

МАТЕРІАЛИ
ІІІ МІЖНАРОДНОЇ
НАУКОВОЇ КОНФЕРЕНЦІЇ

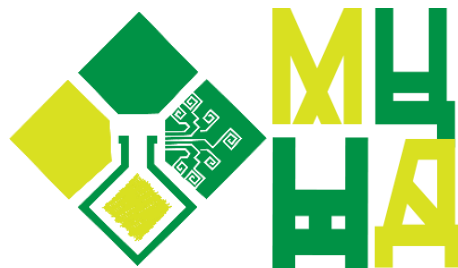

Міжнародний Центр Наукових Досліджень

НАУКОВИЙ ПРОСТІР: АКТУАЛЬНІ ПИТАННЯ, ДОСЯГНЕННЯ ТА ІННОВАЦІЇ

| 13 ТРАВНЯ 2022 РІК
м. Хмельницький, Україна

Вінниця, Україна
«Європейська наукова платформа»
2022

УДК 001 (08)
Н 34

<https://doi.org/10.36074/mcnd-13.05.2022>



Організація, від імені якої випущено видання:
ГО «Міжнародний центр наукових досліджень»

Голова оргкомітету: Рабей Н.Р.

Верстка: Білоус Т.В.

Дизайн: Бондаренко І.В.



Матеріали конференції знаходяться у відкритому доступі на умовах ліцензії CC BY-NC 4.0 International.

Н 34 **Науковий простір: актуальні питання, досягнення та інновації:**
матеріали III Міжнародної наукової конференції, м. Хмельницький,
13 травня, 2022 р. / Міжнародний центр наукових досліджень. —
Вінниця: Європейська наукова платформа, 2022. — 602 с.

ISBN 978-617-8037-75-8

DOI 10.36074/mcnd-13.05.2022

Викладено матеріали учасників III Міжнародної спеціалізованої наукової конференції «Науковий простір: актуальні питання, досягнення та інновації», яка відбулася у місті Хмельницький 13 травня 2022 року.

УДК 001 (08)

ISBN 978-617-8037-75-8

© Колектив учасників конференції, 2022
© ГО «Європейська наукова платформа», 2022
© ГО «Міжнародний центр наукових досліджень», 2022

ЗМІСТ

СЕКЦІЯ I.

ЕКОНОМІЧНА ТЕОРІЯ, МАКРО- ТА РЕГІОНАЛЬНА ЕКОНОМІКА

CRISIS AND NEW ECONOMY FORMATION

Shinasak Suwan-achariya 21

ДЕТЕРМІНАНТИ ВПЛИВУ НА ФОРМУВАННЯ ЦІН В ЯЄЧНІЙ ГАЛУЗІ ПТАХІВНИЦТВА

Пашко С.О. 25

МЕТОДИЧНІ ОСОБЛИВОСТІ ІНВЕНТАРИЗАЦІЇ ЗЕМЕЛЬНИХ ДІЛЯНОК ТА ІДЕНТИФІКАЦІЇ ПРАВ НА НИХ НЕ ВРАХОВАНИХ В ЗЕМЕЛЬНОМУ ОБЛІКУ

Третяк В.М., Капінос Н.О., Вольська А.О. 28

ПІСЛЯВОЄННЕ ВІДНОВЛЕННЯ ТА РОЗВИТОК УКРАЇНИ

Гаркуша Д.О., Гайова А.В. 32

ТОЧКА БІФУРКАЦІЇ ТА ВІКНО МОЖЛИВОСТЕЙ ДЛЯ УКРАЇНИ

Єлісеєва Л.В. 35

ТУРИСТИЧНИЙ ЗБІР В УКРАЇНІ ТА В ЄВРОПЕЙСЬКИХ КРАЇНАХ

Кравчук К.О. 38

СЕКЦІЯ II.

ПІДПРИЄМНИЦТВО, ТОРГІВЛЯ ТА СФЕРА ОБСЛУГОВУВАННЯ

ЕКСПЕРТНА ОЦІНКА БЕЗЗБИТКОВОСТІ ПІДПРИЄМСТВА

Бойко С.Г. 40

ЗАБЕЗПЕЧЕННЯ ІННОВАЦІЙНИХ ПРОЦЕСІВ ПІДПРИЄМСТВ

Саприкін В.В. 43

РОЗРОБКА СИСТЕМИ ЯКОСТІ ПРОДУКЦІЇ ЯК ІНСТРУМЕНТ ЗАБЕЗПЕЧЕННЯ КОНКУРЕНТОСПРОМОЖНОСТІ ПІДПРИЄМСТВА

Гамерська І.С. 47

ТЕОРЕТИЧНІ ЗАСАДИ ОБҐРУНТУВАННЯ ТРИВАЛОСТІ ВИКОРИСТАННЯ ТЕХНОЛОГІЧНИХ ПРОЦЕСІВ НА ПІДПРИЄМСТВАХ

Ємельянов О.Ю. 49

СЕКЦІЯ III.

ФІНАНСИ ТА БАНКІВСЬКА СПРАВА; ОПОДАТКУВАННЯ, ОБЛІК І АУДИТ

ЕКОНОМІЧНІ НОРМАТИВИ ЯК ІНСТРУМЕНТ БАНКІВСЬКОГО РЕГУЛЮВАННЯ ТА НАГЛЯДУ

Ческідова І.О. 52

ЗВІТНІСТЬ ПІДПРИЄМСТВ У ПЕРІОД ДІЇ ВОЄННОГО СТАНУ Демидюк В.О.	57
ІНВЕСТИЦІЇ В РОЗВИТОК ЗАЛІЗНИЧНОГО ТРАНСПОРТУ Тройнікова О.М.	60
ІНВЕСТИЦІЙНИЙ КЛІМАТ УКРАЇНИ Дубініна С.Д., Янкович О.В.	62
ІННОВАЦІЙНИЙ БАНКІВСЬКИЙ БІЗНЕС: СУТНІСТЬ ТА ОЗНАКИ Іваницький О.О.	64
ІНФОРМАЦІЙНО-АНАЛІТИЧНЕ ЗАБЕЗПЕЧЕННЯ АНТИКРИЗОВОГО УПРАВЛІННЯ БАНКОМ Безродна О.С.	66
МЕТОДИЧНІ АСПЕКТИ АНАЛІЗУ ОПТИМІЗАЦІЇ ПОДАТКОВОГО НАВАНТАЖЕННЯ Колеснікова А.Г.	70
МИТНІ ПРОЦЕДУРИ ЗАБЕЗПЕЧЕННЯ ЗОВНІШНЬОЕКОНОМІЧНОЇ ДІЯЛЬНОСТІ В УМОВАХ ВІЙНИ (НА ПРИКЛАДІ МИТНОГО СКЛАДУ) Матвіїшин М.-М.П.	73
ОСОБЛИВОСТІ ЗДІЙСНЕННЯ БЕЗГОТІВКОВИХ РОЗРАХУНКІВ ПІДПРИЄМСТВ УКРАЇНИ В УМОВАХ ВОЄННОГО СТАНУ Хмельковська А.В.	76
РЕЗЕРВУВАННЯ ЯК МЕТОД УПРАВЛІННЯ КРЕДИТНИМ РИЗИКОМ Капітан Л.І.	78
РОЗВИТОК ФІНАНСОВОЇ ПОЛІТИКИ УКРАЇНИ В УМОВАХ ЗОВНІШНІХ І ВНУТРІШНІХ ВИКЛИКІВ Миرونчук В.М., Янчук М.С.	81
РОЗРАХУНОК АМОРТИЗАЦІЇ НЕОБОРОТНИХ АКТИВІВ ОБЕРНЕНИМ МЕТОДОМ ГОДИН РОБОТИ Сук П.Л.	84
ТЕНДЕНЦІЇ РОЗВИТКУ ІННОВАЦІЙ У БАНКІВСЬКОМУ СЕКТОРІ УКРАЇНИ Казновська І.Д.	87
ШЛЯХИ УДОСКОНАЛЕННЯ ДЕРЖАВНОГО ФІНАНСОВОГО КОНТРОЛЮ В УКРАЇНІ Ковалевич Д.А., Мартинюк А.Ю.	92
СЕКЦІЯ IV.	
МАРКЕТИНГОВА ТА ЛОГІСТИЧНА ДІЯЛЬНІСТЬ	
INCREASING THE COMPETITIVENESS OF THE ENTERPRISE WITH THE HELP OF BENCHMARKING Zakharchenko M.	94

АКТУАЛЬНІСТЬ ВИКОРИСТАННЯ АНГЛІЙСЬКОЇ МОРСЬКОЇ ТЕРМІНОЛОГІЯ ПРИ ПОДГОТОВЦІ ФАХІВЦІВ МОРСЬКОГО ФЛОТУ Червоний О.Д.	96
БРЕНД У СОЦІАЛЬНИХ МЕРЕЖАХ Вайсєро Я.І.	100
ФУЛФІЛМЕНТ ВІД ЛОГІСТИЧНИХ КОМПАНІЙ Фесенко В.С.	105
ШЛЯХИ ПІДВИЩЕННЯ КОНКУРЕНТОСПРОМОЖНОСТІ ПІДПРИЄМСТВА У МЕРЕЖІ ІНТЕРНЕТ Рахімі А.М.	107
СЕКЦІЯ V.	
МЕНЕДЖМЕНТ, ПУБЛІЧНЕ УПРАВЛІННЯ ТА АДМІНІСТРУВАННЯ	
ГНУЧКІ ОРГАНІЗАЦІЙНІ СТРУКТУРИ УПРАВЛІННЯ КОМАНДНОГО ТИПУ ЯК ЗАСІБ РОЗВИТКУ БІЗНЕСУ Кифяк В.І., Грішка В.В.	110
ЗНАЧЕННЯ ОРГАНІЗАЦІЇ СТРАТЕГІЧНОГО УПРАВЛІННЯ ДЛЯ ДІЯЛЬНОСТІ ПІДПРИЄМСТВА Заїка А.В.	113
ІНСТРУМЕНТИ ДЕРЖАВНОГО ТА ГРОМАДСЬКОГО РЕГУЛЮВАННЯ МІСТОБУДІВНОЇ ДІЯЛЬНОСТІ В УКРАЇНІ Сенькін О.О.	116
ОКРЕМІ АСПЕКТИ ДЕРЖАВНОГО РЕГУЛЮВАННЯ ДІЯЛЬНОСТІ ЗАСОБІВ МАСОВОЇ ІНФОРМАЦІЇ ПІД ЧАС ВІЙНИ Кострубіцька А.В.	118
ОСОБЛИВОСТІ ДЕРЖАВНОГО РЕГУЛЮВАННЯ ЕКОЛОГІЧНОЮ СФЕРОЮ УКРАЇНИ Масло І.Р., Писаренко В.П.	120
ОСОБЛИВОСТІ ДЕРЖАВНОГО УПРАВЛІННЯ В СФЕРІ ОСВІТИ Довгалюк С.В., Пархоменко-Куцевіл О.І.	122
РОЛЬ ТАЙМ-МЕНЕДЖМЕНТУ У РЕАЛІЗАЦІЇ ПРОЕКТІВ Давіденко А.І.	125
СТРАТЕГІЯ РЕФОРМУВАННЯ ДЕРЖАВНОГО УПРАВЛІННЯ ЩОДО ПОСИЛЕННЯ ПОЗИЦІЙ УКРАЇНИ В ГЛОБАЛЬНИХ ЛАНЦЮГАХ ДОДАНОЇ ВАРТОСТІ НА РИНКУ ЗЕРНА Світовий О.М.	128
ФУНКЦІОНУВАННЯ ТУРИСТИЧНОГО РИНКУ В УМОВАХ НЕВИЗНАЧЕНОСТІ Ярмола К.М.	130

СЕКЦІЯ VI. СОЦІАЛЬНА РОБОТА ТА СОЦІАЛЬНЕ ЗАБЕЗПЕЧЕННЯ

ОСОБЛИВОСТІ РОБОТИ СОЦІАЛЬНОГО ПЕДАГОГА З ДІТЬМИ, ЯКІ МАЮТЬ СХИЛЬНІСТЬ ДО КОНФЛІКТІВ Мосонь М.В.	132
--	-----

СЕКЦІЯ VII. МІЖНАРОДНІ ВІДНОСИНИ

ЕКСПОРТНИЙ ПОТЕНЦІАЛ МЕТАЛУРГІЙНОЇ ПРОМИСЛОВОСТІ УКРАЇНИ Шайда С.Р.	135
ПРОВІДНІ ЧИННИКИ КРОС-КУЛЬТУРНОГО ПЕРЕГОВОРНОГО ПРОЦЕСУ Кухарик В.В.	138
ПРОТИСТОЯННЯ КИТАЮ ТА США ЗА ВПЛИВ У АЗІЙСЬКО-ТИХОООКЕАНСЬКОМУ РЕГІОНІ Костишина А.Ю.	141

СЕКЦІЯ VIII. ПРАВО ТА МІЖНАРОДНЕ ПРАВО

WHAT IS THE ROLE OF INTERNATIONAL STANDARDS IN THE REGULATION OF HEALTH CARE? Vlad Eduard Avrelovych	145
АКТУАЛЬНІ ПРОБЛЕМНІ ПИТАННЯ ОБ'ЄДНАННЯ ТА ВИДІЛЕННЯ МАТЕРІАЛІВ У КРИМІНАЛЬНОМУ ПРОВАДЖЕННІ Федченко В.М., Гузенко В.О.	147
БЮДЖЕТНИЙ ПРОЦЕС В УМОВАХ ВОЄННОГО СТАНУ Сарахман Ю.Б.	149
ВТІЛЕННЯ ПРИНЦИПУ ОФІЦІЙНОГО З'ЯСУВАННЯ ВСІХ ОБСТАВИН У СПРАВІ В АДМІНІСТРАТИВНОМУ СУДОЧИНСТВІ Романчук А.О.	151
ДЕЯКІ ПИТАННЯ ЗАХИСТУ ТВАРИН ВІД ЖОРСТОКОГО ПОВОДЖЕННЯ В УКРАЇНІ Шакало Л.С.	154
ДО ПИТАННЯ ВИЗНАЧЕННЯ АДМІНІСТРАТИВНИХ ФУНКЦІЙ У ПУБЛІЧНОМУ ПРАВІ Павленко Д.Ю.	157
ДОГОВІР РЕНТИ ПРО ПЕРЕДАЧУ ГРОШОВИХ КОШТІВ-ФІКЦІЯ ЧИ КОРИСНА ОПЕРАЦІЯ? Суховерський М.Т.	160

ЕКОНОМІЧНІ ГАРАНТІЇ ДЕРЖАВНОГО СУВЕРЕНІТЕТУ УКРАЇНИ

Власенко М.В. 162

ЗАВДАННЯ, ПОВНОВАЖЕННЯ, НАПРЯМИ ДІЯЛЬНОСТІ НАЦІОНАЛЬНОГО АНТИКОРУПЦІЙНОГО БЮРО УКРАЇНИ

Максимов О.М. 165

ЗАОХОЧЕННЯ ЯК СПОСІБ ЗАБЕЗПЕЧЕННЯ СЛУЖБОВОЇ ДИСЦИПЛІНИ НА ПРИКЛАДІ НАЦІОНАЛЬНОЇ ПОЛІЦІЇ УКРАЇНИ

Гарган С.Ю. 167

КАРАНТИНІ ОБМЕЖЕННЯ. ПРИТЯГНЕННЯ ДО АДМІНІСТРАТИВНОЇ ВІДПОВІДАЛЬНОСТІ: ПРОБЛЕМНІ АСПЕКТИ СЬОГОДЕННЯ

Борисюк І.В. 170

КОНЦЕПЦІЯ ВПРОВАДЖЕННЯ ПОДАТКОВОГО СУДУ В УКРАЇНІ НА ПРИКЛАДІ США

Колесниченко Н.О. 172

КРИМІНОЛОГІЧНА ХАРАКТЕРИСТИКА ДОМАШНЬОГО НАСИЛЬСТВА ЩОДО ДІТЕЙ

Куц І.І. 175

КРИПТОВАЛЮТА ЯК ОБ'ЄКТ ПРАВОВИХ ВІДНОСИН

Сластьяникова В.І., Мерник А.М. 178

КУЛЬТУРНІ ПРАВА ЯК ОКРЕМА КАТЕГОРІЯ СИСТЕМИ ПРАВ ЛЮДИНИ: МІЖНАРОДНО-ПРАВОВІ АСПЕКТИ

Попова-Коряк К.О., Лагунова А.В. 180

МІСЦЕВІ ВИБОРИ ЯК ФОРМА БЕЗПОСЕРЕДНЬОЇ ДЕМОКРАТІЇ У СИСТЕМІ МІСЦЕВОГО САМОВРЯДУВАННЯ

Максимов О.М. 183

МОРАТОРІЙ НА ВІДКРИТТЯ ПРОВАДЖЕНЬ ЩОДО БАНКРУТСТВА ПІД ЧАС ВОЄННОГО СТАНУ

Січко Н.П., Дяченко С.В. 185

ОКРЕМІ ПИТАННЯ ЩОДО ЗАСТОСУВАННЯ ПРИНЦИПІВ У ЦИВІЛЬНОМУ СУДОЧИНСТВІ

Тараніна М.В. 189

ОСОБЛИВОСТІ ДІЯЛЬНОСТІ НОТАРІАТУ В УМОВАХ ВОЄННОГО ЧАСУ

Бобріченко В.В., Щербина Є.М. 193

ОСОБЛИВОСТІ ЛІСОКОРИСТУВАННЯ ЯК ВИДА ПРАВА ПРИРОДОКОРИСТУВАННЯ

Гордієнко Д.М. 196

ПОНЯТТЯ НЕУСТОЙКИ ТА ЇЇ ОСОБЛИВОСТІ Шакало Л.С.	199
ПРАВОВА ПРИРОДА ДОГОВОРУ ПРО ПЕРЕДАННЯ НОУ-ХАУ Юрчишена А.О.	202
ПРАВОВЕ РЕГУЛЮВАННЯ ТРУДОВИХ ВІДНОСИН ЖІНОК Диса К.П.	204
ПРОБЛЕМИ ПРОВЕДЕННЯ НЕГЛАСНИХ СЛІДЧИХ (РОЗШУКОВИХ) ДІЙ Калюжна А.О.	206
ПРОБЛЕМНІ АСПЕКТИ СТВОРЕННЯ ОБ'ЄДНАННЯ СПІВВЛАСНИКІВ БАГАТОКВАРТИРНИХ БУДИНКІВ Бобріченко В.В.	209
РЕАЛІЗАЦІЯ ПРАВА НА БЕЗОПЛАТНУ ПРАВОВУ ДОПОМОГУ Максимов О.М.	213
СТАНДАРТИ ПРАВ ЛЮДИНИ В МІЖНАРОДНОМУ ПРАВІ Рижова А.Д.	215
СУЇЦИДАЛЬНА ПОВЕДІНКА НЕПОВНОЛІТНІХ: СУТНІСТЬ, ПРИЧИНИ ТА ПРОФІЛАКТИКА Піскун Д.А., Жиляк В.Р.	217
СЕКЦІЯ ІХ. ІНСТИТУТ ПРАВООХОРОННОЇ ДІЯЛЬНОСТІ, СУДОВА СИСТЕМА ТА НОТАРІАТ	
НОТАРІАЛЬНИЙ ПРОЦЕС В УКРАЇНІ: ІСТОРИКО-ТЕОРЕТИЧНИЙ АСПЕКТ Павлишинець М.С., Щербіна Є.М.	220
ОСОБЛИВОСТІ ДІЯЛЬНОСТІ НОТАРІУСІВ В УМОВАХ ВОЄННОГО СТАНУ Роман Д.Р.	224
ОСОБЛИВОСТІ ЗАПРОВАДЖЕННЯ ЄДИНОГО НОТАРІАТУ В УКРАЇНІ: СУТЬ, ЗНАЧЕННЯ, ПРОБЛЕМИ Лисенко Н.О., Щербина Є.М.	227
ПРОКУРОРИ-СТАЖИСТИ: ОСОБЛИВОСТІ ПРАВОВОГО СТАТУСУ Подкопаєв С.В.	229
СУЧАСНИЙ СТАН ТА ПЕРСПЕКТИВИ КРИМІНОЛОГІЇ: ДЕЯКІ МЕТОДОЛОГІЧНІ АСПЕКТИ Кравчук П.С.	232

СЕКЦІЯ X.**ВОЄННІ НАУКИ, НАЦІОНАЛЬНА БЕЗПЕКА ТА БЕЗПЕКА
ДЕРЖАВНОГО КОРДОНУ**

ВАРІАНТ ОГЛЯДОВОЇ ТРЬОХКООРДИНАТНОЇ РАДІОЛОКАЦІЙНОЇ СТАНЦІЇ МЕТРОВОГО ДІАПАЗОНУ НА БАЗІ ДВОХКООРДИНАТНИХ РАДІОЛОКАЦІЙНИХ СТАНЦІЙ МЕТРОВОГО ДІАПАЗОНУ Трофимов І.М., Зюкін В.Ф., Гурін І.О.	234
ІНФОРМАЦІЙНА БЕЗПЕКА ТА ШТУЧНИЙ ІНТЕЛЕКТ Гбур З.В.	237
ОСОБИСТА БЕЗПЕКА ПОЛІЦЕЙСЬКОГО Серафимчук І.О.	240
ОСОБЛИВОСТІ РОЗВИТКУ КОСМІЧНОЇ ГАЛУЗІ У ПОСТВОЄННИЙ ПЕРІОД Кошова С.П.	242
ОЦІНКА НАДІЙНОСТІ ДВИГУННИХ УСТАНОВОК ЗЕНІТНИХ КЕРОВАНИХ РАКЕТ 9М38М1 ПРИ ПРОДОВЖЕННІ ЇХ ПРИЗНАЧЕНИХ ПОКАЗНИКІВ Лук'янчук В.В., Коваль І.В., Селезньов С.В.	244
ПРОБЛЕМНІ ПИТАННЯ ЗАСТОСУВАННЯ ВОГНЕПАЛЬНОЇ ЗБРОЇ Антипова А.К.	247

СЕКЦІЯ XI.**ПОЖЕЖНА ТА ЦИВІЛЬНА БЕЗПЕКА**

АНАЛІЗ ДЖЕРЕЛ НЕБЕЗПЕКИ НА АТОМНИХ ЕЛЕКТРОСТАНЦІЯХ УКРАЇНИ Гапон Ю.К., Чиркіна М.А.	249
ІННОВАЦІЇ В АВІАЦІЙНОМУ ПОЖЕЖОГАСІННІ: СВІТОВИЙ РАКУРС Мосов С.П.	251
ОСОБЛИВОСТІ ВИНИКНЕННЯ ТА ДЖЕРЕЛА ПОЖЕЖ АВТОМОБІЛЬНОГО ТРАНСПОРТУ, ПОЖЕЖНА БЕЗПЕКА КОЛІСНОГО ТРАНСПОРТНОГО ЗАСОБУ Юрченко С.П.	254

СЕКЦІЯ XII.**БІОЛОГІЯ ТА БІОТЕХНОЛОГІЇ**

CAULIFLOWER MOSAIC VIRUS Kovalenko D.S.	257
АНАЛІЗ СТАНУ АТМОСФЕРНОГО ПОВІТРЯ НА ТЕРИТОРІЇ РІВНЕНСЬКОЇ ОБЛАСТІ Бондар О.Б., Шмідт С.В., Діхтяр Ю.П.	260

ВИЗНАЧЕННЯ ЗАХВОРЮВАНOSTI НА SARS COV-2019 У ВОЄННИЙ ПЕРІОД СЕРЕД
СТУДЕНТІВ ТА ВИКЛАДАЧІВ ФПГОЕ НПУ ІМ. М. П. ДРАГОМАНОВА
Колесникова Ю.Д., Супруненко Д.В.263

ФЛОРИСТИЧНА РІЗНОМАНІТНІСТЬ СУДИННИХ РОСЛИН ТЕРИТОРІЇ
ОРНІТОЛОГІЧНОГО ЗАКАЗНИКА «ІВАНКІВСЬКИЙ»
Науково-дослідна група:
Машталір М.С., Юрків М.О., Глига А.Д., Шевчук О.А.266

СЕКЦІЯ XIII. АГРАРНІ НАУКИ ТА ПРОДОВОЛЬСТВО

АДАПТИВНА ЗДАТНІСТЬ ГІБРИДІВ КУКУРУДЗИ У МІНЛИВИХ ПОГОДНИХ УМОВАХ
Макарчук М.О., Полянецька І.О.269

ІНОЗЕМНА МОВА В ПРОЦЕСІ САМОРЕАЛІЗАЦІЇ МАЙБУТНІХ МЕНЕДЖЕРІВ
Ищук М.С., Білоус І.О.271

ПОКАЗНИКИ ВМІСТУ БІЛКА І СКЛОПОДІБНОСТІ ПОПУЛЯЦІЙ ПШЕНИЦІ М'ЯКОЇ
ОЗИМОЇ В УМОВАХ ПРАВОБЕРЕЖНОГО ЛІСОСТЕПУ УКРАЇНИ
Полянецька І.О., Макарчук М.О.273

СЕКЦІЯ XIV. ВЕТЕРИНАРНІ НАУКИ

АКТУАЛЬНІСТЬ ПРОБЛЕМИ ЗАХВОРЮВАННЯ НА ЛЯМБЛІОЗ
Карпенко О.А.275

ДОСВІД ЗАСТОСУВАННЯ ЗАСОБУ KENOPURE ДЛЯ ОБРОБКИ ВИМЕНІ ПЕРЕД
ДОЇННЯМ У КОРІВ
Кива О.В., Матвійчук А.О.278

ЛАБОРАТОРНА ДІАГНОСТИКА СИРОГО МОЛОКА ЗА БАКТЕРІОЛОГІЧНОГО
ДОСЛІДЖЕННЯ ТА ІДЕНТИФІКАЦІЯ ЗБУДНИКІВ СУБКЛІНІЧНОГО МАСТИТУ
Цепкіна Н.М., Склярів П.М.281

ЛІКУВАННЯ ПАРВОВІРУСНОЇ ІНФЕКЦІЇ У СОБАК
Антонюк А.А., Гаценко Н.В.285

СЕРТОЛІОМА У КОБЕЛІВ
Нестеренко І.І.287

СЕКЦІЯ XV. ХІМІЯ, ХІМІЧНА ТА БІОІНЖЕНЕРІЯ

ПОВЕРХНЕВО – АКТИВНІ РЕЧОВИНИ, ЩО ВИКОРИСТОВУЮТЬСЯ В ЛІКАРСЬКИХ
ПРЕПАРАТАХ
Костів А.В., Костів М.В., Банетішвілі Д.Д.289

**СЕКЦІЯ XVI.
ВИДАВНИЦТВО ТА ПОЛІГРАФІЯ**

ОФОРМЛЕННЯ ФУТЛЯРУ КОМПЛЕКТНОГО ВИДАННЯ (НА ПРИКЛАДІ ПОДАРУНКОВОГО ВИДАННЯ СУТІНКОВОЇ САГИ СТЕФАНІ МАЄР)
Білорусцева Т.М. 292

**СЕКЦІЯ XVII.
ГІРНИЦТВО ТА НАФТОГАЗОВА ІНЖЕНЕРІЯ**

ДОСЛІДЖЕННЯ КОНТАКТУ ЕЛЕМЕНТІВ «СІДЛО-ШИБЕР» ЗАСУВКИ
Науково-дослідна група:
Дейнега Р.О., Михайлюк В.В., Фафлей О.Я., Мельник В.О., Грищук В.С., Кройтор А.А. 294

ПОРІВНЯЛЬНИЙ АНАЛІЗ МЕТОДИК РОЗРАХУНКУ ВИТРАТ ПАЛИВНОГО ГАЗУ НА КОМПРЕСОРНИХ СТАНЦІЯХ МАГІСТРАЛЬНИХ ГАЗОПРОВІДІВ
Григорський С.Я. 298

**СЕКЦІЯ XVIII.
АТОМАТИЗАЦІЯ ТА ПРИЛАДОБУДУВАННЯ**

НЕЛІНІЙНІ СИСТЕМИ УПРАВЛІННЯ БАГАТОВИМІРНИМИ ОБ'ЄКТАМИ ЗІ ЗБУРЕННЯМ
Шматко С.В., Токарева О.В. 301

ПРОЦЕС ДІДЖИТАЛІЗАЦІЇ В УКРАЇНІ ПІД ЧАС ВІЙНИ
Савайда О.І., Черевко В.В. 304

**СЕКЦІЯ XIX.
ЕНЕРГЕТИКА ТА ЕНЕРГЕТИЧНЕ МАШИНОБУДУВАННЯ**

СВІТЛОДІОДНЕ ОСВІТЛЕННЯ – СУЧАСНІ РЕАЛІЇ
Пітяков О.С., Панасенко І.О., Левіна І.В. 306

**СЕКЦІЯ XX.
КОМП'ЮТЕРНА ТА ПРОГРАМНА ІНЖЕНЕРІЯ**

GAMIFICATION OF EDUCATIONAL PROCESSES
Almakadma M.I., Pershyna A.A. 308

МАТЕМАТИЧНА ФОРМАЛІЗАЦІЯ ТА ОБЧИСЛЮВАЛЬНА РЕАЛІЗАЦІЯ ДИНАМІЧНОЇ МОДЕЛІ ДЛЯ СЕРЕДОВИЩА З ДИСИПАТИВНИМ ЕФЕКТОМ
Лись Д.А. 310

МЕТОДИ ТА ЗАСОБИ МІГРАЦІЇ ДАНИХ МІЖ РЕЛЯЦІЙНИМИ ТА НЕРЕЛЯЦІЙНИМИ СХОВИЩАМИ (БАЗАМИ) ДАНИХ	
Дроздов В.І.	314

СЕКЦІЯ ХХІ. ІНФОРМАЦІЙНІ ТЕХНОЛОГІЇ ТА СИСТЕМИ

ВИКОРИСТАННЯ ГІПЕРВІЗОРНИХ ПЛАТФОРМ ДЛЯ ЗАВДАННЯ ВЕРИФІКАЦІЇ	
Олеха С.В.	316

СИСТЕМА ШТУЧНОГО ІНТЕЛЕКТУ GOAP	
Пивовар С.С.	320

СХЕМИ ШАХРАЙСТВ З КРИПТОВАЛЮТОЮ, ЩО ПОЯВИЛИСЯ ПІД ЧАС ВІЙНИ	
Демидов З.Г., Хлестков О.В.	323

СЕКЦІЯ ХХІІ. ФІЗИКО-МАТЕМАТИЧНІ НАУКИ

КОМБІНАТОРИКА: ІСТОРІЯ ВИНИКНЕННЯ ТА ВИКОРИСТАННЯ В ЖИТТІ	
Вовк Г.І., Войчук А.С.	325

СИСТЕМА ТЕРМОЕЛЕКТРИЧНИХ РІВНЯНЬ У ВАРІЗОННИХ НАПІВПРОВІДНИКАХ	
Науково-дослідна група: Мягкий О.В., Суrowsикін Ю.В., Науменко В.В., Васильєв Р.Р., Білоцерківська В.А.	329

СЕКЦІЯ ХХІІІ. ФІЛОЛОГІЯ ТА ЖУРНАЛІСТИКА

STRUCTURAL-SEMANTIC FEATURES OF THE CANDIDATE PROGRAM TO THE PRESIDENT OF UKRAINE P. SYMONENKO (ON THE MATERIAL OF ELECTION OF THE PRESIDENT OF UKRAINE IN 2014)	
Rohova M.	336

STRUKTURELLE, LEXIKALISCHE UND GRAMMATISCHE UNTERSCHIEDE DEUTSCHER UND UKRAINISCHER PACKUNGSBEILAGEN	
Dzykovych O.V., Lutsenko M.A.	338

THE PECULIARITIES OF TRANSLATION OF MARGARET ATWOOD'S NOVEL "THE HANDMAID'S TALE"	
Savchuk A., Kalynovska I.	340

VERBZWEITSTELLUNG IM DEUTSCHEN KAUSALSATZ	
Turysheva O., Schymtschenko D.	342

АБРЕВІАТУРИ В ТЕКСТАХ СУЧАСНИХ УКРАЇНСЬКОМОВНИХ ІНТЕРНЕТ-ЗМІ Вишнякова А.І.	344
АНГЛІЙСЬКІ АФІКСАЛЬНІ ПОХІДНІ: СЕМАНТИЧНІ ХАРАКТЕРИСТИКИ АФІКСІВ (НА МАТЕРІАЛІ ЛЕКСИКОГРАФІЧНИХ ДЖЕРЕЛ) Клепач Н.І.	347
ІМПЛІКАТУРИ В НІМЕЦЬКОМОВНОМУ РЕКЛАМНОМУ ДИСКУРСІ Наконечна А.А.	350
МЕДІА-ВИКЛИКИ СУЧАСНОСТІ: МУЛЬТИДИСКУРСИВНІСТЬ КІБЕРБУЛІНГУ ЯК СПЕЦИФІЧНОГО ВІЯВУ КОМУНІКАТИВНОЇ АКТИВНОСТІ У ДІДЖИТАЛІЗОВАНОМУ СУСПІЛЬСТВІ Безруков А.В.	353
ПЕРЕКЛАДАЦЬКІ ТРАНСФОРМАЦІЇ ПЕРСІВАЛА КАНДІ ТВОРІВ ЛЕСІ УКРАЇНКИ Прокопчук В.В., Калиновська І.М.	355
СЕМАНТИКО-КОГНІТИВНИЙ АНАЛІЗ ВИКОРИСТАННЯ МЕТАФОРИ У РЕКЛАМНИХ ТЕКСТАХ Синенко К.	357
СОЦІАЛЬНІ ОСНОВИ ДІЛОВОЇ КОМУНІКАЦІЇ Боговик О.А.	360
СПОСОБИ ЗАБЕЗПЕЧЕННЯ ГЕНДЕРНОЇ РІВНОСТІ В УКРАЇНСЬКІЙ ТА НІМЕЦЬКІЙ МОВАХ Дзикович О.В., Рибачок К.В.	362
ФРЕЙМОВИЙ ПІДХІД ДО ВИКЛАДАННЯ ІНОЗЕМНОЇ МОВИ Коваленко К.К.	364
ФУНКЦІОНАЛЬНІ СТИЛІ СУЧАСНОЇ АНГЛІЙСЬКОЇ МОВИ Тасмасис О.О.	366
ШЕВЧЕНКОЗНАВСТВО 1920-Х РОКІВ У КОНЦЕПЦІЇ ЮРІЯ БОЙКА-БЛОХИНА Гевко Л.М.	368
ЯК ПРАЦЮЮТЬ ІНТЕРНЕТ-ЗМІ В УМОВАХ ВІЙНИ Назаренко В.А.	371
СЕКЦІЯ XXIV. ФІЛОСОФІЯ ТА ПОЛІТОЛОГІЯ	
FEATURES OF THE GERMAN HERMENEUTIC TRADITION Тукмаєва А.М.	376

КОНЦЕПЦІЯ «ЦИНІЧНИХ ТЕОРІЙ» ПОСТМОДЕРНІЗМУ ЗА Г. ПЛАКРОУЗ ТА ДЖ. ЛІНДСІ Панасюк М.О.	381
НАЦІОНАЛЬНА ІДЕЯ УКРАЇНИ Мішин Є.В.	383
ПОЛІТИКО – ПРАВОВІ ЗАСАДИ ОБҐРУНТУВАННЯ СТАТУСУ «КОРІННІ НАРОДИ» В УКРАЇНІ Гетьманчук М.П.	385
ПОЛІТИЧНІ ТЕХНОЛОГІЇ В СОЦІАЛЬНИХ МЕРЕЖАХ ТА ЇХ ВПЛИВ НА СУСПІЛЬНО-ПОЛІТИЧНУ СВІДОМІСТЬ Чоста К.С.	388
СОЦІОКУЛЬТУРНА ТРАВМА ЯК ПРОЦЕС: ВІД ВИНИКНЕННЯ ДО ВИХОДУ Радіонова І.О.	391
СЕКЦІЯ XXV. РЕЛІГІЄЗНАВСТВО ТА БОГОСЛОВ'Я	
ДІАЛОГ ЯК ДОЦІЛЬНА АЛЬТЕРНАТИВА СПІВІСНУВАННЯ РЕЛІГІЙНОГО І НАУКОВОГО ДИСКУРСІВ Сміх В.М.	393
СЕКЦІЯ XXVI. ПЕДАГОГІКА ТА ОСВІТА	
FEATURES AND CONTENT OF THE PREPARATION OF PROSPECTIVE FOREIGN LANGUAGE TEACHERS IN THE UNIVERSITIES OF POLAND FOR PROFESSIONAL ACTIVITY IN THE SYSTEM OF ADULT EDUCATION Vasylieva M.	395
LINGUISTIC FEATURES OF LEARNING TO READ AUTHENTIC TEXTS Haieva P.O.	397
PSYCHOLOGICAL AND PEDAGOGICAL FEATURES OF THE ORGANIZATION OF DISTANCE LEARNING FOR STUDENTS OF HIGHER TECHNICAL EDUCATIONAL INSTITUTIONS IN WARTIME Gumeniuk N., Tsareva O.	400
YOUTUBE VIDEO MATERIALS AS ONE OF THE MEANS TO INCREASE STUDENT MOTIVATION FOR FOREIGN LANGUAGE LEARNING IN CURRENT CONDITIONS Sarnovska N.	402
АНАЛІЗ ЕФЕКТИВНОСТІ ВИКОРИСТАННЯ МОДУЛЬНОГО СЕРЕДОВИЩА ПРИ ВИВЧЕННІ НАВЧАЛЬНОЇ ДИСЦИПЛІНИ «АВТОМОБІЛЬНА ПІДГОТОВКА» Силка С.Б., Вишнеvsька Н.О.	404

АНАЛІЗ ЄВРОІНТЕГРАЦІЇ УКРАЇНИ В УМОВАХ ВОЄННОГО СТАНУ, ТА ПЕРСПЕКТИВИ ЩОДО ВИЗНАННЯ УКРАЇНСЬКИХ ДОКУМЕНТІВ ПРО ВИЩУ ОСВІТУ Коваленко С.П.	406
ВИКОРИСТАННЯ ІННОВАЦІЙНИХ ТЕХНОЛОГІЙ У ДИСТАНЦІЙНОМУ НАВЧАННІ В ЗАКЛАДАХ ВИЩОЇ МЕДИЧНОЇ ОСВІТИ Вакалюк І.В.	411
ВИКОРИСТАННЯ МЕТОДУ ФАСИЛІТАЦІЇ ПРИ ВИВЧЕННІ ПРИРОДНИЧИХ ДИСЦИПЛІН Кравченко Н.В., Остертаг А.І.	413
ВПЛИВ ЛАТИНСЬКОЇ МОВИ НА ФОРМУВАННЯ ТЕРМІНОЛОГІЧНОЇ КОМПЕТЕНТНОСТІ МАЙБУТНІХ МЕДИЧНИХ ПРАЦІВНИКІВ Шпанько Т.С.	418
ДІЯЛЬНІСНИЙ ПІДХІД ЯК МОТИВАЦІЯ ЗДОБУВАЧІВ ОСВІТИ ДО ПРОДУКТИВНОГО НАВЧАННЯ Чаус Г.Г., Романець О.А., Кочерга Є.В.	420
ІНТЕРНЕТ-РЕСУРСИ У ПРОЦЕСІ ВИВЧЕННЯ ІНОЗЕМНИХ МОВ Поночовна-Рисак Т.М.	422
ІНФОРМАЦІЙНО-ЦИФРОВА КОМПЕТЕНТНІСТЬ СТУДЕНТІВ АГРАРНИХ ЗАКЛАДІВ ОСВІТИ Орел О.В.	424
КОМПЕТЕНТНІСНІ ОРІЄНТИРИ УРОКІВ ІНТЕГРОВАНОГО КУРСУ «ПІЗНАЄМО ПРИРОДУ» Коршевнюк Т.В.	427
МЕНТАЛЬНА КАРТА ЯК ЗАСІБ ВІЗУАЛІЗАЦІЇ НАВЧАЛЬНОГО МАТЕРІАЛУ НА ЗАНЯТТЯХ З ЛІТЕРАТУРИ Шаповал Я.С.	429
МЕТОДОЛОГІЧНІ ПІДХОДИ ФОРМУВАННЯ ІНФОРМАЦІЙНОЇ КУЛЬТУРИ МАЙБУТНІХ МОЛОДШИХ БАКАЛАВРІВ В СУЧАСНИХ УМОВАХ ІНФОРМАТИЗАЦІЇ ОСВІТНЬОГО ПРОЦЕСУ Туманова Ю.В.	433
МОТИВАЦІЯ ТВОРЧОЇ ДІЯЛЬНОСТІ ВЧИТЕЛЯ У СИСТЕМІ STEM-ОСВІТИ Доротюк О.Г.	436
ОСОБЛИВОСТІ ВИКЛАДАННЯ ІНОЗЕМНИХ МОВ У ЗАКЛАДАХ ОСВІТИ У ВОЄННИЙ ЧАС Колесник Т.	437
ПЕДАГОГІЧНА МАЙСТЕРНІСТЬ ВИКЛАДАЧА В КОНТЕКСТІ ПРОБЛЕМИ ПІДВИЩЕННЯ ЯКОСТІ ПРОФЕСІЙНО-ТЕХНІЧНОЇ ОСВІТИ Білай Д.В.	440

ПРО ОРГАНІЗАЦІЮ ОСВІТНЬОГО ПРОЦЕСУ В УМОВАХ ВОЄННОГО СТАНУ Лінник Г.Б., Любицька К.І., Морачковська І.О.	443
ПРОТИДІЯ КІБЕРБУЛІНГУ В СЕРЕДОВИЩІ УЧНІВ ПОЧАТКОВОЇ ШКОЛИ Павленко В.М., Гавриленко Т.Л.	446
ПСИХОЛОГО-ПЕДАГОГІЧНИЙ ЗМІСТ ТЕРМІНІВ «КОНФЛІКТНА КОМПЕТЕНТНІСТЬ» ТА «КОНФЛІКТОЛОГІЧНА КОМПЕТЕНТНІСТЬ» Голубєва М.О., Жарук І.В.	449
РОЗВИТОК ПСИХІЧНОЇ АКТИВНОСТІ УЧНІВ В ПРОЦЕСІ STEM-ОСВІТИ Доротюк В.І.	455
РОЛЬ ФОРМУВАННЯ МОТИВАЦІЇ У ВИВЧЕННІ ІНОЗЕМНОЇ МОВИ КУРСАНТАМИ ВИЩІХ ВІЙСЬКОВИХ ЗАКЛАДІВ Лапіна М.О.	457
СУЧАСНІ ЗАСОБИ НАВЧАННЯ ІНОЗЕМНОЇ МОВИ Халявка Л.В.	458
ФОРМА НАВЧАННЯ ЯК ЧИННИК ОРГАНІЗАЦІЇ ОСВІТНЬОГО ПРОЦЕСУ Корнієнко М.М.	460
ФОРМУВАННЯ МОТИВАЦІЇ ВИВЧЕННЯ ІНОЗЕМНОЇ МОВИ У СТУДЕНТІВ НЕЛІНГВІСТИЧНИХ ЗАКЛАДІВ ОСВІТИ Тюсов І.	463
ФОРМУВАННЯ М'ЯКИХ НАВИЧОК МАЙБУТНІХ ФАХІВЦІВ ГОТЕЛЬНО-РЕСТОРАННОЇ СПРАВИ В ОСВІТІ ДЛЯ СТІЙКОГО РОЗВИТКУ Бурак В.Г.	465
ЦИФРОВА ГРАМОТНІСТЬ: СУТНІСТЬ ПОНЯТТЯ ТА ДИНАМІКА Жила Г.В.	468
ЦИФРОВА ЗАЛЕЖНІСТЬ У ПІДЛІТКІВ Кравченко О.П.	471
ЦИФРОВИЙ УРОК ЯК ЗАСІБ ФОРМУВАННЯ КРИТИЧНОГО МИСЛЕННЯ УЧНІВ 7 КЛАСУ НА УРОКАХ УКРАЇНСЬКОЇ ЛІТЕРАТУРИ Чернуха В.В.	473
ЦИФРОВІ ТЕХНОЛОГІЇ ВИВЧЕННЯ ІНОЗЕМНИХ МОВ В УМОВАХ ДИСТАНЦІЙНОГО ТА ЗМІШАНОГО НАВЧАННЯ Деда Р.	476
ЦИФРОВІЗАЦІЯ, ЯК ВАЖЛИВИЙ ЕЛЕМЕНТ ІНФОРМАЦІЙНОЇ ДІЯЛЬНОСТІ ШКІЛЬНИХ БІБЛІОТЕК Ільницький В.А.	479

ЦІННІСНА ОСНОВА ПРОФЕСІОНАЛІЗМУ СУЧАСНОГО ПЕДАГОГА

Науково-дослідна група:

Мотуз Т.В., Дудник В.О., Кіреєва О.О., Цебро Ю.М. 481

СЕКЦІЯ ХХVII.

ПСИХОЛОГІЯ ТА ПСИХІАТРІЯ

КРИТЕРІАЛЬНІ ОЗНАКИ АТРИБУТИВНОЇ ПОВЕДІНКИ

Велитченко Л.К., Сюй Болунь 483

ОСОБЛИВОСТІ МОТИВАЦІЙНОЇ СФЕРИ СТУДЕНТІВ З РІЗНИМ РІВНЕМ
ПРОКРАСТИНАЦІЇ

Саранча В.В. 486

ПСИХІЧНО-ЕМОЦІЙНИЙ СТАН СТУДЕНТІВ, ЯКІ ПОЄДНУЮТЬ НАВЧАННЯ ТА
РОБОТУ

Мареніч Г.Г., Москалік А.Р., Платонова Д.О. 489

ПСИХОЛОГІЧНИЙ АНАЛІЗ ЗМІСТУ ТЕРМІНІВ «КОЛЕКТИВ» ТА «КОМАНДА» (НА
ПРИКЛАДІ ДІЯЛЬНОСТІ НАУКОВИХ БІБЛІОТЕК ЗАКЛАДІВ ВИЩОЇ ОСВІТИ)

Чорна Т.В. 491

СЕКЦІЯ ХХVIII.

МЕДИЧНІ НАУКИ ТА ГРОМАДСЬКЕ ЗДОРОВ'Я

CLINICAL AND DIAGNOSTIC ASPECTS OF MILD TRAUMATIC BRAIN INJURY

Makarov D.E. 496

DONATORS OF NITRIC OXIDE IN OBSTETRIC PRACTICE

Research group:

Deinichenko O., Hayday N., Serhiyenko M., Kolokot N., Shevchenko A., Zemlyana N. 497

NEONATAL MORBIDITIES OF FETAL GROWTH RESTRICTION

Research group:

Deinichenko O., Krut' Yu., Syusyuka V., Pavlyuchenko M., Puchkov V., Bohomolova O. 500

RETINAL ANGIOPATHY AND CHRONIC ARTERIAL HYPERTENSION DURING
PREGNANCY

Research group:

Deinichenko O., Mladonov V., Mladonova V., Turchynenko Yu., Moskovka V., Bilan I. . 503

ЕФЕКТИВНІ ЛІКАРСЬКІ ЗАСОБИ ЛІКУВАННЯ ХВОРИХ ІЗ ЧЕРЕПНО-МОЗКОВОЮ
ТРАВМОЮ

Чічагова Е.О. 505

КОЛИВАННЯ ПОКАЗНИКІВ ОКИСНОГО БАЛАНСУ У ПІДЛІТКІВ З
ГІПОАНДРОГЕНІЄЮ В ЗАЛЕЖНОСТІ ВІД КОМОРБІДНОЇ ПАТОЛОГІЇ

Науково-дослідна група:

Волкова Ю.В., Шарун К.В., Сухова Л.Л., Косовцова Г.В., Турчина С.І. 508

НЕОБХІДНІСТЬ ТАКТИКО МЕДИЧНОЇ ПІДГОТОВКИ У ПЕРІОД ВОЄННОГО СТАНУ Антипова А.К.	511
ОПЕРАТИВНА ОЦІНКА ЗАГОСТРЕНЬ ХРОНІЧНОГО ОБСТРУКТИВНОГО ЗАХВОРЮВАННЯ ЛЕГЕНЬ Гуманець К.Р., Марченко І.О., Пащенко Г.І.	513
СУЧАСНІ АСПЕКТИ ПСИХОГІГІЄНИЧНОЇ ОЦІНКИ ПРОЦЕСІВ ФОРМУВАННЯ ОСОБЛИВОСТЕЙ ОСОБИСТОСТІ УЧНІВСЬКОЇ І СТУДЕНТСЬКОЇ МОЛОДІ Сергета І.В., Макарова О.І.	515
ТЕСТИ З ВАРІАНТАМИ ВІДПОВІДЕЙ: СТВОРЕННЯ І МІСЦЕ В НАВЧАЛЬНОМУ ПРОЦЕСІ З МЕДИЧНИХ ДИСЦИПЛІН Науково-дослідна група: Дев'яткіна Н.М., Дев'яткін О.Є., Власенко Н.О., Важнича О.М., Боброва Н.О.	517
ТРАВМИ ЄДИНОЇ НИРКИ Монастирський В.М., Півторак В.І., Полоневич С.В.	520
СЕКЦІЯ ХХІХ.	
ФІЗИЧНА КУЛЬТУРА, СПОРТ ТА ФІЗИЧНА ТЕРАПІЯ	
ВИКОРИСТАННЯ МУЗИКИ ЯК СПОСІБ ПІДВИЩИТИ СВОЮ ЕФЕКТИВНІСТЬ ВІД ЗАНЯТТЯ СПОРТОМ Платонов І.В.	522
ЕФЕКТИВНІСТЬ ВИКОРИСТАННЯ КОМПЛЕКСНОЇ ФІТНЕС ТЕХНОЛОГІЇ ДЛЯ ПІДВИЩЕННЯ РІВНЯ ФІЗИЧНОЇ ПІДГОТОВКИ У СТУДЕНТІВ Індиченко Л.С., Копань А.	525
ЗДОРОВИЙ СПОСІБ ЖИТТЯ: РАЦІОНАЛЬНЕ ХАРЧУВАННЯ ТА ФІЗИЧНЕ НАВАНТАЖЕННЯ Пархоменко В.А.	528
ПІДВИЩЕННЯ ВІДВІДУВАННЯ ЗАНЯТЬ ІЗ ФІЗИЧНОГО ВИХОВАННЯ СТУДЕНТАМИ ВИЩІХ Коноваленко О.К.	531
ПРОЯВИ ШКІДЛИВИХ ЗВИЧОК (АЛКОГОЛЯ ТА ПАЛІННЯ) ТА ЇХ НАСЛІДКИ В ЖИТТІ СТУДЕНТСТВА Козинець Я.В.	533
САМОКОНТРОЛЬ ПІД ЧАС ЗАНЯТЬ ФІЗИЧНОЮ КУЛЬТУРОЮ ЯК ВАЖЛИВИЙ ЗАСІБ СПОСТЕРЕЖЕННЯ ЗА СТАНОМ ЗДОРОВ'Я Дмитренко Ю.В.	537

СЕКЦІЯ XXX. ФАРМАЦІЯ ТА ФАРМАКОТЕРАПІЯ

ХРОНОМЕТРАЖ РОБОЧОГО ЧАСУ КЛІНІЧНОГО ПРОВІЗОРА

Бойко Ю.А., Матковський І.А., Мохній Г.О. 540

СЕКЦІЯ XXXI. ІСТОРІЯ, АРХЕОЛОГІЯ ТА КУЛЬТУРОЛОГІЯ

ВБИВСТВО ЕРЦГЕРЦОГА ФРАНЦА ФЕРДИНАНТА ТА ПОЧАТОК ПЕРШОЇ СВІТОВОЇ
ВІЙНИ

Брюханов Р.О. 542

ВИНАХОДИ КАПІТАНА КИЇВСЬКОЇ ІНЖЕНЕРНОЇ КОМАНДИ ФРАНЦА ШОМАСА

Дацюк О.А. 545

ІНТЕЛЕКТУАЛЬНЕ ОСМИСЛЕННЯ КРИЗИ І ПАДІННЯ ДАВНЬОРИМСЬКОЇ
ЦИВІЛІЗАЦІЇ ЯК РЕПРЕЗЕНТАЦІЯ ЗМІНИ КУЛЬТУРНИХ ПАРАДИГМ

Мараховська Е.В. 548

КОНЦЕПТИ ПОЗИТИВІЗМУ У ВІТЧИЗНЯНИХ МУЗЕОГРАФІЧНИХ РОБОТАХ ХІХ
СТОЛІТТЯ

Чергік Н.Ю. 556

МАЙСТРИ ВИГОТОВЛЕННЯ БАНДУР В УКРАЇНСЬКІЙ ДІАСПОРІ ПІВНІЧНОЇ
АМЕРИКИ ТА АВСТРАЛІЇ ДРУГА ПОЛОВИНА ХХ СТ.

Костюк Н. 559

МАЛОВІДОМА КУЛЬТУРА АМАРАНТУ: ІСТОРИЧНИЙ АСПЕКТ

Грюнвальд Н.В. 566

РЕТРОСПЕКТИВА АГРАРНОГО ДОСЛІДНИЦТВА В УКРАЇНІ (20-І РР. ХХ СТ.)

Щебетюк Н.Б. 568

СОЦІАЛЬНА ПОЛІТИКА НА ПІРЕНЕЙСЬКОМУ ПІВОСТРОВІ ХІІІ-ХV СТ.

Хитрейко В.М. 570

СЕКЦІЯ XXXII. АРХІТЕКТУРА ТА БУДІВНИЦТВО

АНАЛІЗ І НАБЛИЖЕНЕ ВИЗНАЧЕННЯ ДЕФОРМАЦІЙ БАЛОК І ПЛАСТИН

Юнаш Є.В. 573

ПАСИВНІ БАГАТОКВАРТИРНІ ЖИТЛОВІ БУДИНКИ

Деміховська А.П. 575

ПРОБЛЕМИ ТА ПЕРСПЕКТИВИ РОЗВИТКУ АРХІТЕКТУРИ ГЕРІАТРИЧНИХ
ЗАКЛАДІВ В УКРАЇНІ

Герц І.І.579

СЕКЦІЯ XXXIII.

КУЛЬТУРА ТА МИСТЕЦТВО

ДИЗАЙН ЯК ІНСТРУМЕНТ РЕТРАНСЛЯЦІЇ КОНЦЕПТУАЛЬНИХ ЗАСАД
ЕКСПОЗИЦІЇ: З ДОСВІДУ СТВОРЕННЯ ПРОЕКТУ «ЧАСИ КОЗАЦЬКІ – СІЧІ
ЗАПОРОЗЬКІ»

Копилова С.В.584

ІСТОРИЧНА ПОДІЄВІСТЬ ЯК ЗАСІБ СТВОРЕННЯ ХУДОЖНЬО-СТИЛЬОВИХ
МОДЕЛЕЙ В МУЗИЦІ СУЧАСНИХ УКРАЇНСЬКИХ КОМПОЗИТОРІВ

Крепак К.В.590

ПСАЛМИ В.СИЛЬВЕСТРОВА НА ТЕКСТИ «КОБЗАРЯ»: ВИКОНАВСЬКЕ
МОДЕЛЮВАННЯ

Іванова Ю.М.593

СЕКЦІЯ XXXIV.

ГЕОГРАФІЯ ТА ГЕОЛОГІЯ

ПРИЧИНИ ТА НАСЛІДКИ ЗМІНИ КЛІМАТУ. МІЖНАРОДНА КЛІМАТИЧНА
ПОЛІТИКА

Бойченко Р.В.595

СУЧАСНА ПОЛІТИКА УКРАЇНІ СФЕРІ ЗМІНИ КЛІМАТУ

Бойченко Р.В.598

СЕКЦІЯ І. ЕКОНОМІЧНА ТЕОРІЯ, МАКРО- ТА РЕГІОНАЛЬНА ЕКОНОМІКА

CRISIS AND NEW ECONOMY FORMATION

Shinasak Suwan-achariya

Associate Professor, Doctor of Economics
Faculty of Economics and Business Administration
Thaksin University, Thailand

Abstract. *This paper reveals the essence of the major shortcomings of the neoliberal economy in solving economic crises and stimulating consumption, and devoted to formation of a new model of economic.*

The search for long-term economic development methods for the past two decades has fallen under neoliberalism that is widely considered mainstream economics. Because of changes in the global financial system, namely the abolition of the gold standard and gold parity, which became the major innovations of the Jamaican financial system, led to the fact that money like gold. It has become an independent commodity that depends solely on market conditions. An uncontrollable growth in the money supply that is not supported by anything other than market demand and those goods and services. These are state GDPs that allow unlimited credit to the United States [4,11]. As the dollar monopolizes global trade [3]. As a result, the stock exchange traded currency and raw materials, an unprecedented phenomenon, along with the movement of capital, which contributed to the rapid accumulation of fictitious capital separate from the movement of real tangible assets. This has led to the formation of a global financial crisis that is devastating to the economies of developing countries and world production. The 1997-2002 crisis hit the financial systems of countries in Southeast Asia, Latin America, and Russia. The growth of financial connectivity has increased the vulnerability of interconnected economies in the global economy, resulting in the neoliberal economy gradually shifted to more financially liberal capitalism and created an international labor divide, with developed countries shifting to mainstream consumer markets and service-based. While developing countries are based on raw materials and processing of goods, global market exchanges depend on consumer market pricing and the monopoly on the dollar. Neoliberal economies have enabled developed countries to use economies of scale, reduce costs and achieve price reductions for globally consumed goods produced by multinational corporations and many developing countries, joining a multinational process that depends on the overall openness of the national market and the creation of favorable investment climate [9].

As a result, the level of economic development and growth depends mainly on investment and technology of multinational corporations. Consequences of the active attraction of external funds under financial capitalism both in production and in the sphere of consumption. On the one hand contributes to the rapid growth of economic activity, but such funding can increase market volatility. This led to a credit bubble and exacerbated the oversupply crisis.

In 2008-2009, contrary to neoliberal economic principles, the aim was to maintain financial stability by curbing the growth of the state's money supply because of rising inflation. As neoliberal believes, budget expenditures over income increase the budget deficit, which is often covered by the expansion of government loans. The most important measures are aimed at reducing the budget deficit by reducing government spending and the efficient implementation of fiscal policy. It aims to curb overall demand growth and, where possible, close the inflation gap [7, 8]. The central bank has bought assets from banks, issuing overwhelming liquidity to help the financial sector both at home and abroad. When the central bank makes money, the first thing is to buy US Treasury bonds (including mortgage-backed securities from major traders such as Goldman Sachs, Morgan Stanley, Citi Bank of America). But Western central banks have ignored financial discipline and printed trillions of dollars and injected money into the market. The state cannot control the printing of any money, it is called "financial" and operates within the framework of anti-crisis practice through quantitative easing (QE) [6, 10]. Practically unregulated cash, as the dollar increased the share of foreign exchange transactions, replaced by a decrease in production volumes. Practically unregulated cash, as the dollar increased the share of foreign exchange transactions, replaced by a decrease in production volumes. This is the biggest danger of quantitative easing in inflationary risk. When the central bank prints money, the supply of the dollar increases. This may reduce the purchasing power of money that is already in circulation. The central bank is in a tough situation as it tries to combat inflation caused by a lack of supply. But the proposed rate hike may not be enough to cope with inflation. It is difficult to stabilize inflation without destroying business activities. Inflation will remain at a top level and is inconsistent with monetary governance, causing a violation of the macroeconomic balance. Undermining incentives for productive work and increasing social disparity and social property once in many countries. This is the principle of a single polar economy as a global monetary and monetary system that focuses on the dollar based on short-term speculative transactions and asset bubbles created by central bank monetary engineering. Financial capitalism only creates consumerism, and consumer demand for credit growth coincides with a decline in the share of world production in the United States. Inflation is unreliable based on services and financial transactions. The New Economy concept seeks to mean that economic crises are caused by a reduction in the efficiency of capital. Without the development of possible new scientific and technical advances, purchasing power cannot be achieved. The emergence of the middle class, therefore, cannot be based on the printing of demand-stimulating money. In the history of a capitalist economy, only three mechanisms have been invented: lending to producers (some risks are transferred to the banking system) expansion of the product market (the producer risk in the default economy is reduced) consumer lending (the producer risk is reduced because of the distribution to other participants in the economic process).

Growing produce risk with a deeper division of labor for further investment does not benefit from produce returns. Cause rapid profit reduction, a way to reduce the manufacturer's risk through expanding the sales market. The need to expand economic areas to carry out deep division of labor based on the concept of technological zones [1, 2]. It is a system of self-sufficient labor sharing as a shared market between regions that supports deepening the division of labor through continuous expansion. The fundamental feature of these zones is the combination of technologies until systematic resources are presented to increase demand or diversify risk. For example, market expansion is possible through demand stimulation, the ability of purchase to require changes in the structure of technology. Without this method of stimulating demand, it would not be possible to mitigate risks to enterprises, thus depriving them of collateral for lending risks and thus not

increasing the efficiency of producers (including service) . Thus, the President of the United States knows that the old liberal world order that arose after World War II and the collapse of the Soviet Union is disappearing. Biden hopes the United States will lead the new world order, however, this requires resources and strength. This is something western countries don't have anymore. The possibility of stimulating consumer credit is exhausted [5].

Table 1

Comparison of the global monopole economy and the new economy

Parameters	the global monopole economy	the new economy
profit	free financial capital in the world market focus on consumption	Production capital from domestic resources and cooperation with friendly countries
cause of crisis	Rotten debt problems of capital markets and over-body process	Decrease in capital efficiency and surplus of capital accumulation of capital
Anti- crisis	QE	technological structure
central bank	Issue bonds with no limit to buy debts and provide loans to companies. Interfering in the market leading to loss of signals in the market	Develop the economy by determining the demand for the interest rate limit and the increase in real manufacturing assets. Fix the budget deficit in investment.
inflation	caused by printing money rather than production volume, and labor is in the service sector and relying on imports of raw materials to produce goods from abroad, setting prices that are inflated	Inflation caused foreign exchange rates, higher wage increases, the productivity, trade, profit and monopoly of the production structure
purchasing ability	Print money to use in circulating consumption, increasing the debt burden of households and the country	Increasing production workers and defining technological zones with regional markets sufficiently.
financial system	The monopoly of the dollar in trade, transactions and sanctions	Domestic money depends on the proportion of products sold abroad and domestically based on technology zones.
aim	It is subject to free financial capital and reduced state sovereignty.	Emphasize economic sovereignty and find its own location to define technological zones between regions.

Source: [author's development]

Exiting from an economics -based c crisis into a new economy (see Table 1) requires economic sovereignty to decide national economic interests. The first thing that needs to be done is to speed up the reduction of the use of the dollar for international transactions in order to independently economic policy. If faced with ongoing sanctions and trade wars, economic sanctions of any kind will be effective as long as the world uses the US dollar for trade and as a reserve currency. If faced with ongoing sanctions and trade wars, economic sanctions of any kind will be effective as long as the world uses the US dollar for trade and as a reserve currency. But if the new economy re-establishes its monetary system, it is a system of liquidation and existing international reserves independent of the dollar and euro, making the currency more competitive based on the real sector. Although the power of the dollar will still be difficult to shake in the short term but the change has begun. This is the path of the formation of a new economy based on the economic sovereignty of the nation.

Conclusion

The monopolar global economy is based on the services sector, and the monopoly of the dollar has dominated the global market economy, with the dollar becoming a publicly traded commodity, causing the financial sector to grow and become over-profitable. That it leads to a crisis and the inability to solve the economic crisis by QE measures has led to the neglect of market forces and the central bank's overreach to solve economic problems. But the problem is that such an economy cannot exist without real raw materials and manufacturing. The regulations created are as consumers and use the credit until the resources are exhausted. This leads to a shift towards a new economy that requires sovereignty to decide and end crises based on its own technological structure and technology zones.

Acknowledgement

This research was supported by Sawasdeethai Foundation (No.01/2564)

References:

1. Amirbekov,A(2013) The emergence and development of technological zones. Retrieved April 26, 2022, from: <https://www.trend.az/business/economy/2185981.html>
2. Golubovsky, D. (2022) Block on foreign software: what does technological zones and open source have to do with it? Invest forsite. Retrieved April 26, 2022, from: <https://www.if24.ru/blok-na-inostrannoe-po-prichem-zdes-tehnologicheskije-zony-i-open-source/>
3. Itskhoki Oleg. (2020) How the role of the dollar in the global economy is changing. Retrieved December 12, 2021, from: <https://econs.online/articles/opinions/kak-menyaetsya-rol-dollara-v-mirovoy-ekonomike/>.
4. Kolodko G.V. (2009) Neoliberalism and the global economic crisis. *Bulletin of FA* (6), 5-11.
5. Kosterin A. (2022) Russia is shaping the new world order. Retrieved April 26, 2022, from: https://ruskline.ru/news_rl/2022/04/08/my_nash_my_novyi_mir_postroim.
6. Nedelkin I. (2020) Who will continue to finance the American machine of unlimited spending. Retrieved April 26, 2022, from: <https://expert.ru/2020/12/4/kto-budet-dalshe-finansirovat-amerikanskuyu-mashinu-neogranichennikh-trat/>.
7. Nedelkin I. (2022) A new crisis or a period of cleansing the world economy. Retrieved April 26, 2022, from: <https://expert.ru/2022/04/25/mirovaya-ekonomika/>.
8. Petrov,A. V., Yarunin S. V. (2008) Economic globalization and neoliberal modernization in Russia. *Bulletin of St. Petersburg University* 12(4)539-546
9. Petrov A.V. (2009) Globalization and social foundations of Russia's economic sovereignty. *Terra humana* (1), 81-99.
10. Rickards J. (2022) You Can't Blame the Fed. Retrieved April 26, 2022, from: <https://dailyreckoning.com/you-cant-blame-the-fed/>.
11. Solovyov K.A. (2013) Crisis of legitimacy neoliberal approach to the study of globalization *Politeks*.9.(2), 122-130.

ДЕТЕРМІНАНТИ ВПЛИВУ НА ФОРМУВАННЯ ЦІН В ЯЄЧНІЙ ГАЛУЗІ ПТАХІВНИЦТВА

Пашко Світлана Олексіївна

ORCID ID: 0000-0001-8183-9657

старший науковий співробітник

Національний науковий центр «Інститут аграрної економіки», Україна

Ціна – це важлива економічна категорія товарного виробництва і обміну, де проявляється ряд економічних законів, органічно властивих товарному виробництву – закону вартості, законів попиту і пропозиції, закону грошового обігу. У ринковій економіці механізм формування цін значною мірою залежить від співвідношення попиту і пропозиції [1].

Попит показує кількість продукту, яку споживач готовий і здатний купити за певною ціною протягом певного часу. Індивідуальний попит відображає бажання і можливості окремого споживача, а ринковий попит є загальним віддзеркаленням попиту на товар з боку всіх споживачів. Попит визначається цілим рядом факторів, головним з яких є: споживче призначення товару; існуюча ціна та товар; платоспроможність покупців; можливий обсяг споживання продукту; наявність взаємозамінюваного товару і його ціна; корисність даного виду товару та інше.

Ціна є основною детермінантою попиту, зміна якої спричиняє зміни в обсязі попиту. Нецінові детермінанти являють собою основні мотиви споживчого попиту. До нецінових детермінант попиту відносяться: смаки і уподобання споживачів; доходи споживачів; ціни сполучених товарів; кількість споживачів на ринку; очікування споживачів відносно майбутніх цін.

Пропозиція – це кількість продукту, яку продавець бажає і здатний запропонувати до продажу на ринку за конкретною ціною протягом певного періоду. Пропозиція показує прямий зв'язок між ціною і кількістю запропонованого продукту. На пропозицію впливає також ряд факторів: очікувані витрати виробництва; мета підприємства (максимум прибутку чи завоювання ринку); ціна на яку може розраховувати виробник та інше. До нецінових детермінант пропозиції належать: ціни ресурсів; технології виробництва; кількість продавців на ринку; податки та дотації; зміни цін інших товарів; очікування зміни цін.

В останні роки галузь яєчного птахівництва в Україні розвивалася за концепцією великого підприємництва та концентрацією промислового розвитку й виробництва у великих сільськогосподарських підприємствах і агрохолдингах. У промислових масштабах виробництвом яєць зайняті сучасні вертикально інтегровані підприємства, які виробляють високоякісну продукцію під власними торговими марками.

За результатами рейтингу 2021 р., проведеного "Союзом птахівників України" на внутрішньому ринку виробництва працювали 9 сильніших компаній. Серед них: Агрохолдинг "Авангард" (частка експорту яєць 46,7 %), ТОВ "Ясенсвіт" (20,7), Група компаній "Інтер-Запоріжжя" (19,3), ТОВ "Березанська птахофабрика" (6,8), ТОВ "Птахофабрика "Поділля" (1,7), ПАТ "ПФ Тернопільська" (1,6), ТОВ "Птахофабрика Київагро" (1,1), ТОВ "Баштанська ПФ" (0,5), ТОВ Крупецький комбікормовий завод" (0,4 %). Основною метою цих підприємств було збільшення попиту з боку експортних ринків, а також стабілізація економічної ситуації в Україні.

Сучасний ринок продукції яєчного напряму птахівництва має ряд організаційно-економічних особливостей, характеризується високим рівнем насичення внутрішнього попиту, нестабільною ціновою ситуацією.

У 2021 р. виробництво яєць птиці всіх видів у всіх категоріях господарств становило 14059,1 млн штук, що на 13 % менше, ніж у 2020 р., у тому числі: у сільськогосподарських підприємствах – 6982,8 млн (на 21,7 % менше рівня 2020 р.), в господарствах населення – 7076,3 млн штук (на 2,4 %).

Рівень виробництва яєць впливає на обсяг їх реалізації. У 2021 р. в Україні було реалізовано 6082,2 млн яєць птиці свійської і 5815,6 млн штук курячих яєць (без яєць на інкубацію), що порівняно з 2020 р. відповідно на 23,7 і 24,9 % менше.

Традиційно, зменшення обсягів продажу призводить до зростання їх цін. У 2021 р. в Україні спостерігалось збільшення цін реалізації яєць курячих сільськогосподарськими підприємствами в порівнянні з 2017-2020 рр. на 16,8-55,5 %.

Великий вплив на ціну має собівартість виробництва яєць, яка постійно збільшується через ріст цін на основні її складові. Це в першу чергу зростання цін на корми, на комунальні послуги, на паливно-мастильні матеріали, підвищення заробітних плат, знецінення національної валюти по відношенню до євро, а це прямий вплив на вартість ветеринарних препаратів, вітамінів, кормових добавок, обладнання, яке закуповується переважно у європейський виробників.

Птахофабрики формували свої оптово-відпускні ціни, виходячи виключно з економічних факторів. На ціну впливає ціна на зерно, високий попит на яйця в період новорічних і великодніх свят і сезонний фактор (у квітні кури ще погано несуться). Традиційно, з кінця квітня по серпень ціна зменшується з приходом на ринок продукції приватних господарств, а з вересня по грудень птахофабрики знову піднімають оптово-відпускні ціни, що призводить до збільшення споживчих цін [2].

У 2021 р. тенденція сезонного коливання цін залишається. З січня по липень оптово-відпускна ціна на яйця курячі знижувалася (з 25,59 до 17,88 грн), а з серпня почала різко зростати (з 21,95 грн) і станом на кінець грудня досягла рівня 25,79 грн за десяток.

Споживча ціна на яйця в кінці 2021 р. зросла проти 2020 р. – на 23,0 %. Протягом року ціна коливалася від 32,31 грн – у січні, 22,09 – у червні до 33,79 грн/десяток у грудні.

Через повномасштабний військовий напад РФ на Україну 24 лютого 2022 р. ситуація на яєчному напрямі птахівництва змінилася. Найбільші і найсучасніші підприємств з виробництва курячого яйця опинилися в зоні проведення військових дій. Вони залишилась без можливості годувати птицю та вивозити і реалізувати готову продукцію. Деякі підприємства були просто знищені.

За даними Держкомстату України споживча ціна на курячі яйця станом на березень 2022 р. становить 34,26 грн за десяток, що більше ніж у грудні 2021 р. на 1,4 %, і менше, ніж у січні на 3,4 % [3].

В той же час роздрібна ціна на яйця в магазинах і супермаркетах залежить від бренду і торгової марки виробника. На основі даних Мінфіну, який проводить щоденний моніторинг цін на першорядні продукти харчування в продуктових супермаркетах Auchan, Fozzy, Furshet, Megamarket, Metro, Novus, Varus станом на 27 квітня 2022 року ціни на яйця курячі становлять: яйця курячі "Квочка" (С1) в продуктовому супермаркеті Auchan – 31,00 грн: яйця курячі "Ясенвіт" (С1) в продуктовому супермаркеті Auchan – 28,50 грн, Varus – 32,10, Megamarket – 40,30 грн (в середньому 33,63 грн). Порівняно з квітнем 2021 р. ціна зменшилася на 20,06 і 8,6 % відповідно.

У березні цього року яйця курячі "Квочка" (С1) коштували в середньому 40,52 грн, а "Ясенвіт" (С1) – 40,30 грн. Тобто протягом квітня ціна впала на 23,49 і 16,55 % відповідно [4].

Яєчна галузь птахівництва була і залишається однією з головних складових у забезпеченні продовольчої безпеки держави.

Після перемоги України над окупантами РФ, враховуючи зростаючий попит на яєчні продукти з боку зовнішніх ринків, очікується прискорення розвитку перспективного напрямку промислового виробництва в Україні, нарощення його обсягів, проведення технологічного переоснащення галузі, збільшення присутності цієї галузі птахівництва на міжнародних ринках продукції.

Цінова політика в яєчному птахівництві має базуватися на поєднанні вільного ціноутворення з механізмом державного регулювання, бути спрямована на забезпечення прибутковості виробництва яєць, підтримання стабільності цінової ситуації та прозорості економічних відносин на ринку.

Список використаних джерел:

1. Ціноутворення в умовах формування ринкових відносин в АПК / П.Т. Саблук, В.П. Ситник, О.М. Шпичак та ін. К.: «Віпол», 1997. 501 с.
2. Цінова ситуація на ринках основних видів тваринницької продукції та продуктів її переробки /О.М. Шпичак, Н.Г. Копитець, С.О. Пашко та ін. ; за ред. О.М.Шпичака. К.ННЦ «ІАЕ», 2020. – 50 с.
3. Офіційний сайт Державного комітету статистики [Електронний ресурс] Режим доступу : www.ukrstat.gov.ua
4. Офіційний сайт Міністерства фінансів України [Електронний ресурс] Режим доступу : <https://minfin.com.ua>

МЕТОДИЧНІ ОСОБЛИВОСТІ ІНВЕНТАРИЗАЦІЇ ЗЕМЕЛЬНИХ ДІЛЯНОК ТА ІДЕНТИФІКАЦІЇ ПРАВ НА НИХ НЕ ВРАХОВАНИХ В ЗЕМЕЛЬНОМУ ОБЛІКУ

Третяк Валентина Миколаївна

доктор економічних наук, професор, професор кафедри геодезії та землеустрою
Сумський національний аграрний університет, м. Суми. Україна

Капінос Наталія Олександрівна

кандидат економічних наук, доцент кафедри геодезії та землеустрою
Сумський національний аграрний університет, м. Суми. Україна

Вольська Ангелія Олександрівна

кандидат економічних наук, доцент кафедри фінансів та економіки
Навчально-реабілітаційний заклад вищої освіти "Кам'янець-Подільський державний інститут", м. Кам'янець-Подільськ, Україна

Серед пріоритетних напрямів роботи Держгеокадастру України на першому місці стоїть «вдосконалення та наповнення актуальними і достовірними відомостями державного земельного кадастру, впровадження сучасних електронних сервісів» [1]. В цьому аспекті актуальним є методичне забезпечення цього процесу. Особливої актуальності набуває проблема відновлення земельно-облікової інформації на територіях де відбулися воєнні дії [2]

Серед загальноприйнятих наукових принципів створення та ведення кадастрових систем можна виділити два основних, від яких залежить як ефективність ведення кадастру, так і ставлення до кадастру з боку бізнесу та суспільства, це принцип завершеності та принцип довіри до кадастру. **Принцип завершеності** («Заповідь Бензенбергера» [3]): «Основним у кадастрі є те, що він має бути завершений». Виходячи з цього принципу, кадастр буде марним доти, поки в ньому будуть відсутні відомості про всі земельні об'єкти, які визнані державою об'єктами прав, у межах певної території. Насправді, земельний кадастр, що містить інформацію лише про деякі частини земельних ділянок та інші кадастрові об'єкти, не може бути єдиним достовірним джерелом юридично значимих відомостей. Такий кадастр завжди вимагатиме виконання додаткових робіт, вкладених у виявлення об'єктів прав, їх правовласників щодо правового режиму на відповідній території [4].

Принцип довіри (другий принцип Руоффа) [5] передбачає, що земельний кадастр має бути єдиним джерелом юридично значущої інформації про земельні об'єкти для споживачів та для покупців земельних ділянок, для яких не стоїть питання достовірності кадастрової інформації. Якщо земельно-кадастрова інформація виявляється недостовірною, то держава зобов'язана компенсувати збитки, завдані споживачами такої інформації. За принципом Курандта [6] «принцип згоди» будь-які зміни про земельний об'єкт в кадастрі дозволяються лише за згодою правовласника цього об'єкту. На жаль, як підтверджує практика, сучасна система ведення державного земельного кадастру в Україні далеко не повністю відповідає наведеним вище вимогам.

За даними Держгеокадастру України станом на квітень 2022 р. наповненість державного земельного кадастру складала 71% (42,7 млн. га) [1], в тому числі сільськогосподарських земель 76%, (32,6 млн. га), межі адміністративно-

територіальних одиниць 34% (10044 од.), нормативна грошова оцінка населених пунктів 48% (14216 од.).

З метою забезпечення повноти та достовірності кадастрової інформації до законодавства України запроваджено новий порядок проведення інвентаризації земель – комплексні землевпорядно-кадастрові роботи [7]. Принциповою відмінністю комплексних землевпорядно-кадастрових робіт є те, що вони виконуються одночасно щодо всіх земельних ділянок. За своєю сутністю комплексні землевпорядно-кадастрові роботи в українській практиці можуть розглядатися як певний особливий вид землевпорядних робіт на територіях, що зазнали воєнних дій і це обумовлює необхідність удосконалення порядку проведення інвентаризації земель. Адже, на цих територіях має проводитися «інвентаризація та детальна ідентифікація прав власності на земельні ділянки та розміщені на них майнові об'єкти і інші природні ресурси» [8]. На рис. 1 показано зв'язок інвентаризації та землеустрою в складі комплексних землевпорядно-кадастрових робіт. У цій праці розглянемо той компонент комплексних землевпорядно-кадастрових робіт, який стосується інвентаризації земель – виявлення неврахованих земельних об'єктів та їх відновлення на територіях, що зазнали воєнних дій.



Рис. 1. Зв'язок інвентаризації, землеустрою та комплексних землевпорядно-кадастрових робіт

Наукові основи проведення інвентаризації земель, точніше її міжнародного аналога, званого як «Adjudication» (дослівний переклад «юридичне рішення» або «вердикт», у цій праці буде використаний термін «інвентаризація та ідентифікація»), були сформульовані відомим британським ученим Ротомом Сімпсоном у його фундаментальній роботі «Land Law and Registration». Згодом висунуті ним положення було відтворено у багатьох наукових працях і практичних рекомендаціях країн, де створюються чи модернізуються земельно-кадастрові системи [9]. Згідно з Р. Сімпсоном, інвентаризація – це процес, у якому існуючі права на земельні об'єкти остаточно визнаються органами влади. Інвентаризація є найбільш застосовним способом визначення прав на земельні об'єкти з метою їх державної реєстрації.

В цьому зв'язку, при проведенні інвентаризації та ідентифікації не ставиться завдання зміни прав на земельні ділянки, навпаки, при їх проведенні повинні бути визначені існуючі права, правовласники та межі поширення таких прав.

Інвентаризація та ідентифікація повинна розкрити всі права на земельні ділянки та інші природні ресурси і майно, що невіддільні від ділянки з подальшим відображенням їх у поземельній книзі державного земельного кадастру.

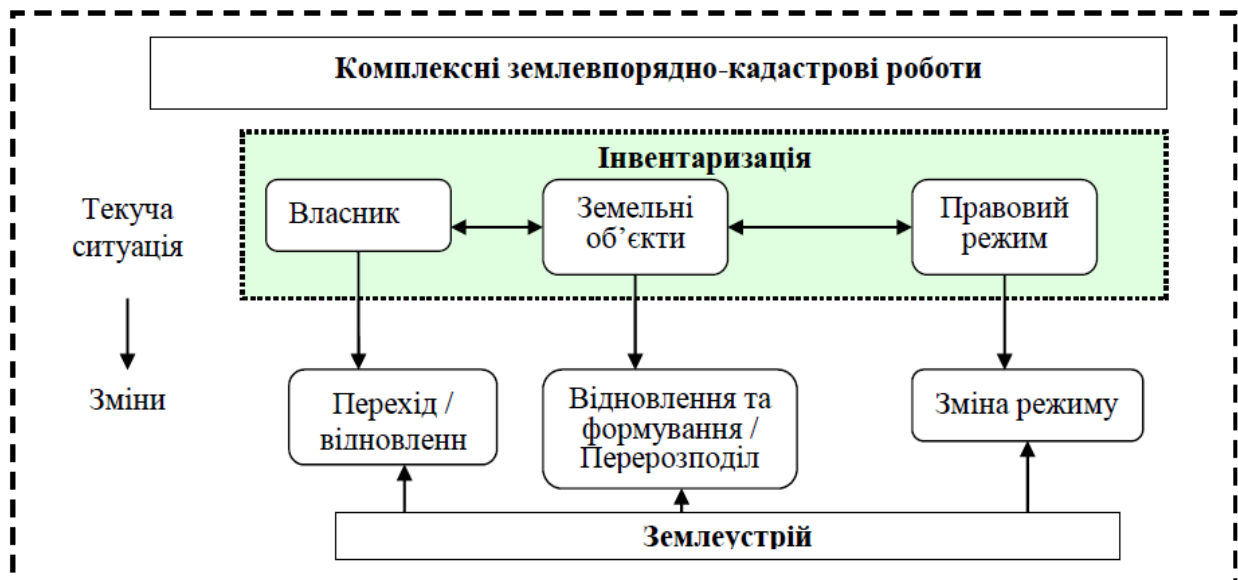
Таким чином, ми можемо сказати, що однією з цілей комплексних землепорядно-кадастрових робіт є формування досконалої (ідеальної) інформаційної моделі стану землекористування деякої території, в межах якої визначено всі земельні об'єкти, які визнані державою, визначено їх правовласники та правовий режим. Така інформаційна модель має бути відтворена у державних та муніципальних інформаційних ресурсах, у тому числі державному земельному кадастрі, в єдиному державному реєстрі прав, у геоінформаційних системах територіальних громад та системах забезпечення управління землекористуванням.

Для отримання ефективного і юридично обґрунтованого вирішення поставленого завдання перед інвентаризацією і ідентифікацією необхідне дотримання низки ключових принципів, серед яких можна виділити базовий – **принцип достовірності**, згідно з яким виконання комплексних землепорядно-кадастрових робіт має здійснюватися на основі повного комплексу необхідних вихідних даних, документів та відомостей, приведених до стандартів єдиного геопростору. Комплекс вихідних даних, таким чином, повинен забезпечувати можливість визначити наявність земельних об'єктів на території робіт, їхню ідентифікацію, визначити наявність відомостей про об'єкти в облікових реєстрах, як це представлено на рис. 2. Ключовою умовою формування моделі вихідних даних є наявність якісної геодезичної та земельно-кадастрової основи. Традиційно як картографічна основа при інвентаризації земельних об'єктів використовуються різні земельно-кадастрові плани.



Рис. 2. Укрупнена схема методики виявлення неврахованих земельних об'єктів

Список використаних джерел:

1. Держгеокадастр України. Електронний ресурс: <https://land.gov.ua/>
2. Третяк А.М., Третяк В.М. Концептуальні підходи землепорядкування щодо відновлення та розвитку землекористування територіальних громад в Україні у післявоєнний період. The XII International Scientific and Practical Conference «Actual priorities of modern science, education and practice», March 29 – April 01, 2022, Paris, France. 893 p. С. 233-236.
3. Ларссон Герхард. Регистрация прав на землю и кадастровые системы [Текст] / Ларссон Герхард. – Великий Новгород : Земля, 2002. – С. 53.
4. Земельний кадастр як самостійна галузь наукового знання / А.М. Третяк, В.М. Третяк, О.Я. Панчук, О.Ф. Ковалишин, А.В. Тарнопольський // Землеустрій, кадастр і моніторинг земель. –2018. – № 1. –С. 36–45.

5. Zevenbergen J. «Systems of Land Registration. Aspects and Effects», Nederlandse Commissie voor Geodesie Netherlands Geodesic Commission, Delft, 2002. Режим доступу: <http://www.ncgeo.nl/downloads/51Zevenbergen.pdf>
6. Ключниченко В.Н. Анализ принципов ведения кадастра на современном этапе // Геодезия и картография. – 2017. – №6, Том 78. – С. 43-48.
7. Порядок проведення інвентаризації земель. Постанова Кабінету Міністрів України від 5 червня 2019 р. № 476. Електронний ресурс: <https://zakon.rada.gov.ua/laws/show/476-2019-%D0%BF#Text>
8. Третьяк А.М., Третьяк В.М. Концептуальні підходи землевпорядкування щодо відновлення та розвитку землекористування територіальних громад в Україні у післявоєнний період. The XII International Scientific and Practical Conference «Actual priorities of modern science, education and practice», March 29 – April 01, 2022, Paris, France. 893 p. С. 233-236.
9. Simpson, S. Rowton: Land Law and Registration [Электронный ресурс]. – 1977. – Режим доступу: <http://journals.cambridge.org/action/>.

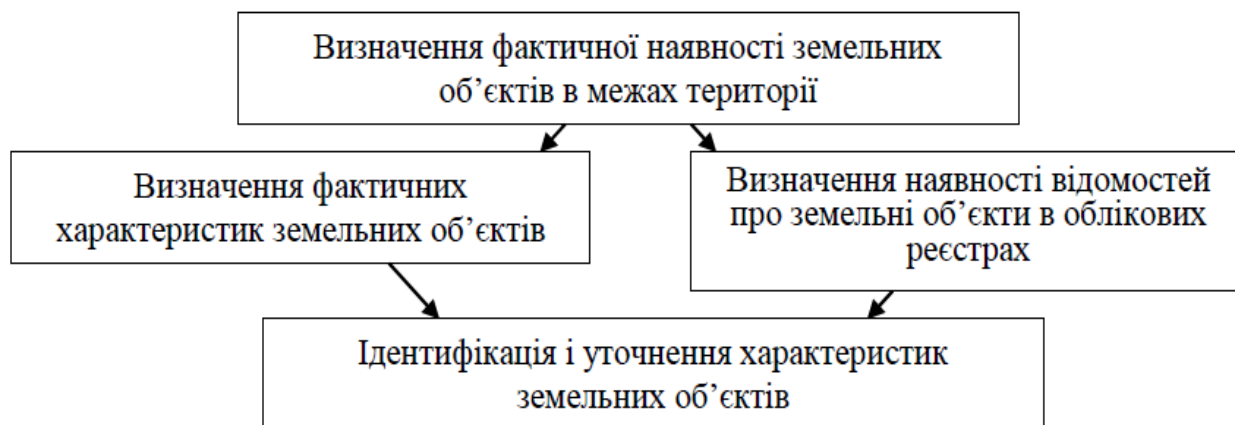
ПІСЛЯВОЄННЕ ВІДНОВЛЕННЯ ТА РОЗВИТОК УКРАЇНИ

Гаркуша Дана Олександрівна

здобувач вищої освіти,
другого (магістерського) рівня
Державний податковий університет (м. Ірпінь), Україна

Гайова Анна Василівна

здобувач вищої освіти,
другого (магістерського) рівня
Державний податковий університет (м. Ірпінь), Україна

Після припинення бойових дій Україна зможе розпочати масштабне післявоєнне відновлення та розвиток економіки країни, що повинно здійснюватися на основі плану. При підготовці такого документу важливо врахувати найкращі історичні зразки планів розвитку економік у повоєнний час, дослідити питання щодо трансформації економіки від сировинної до високотехнологічної при цьому залучити широке коло провідних вітчизняних і міжнародних експертів, громадських діячів, науковців і політиків.

21 квітня 2022 року Президент України підписав указ № 266/2022 щодо створення Національної ради з відновлення України від наслідків війни та затвердив Положення про Національну раду з відновлення України від наслідків війни (далі – Положення) та її посадовий склад.

Відповідно до затвердженого Положення, «Національна рада з відновлення України від наслідків війни є консультативно-дорадчим органом при Президентові України» [1].

Одним із основних її завдань – «розроблення плану заходів з післявоєнного відновлення та розвитку України, який, зокрема, передбачатиме відновлення і розбудову транспортної, медичної, соціальної, комунальної, виробничої інфраструктури та житла, інфраструктури енергетики, зв'язку, військової інфраструктури і військово-промислового комплексу, структурну модернізацію та перезапуск економіки, заходи з подолання безробіття, підтримки сімей з дітьми, вразливих верств населення, осіб, які опинилися у складних життєвих обставинах внаслідок війни, відновлення та збереження об'єктів культурної спадщини» [1]. Також Національна рада готуватиме пропозиції щодо стратегічних ініціатив та пріоритетних реформ у воєнний і післявоєнний періоди.

Варто зауважити, що шляхи відновлення країн у повоєнний період є різними, при підготовці плану відбудови України їх варто зважено використовувати з урахуванням таких чинників як: економічних, геополітичних, культурних і соціальних особливостей України та сучасного світового розвитку.

Міністерство економіки України разом з економістами та офісами Великої четвірки аудиторських компаній запропонувало ключові принципи щодо включення до плану післявоєнного відновлення та розвитку України. Дані принципи оприлюднила Юлія Свириденко - Перший віце-прем'єр-міністр України - Міністр економіки України (див. рис.1).



Рис. 1. Ключові принципи для включення до плану післявоєнного відновлення та розвитку України [2]

Як видно с рис. 1, що економічна частина плану відновлення має включати повне відкриття ринків G7 та ЄС для українських товарів, масштабний розвиток військово-промислового комплексу через трансфер технологій та military-tech, фокус на експорті готових товарів у традиційних галузях агро та металургії, а також швидкий розвиток енергетики та логістики на принципах "зеленої економіки".

Основні етапи відбудови [3]:

- нульова стадія – "Мінімізація збитків" (йдеться про реалізацію заходів під час війни, направлених на максимальне збереження людей та підприємств);
- перша стадія відновлення – "Швидка відповідь" (триватиме до шести місяців і буде зосереджена на наданні гуманітарної допомоги та відновленні критичної інфраструктури);
- друга стадія відновлення – "Швидке відновлення інфраструктури та економіки" (триватиме 3-24 місяці і зосередиться на поверненні державної політики до "нормальної");
- третя стадія відновлення – "Фундамент для довготривалого зростання" (основою успіху України у довгостроковому періоді тут є залучення іноземного капіталу та технологій, щоб радикально модернізувати країну).

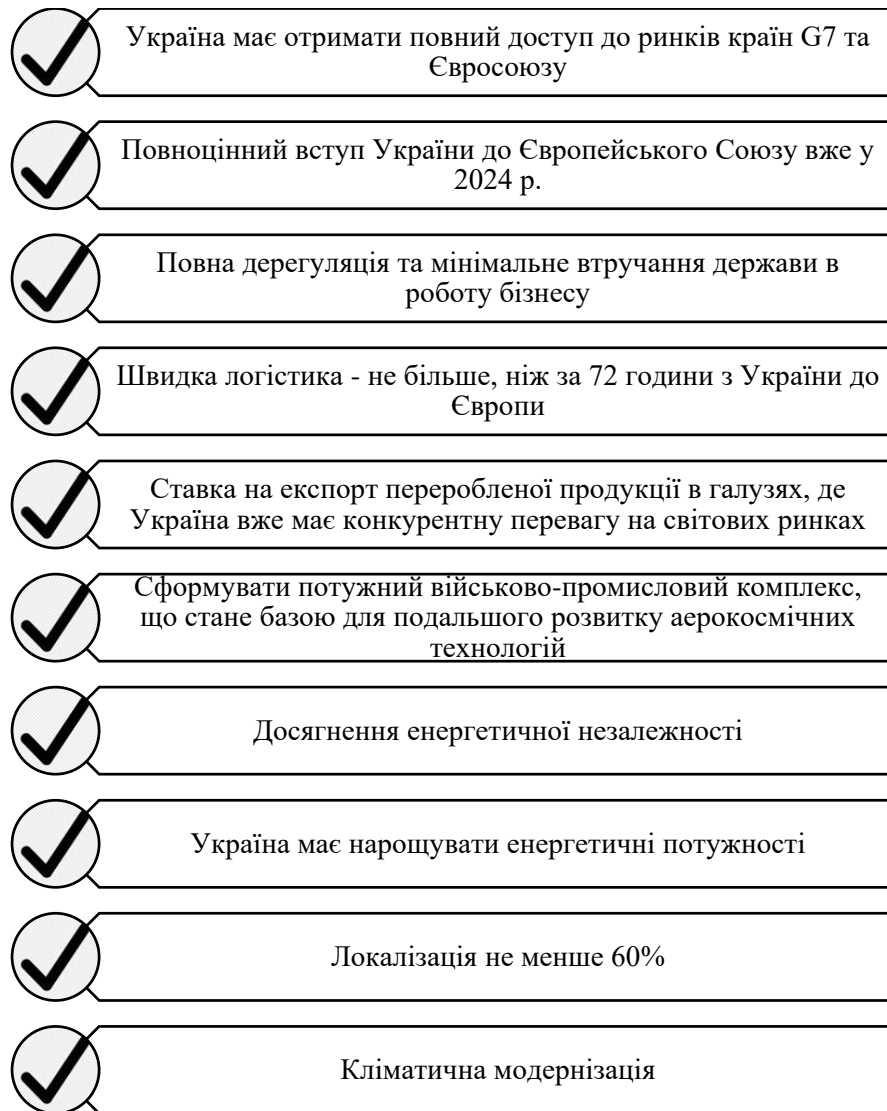
Отже, виконання даного плану Україна отримає не тільки сучасну інфраструктуру та приплив інвестицій. Головне завдання полягає в побудові інституції (законодавство, державна служба, судова система, антикорупційні органи), що дозволять Україні набути повноцінного членства в ЄС.

Список використаних джерел:

1. Указ Президента України щодо питання Національної ради з відновлення України від наслідків війни від 21.03.2022 № 266/2022. URL:<https://zakon.rada.gov.ua/laws/show/266/2022#Text>
2. План відбудови України. URL: <https://www.epravda.com.ua/publications/2022/04/11/685537/>
3. Ключові принципи для включення до плану післявоєнного відновлення та розвитку України. URL:<https://www.pravda.com.ua/columns/2022/04/21/7341214/>

ТОЧКА БІФУРКАЦІЇ ТА ВІКНО МОЖЛИВОСТЕЙ ДЛЯ УКРАЇНИ

Єлісеєва Людмила Володимирівна

д-р.екон.наук, професор,

старший науковий співробітник відділу економічної історії
ДУ «Інститут економіки та прогнозування НАН України», Україна

24 лютого 2022 року російська федерація здійснила військовий напад на Україну, розділивши життя усіх українців на період "до" і "після". Уже більше двох місяців українці мужньо обороняють свою землю, демонструючи усьому світу взірць військового професіоналізму, соціальної згуртованості, патріотизму та віру в демократичні цінності, які задекларовані в міжнародних документах та конституціях більшості країн світу.

Водночас така військова агресія спричинила значні економічні та соціальні втрати в національній економіці, які є значно більшими, ніж втрати України навіть в умовах активної фази боротьби з COVID у 2020-2021 роках. За даними міжнародних та українських експертів, у 2022 році втрати ВВП України можуть скласти 35-50% порівняно з довоєнним рівнем [1, 8, 9]. Станом на кінець квітня відповідно до розрахунків групи Світового банку матеріальні збитки від руйнування цивільної інфраструктури вже оцінюють у 60 млрд дол. США [8]. За даними МВФ, рівень державного боргу України зростає до 86,2% ВВП (безпечним рівнем вважають до 55-60% ВВП), а дефіцит державного бюджету очікується на рівні 17,8% (безпечний рівень – до 3% ВВП). Крім того, станом на кінець квітня 2022 року близько 7,7 млн осіб стали внутрішньо переміщеними особами, а 5 млн осіб виїхало з України. Згідно з даними Верховного комісаріату ООН з прав людини станом на 18 квітня 2022 року в Україні загинуло 2072 мирні жителі [7], хоча ми всі розуміємо, що такі дані є суттєво заниженими й реальні показники стануть відомими лише після завершення війни.

Проте попри таку невтішну соціально-економічну статистику є чимало позитивних ендогенних й екзогенних сигналів, які свідчать про суспільну готовність реконструювати українську економіку. 95% українців вірять у перемогу України [3]. За даними опитування Центру Разумкова, майже 80% українців планують повернутися у свої регіони та взяти участь у відбудові національного господарства [4]. Крім того, наразі в Україні продовжує працювати 90% підприємств (відповідно до результатів дослідження Американської торгової палати 41% компаній продовжують функціонувати повністю, 50% – частково [5]), проте майже всі вони змушені змінювати й модернізувати усталені бізнес-моделі.

У відбудові України зацікавлена й світова спільнота, оскільки через війну зростають збитки і в міжнародній економіці. Для прикладу, через військову агресію росії в Україні Світовий банк погіршив прогноз зростання світової економіки у 2022 році: з 4,1% до 3,2% [8]. Темп інфляції у євросоні (станом на березень 2022 року – 7,4%) уже втричі перевищив цільовий показник Центрального банку ЄС (2%) [6]. Військова інтервенція росії в Україну поглиблює продовольчу кризу в світі. Найбільш гострою ця проблема є для країн Близького Сходу та Північної Африки. За твердженнями експертів ООН, війна в Україні вже порушила ланцюги поставок та зумовила стрімке зростання цін на паливо, продукти харчування, транспорт; наслідком війни може стати глобальний голод.

На міжнародній арені Україні вдалося заручитися безпрецедентною підтримкою населення більшості країн світу. Це підштовхує їх уряди підтримувати Україну та зобов'язує долучитися до відбудови української економіки. Тим більше, що в економічній історії є чимало прикладів успішного післявоєнного економічного відновлення (наприклад, Німеччини, Японії, Італії, Південної Кореї, Ізраїлю, Хорватії, Боснії й Герцоговини тощо).

За оцінками Уряду та економічних експертів, сукупні потреби у фінансуванні відновлення національної економіки становитимуть від 600 млрд до 1 трлн дол. США [2]. Відбудова української економіки має здійснюватися за рахунок ефективного використання внутрішніх і зовнішніх ресурсів. Джерелами фінансування післявоєнної відбудови України мають стати допомога міжнародних інституцій (ЄС, Світового банку, Міжнародного валютного фонду, Європейського банку реконструкції та розвитку, Європейського інвестиційного банку тощо), репарації від російської федерації, конфісковані російські активи та внутрішні інвестиції. Важливим міжнародним фінансовим інструментом для відновлення української економіки може стати Трансовий фонд солідарності, який планує розпочати свою роботу 5 травня 2022 року. Наразі тривають перемовини щодо грантового характеру такого фінансування, щоб не збільшувати борговий тягар для України. Крім того, наприкінці квітня США анонсували безпрецедентну допомогу Україні обсягом 33 млрд дол. США.

Україна переживає екзистенційну кризу: ми боремося за своє виживання! Проте криза означає не лише руйнування й занепад, а й появу нових можливостей. Ми знову перебуваємо в точці біфуркації і від нас залежить, якою буде майбутня Україна. У ключовому питанні ми вже зробили свій вибір: хочемо бути незалежною державою з демократичними цінностями. Наші Збройні сили України віддано відстоюють наш вибір! Проте майбутнє України залежить від кожного з нас, а саме бажання й сили волі відмовитися від соціальних норм корупції, патерналізму, нігілізму на користь особистої відповідальності та кооперації. Ми можемо разом сформувавши візію майбутньої України, а тоді спільними зусиллями розбудувати національну економіку так, щоб нам не було соромно перед військовими, які щоденно ризикують своїм життям, та загиблими, які ціною життя захищали нашу землю. На етапі відбудови національної економіки маємо виявити свідому громадянську позицію, підтримуючи потужний суспільний запит на зміни національної економічної моделі в напрямі дотримання верховенства права, боротьби з корупцією, забезпечення відкритого доступу до ринків та рівності можливостей. Ми – нація Творців, а не руйнівників, і маємо довести це собі й усьому світу, що ми хочемо, можемо і працюємо над тим, щоб бути незалежними та успішними!

Список використаних джерел:

1. Бекер Т., Айхенгрін Б., Городніченко Ю., Гурієв С., Джонсон С., Милованов Т., Рогофф К., Веред ді Мауро Б. Нарис про відбудову України. URL: https://cepr.org/sites/default/files/news/BlueprintReconstructionUkraine_ukr.pdf
2. Відбудова та відновлення України коштуватиме щонайменше 600 млрд доларів, — Денис Шмигаль / Кабінет Міністрів України. URL: <https://www.kmu.gov.ua/news/vidbudova-ta-vidnovlennya-ukrayini-koshtuvatime-shchonajmenshe-600-mlrd-dolariv-denis-shmigal>
3. Сьоме загальнонаціональне опитування: україна в умовах війни (30-31 березня 2022) / Соціологічна група «Рейтинг». URL: https://ratinggroup.ua/research/ukraine/sedmoy_obschenacionalnyy_opros_ukraina_v_uslov_ayah_voyny_30-31_marta_2022.html

4. Українські біженці: настрої та оцінки (березень 2022р.) / Центр Разумкова. URL: <https://razumkov.org.ua/napriamky/sotsiologichni-doslidzhennia/ukrainski-bizhentsi-nastroi-ta-otsinky>
5. AmCham Ukraine Survey «Doing business during war in Ukraine». URL: <https://chamber.ua/ua/news/rezultaty-ostannoho-opytuvannia-palaty-87-kompaniy-chleniv-hotovi-aktyvno-doluchatysia-do-vidbudovy-ekonomiky-ukrainy-pislia-viyny/>
6. Eurostat. URL: <https://ec.europa.eu/eurostat/data/database>
7. United Nations. URL: <https://www.un.org/>
8. War in the Region. Europe and Central Asia Economic Update (spring 20220) / World Bank Group. URL: <https://openknowledge.worldbank.org/handle/10986/37268>
9. World Economic Outlook: War Sets Back the Global Recovery (April, 2022) / International Monetary Fund. URL: <https://www.imf.org/en/Publications/WEO/Issues/2022/04/19/world-economic-outlook-april-2022>

ТУРИСТИЧНИЙ ЗБІР В УКРАЇНІ ТА В ЄВРОПЕЙСЬКИХ КРАЇНАХ

Кравчук Каріна Олегівна

здобувач вищої освіти економічного факультету
Донецький національний університет імені Василя Стуса, Україна

Науковий керівник: Юрчишена Людмила Вікторівна

канд.екон.наук, доцент
Донецький національний університет імені Василя Стуса, Україна

Постановка проблеми. Туризм надзвичайно важлива галузь для нашої економіки. Ця галузь повинна стати додатковим джерелом наповнення для місцевих та державних бюджетів, яка забезпечує реалізацію ринкових механізмів. Приклад країн з розвинутою туристичною індустрією доводить, що туризм може наповнювати місцеві бюджети у великих об'ємах. За даними Всесвітньої туристичної організації, туристичні країни отримують близько 10-25% від загальних податкових надходжень за рахунок туризму. Туризм становить 8% сукупного валового внутрішнього продукту країни.

Метою дослідження є оцінка динаміки надходжень туристичного збору в Україні та європейських країнах.

Основна частина. Згідно з підпунктом 268.1 Податкового кодексу України, туристичний збір є місцевим збором, кошти якого зараховуватимуться до місцевого бюджету.

Місцеві ради мають право самостійно приймати рішення про встановлення туристичного збору на відповідній території, вирішувати питання про розмір ставки збору в межах розмірів, закріплених законодавством за кожну добу тимчасового розміщення особи у місцях проживання (ночівлі) у розмірі до 0,5% – для внутрішнього туризму та до 5 % – для в'їзного туризму від розміру мінімальної заробітної плати, встановленої законом на 1 січня звітного (податкового) року, для однієї особи за одну добу тимчасового розміщення [1].

За статистичними даними України у 2021 р. до бюджету громад надійшло 244 млн. грн туристичного збору. Цей показник на 86,8% перевищує показник 2020 року, що склав 130,6 млн грн, а також на 20% вищий за аналогічний показник 2019 року – тоді до бюджету надійшли 196 млн грн [4].

До першої п'ятірки лідерів за сплатою туристичного збору в 2021 році увійшли місто Київ, Одеська, Львівська, Київська та Закарпатська область. Київ поповнив бюджет на 68 млн грн за 2021 рік, попри пандемію та карантинні обмеження, столиця показала успішний розвиток туристичної діяльності. Дані фінансові показники є рекордними для Києва. На другому місці знаходиться Одеська область отримавши 26,8 млн. грн, третє місце посіла Львівська область – 23 млн. грн, четверте – Київська область – 15,3 млн. грн, п'яте місце – Закарпатська область, надходження до бюджету якої склали 11,7 млн. грн, що вдвічі перевищує надходження бюджету за 2020 рік, а саме на 5,6 млн грн.

Наразі надходження з туристичного збору в Україні є незначним, порівняно з іншими податками, проте демонструє позитивні тенденції і перспективи відповідно до потенціалу розвитку туристичної галузі.

Аналізуючи туристичний збір в країнах Європейського Союзу можна виокремити підходи до нарахування:

- туристичний збір залежить від вартості готельного номеру;
- встановлення фіксованої суми збору на одну особу, що залежить від кількості ночей;
- прив'язаність до кількості ночей, які турист знімає та кількості осіб, що проживають у номері.

Наприклад, у Болгарії стягується податок з особи за ніч в діапазоні від 0,2 до 1,4 болгарського лева (0,1-0,72 євро). У Греції туристичний податок становить 0,50 євро на людину в день, для тих хто проживає у однозірковому або двозірковому готелі, у тризіркових до 1,50 євро, 3 євро сплачується в готелях з 4 та 5 зірками. У Німеччині кожне місто визначає самостійно ставку туристичного збору. Наприклад, у місті Берліні стягується 5 % від вартості номера, одночасно в Мюнхені взагалі відсутній туристичний збір.

У Бельгії існує цілий ряд податкових зборів, які залежать від міста. В Антверпені існує фіксована ставка у розмірі 2,39 євро з людини за ніч проживання в готелі. Якщо ви зупинитесь в Брюгге, то туристичний податок складе 2,12 євро з людини за ніч. Це стосується усіх туристичних об'єктів, включаючи готелі, гостьові будинки та гуртожитки. Міський податок у Генті становить 3 євро з людини за ніч. У деяких готелях стягується збір у вартість номера, але інші можуть знизити вартість і стягувати плату в якості доповнення. У Брюсселі існує міський податок, який стягується за номер за ніч в залежності від району, розміру готелю і класифікації готелю [3].

Висновок. Отже, за результатами проведеного дослідження визначено, що найбільше туристичного збору в Україні сплатило місто Київ, Одеська, Львівська, Київська та Закарпатська область.

Позитивним прикладом для наслідування справляння туристичного збору в Україні є практика європейських країнах, таких як Болгарія, Греція, Німеччина, Бельгія, в яких ефективно відбувається адміністрування збору і наповнення місцевих бюджетів.

Список використаних джерел:

1. Податковий кодекс України [Електронний ресурс]. – Режим доступу: <https://zakon.rada.gov.ua/laws/show/2755-17/paran6341#n6341>
2. Туристичний збір [Електронний ресурс]. – Режим доступу: <https://www.ukrinform.ua/tag-turisticnij-zbir>
3. Туристичний податок: за що і де його потрібно платити? [Електронний ресурс]. – Режим доступу: <https://tripmydream.ua/media/layfhak/tyristichnij-podatok-za-scho-i-de-jogo-potribno-platiti>
4. Україна отримала рекорді 244 млн грн туристичного збору [Електронний ресурс]. – Режим доступу: <https://www.tourism.gov.ua/blog/ukrayina-otrimala-rekordi-244-mln-grn-turisticnogo-zboru>

СЕКЦІЯ II. ПІДПРИЄМНИЦТВО, ТОРГІВЛЯ ТА СФЕРА ОБСЛУГОВУВАННЯ

ЕКСПЕРТНА ОЦІНКА БЕЗЗБИТКОВОСТІ ПІДПРИЄМСТВА

Бойко Світлана Григорівна

головний судовий експерт сектору економічних досліджень
Черкаський науково-дослідний експертно-криміналістичний центр МВ України,
Україна

Основним етапом експертної оцінки, ефективності діяльності підприємства являється аналіз його фінансової міцності.

В рамках внутрішнього аналізу та зовнішньої перевірки, оцінка фінансової міцності підприємства базується на виявленні факторів, що обумовлюють його беззбитковість.

Під беззбитковістю підприємства розуміється критичний стан обсягів витрат і виручки від реалізації, у якому підприємство буде здатне покрити всі витрати без отримання прибутку.

При виконанні комп'ютерного моделювання, маніпулюючи моделями і вхідними даними (факторами), отримуються результати проектування аналітичних, прогнозних, планових та інших видів моделей економічних систем і опрацювання отриманих результатів. Отримані результати дозволяють значно підвищити ефективність процесів управління, розуміння причинно-наслідкових зв'язків в оцінці беззбитковості підприємства, плануванні, прогнозуванні, прийнятті рішень тощо. Використання комп'ютерного моделювання сприяє розвитку управління економічними процесами на підприємстві, оскільки можливість швидкої заміни незалежних змінних і правил зв'язків між ними дозволяє бачити і розуміти наслідки можливих рішень або подій.

При проведенні аналізу беззбитковості підприємства можливо використання методики, яка базується на розрахунку наступних оціночних показників: поріг рентабельності (ПР); запас міцності підприємства (ЗМП); критична кількість товару (ККТ).

Поріг рентабельності визначається за формулою (1):

$$ПР = \frac{В_{пст}}{БП} \quad (1)$$

де:

ПР – поріг рентабельності (або «мертвої» точки);

В_{пст} – витрати умовно-постійні, які не залежать наприклад від товарообороту;

БП (%) – результат від реалізації вищій умовно-змінних витрат у % до обороту або у відносному виразі, іншими словами балансовий прибуток, розрахований як різниця між валовим доходом (ВД) та умовно-змінними витратами (*В_{зм}*) або (*ВД – В_{упр}*).

Це означає, що якщо виручка підприємства від реалізації буде нижча від розрахункової величини, то підприємство не зможе покрити свої витрати і буде не рентабельним.

Розрахувавши поріг рентабельності, можливо визначити запас міцності підприємств (ЗМП), це означає, що на розраховану величину підприємство може витримати зменшення виручки від реалізації без значної загрози для свого фінансового стану. Запас міцності підприємства розраховується по формулам (2а, 2б):

$$\text{ЗМП} = \text{ВД} - \text{ПР} \text{ (у тис. грн)} \quad (2а)$$

$$\text{ЗМП} = [(\text{ВД} - \text{ПР})/\text{ВД}] \times 100\% \text{ (у \% до виручки від реалізації)} \quad (2б)$$

Застосовуючи для розрахунків програмний засіб Excel, можливо визначати та прогнозувати фінансовий стан підприємства, загрози від зменшення виручки та збільшення витрат.

На підставі вище наведеної системи показників проводиться аналіз беззбитковості на умовному підприємстві А, маючи наступні дані про роботу підприємства (табл.1)

Таблиця 1

Вихідні дані для проведення аналізу

Виручка від реалізації	10 млн. грн	100%
Витрати умовно-змінні	2 млн. грн	20%
Операційний прибуток	8 млн. грн	80%
Витрати умовно-постійні	1 млн. грн	
Чистий прибуток	7 млн. грн	

На підставі розрахованих даних можна зробити висновки: що поріг рентабельності підприємства А дорівнює 1,25 млн. грн (1: 0,8), це означає, що якщо виручка від реалізації підприємства А буде нижчою зазначеної величини, то підприємство не покриває суму виробничих витрат і виявиться нерентабельним, і навпаки, за умови об'єму реалізації вищому, ніж критичний, діяльність підприємства стає прибутковою.

Запас міцності у наведеному прикладі складає 8,750 млн. грн (10 – 1,250), що відповідає приблизно 87% виручки від реалізації. Цей показник свідчить про те, що підприємство може витримати зниження виручки від реалізації на 87% без значних загроз для свого фінансового стану.

Реалізуючи необхідну математичну модель у вигляді електронних таблиць для конкретних початкових даних, з'являється можливість дуже швидко отримати і реалізувати результати розв'язання даної задачі для різних значень виручки від реалізації, рентабельності, понесених витрат тощо.

Результати досліджень аналізуються не тільки у числовому, а і у графічному поданні, що є більш наочним (рис. 1).



Рис. 1. Графік беззбитковості підприємства А

За допомогою графіку показана залежність фінансових результатів від об'єму реалізації. Там, де перетинаються лінії виручки від реалізації і витрат (точка К), досягається стан беззбитковості, оскільки прибуток у цій точці у розмірі 1,25 млн. грн являється достатнім, щоб покрити умовно-постійні витрати у розмірі 1 млн. грн і змінні витрати у розмірі 250 тис. грн $(1,25 \times 20\%) / 100$.

Висновки. На підставі наведеної методики, можна контролювати беззбитковість підприємства на поточний період, не заперечуючи і прогностичних елементів даної методики (вирішення зворотної задачі, з урахуванням значення запланованого бажаного прибутку) та вчасно ліквідувати ситуацію загрози фінансовому стану підприємства.

Зазначена методика може бути використана для проведення аналізу прибутковості нових видів послуг, асортименту, для оцінки прибутковості інвестицій при нарощуванні основного капіталу.

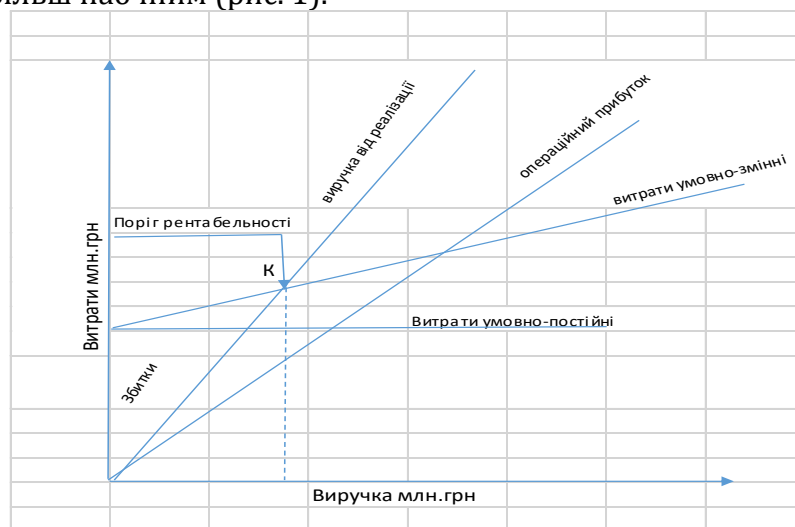
Список використаних джерел:

1. Кветний Р. Н., Богач І. В., Бойко О. Р., Софіна О. Ю., Шушура О.М. (2012) Вінниця ВНТУ *Комп'ютерне моделювання систем та процесів. Методи обчислень*. Частина 1.
2. Гарнаев А.Ю. СПб.:БХВ – Санкт-Петербург (1999) *Использование MS Excel и VBA в экономике и финансах*, 366.
3. Мазаракі А.А., Толбатов Ю.А. К.: Четверта хвиля (1998) *Математичне програмування в Excel*, 208.
4. Кузьміна Н.М. Зб. наук. праць / Редкол. – К. НПУ імені М.П. Драгоманова, Вип. 8 (2004) *Використання нових інформаційних технологій в економіці в педагогічному вузі // Комп'ютерно-орієнтовані системи навчання*, 98 – 105.

ЗАБЕЗПЕЧЕННЯ ІННОВАЦІЙНИХ ПРОЦЕСІВ ПІДПРИЄМСТВ

Саприкін Владислав Володимирович

здобувач вищої освіти факультету економіки, менеджменту та права
Вінницький торговельно-економічний інститут КНТЕУ, Україна

Науковий керівник: Богацька Наталія Миколаївна

канд. екон. наук, доцент, доцент кафедри економіки та міжнародних відносин
Вінницький торговельно-економічний інститут КНТЕУ, Україна

***Анотація.** В статті розглянуто основні засади розвитку інноваційних процесів, наведена інформація щодо того наскільки вони важливі для підприємств. Також окреслено ризики інноваційного процесу та їх вирішення. Запропоновані поради щодо впровадження інноваційного процесу на вашому робочому місці.*

Постановка проблеми в загальному вигляді. У сучасних ринкових умовах активізація інноваційних процесів має важливе значення для забезпечення безперервності функціонування підприємств. Дотепер невирішеними та дискусійними залишаються низка теоретичних та практичних питань, пов'язаних із впровадженням та інтенсифікацією інноваційних процесів, що визначає можливість подальших досліджень у цій сфері. Щоб вести успішний бізнес, компанії повинні критично і творчо думати про нові ідеї та шляхи вдосконалення. Мозковий штурм, тестування та дослідження нових ідей є ключовими частинами інноваційного процесу, в якому можуть брати участь усі співробітники. У цій статті ми пояснюємо, що таке інноваційний процес, чому він важливий і як розвивати творчий процес на роботі, щоб принести користь вашій компанії.

Україна є однією з країн, стратегічно орієнтованих на розвиток інновацій, про що свідчать прийнятий у 2002 році Закон України «Про інноваційну діяльність», проведені у 2009 р. парламентські слухання щодо «Стратегії інноваційного розвитку України на період 2010-2020 років в умовах глобалізаційних викликів», постанови Кабінету Міністрів України прийняті у 2008 році «Про затвердження Державної цільової економічної програми «Створення в Україні інноваційної інфраструктури» на 2009–2013 роки» та від 1 квітня 2013 р. № 234-р. «Про затвердження плану заходів щодо реалізації Концепції реформування державної політики в інноваційній сфері на період до 2014 року» тощо [1]. У 2022 році було прийнято Закон "Про внесення змін до деяких законів України щодо пріоритетних напрямів розвитку науки і техніки та інноваційної діяльності" Зауважимо, що в цілому сучасна нормативно-правова база України стосовно науково-технічної та інноваційної діяльності містить більш ніж 200 документів [2].

Актуальність даного питання полягає у тому, що зміни неминучі, а інновації – це спосіб не тільки зберегти свій бізнес на плаву, але й забезпечити його актуальність та прибуток. Отже, коли ви розвиваєте інноваційну культуру, ви завжди залишаєтеся актуальними.

Аналіз останніх досліджень і публікацій. Розгляд цієї, без всякого сумніву, важливої теми інноваційних процесів започатковано в публікаціях, щодо інноваційного розвитку організацій. Зокрема, в роботі П'ятницької Г.Т. [1] було уточнено перелік складових процесу інноваційного розвитку організації та

визначено основні чинники впливу на них. Проблеми становлення і розвитку інноваційних підприємств в Україні обговорюються в роботі Зянькова В.В. [3]. Роль інноваційного розвитку у стійкості підприємства висвітлена в роботі Безуса А.М. та Шафранової К.В. [6]. Також, значний внесок у роботу внесли зарубіжні статті на тему інновацій [4], [5] та інформація щодо прийнятих змін до деяких законів України щодо пріоритетних напрямів розвитку науки і техніки та інноваційної діяльності [2].

Метою статті є пояснення того, що таке інноваційний процес, як його можна розвинути та наведені переваги використання інноваційного процесу в роботі підприємств. Ми пояснимо, чому правильний процес може змінити все та ми допоможемо підприємствам розглянути інновації для своєї бізнес-моделі.

Викладення основного матеріалу. Інноваційний процес – це перетворення ідеї в товари чи послуги, які створюють цінність. У бізнесі інноваційні процеси можуть допомогти продуктам або послугам виглядати більш привабливими для клієнтів і можуть збільшити конкурентні переваги організації. Цей процес зазвичай складається з трьох етапів: відкриття, розробка та комерціалізація. Великі компанії часто розширюють інноваційний процес, додаючи ще кілька етапів, щоб забезпечити точність та ефективність нових розробок.

Кожен інноваційний процес включає в себе розуміння, визначення потенційних проблем і тестування різних рішень цих дилем. Їх можна застосувати до великих компаній, які прагнуть масового виробництва нового продукту, але це також може бути надзвичайно корисним способом створення творчих рішень для складних проблем будь-якого масштабу. Інноваційний процес також можна використовувати для розробки нових маркетингових стратегій, переробки продукту чи послуги, вивчення альтернативних методів виробництва або реструктуризації організаційних аспектів компанії.

Інноваційний процес важливий, оскільки він може:

- допомогти бізнесу адаптуватися до змін;
- максимізувати прибуток своєї компанії, виходячи на різні ринки;
- збільшити свою загальну конкурентну перевагу на конкретному ринку;
- допомогти аналізувати, та користуватись змінами в уподобаннях і смаках клієнтів;
- допомогти вашій компанії динамічно розвиватися.

Розглядають модель інноваційного розвитку як концепцію, у якій визначені пріоритети та обґрунтовані якісні й кількісні критерії інноваційного розвитку підприємства, що покладені в основу його стратегічної інноваційної політики. Відповідно до цього підходу ключовою складовою інноваційного розвитку організації є її стратегічна інноваційна політика [3].

Як саме розвивати інноваційний процес:

1. Робіть відкриття.

Перша фаза інноваційного процесу зосереджена в основному на відкритті. На цьому етапі співробітники обговорюють ідеї та визначають, чи варто їх реалізовувати в майбутньому. Творчий процес пропозиції нових ідей, є особливо важливою частиною фази відкриття. Наприклад, такі методи формування ідей, як мозковий штурм і створення прототипів, можуть спонукати співробітників досліджувати альтернативні рішення проблем, експериментувати з ідеями та обговорювати їх з колегами. Крім того, етап відкриття дає вам і вашій команді можливість відкрито поговорити про різні точки зору, думки та досвід. Це дозволяє створювати фізичні прототипи, щоб допомогти візуалізувати ідеї та концепції. Щоб захопити свою команду почати мозковий штурм, виділіть час для критичних обговорень у комфортному приміщенні для зустрічі.

2. Розвивайте ідеї.

Після того, як ваша команда сформує ідею та створить прототип, ви можете переходити до фази розробки інноваційного процесу. Ця фаза повинна включати заходи, які висувають вашу ідею на наступний рівень, наприклад, проведення масштабних досліджень, тестування прототипів і збір відгуків від клієнтів. На етапі розробки ви також можете працювати над спостереженням за виробничим процесом, щоб визначити, що працює добре, а що потрібно покращити. Тестувати різні інструменти і моделі під час виробничого процесу, аналізувати дані і відгуки клієнтів для підвищення задоволеності користувачів, розробити маркетингові стратегії для нового продукту чи послуги. Далі ми формуємо бюджет для управління новими витратами, пов'язаними з проектом і прогнозуємо рішення будь-яких потенційних ризиків, пов'язаних з новим продуктом або послугою.

3. Комерціалізуйте продукти чи послуги.

Третім і останнім етапом інноваційного процесу є комерціалізація. На цьому етапі ви повинні зосередитися на веденні нового продукту чи послуги на ринок. По-перше, створіть маркетинговий план і отримайте загальне визнання вашої нової ідеї. Потім публічно представити новий продукт або послугу та завершити виробничі та виробничі процеси, щоб забезпечити ефективно та точно виробництво виробів [4].

Ризики інноваційного процесу та їх вирішення:

1. Технологічний провал нововведення.

Найбільший ризик, який бере на себе будь-яка компанія в процесі інновацій, полягає в тому, чи запрацює новий продукт чи ідея після запуску. Для управління цим ризиком компанія може проводити випробування в невеликих масштабах, щоб перевірити його ефективність. Таким чином, якщо це буде зроблено, можна внести необхідні коригування, щоб уникнути будь-яких величезних втрат після масового виробництва продукту.

2. Фінансове напруження.

Інноваційний процес стикається з проблемою виснаження ресурсів компанії. Це пов'язано з прибутками, які зазвичай є довгостроковими, а не миттєвими.

3. Провал на ринку.

Невдача у впровадженні нових продуктів або технологій на ринок означає, що попит буде низьким, а отже, інновація не є комерційно життєздатною. Отже, вам слід провести широке та глибоке дослідження ринку, перш ніж виділяти ресурси на його розробку та виробництво.

4. Організаційні ризики.

Ці ризики пов'язані зі структуруванням і веденням бізнесу. Отже, належне планування та розподіл ресурсів допомагає уникнути цього [5].

Ось кілька порад щодо впровадження інноваційного процесу на вашому робочому місці:

Створіть простір для процесу: переконайтеся, що існують системи та структури для підтримки інновацій. Можливо, вам доведеться виділити час і ресурси для інновацій. Якщо ваша компанія велика, ви можете розглянути можливість створення окремого відділу, щоб зосередитися на нових ідеях, продуктах або послугах.

Комунікації: лідерство має сприяти інноваційній культурі в усій компанії. Інноваційний процес працюватиме краще, коли всі будуть усвідомлювати можливості представити нові ідеї керівництву. Важливо, щоб комунікації були відкриті між усіма залученими.

Усуньте перешкоди: якщо політика вашої компанії заважає інноваціям і прогресу, вам слід працювати над її оновити. Будь-які перешкоди, які обмежують

потік зворотного зв'язку між керівниками та співробітниками, слід замінити політикою відкритих дверей.

Визнайте потенціал: чи то за допомогою командної роботи чи індивідуальних зусиль, ви хочете, щоб співробітники розділяли цілі для просування компанії вперед. Для цього може знадобитися, щоб вони визнали свої сильні та слабкі сторони, щоб зрозуміти свій потенціал на користь компанії. Ваша компанія може скористатися перевагами різноманітних навичок, об'єднавши людей з певним набором характеристик або навіть залучивши команди змагатися у внесенні нових ідей.

Покажуйте приклад: керівництво компанії має бути прикладом для своїх співробітників. Якщо менеджери працюють творчо та інноваційно, це буде мотивувати інших робити те ж саме. І коли вони виявлять інновації, визнайте їх успіхи.

Для того, щоб забезпечити ефективний процес інноваційної діяльності, підприємству необхідно проаналізувати та оцінити світові тенденції науково-технічного прогресу. Підприємства, що займаються інноваційною діяльністю, повинні відповідати високим рівнем своїх розробок до світових лідерів і намагатися перевищувати його [6].

Висновки. Отже, інновації – це дисципліна. Як і будь-яку іншу дисципліну, її можна практикувати та вдосконалювати з часом, використовуючи усталені інструменти, рамки та методи, незалежно від того, в якій галузі ви знаходитесь. Ми можемо також стверджувати, що інноваційний розвиток підприємства варто визначати як процес спрямованої закономірної зміни його стану, що залежить від цілеспрямованого, послідовного руху до збалансованого інноваційного стану. Інноваційні процеси містять вагомні переваги при використанні їх в роботі підприємств і загалом допомагають їм динамічно розвиватися.

Список використаних джерел:

1. П'ятницька Г.Т. (2013). Інноваційний розвиток організацій: невід'ємні складові та чинники впливу. *Інноваційний менеджмент*, (1), 76-77.
2. Закон "Про внесення змін до деяких законів України щодо пріоритетних напрямів розвитку науки і техніки та інноваційної діяльності". (2022). Вилучено з <https://www.rada.gov.ua/news/Novyny/218993.html>.
3. Зянько В.В. (2005). Інноваційне підприємництво в Україні: проблеми становлення і розвитку. *УНІВЕРСУМ*, (1), 263-264.
4. What Is the Innovative Process? (With Definition and Tips). (2021). Вилучено з <https://www.indeed.com/career-advice/career-development/innovative-process>.
5. The Innovation Process: Importance, Steps, Types, Examples, and Risks Involved. (2020). Вилучено з <https://alcorfund.com/insight/the-innovation-process-importance-steps-types-examples-and-risks-involved/>.
6. Безус А.М. & Шафранова К.В. (2018). Роль інноваційного розвитку у стійкості підприємства. *Інвестиції: практика та досвід*, (8), 24-25.

РОЗРОБКА СИСТЕМИ ЯКОСТІ ПРОДУКЦІЇ ЯК ІНСТРУМЕНТ ЗАБЕЗПЕЧЕННЯ КОНКУРЕНТОСПРОМОЖНОСТІ ПІДПРИЄМСТВА

Гамерська Інна Сергіївна

Здобувач вищої освіти факультету економіки
Дніпровський національний університет ім. Олеся Гончара, Україна

Науковий керівник: Кучеренко Сергій Константинович

канд. екон. наук, доцент,
доцент кафедри економіки, підприємництва та управління підприємствами
Дніпровський національний університет ім. Олеся Гончара, Україна

Поняття якості продукції підприємства є фундаментом відтворювального процесу. Воно реалізує етапи створення, збуту, розподілу та споживання готових економічних благ. Ринкова модель відносин стимулює кожного учасника економіки до максимізації власної вигоди чи фінансового доходу. Для ринку характерний високий рівень конкуренції, де виживають ті підприємства, які здатні підтримувати власну конкурентоспроможність у тривалому періоді. Отримання доходу відбувається за рахунок збуту створеної продукції або послуги, саме тому особлива увага приділяється їхній якості. Під якістю економічного блага розуміється ступінь задоволення встановлених та передбачуваних суспільних потреб. Для ринкових відносин потреби населення є основними. Виробники при створенні благ орієнтуються на бажання та переваги покупців. Такий підхід дозволяє їм отримувати стабільний фінансовий дохід.

До якості блага відносять також внутрішню організацію праці, виробничих процесів, співвідношення витрат і підсумкових результатів. Тобто, товар повинен виконувати вимоги, як покупців, так і самих виробників та продавців. Для відповідності потребам покупця, благо, що випускається, має відповідати наступним характеристикам:

1. Зовнішній вигляд та дизайн повинні відповідати уявленням покупця;
2. Товар повинен бути виготовлений відповідно до його специфікації. Благо має бути доступним, надійним, з можливістю ремонту. Створення умов сервісного та післяпродажного обслуговування [1].

Відповідність потребам покупця визначає якість продукції, при цьому саме економічне благо може мати широкий спектр властивостей і характеристик, що класифікуються залежно від запитів споживачів. Ставлення покупця до продукції може будуватися на рівні її надійності, її технологічності, ергономічних показників, зовнішньому естетичному вигляді, а також на відповідності державним стандартам, патентно-правовій базі, принципам економічності та безпеки. Товар може мати комплексні або поодинокі властивості, а також інтегральні, що поєднують одиничні та комплексні. Якості товару можуть бути комбінованими, експертними, статистичними, розрахунковими, інструментальними. Залежно від виробничої стадії виділяють прогнозовані, експлуатаційні, виробничі властивості продукції. Опис показників може здійснюватися за допомогою абсолютних, наведених та відносних величин.

Розуміння якості будується на основних та додаткових показниках. Якісні показники продукції можуть призводитися до натуральних або вартісних величин.

Робота над якістю продукції позначається як на розширенні збуту, так і в самому технологічному процесі виробництва. Стратегія підприємства передбачає оптимізацію витрат, їх мінімізацію при загальному зростанні якості благ, що випускаються. Таким чином, для підприємця стають основними властивості товару, які здатні задовольнити його інтереси, а також потреби покупця. Технологічні властивості продукції передбачають відповідність новим вимогам ринку. Ця властивість дозволяє оптимізувати продуктивність праці, підвищити рівень післяпродажного обслуговування та ремонту. Зростають вимоги до ергономічності продукції, тобто її здатності забезпечувати психологічний, фізіологічний та антропометричний комфорт покупця. Естетика зовнішнього вигляду одна із сучасних вимог ринку, крім того, велике значення стало відігравати екологічно чисте виробництво, підтримання певних стандартів на державному рівні. Забезпечення відповідності вищезазначеним потребам дозволяє нарощувати обсяги збуту, отже, розвивати виробничу діяльність.

Діяльність керуючого персоналу підприємства з підвищення якості продукції сприяє розширенню ринків збуту, збільшенню конкурентоспроможності товарів та послуг, підприємства в цілому. Робота над підвищенням якості завжди потребує додаткових інвестицій, що впливає на перегляд збутової ціни, а також поточну собівартість. Якість продукції розглядається із застосуванням різних показників, що дозволяють оцінити різні аспекти діяльності підприємства. Узагальнені показники можуть описувати підсумкові якісні зміни продукції, а приватні, визначати частку певної якості у загальному складі благ. Середній коефіцієнт сортності також є узагальнюючим показником. Індивідуальні показники описують переваги покупця щодо естетичного виду товару, його ергономічності, корисності тощо. Непрямі показники описують якість продукції через дані про шлюб, отримані штрафи та порушення, тощо. Для підвищення якості товарів, що мають характеристики сортності або кондиції, застосовується ряд специфічних показників:

1. Зіставлення запланованого коефіцієнта сортності з фактичними даними, що дозволяє розрахувати відхилення від плану, з'ясувати причину;
2. Співвідношення планованих та фактичних даних дозволяє розрахувати та проаналізувати середні ціни реалізації;
3. Кінцевий обсяг випуску та середньозважена ціна дозволяють визначити рівень якості продукції [2].

Список використаних джерел:

1. Олійник Є. О. Управління якістю продукції: сутність, принципи, основні підходи/ Є.О. Олійник, А.С. Олійник, О. Г. Пилипченко, О. С. Пугін// АГРОСВІТ, 2019. №23. С.79-86
2. Валявський С.М. Управління якістю продукції на підприємстві в умовах входження України в ЄС / С.М. Валявський //Ефективна економіка. URL: www.economy.nayka.com.ua/pdf/11_2015/132.pdf

ТЕОРЕТИЧНІ ЗАСАДИ ОБҐРУНТУВАННЯ ТРИВАЛОСТІ ВИКОРИСТАННЯ ТЕХНОЛОГІЧНИХ ПРОЦЕСІВ НА ПІДПРИЄМСТВАХ

Ємельянов Олександр Юрійович

д-р. екон. наук, доцент, професор кафедри економіки підприємства та інвестицій
Національний університет «Львівська політехніка», Україна

Розроблення стратегій економічного розвитку підприємств потребує попереднього оцінювання наявного рівня їх конкурентоспроможності [1, 2] та встановлення конкурентного потенціалу цих підприємств [3–6]. За таких умов при формуванні стратегій своєї діяльності суб'єкти господарювання зможуть визначити напрями зростання власних конкурентних переваг. Одним з головних таких напрямів є підвищення технологічного рівня компаній [7–9], передусім, завдяки провадженню ними прогресивних технологічних змін [10–12]. При цьому важливим різновидом таких змін є ресурсозберігаючі [13–15], зокрема працезберігаючі та енергозберігаючі зміни [16–18]. Проте провадження зазначених технологічних змін потребує вимірювання економічної ефективності інвестицій у таке провадження [19–21], враховуючи вплив цих інвестицій як на темпи інноваційного розвитку суб'єктів підприємництва [22–24], так і на їхній фінансовий стан [25].

Одним з найважливіших питань, які постають в процесі управління технологічними змінами на підприємствах, є визначення раціональної тривалості експлуатації технологій. Інакше кажучи, необхідно визначити момент часу, в який доцільно припинити експлуатацію того чи іншого технологічного процесу і замінити його на новий.

Загалом, припиняти експлуатацію будь-якого інвестиційного проєкту (у тому числі, проєкту провадження на підприємстві певних технологічних змін) доцільно не пізніше моменту часу, в який чистий грошовий потік за проєктом (сума прибутку та амортизаційних відрахувань) перестає бути додатнім. Тому момент часу, в який чистий грошовий потік від використання технології стає рівним нулю, варто вважати ефективним терміном такого використання.

Проте можлива ситуація, за якої власнику технології виявиться вигідним припинити її експлуатацію до моменту настання ефективного терміну використання. Це може статися тоді, коли та технологія, на яку передбачається замінити діючу, матиме достатньо високий рівень ефективності її застосування.

Таким чином, оптимальна тривалість використання технологічного процесу може бути суттєво меншою за ефективну його тривалість. При цьому для визначення оптимального терміну експлуатації технологічного процесу в більшості випадків потрібно здійснювати науково-технічне прогнозування, зокрема прогнозування можливої появи в майбутньому технологічних нововведень, на які буде доцільно замінити діючі технології, а також прогнозування техніко-економічних характеристик очікуваних технологічних інновацій. Також доцільно розглянути три випадки визначення оптимальних термінів експлуатації технології, а саме:

1) коли доцільність припинення експлуатації технології розглядатиметься на підставі поточних даних;

2) коли питання про заміну технології на нову вирішуватиметься на підставі прогнозування даних про чистий грошовий потік від експлуатації діючої та нової технологій;

3) коли розглядатиметься декілька послідовних циклів експлуатації технологічних нововведень.

Зокрема, у першому випадку замінювати діючу технологію на нову буде доцільно, якщо надприбуток на одиницю продукції за новою технологією буде більшим ніж чистий грошовий потік, обчислений на одиницю продукції, за старою технологією. Якщо ж за новою технологією буде виготовлятися продукція з більш високим рівнем якості, то тоді величина зазначеного вище питомого надприбутку повинна враховувати приріст ціни одиниці продукції покращеної якості, яка вироблятиметься за допомогою нової технології, порівняно із ціною на продукцію базового рівня якості, яка виготовляється за допомогою існуючої технології.

Щодо другого та третього випадків визначення оптимальних термінів експлуатації технології на підприємстві, то, на відміну від першого випадку, вирішення завдання такого визначення потребуватиме застосування при цьому процедури дисконтування очікуваного чистого грошового потоку як за новою технологією, так і за діючою.

Таким чином, знаходження найкращих моментів заміни застарілих технологічних процесів, які застосовуються на підприємствах, повинно передбачати попередній вибір критерію оптимальності тривалості експлуатації технологій та формування масиву інформації, необхідної для проведення оптимізації.

Список використаних джерел:

1. Ахматова, М. (2003). Теоретические модели конкурентоспособности. *Маркетинг*, (4(71)), 25–38.
2. Иванов, Ю. Б. (1997). *Конкурентоспособность предприятия в условиях формирования рыночной экономики: [монография]*. Х.: ХГЕУ.
3. Аренков, И. А. (2011). Конкурентный потенциал предприятия: модель и стратегии развития. *Проблемы современной экономики*, (4), 40–43.
4. Гнатушенко, В. В. (2006). *Управління конкурентним потенціалом підприємств* (дис. ... д-ра екон. наук). Донец. нац. ун-т, Донецьк, Україна.
5. Карачина, Н. П. (2014). Конкурентний потенціал та його роль у формуванні конкурентоспроможності підприємства. *Економічний простір*, (86), 164–172.
6. Сімонова, В. С. (2011). Підходи до визначення поняття «конкурентний потенціал» та його роль у формуванні конкурентоспроможності підприємства. *Формування ринкових відносин в Україні*, (6), 194–195.
7. Емельянов, А. Ю. & Петрушка, Т. А. (2014). Технологическое развитие предприятий как средство обеспечения конкурентоспособности их продукции. *Проблемы экономики и менеджмента*, (3(31)), 39–46.
8. Емельянов, А. Ю. & Петрушка, Т. А. (2013). Исследование факторов технологического развития предприятий. *Проблемы экономики и менеджмента*, (11), 13–21.
9. Emelyanov, O., Petrushka, T., Lesyk, L. & Hryshko, V. (2014) The Impact of the Technological Development Level of Ukrainian Enterprises on the Competitiveness of Their Products. *International Journal of Business, Humanities and Technology*, (4), 129–135.
10. Концеба, С. М. & Непочатенко, О. О. (2007). Енергозберігаючі технології в Україні: економічний ефект та перспективи впровадження. *Збірник наукових праць УНУС*, (63), 1–5.
11. Caliscan, H. K. (2015). Technological change and economic growth. *Procedia Soc. Behav. Sci.*, (195), 649–654.
12. Sredojecic, D., Cvetanovic, S. & Boskovic, G. (2016). Technological changes in economic growth theory: neoclassical, endogenous, and evolutionary-institutional approach. *Economic Themes*, (54(2)), 177–194.
13. Yemelyanov, O., Symak, A., Petrushka, T., Vovk, O., Ivanytska, O., Symak, D., Havryliak, A., Danylovych, T. & Lesyk, L. (2021). Criteria, Indicators and Factors of the Sustainable Energy Saving Economic Development: the Case of Natural Gas Consumption. *Energies*, (14 (18)), 5999.

14. Yemelyanov, O., Symak, A., Petrushka, T., Zahoretska, O., Kusiya, M., Lesyk, R. & Lesyk, L. (2019). Changes in Energy Consumption, Economic Growth and Aspirations for Energy Independence: Sectoral Analysis of Uses of Natural Gas in Ukrainian Economy. *Energies*, (12(24)), 4724.
15. Yemelyanov, O., Symak, A., Petrushka, T., Lesyk, R. & Lesyk, L. (2018). Evaluation of adaptability of Ukrainian economy to changes in prices for energy carriers and to energy market risks. *Energies*, (11 (12)), 3529.
16. Ємельянов, О. Ю. & Петрушка, Т. О. (2020). Роль держави у подоланні бар'єрів на шляху до реалізації заходів з енергозбереження на підприємствах. *Економіка та держава*, (10), 24–29.
17. Piva, M. & Vivarelli, M. (2018). Technological change and employment: is Europe ready for the challenge. *Eurasian Bus. Rev.*, (8(1)), 13-32.
18. Yemelyanov, O., Symak, A., Lesyk, L., Petrushka, T., Kryvinska N. & Vovk, O. (2021). Modeling of Parameters of State Participation in Financing of Energy Saving Projects at Enterprises. *Advances in Intelligent Systems and Computing*, (1293), 498–511.
19. Смолій, Л. В., Загороднюк, О. В. & Малюга, Л. М. (2017). Моделювання прийняття інвестиційних рішень щодо технічного забезпечення аграрних підприємств. *Економічний часопис-XXI*, (163), 79–84.
20. Микитюк, П. П. (2007). *Аналіз впливу інвестицій та інновацій на ефективність господарської діяльності підприємства: [монографія]*. Тернопіль: Економічна думка.
21. Ortega-Argilés, R., Piva, M., Potters, L. & Vivarelli, M. (2010). Is corporate R&D investment in high-tech sectors more effective? *Contemporary Economic Policy*, (28 (3)), 353–365.
22. Найдюк, В. С. (2013). Сутність та передумови інноваційного розвитку підприємств. *Маркетинг і менеджмент інновацій*, (4), 251–263.
23. Продіус, О. І. (2010). Інноваційний розвиток промисловості: реалії та перспективи. *Вісник ХНУ*, (1(1)), 106–110.
24. Шавшин, О. С. (2017). Стратегія інноваційного розвитку підприємства. *Міжнародний науковий журнал «Інтернаука»*, (3(25)), 167–171.
25. Кузьмін, О. Є. & Мельник, О. Г. (2010). Нормативно-критеріальне забезпечення діагностики фінансового стану підприємства. *Фінанси України*, 8, 105–114.

СЕКЦІЯ ІІІ. ФІНАНСИ ТА БАНКІВСЬКА СПРАВА; ОПОДАТКУВАННЯ, ОБЛІК І АУДИТ

ЕКОНОМІЧНІ НОРМАТИВИ ЯК ІНСТРУМЕНТ БАНКІВСЬКОГО РЕГУЛЮВАННЯ ТА НАГЛЯДУ

Ческідова Ірина Олегівна

здобувач вищої освіти обліково-фінансового факультету
Миколаївський національний аграрний університет, Україна

Науковий керівник: Бурковська Алла Валентинівна

канд. екон. наук, доцент,
доцент кафедри фінансів, банківської справи та страхування
Миколаївський національний аграрний університет, Україна

Банківська система України, як складова економічного простору, є досить динамічною, а отже вимагає достатнього рівня контролю задля свого успішного існування. З огляду на той факт, що банківські установи повинні бути забезпечені здатністю протистояти чинникам, що здійснюють негативний вплив на банківську діяльність, наглядові органи країн, включаючи Україну, у переважній більшості випадків зосереджують свою увагу на дотриманні банківськими установами певних нормативів. Такі нормативи, перш за все, орієнтовані на забезпечення фінансової стійкості банківської системи в цілому, формуючи при цьому достатній рівень довіри населення до банківського сектору, а також захисту інтересів вкладників та кредиторів.

Актуалізація питання ефективного банківського нагляду та регулювання провокується багатьма факторами, серед яких можна зазначити недосконалість нормативно-правової бази, недостатній рівень уваги щодо системних ризиків, а також ризик-орієнтованого нагляду.

Досить велика кількість праць присвячена питанням банківського регулювання та нагляду як вітчизняними, так і зарубіжними науковцями, серед яких можна виділити В. І. Міщенко[5], О.П.Орлюк[6], О.С. Лобунь[7], Т. Гартманн-Вендельс[8].

В.І. Міщенко визначає поняття «банківське регулювання» як процес створення відповідної правової бази, а також зазначає, що даний термін можна охарактеризувати, як моніторинг процесів, що відбуваються в банківських установах на кожному етапі їх діяльності[5, с.48].

В своїх працях О. П.Орлюк, проводячи аналіз думок інших науковців, веде активну дискусію, зазначаючи, що такі поняття, як «банківський нагляд» та «банківське регулювання» є термінами, які доповнюють один одного[6, с.148].

О.С. Лобунь зазначає, що банківське регулювання в основному на меті має своєчасне реагування на порушення, що відбуваються у банківській системі [7, с.208-209].

Т. Гартманн-Вендельс не надає формального визначення поняттям банківського регулювання та нагляду, таким чином зазначаючи, що «банківське

регулювання» є всеохоплюючим абстрактним поняттям, а «банківський нагляд» є більш конкретним поняттям[8, с.361]

На українську економіку протягом останніх років активно впливають кризові явища, що, в свою чергу, особливим чином вимагає підвищення ролі нагляду та регулювання з боку Національного банку України.

Банківське регулювання є однією з основних функцій, що покладається на НБУ та має на меті формування певного переліку нормативів, що регулюють банківську діяльність в Україні.

Сутність банківського нагляду полягає у формуванні системи дій, які спрямовуються на контроль за дотриманням банківськими установами нормативів, маючи при цьому на меті забезпечення стабільності банківської системи України[1].

Визначення поняття «економічні нормативи» можна сформулювати, беручи за основу законодавчі акти, що регулюють банківську діяльність в Україні[2]. Таким чином, економічні нормативи – це показники, що встановлюються НБУ, відображають загальний стан банківської системи та значення яких в обов'язковому порядку повинні дотримуватися банківські установи.

Економічні нормативи загалом можна поділити на чотири основні групи: нормативи капіталу, ліквідності, кредитного ризику, а також нормативи інвестування (рис.1)



Рис. 1. Економічні нормативи за класифікацією НБУ
дані сформовано з [9]

Варто зауважити той факт, що норматив миттєвої ліквідності, а також норматив поточної ліквідності повністю замінює новий коефіцієнт покриття ліквідністю (LCR). Зазначені нормативи з 2019 року не розраховується, проте норматив LCR є більш доцільним та жорсткішим для розрахунку, ніж нормативи Н4 та Н5, тобто в подальшому зникає потреба у їх розрахунку [3].

Розглянемо стан дотримання економічних нормативів в цілому по банківській системі України протягом останніх трьох років (табл.2).

Таблиця 2

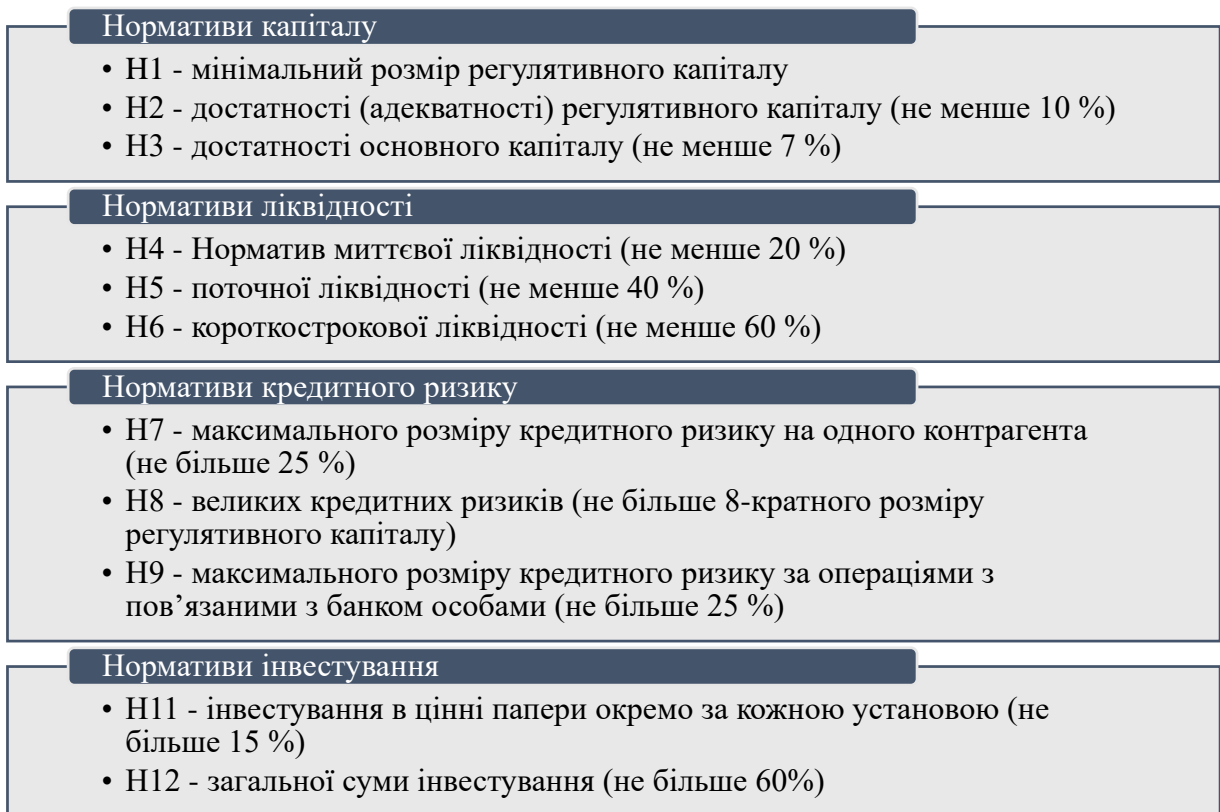
Дотримання економічних нормативів банківськими установами протягом 2019-2021 років

Найменування нормативу		2019р.	2020р.	2021р.
Н1	Регулятивний капітал (млн. грн)	147073,2	181880,5	213309,3
Н2	Норматив достатності (адекватності) регулятивного капіталу (не менше 10 %)	18,72	21,63	21,44
Н3	Норматив достатності основного капіталу (не менше 7 %)	13,28	15,51	14,45
Н6	Норматив короткострокової ліквідності (не менше 60 %)	94,40	88,55	89,36
Н7	Норматив максимального розміру кредитного ризику на одного контрагента (не більше 25 %)	17,32	19,85	19,40
Н8	Норматив великих кредитних ризиків (не більше 8-кратного розміру регулятивного капіталу)	120,54	84,60	70,75
Н9	Норматив максимального розміру кредитного ризику за операціями з пов'язаними з банком особами (не більше 25 %)	7,23	3,80	4,25
Н11	Норматив інвестування в цінні папери окремо за кожною установою (не більше 15 %)	0,0002	0,0002	0,0005
Н12	Норматив загальної суми інвестування (не більше 60%)	0,14	0,12	0,10

дані сформовано з [9]

Для проведення більш детального аналізу вважаємо доцільним дослідити дотримання банками економічних нормативів окремо по кожній з груп.

Стосовно нормативів капіталу, можемо зазначити, що рівень регулятивного капіталу має чітку тенденцію до збільшення протягом останніх трьох років: з 2019 до 2021 року даний показник збільшився на 45,04% та у 2021 році становить 213309,3 млн. грн.

Норматив Н2 найвищого значення сягнув у 2020 році – 21,63%, в той час, як у 2021 році спостерігався незначний спад у розмірі 0,19%, проте протягом усіх зазначених років банківською системою даний норматив виконувався. Загалом, даний норматив відображає той факт, наскільки банківська установа здатна в повному обсязі відповідати за своїми зобов'язаннями. Таким чином, можемо зазначити, що найвищий ризик спостерігався саме в 2020 році.

Подібна ситуація спостерігається також і стосовно нормативу Н3. В 2020 році даний норматив становив 15,51%, що є більшим на 2,23% у порівнянні з 2019 роком та більшим на 1,06 % за результатами 2021 року. Даний норматив надає інформацію про те, який обсяг збитків можуть отримати кредитори банку при умові виникнення додаткових ризиків.

За підсумками 2021 року нормативи Н1, Н2, Н3 виконувалися усіма банківськими установами України без винятку. Проте, у квітні 2020 року норматив Н3 з врахуванням буфера запасу капіталу, повинен був становити не менше 7,62%, в той час, як за даними НБУ даний показник був меншим в АТ «Укркредитбанк» та в АТ

«Мегабанк». Проте, якщо врахувати той факт, що Національний банк України у зв'язку з пандемією переніс терміни впровадження буферу запасу капіталу, то дані банки можна не вважати порушниками[4].

Таким чином, проаналізувавши дану групу нормативів, можна зазначити, що саме за допомогою цих показників можна в цілому зрозуміти в якому стані знаходиться банківська система та у випадку погіршення цих нормативів, прийняти певні управлінські рішення.

Розглянемо більш детально групу нормативів ліквідності. Враховуючи той факт, що нормативи Н4 та Н5 з 2019 року не розраховуються, зупинимось більш детально на нормативі Н6. В 2021 році норматив був дотриманий усіма банківськими установами, окрім АТ "Місто Банк" (0%), та за винятком порушення в 2020 році АТ «ОТП Банк», коли замість 60%, даний норматив становив 0%. За даним порушенням, НБУ була висловлена думка, що такий факт є неприпустимим, оскільки запроваджені раніше додаткові заходи задля пом'якшення впливу наслідків коронавірусної хвороби на банківський сектор України, термін перенесення залишків коштів на відповідні балансові рахунки був подовжений.

Нормативи ліквідності загалом відображають рівень здатності банківських установ відповідати за своїми зобов'язаннями та свідчать про необхідний обсяг активів, які для цього потрібні.

Стосовно групи нормативів кредитного ризику спостерігається системне порушення деякими банківськими установами, хоча в цілому по банківській системі дані нормативи виконуються.

Норматив максимального розміру кредитного ризику на одного контрагента був найбільшим у 2020 році та становив 19,85%, що є більшим на 2,53 % в порівнянні з 2019 роком та більшим на 0,45% по відношенню до 2021 року.

Норматив великих кредитних ризиків у розрізі банківських установ протягом останніх років не порушувався. Даний норматив є досить гнучким та досить вдало відображає реальний стан банківської системи, те ж саме стосується і нормативу Н9, який діє в Україні з 2016 року.

Норматив максимального розміру кредитного ризику на одного контрагента, який повинен становити не більше 25% , в 2021 році був порушений трьома банківськими установами, серед яких можна виділити ПАТ "Промінвестбанк" (83,88%), АКБ "ІНДУСТРІАЛБАНК" (45,15%), АТ "Ощадбанк" (27,46%) (для даного банку нормативне значення коефіцієнта повинно бути меншим за 20%, оскільки АТ «Ощадбанк» є системно важливим банком).

В 2020 році порушували даний норматив порушили чотири банки: АТ "СБЕРБАНК" (50,92%), АТ "Ощадбанк" (20,35%), АТ "Місто Банк" (44,10%) та АТ "БАНК ФОРВАРД" (25,71%).

В 2019 році порушниками були ПАТ "Промінвестбанк" (38,67%), АКБ "ІНДУСТРІАЛБАНК" (49,87%), АТ "Місто Банк"(34,41%).

Даний норматив має на меті певне обмеження можливих втрат банківських установ, у тому випадку, якщо вони будуть не зможуть відповідати за своїми зобов'язаннями.

Щодо нормативу Н9, то він був порушений в 2019 році АТ "ЮНЕКС БАНК" (34,64%), АТ "ПЕРШИЙ ІНВЕСТИЦІЙНИЙ БАНК" (80,39%), АТ "БАНК ІНВЕСТИЦІЙ ТА ЗАОЩАДЖЕНЬ" (70,92%).

В 2020 році - АТ "МЕГАБАНК" (28,90%), АТ "ЮНЕКС БАНК" (28,2%), АТ "ПЕРШИЙ ІНВЕСТИЦІЙНИЙ БАНК" (51,01%).

В 2021 році даний норматив був дотриманий усіма банківськими установами без винятку.

В цілому по банківській системі нормативи Н11 та Н12 виконуються банківськими установами, а їх значення протягом останніх років змінюється не більше, аніж на 1% та порушення даних нормативів серед банківських установ не спостерігалось взагалі.

Слід підкреслити, що значення нормативів цієї групи знаходиться досить далеко від порогових значень, та враховуючи факт недостатньої розвиненості фондового ринку України, проводити аналіз динаміки даних нормативів не є доцільним, а їх значення недостатнім чином відображають стан банківської системи.

Таким чином, провівши аналіз дотримання банківськими установами економічних нормативів, можемо зробити висновок, що в цілому по банківській системі дані нормативи виконуються.

Протягом досліджуваного періоду, спираючись на дані економічних нормативів, можна зазначити, що незважаючи на той факт, що на ці роки припала пандемія, банківська система залишалася досить стійкою.

Із сторони Національного банку України спостерігаються досить активні зміни в напрямі регулювання та нагляду за банківською діяльністю протягом даних років, а саме: зміна нормативів Н4 та Н5 на коефіцієнт покриття ліквідністю, зміна строків, які визначають активацію буфера капіталу у період 2020-2021 рр. Завдяки прийняттю такого рішення, банківські установи отримали змогу направити кошти із сформованих раніше резервів на подолання наслідків пандемії на банківський сектор, а також підтримати українську економіку. Також можемо виділити надану НБУ можливість формувати банківськими установами такий рівень запасу ліквідності та обсягу капіталу, які є визначальними для кожного окремого банку, разом із включенням ризиків, які можуть мати вплив на банківську установу протягом трьох річного терміну в майбутньому, а спровокований даний момент впровадженням оцінки достатності капіталу та внутрішньої ліквідності [10].

Отже, можемо зазначити, що способи банківського регулювання та нагляду НБУ мають досить позитивний вплив на стан банківської системи та націлені на подолання кризових явищ та загалом зміцнення українського банківського сектору.

Список використаних джерел:

1. Про Національний банк України: Закон України від 0.05.1999 № 679-XIV URL: <https://zakon.rada.gov.ua/laws/show/679-14#Text>
2. Про банки і банківську діяльність: Закон України 07.12.2000 № 2121-III URL: <https://zakon.rada.gov.ua/laws/show/2121-14#Text>
3. Про затвердження змін до деяких нормативно-правових актів Національного банку України: постанова Правління Національного банку України від 01 серпня 2019 року № 102 URL: https://bank.gov.ua/ua/legislation/Resolution_01082019_102
4. Financial club: веб-сайт. URL: <https://finclub.net/ua/news/ekonomichni-normatyvy-nbu-porushuvaly-12-bankiv.html> (дата звернення: 30.04.22)
5. Міщенко В. І, Яценюк А. П., Коваленко В. В., Коренева О. Г. Банківський нагляд: Навчальний посібник. – Київ: Знання, 2014. – 406 с
6. Орлюк О.П. Банківське право: навч. посібник. – Київ: Юрінком Інтер, 2014. – 376 с
7. Любунь О. С., Любун В. С., Іванець І. В. Національний Банк України: основні функції, грошово-кредитна політика, регулювання банківської діяльності. – Київ: Центр навч. л-ри Ун-т екон. та права “КРОК”, 2014. – 351 с
8. Hartmann-Wendels T., Pfingsten A., Weber M. Bankbetriebslehre. – 3. Auflage. – Berlin – Heidelberg – New York: Springer Verlag. – 2014. – 869 S.
9. Національний банк України. Наглядова статистика: веб-сайт. URL: <https://bank.gov.ua/ua/statistic/supervision-statist#2> (дата звернення: 30.04.22)
10. Національний банк України. Новини: веб-сайт. URL: <https://bank.gov.ua/ua/news> (дата звернення: 30.04.22)

ЗВІТНІСТЬ ПІДПРИЄМСТВ У ПЕРІОД ДІЇ ВОЄННОГО СТАНУ

Демидюк Вікторія Олександрівна
студентка факультету фінансів та обліку
Державний торговельно-економічний університет, Україна

Науковий керівник: Шаповалова Алла Павлівна
кандидат економічних наук,
доцент кафедри обліку та оподаткування
Державний торговельно-економічний університет, Україна

У зв'язку з військовою агресією Російської Федерації проти України в нашій державі із 24 лютого 2022 року за Указом Президента України оголошено воєнний стан. [1] Неприятлива ситуація в країні вимагала від законодавців перегляду багатьох норм і вимог щодо ведення бухгалтерського обліку та обліку з метою оподаткування на підприємствах. Були запроваджені як нові нормативно-правові документи, що регламентують діяльність суб'єктів господарювання під час дії воєнного стану, так і були внесені зміни та доповнення до цілого переліку чинних нормативно-правових актів, серед яких: Податковий Кодекс України, Бюджетний Кодекс України, Закон про Державний бюджет України на 2022 рік тощо.

Запроваджений з 3.03.2022 р. Закон України «Про захист інтересів суб'єктів подання звітності та інших документів у період дії воєнного стану або стану війни» (далі – Закон № 2115), зокрема визначив, що фізичні особи, фізичні особи - підприємці, юридичні особи подають облікові, фінансові, бухгалтерські, розрахункові, аудиторські звіти та будь-які інші документи, подання яких вимагається відповідно до норм чинного законодавства в документальній та/або в електронній формі, протягом трьох місяців після припинення чи скасування воєнного стану або стану війни за весь період неподання звітності чи обов'язку подати документи. [2] При цьому у період дії воєнного стану, а також протягом трьох місяців після його завершення до зазначених осіб не застосовується адміністративна та/або кримінальна відповідальність за неподання чи несвоєчасне подання відповідної звітності та/або документів. Також для осіб, які не будуть мати фізичної можливості протягом визначеного строку (до трьох місяців) подати відповідні звітні чи інші документи, у зв'язку з безпосередніми наслідками їх участі у бойових діях, передбачена можливість подання документів протягом одного місяця з дня закінчення наслідків, які унеможливили їх подання. Також за Законом № 2115 у період дії особливого стану уповноваженими органами не здійснюються перевірки щодо подання звітних документів.

Міністерство фінансів України у своєму інформаційному повідомленні звернуло увагу суб'єктів господарювання, що бухгалтерський облік є обов'язковим видом обліку і підприємства зобов'язані складати фінансову звітність на підставі даних такого обліку. [3] Господарські операції мають бути відображені у звітному періоді належним чином згідно з основоположними принципами обліку, а саме: безперервності, повноти, послідовності і нарахування. У разі неможливості подання суб'єктами господарювання проміжної фінансової звітності за I квартал 2022 р. (термін подання – до 2 травня 2022 р.) штрафні санкції не будуть застосовуватися. Це ж стосується усіх періодів, строк подання звітності за які припадає на період воєнного стану.

Отже, якщо підприємства мають можливість вести облік і складати фінансову звітність, вони не звільняються від таких обов'язків і в період дії воєнного стану.

Виконання податкового обов'язку та подання податкової звітності суб'єктами господарювання-платниками податків в період дії воєнного стану було врегульовано Законом України «Про внесення змін до Податкового кодексу України та інших законодавчих актів України щодо особливостей оподаткування та подання звітності у період дії воєнного стану» (далі – Закон № 2118). [4] Відповідно до цього нормативного акту, якщо платники податків не мають можливості своєчасно та в повному обсязі виконувати податкові обов'язки, зокрема щодо дотримання термінів сплати податків та зборів, подання звітності, у тому числі звітності щодо податку на прибуток, реєстрації у відповідних реєстрах податкових або акцизних накладних, розрахунків коригування, подання електронних документів, що містять дані про фактичні залишки пального та обсяг обігу пального або спирту етилового тощо, платники податків звільняються від передбаченої ПКУ відповідальності з обов'язковим виконанням таких обов'язків протягом трьох місяців після припинення або скасування воєнного стану в Україні. [4] Наступними змінами до ПКУ термін подання податкової звітності для платників податків, які не мали змоги виконати свої податкові обов'язки, подовжено з трьох до шести місяців після припинення або скасування воєнного стану в Україні. Варто також зазначити, що податкові перевірки, що були розпочаті до введення воєнного стану, припиняються, а нові перевірки не розпочинаються.

На погляд фахівців [5] відміна штрафів стосується всіх без винятку платників податків, які з тих чи інших причин на певний час втратили можливість виконувати свої податкові зобов'язання. Тобто головним критерієм полегшеного підходу до визначення юридичної відповідальності за невиконання податкових обов'язків перед державою є відсутність змоги у платника виконувати такі зобов'язання.

Актуальною на період дії воєнного стану буде також тема втрачених чи знижених первинних документів. І фінансова і податкова звітність ґрунтуються на даних бухгалтерського обліку, підставою для записів господарських операцій підприємства в якому є первинні документи. Втрата (знищення) первинних документів, звичайно, значно ускладнює звітування перед уповноваженими органами. Упродовж дії воєнного стану існують певні правила щодо процедур, які проводяться платником податків-юридичних осіб у разі втрати, пошкодження або дострокового знищення документів (табл.1).

Таблиця 1

Спеціальні норми щодо втрати первинних чи інших документів у період дії воєнного стану

Особи, яких стосується	Платники податків і податкові агентів, які провадять діяльність на територіях, де ведуться або велися воєнні дії, та на територіях, що тимчасово окуповані, які не можуть пред'явити первинні документи, зазначені в ст.44 Податковому Кодексі України.
Підстави застосування	У разі втрати первинних документів, їх знищення або псування. Якщо неможливим або ризиковим для життя є вивезення документів із зазначених територій адміністративні пункти пропуску, установлені органами влади.

Продовження табл. 1

Необхідні дії суб'єктів податкових відносин у разі втрати первинних чи інших документів	Платник податків/ податковий агент повинен подати до податкового органу повідомлення про неможливість вивезення первинних документів.* У такому повідомленні потрібно зазначити обставини, що призвели до втрати та/або неможливості вивезення первинних документів, податкові (звітні) періоди, а також загальний перелік первинних документів. Підпис керівника підприємства і головного бухгалтера обов'язкові.
* Після подання повідомлення до податкового органу дані та показники податкової звітності за звітні періоди, зазначені в повідомленні, не будуть вважатися сумнівними лише через відсутність первинних документів, а платники податків будуть звільнені від перевірок контролюючим органом щодо зазначених у повідомленні податкових (звітних) періодів, у тому числі після завершення дії воєнного стану	
Коло осіб, яких не стосуються спеціальні норми	У разі втрати первинних чи інших документів в обставинах, що не стосуються збройної агресії проти України, ведення бойових дій або окупації відповідних територій будуть застосовані загальні вимоги до відновлення втрачених документів, визначені Податковим Кодексом України.

Складено за: [6]

Беручи до уваги зміни до нормативно-правових актів України, швидкі реакції законодавчої влади на збройну агресію проти нашої держави, вже найближчим часом існує висока ймовірність прийняття нових, актуальних норм щодо вирішення питань обліку і оподаткування в Україні, які доповнять вже існуючі положення щодо фінансової, податкової та іншої звітності під час воєнного стану.

Список використаних джерел:

1. Про введення воєнного стану в Україні: Указ Президента України від 24.02.2022 р. №64/2022. URL: <https://www.president.gov.ua/documents/642022-41397>
2. Про захист інтересів суб'єктів подання звітності та інших документів у період дії воєнного стану або стану війни: Закон України від 03.03.2022 р. № 2115-IX. URL: <https://zakon.rada.gov.ua/laws/show/2115-20#Text>
3. Щодо подання та оприлюднення фінансової звітності у період дії воєнного стану або стану війни: Інформаційне повідомлення Міністерства фінансів України від 11.03.2022 р. URL: https://mof.gov.ua/uk/zagalni-roz_jasnennja
4. Про внесення змін до Податкового кодексу України та інших законодавчих актів України щодо особливостей оподаткування та подання звітності у період дії воєнного стану: Закон України від 03.03.2022 р. № 2118-IX. URL: <https://zakon.rada.gov.ua/laws/show/2118-20#Text>
5. Правила оподаткування під час воєнного стану// Бухгалтер 911, 2022. URL: <https://buhgalter911.com/uk/news/news-1064117.html>
6. Целуйко О. Податкові накладні, ПДВ та звітність під час війни: 10 важливих акцентів. Вебінар. 2022. URL: <https://7eminar.ua/events/2408/3817>

ІНВЕСТИЦІЇ В РОЗВИТОК ЗАЛІЗНИЧНОГО ТРАНСПОРТУ

Тройнікова Олена Миколаївна

канд. екон. наук, доцент,

доцент кафедри управління державними і корпоративними фінансами
Український державний університет залізничного транспорту, Україна

Забезпечення та подальший розвиток економіки країни неможливі без ефективного використання транспортної галузі.

Україна має потужний транспортний потенціал, але на сучасному етапі необхідні нові дієві підходи щодо його використання [1].

З 2020 року Європейська Бізнес Асоціація почала визначати показник - Інфраструктурний індекс, дослідження якого показує загальний стан розвитку транспортної інфраструктури в Україні. У 2020 та 2021 роках він склав 2,58 балів та 2,76 балів відповідно з п'яти можливих, що демонструє незадовільний стан транспортної інфраструктури [1].

Прийнята Національна транспортна стратегія України до 2030 року передбачає нові підходи щодо ефективного функціонування транспортного потенціалу: орієнтація на потреби бізнесу та пасажирів; розвиток мультимодальних перевезень; децентралізація; прозорість та уникнення конфлікту інтересів; впровадження нових механізмів фінансування. Потенційний обсяг інвестицій у галузь транспорту оцінюється експертами 8-10 млрд доларів на рік [2].

У загальному транспортному потенціалі залізничний транспорт відіграє вирішальну роль. Він як і всі інші транспортні складові забезпечує економічні процеси в країні. Його перевагами є незалежність від погодних умов (на відміну від повітряного та водного транспорту), перевезення великого обсягу вантажів, відносно низька собівартість (на відміну від автомобільного транспорту).

В умовах соціальних потрясінь, стихійного лиха, техногенних катастроф, військових дій саме залізничний транспорт є найефективнішим помічником (локомотивом) економіки, для забезпечення соціальних потреб, за рахунок своєї надійності.

Необхідність інвестицій у залізничну галузь очевидна. В межах Національної транспортної стратегії передбачені державні та приватні інвестиції в транспортну структуру [1].

У 2021 році вперше в державному бюджеті України передбачені фінансові ресурси стосовно залізничного транспорту, ці гроші спрямовані на закупівлю нових пасажирських вагонів та на розвиток залізничної інфраструктури для пасажирських перевезень. [4,5,6,7,8] В Європейському Союзі залізничні пасажирські перевезення дотуються державою, а також фінансується розвиток залізничної інфраструктури. У 2020 році була ухвалена нова транспортна Європейська стратегія також за рахунок високої екологічності залізничних перевезень. [4,5,6,7,8].

До 2030 року обсяг пасажирських залізничних перевезень у всіх країнах Євросоюзу планується збільшити вдвічі в порівнянні з 2019 роком. А перспективою до 2050 року цей показник прогнозується в бік збільшення втричі. Результатом фінансування залізниць є їх здатність стати основним видом транспорту, як це відбувається сьогодні в Європі [3].

Список використаних джерел:

1. Гмирін А. Розвиток транспортної інфраструктури України вимагає нових підходів URL: <https://www.epravda.com.ua/columns/2022/01/28/681863/> (Дата звернення 29.04.2022)
2. Національна транспортна стратегія України до 2030 року URL: http://publications.chamber.ua/2017/Infrastructure/UDD/National_Transport_Strategy_2030.pdf (Дата звернення 30.04.2022)
3. Національна транспортна стратегія України до 2030 року. URL: https://www.slideshare.net/Yevhen_Katkov/ss-75631224 (Дата звернення 30.04.2022)
4. Сучасні європейські тренди, державна фінансова політика та залізничний транспорт А. Кава. URL: <https://ua.interfax.com.ua/news/blog/764009.html> (Дата звернення 1.05.2022)
5. Інтерв'ю заступника Міністра фінансів Олександра Кави про модернізацію залізничної інфраструктури України для телеканалу Дом, 01.03.2021 р. URL: <https://www.kmu.gov.ua/news/intervyu-zastupnika-ministra-finansiv-oleksandra-kavi-pro-modernizaciyu-zaliznichnoyi-infrastrukturi-ukrayini-dlya-telekanalu-dom-01032021> (Дата звернення 30.04.2022)
6. Колонка заступника Міністра фінансів Олександра Кави для "Інтерфакс-Україна" (26.08.2021) URL: <https://www.kmu.gov.ua/news/colonka-zastupnika-ministra-finansiv-oleksandra-kavi-dlya-interfaks-ukrayina-26082021> (Дата звернення 30.04.2022)
7. Олександр Кава: Україна тепер, як і країни ЄС, інвестуватиме в розвиток пасажирських залізничних перевезень URL: <https://www.kmu.gov.ua/news/oleksandr-kava-ukrayina-terer-yak-i-krayini-yes-investuvatime-v-rozvitok-pasazhirskih-zaliznichnih-perevezen> (Дата звернення 30.04.2022)
8. Укрзалізниця придбає 100 нових пасажирських вагонів URL: <https://www.ukrinform.ua/rubric-economy/3200383-ukrzaliznica-pridbae-100-novih-pasazirskih-vagoniv.html> (Дата звернення 30.04.2022)

ІНВЕСТИЦІЙНИЙ КЛІМАТ УКРАЇНИ

Дубініна Світлана Дмитрівна

здобувач вищої освіти економічного факультету
Харківський національний університет ім. В.Н. Каразіна, Україна

Янкович Олег Владиславович

здобувач вищої освіти економічного факультету
Харківський національний університет ім. В.Н. Каразіна, Україна

Економіці будь-якої держави потрібні фінансові ресурси. А інвестиції – один із найважливіших напрямів економічного розвитку. Основний чинник їхнього збільшення – сприятливий інвестиційний клімат. І провідну роль його формуванні грає державна політика, спрямовану створення оптимальних умов інвесторів.

Що таке інвестиційний клімат? Якщо говорити простими словами, це певні показники соціального, політичного, економічного та правового розвитку держави. Вони визначають комфортність роботи інвестора. Ключовий параметр цієї комфортності – інвестиційна привабливість. Тобто фактори, які сприяють або перешкоджають внутрішнім та зовнішнім інвестиціям. Говорячи про ці фактори, не можна не згадати про головні, які безпосередньо впливають на рівень інвестиційної привабливості. Це економічна, політична та соціальна ситуація в країні; прозора та дієва судова система; гарантії захисту прав інвесторів; розвинена інфраструктура; низькі ризики – від інвестиційного та кредитного до екологічного та політичного, конкуренція у галузях; валютна та фіскальна політика.

Дослідження інвестиційної привабливості країни неможливе без постійного переосмислення факторів, що впливають на неї, і динаміки їх змін. Це і світова економіка, і геополітична ситуація, і багато інших обставин. Будь-яка держава не може розвиватися за економічної нестабільності, коли інфляція зростає, курс національної валюти нестабільний, а планів розвитку малого та середнього бізнесу немає. У комплексі вирішувати проблеми, від яких залежить залучення інвестицій, можна лише на рівні уряду.

Сьогодні, в умовах євроінтеграції України, коли економіка та політика нестабільні, а корупція залишається на колишньому високому рівні, країні потрібні не лише дієві, а й швидкі реформи. А зростання привабливості для інвесторів має стати пріоритетним завданням. І це не чергові гасла. Необхідних заходів потрібно вживати негайно, оскільки без своєчасних інвестицій розрив України з конкурентами збільшуватиметься з кожним роком. Уряду зрозумілі першочергові кроки, але зусиль щодо стимулювання вкладень в економіку за нинішніх умов явно недостатньо.

Рік тому багато іноземних інвесторів небезпідставно вважали, що інвестиційна привабливість України знижується. Окрім основних традиційних проблем бізнес-клімату назвали слабку судову систему, відсутність антикорупційних заходів та тіньову економіку. До вже відомих причин додалися обмежувальні заходи через COVID-19. Не сприяють покращенню зміни у податковому законодавстві та часті ротації в уряді, які гальмують реформи.

Із позитивних моментів останні півроку можна відзначити запуск ринку землі, співпрацю з МВФ, валютну лібералізацію, зниження облікової ставки НБУ та стабільну національну валюту.

У 2021 році за результатами дослідження Європейської бізнес-асоціації індекс інвестиційної привабливості України зріс з 2,4 до 2,84. Цей факт підтверджує і

опитування топ-менеджерів компаній, що входять до асоціації, третина яких вважає, що інвестиційний клімат останні півроку покращився. У Мінекономіки доопрацювали нормативну базу для супроводу великих проектів у зв'язку із законом про "інвестняні". Завдяки цьому кроку до UkraineInvest за кілька місяців надійшло майже два десятки запитів від потенційних інвесторів. Найближчим часом можна буде побачити, чи цей проект прискорить і полегшить бізнес-процеси без корупційних складових.

Інвестиційний клімат України оцінили і на нещодавньому Київському міжнародному економічному форумі. Серед причин інвестування представники бізнесу назвали незначну конкуренцію, синхронізацію законодавства з Євросоюзом та досить високу концентрацію талантів.

Все це говорить про те, що в Україні є потенціал для інвестування, і він є практично безмежним. Справа, як кажуть, за малим – реальними діями, які приведуть іноземних інвесторів із фінансовими вливаннями в економіку країни.

Список використаних джерел:

1. Official website of the information resource Wikipedia [Електроний ресурс]. – URL: <https://en.wikipedia.org/wiki/>
2. Official website of the information resource [Електроний ресурс]. – URL: <https://inventure.com.ua/analytics/formula/privlekatelna-li-segodnya-ukraina-dlya-investorov>

ІННОВАЦІЙНИЙ БАНКІВСЬКИЙ БІЗНЕС: СУТНІСТЬ ТА ОЗНАКИ

Іваницький Олег Олександрович

аспірант

Львівський національний університет імені Івана Франка, Україна

Науковий керівник: Владичин Уляна Володимирівна

ORCID ID: 0000-0002-6916-6688

доктор економічних наук, професор,

професор кафедри банківського і страхового бізнесу

Львівський національний університет імені Івана Франка, Україна

У світі, що динамічно розвивається та змінюється є надзвичайно важливо бути конкурентноспроможним та вміти швидко пристосовуватися до нових викликів. Для української економіки це питання стало особливо гострим: як через удар пандемії у 2019 році, так і через вторгнення російських військ у лютому 2022 року. Ці та інші причини стали підтвердженням важливості інноваційного вектору розвитку економіки України, у тому числі й її банківської системи. Саме тому, основним завданням сучасного етапу розвитку банківської справи є підвищення якості та захищеності банківської діяльності, що включає в себе розширення асортименту банківських продуктів, їхню диверсифікацію, а також забезпечення їхнього захисту з боку можливих хакерських атак з боку РФ задля збереження цілісності й ефективності фінансової системи та роботи вітчизняного бізнесу. Таким чином, інноваційний розвиток банківської сфери стає одним з найважливіших векторів розвитку як банківництва, так і економіки загалом.

Дослідження інновацій у банківській сфері, обґрунтування їхніх позитивних моментів та виявлення ризиків висвітлювали в своїх наукових працях такі вітчизняні науковці, як Бондаренко Л.П., Владичин У.В., Гаврилко Т.О., Єгоричева С.Б., Ключко Л.А., а також такі зарубіжні вчені, як А. Косба, А. Мілер, Й. Шумпетер, П. Шуфель та ін. Проте, незважаючи на їхні зусилля, на сьогодні спостерігається нерівномірний розподіл інноваційного потенціалу банківської системи в Україні, що спонукає до подальшого розвитку теоретичних знань у сфері банківських інновацій. У зв'язку з цим актуальними є дослідження теоретичних засад економічної сутності понять «інновації» та «банківські інновації».

У Законі України «Про інноваційну діяльність» перше поняття трактується наступним чином: «Інновації – новостворені (застосовані) і (або) вдосконалені конкурентоздатні технології, продукція або послуги, а також організаційно-технічні рішення виробничого, адміністративного, комерційного або іншого характеру, що істотно поліпшують структуру та якість виробництва і (або) соціальної сфери» [3].

У цьому контексті банківські інновації розглядаються науковцями як «кінцевий результат інноваційної діяльності в банківській сфері, який отримав втілення у вигляді якісного нового або удосконаленого продукту чи послуги, реалізованих на ринку, або нового удосконаленого технологічного процесу, що використовується в банківській діяльності, в результаті чого покращується задоволення потреб клієнтів, зростає конкурентноспроможність та ефективність діяльності і відбувається розвиток банку на інноваційних засадах» [2].

Отже, термін «інновації» означає певну сукупність нововведень у банківському секторі, завдяки яким відбуваються позитивні зміни у стратегічному та

економічному планах, таких як нарощення клієнтської та ресурсної бази, долі ринку, покращення систем захисту, скорочення витрат тощо. Цей процес включає в себе створення, освоєння та поширення інновацій, що охоплює усі аспекти діяльності банку: від створення концепції до її реалізації.

Варто зауважити, що поняття банківських інновацій має свої особливі ознаки, які виділяють їх від інших різновидів інновацій. Одна з таких ознак є рід діяльності цих інновацій, а саме банківський сектор. Відтак, банківські інновації охоплюють усі нововведення та удосконалення у сфері банківництва. Банківськими інноваціями можна вважати як діджиталізацію банківського бізнесу, так і введення нових видів послуг чи способів їхньої реалізації.

Не менш важливою ознакою банківських інновацій є великий вплив жорсткої системи регулювання банківського бізнесу, що сповільнює темпи введення інновацій. Так як інновації є все ж певним ризиком для бізнесу, банки завжди ґрунтовніше ніж у інших сферах аналізують їхню доцільність і потенціал у порівнянні з старими технологіями, продуктами тощо. Це пояснюється тісною взаємодією банків у системі, що в разі негативного досвіду тих чи інших нововведень може зашкодити банківській системі усєї країни загалом.

Також важливо розуміти, що більшість банківських інновацій виникають через здійснення інноваційних рішень в інших галузях суспільного життя або мотивовані зміною параметрів попиту з боку клієнтів, що також необхідно розуміти як ознаку цього виду інновацій.

Аналізуючи усе вищезгадане, банківські інновації необхідно розглядати у таких аспектах як технологічні та бізнес-процесові, продуктові, комунікаційні. Технологічні інновації створюють необмежені можливості для широкого спектру надання банківських послуг корпоративним і приватним клієнтам, оскільки в останні роки фінансова сфера стає більш комплексною і універсальною за рахунок появи нових форм обслуговування і нових функцій [1].

Продуктовими інноваціями є нові фінансові операції, а також нові для України зарубіжні банківські продукти, які вже давно реалізовані на фінансових ринках інших країн відповідно до їх конкретних умов і юрисдикції та нові банківські продукти, що вперше з'явилися на вітчизняному фінансовому ринку, тобто тільки в одному банку.

Комунікаційними інноваціями вважаються такі, які надають доступ банкам до значних, за своїми обсягами, баз даних та інформації, що забезпечують ефективну роботу банку, а також постійний контакт офісу з клієнтами задля координації їхніх дій незважаючи на відстань чи час.

Висновки. Банківські інновації є за своєю сутністю багатогранним аспектом розвитку банківської системи, що включає в себе різні сторони роботи банківського сектору. Саме завдяки інноваціям здійснюється активний розвиток економіки України та прокладає шлях до її подальшого зростання та зміцнення.

Список використаних джерел:

1. Ключко Л. Я. Інновації у сфері банківського бізнесу. (2019) *Збірник наукових праць Університету державної фіскальної служби України*. № 2. С. 109-128 URL: <https://core.ac.uk/download/pdf/287302552.pdf>. (дата звернення: 29.04.2022)
2. Примостка Л. О. (2017) *Банківський менеджмент: інноваційні концепції та моделі: монографія*. Київ: КНЕУ, 384 с.
3. Про інноваційну діяльність: Закон України від 04.07.2002 р. № 40–IV. Дата оновлення: 12.04.2022. URL: <https://zakon.rada.gov.ua/laws/show/40-15> (дата звернення: 29.04.2022).

ІНФОРМАЦІЙНО-АНАЛІТИЧНЕ ЗАБЕЗПЕЧЕННЯ АНТИКРИЗОВОГО УПРАВЛІННЯ БАНКОМ

Безродна О.С.

канд.екон.наук, доцент кафедри банківської справи і фінансових послуг
ХНЕУ ім. С. Кузнеця, Україна

Інформація сьогодні перетворилася на зброю, потужний реально відчутний ресурс, який має навіть більшу цінність, ніж інші ресурси, стала товаром, який продається і купується. Спеціалісти Міжнародної дослідницької і консалтингової компанії International Data Corporation (IDC) [6], що є провідним глобальним постачальником ринкової інформації, консультаційних послуг і заходів для ринків інформаційних технологій, телекомунікацій і споживчих технологій зазначають, що у 2020 році загальний обсяг згенерованих даних склав понад 64 зеттабайти (1 зеттабайт – це мільярд терабайт). При цьому для подальшого використання збережено менше 2% інформації, а основна частина даних мала тимчасовий характер. Це означає, що інформація, що поступає, проходить певні стадії обробки, відбувається певна фільтрація даних, і лише та інформація, що має цінність, аналізується і використовується у подальшому.

Необхідність мати у своєму розпорядженні своєчасну, достовірну та якісну інформацію підпадає під потреби й менеджменту банків, а зважаючи на характер ризикованості їх операцій та діяльності у цілому, є важливою передумовою для ефективної реалізації їх ризик-менеджменту та антикризового управління. Однак існуючий механізм формування, систематизації та відбору інформації відстає від вимог, які пред'являються до нього в даний час. Це зумовлює важливість використання комплексного підходу до розробки інформаційно-аналітичного забезпечення діяльності банку, і зокрема, для потреб антикризового менеджменту.

При порівнянні інформаційно-аналітичного забезпечення із аналізом необхідно звернути увагу на такі його відмінності. По-перше, у результаті формування інформаційно-аналітичного забезпечення враховується причинно-наслідковий характер зв'язків між параметрами, які характеризують діяльність банку, та чинників, що впливають на його стан; по-друге, у ньому передбачено конкретизацію аналітичного інструментарію для формування інформаційної підтримки управлінських рішень і є логічний перехід у їх площину із пропозицією альтернатив для вибору та прогнозних даних. Особливо важливим, на нашу думку, є те, що у кінцевому рахунку відбувається документування інформації у формі звітів, у яких зацікавлені стейкхолдери. Виходячи з цього, процес розробки інформаційно-аналітичного забезпечення здійснюється у такому порядку: збір даних про стан керованого об'єкта; накопичення інформації та її відбір; обробка та узагальнення відібраної інформації; формування альтернатив на основі моделювання та порівняльного аналізу; поширення інформації; розробка управлінських рішень та їх впровадження.

Розглядаючи інформаційно-аналітичне забезпечення як сукупність окремих процедур на вході первинна інформація повинна бути перевірена і відповідати певним критеріям. Відфільтрована та структурована інформація, необхідна для забезпечення діяльності банку, утворює інформаційне поле, що синтезує потоки внутрішньої та зовнішньої інформації. Внутрішня інформація формується в межах банку на основі даних про його роботу. Зовнішня – охоплює аспекти ринкового

середовища, умов, в яких працює банк, включаючи контрагентів, фінансові ринки і їх суб'єктів, глобальні процеси і т. ін. Таким чином, в межах формування інформаційно-аналітичного забезпечення антикризового управління банком повинна бути систематизована та оброблена інформація про його зовнішнє та внутрішнє середовище, що демонструє його стійкість під впливом різних факторів, та уможливорює за її використанням попередження кризових явищ та превентивну ідентифікацію їх проявів.

В. В. Гой [3] зазначає, що система інформаційно-аналітичного забезпечення антикризового управління повинна відповідати наступним ознакам та правилам: знижувати ступінь невизначеності досягнення головної мети антикризового управління; застосовувати засоби інформаційно-аналітичного забезпечення антикризового управління, які тотожні ступеню невизначеності; у повній мірі забезпечити втілення системи антикризового управління в загальну систему управління [3, с.75].

В. О. Гавриленко [2, с.5] в межах антикризового управління акцентує увагу на виявленні, ідентифікації та відстеженні розвитку внутрішніх та зовнішніх кризових загроз для формування інформаційної бази прийняття антикризових рішень шляхом інтеграції вхідних, внутрішніх та вихідних інформаційних потоків обліку, контролю, аналізу у системі облікового моделювання. Це стало підґрунтям для розробки автором моделі оцінювання ступеня ризику банкрутства підприємства за процедурами ідентифікації та обробки облікових даних за бізнес-процесами та критеріями виявлення кризових ознак.

Повертаючись до головного питання щодо ролі інформації у інформаційно-аналітичному забезпеченні антикризового менеджменту в банку, необхідно зважити на те, що інформаційне поле повинно забезпечити такі вимоги до інформації, яка збирається для обробки і аналізу: актуальність; релевантність; повнота; надійність; точність; зрозумілість; достовірність; своєчасність; порівнянність; економічність (витрати на обробку інформації не повинні перевищувати одержуваного ефекту від використання) та ін.

Таким чином, у процесі обробки інформації необхідно розділити сукупність факторів внутрішнього і зовнішнього середовища на фактори прямого і непрямого впливу, регулярно аналізувати їх зміни, визначати умови, за яких фактори непрямого впливу можуть перейти до категорії факторів прямого впливу і відображати можливість такого переходу в прогностичних сценаріях розвитку системи, оцінювати власні ресурси з точки зору можливості впливу на фактори зовнішнього середовища і розробляти технології щодо нейтралізації дії несприятливих факторів.

Зважаючи на специфіку антикризового управління та його актуальність для менеджменту банків, при цьому не знижуючи цінності інших критеріїв відбору інформації, важливою є необхідність забезпечення саме її релевантності.

Релевантність у науковій літературі найчастіше розглядається як здатність інформації відповідати потребам (запитам) «споживача» (тобто ступінь відповідності інформації), і, відповідно до цього, релевантну інформацію визначають як таку, що повинна допомагати приймати рішення.

Питання відбору релевантної інформації при формуванні інформаційно-аналітичного забезпечення антикризового управління банком є одним із пріоритетних, оскільки від неї залежить ефективність процедур та реалізованих за їх результатами заходів із діагностики, профілактики і подолання кризових явищ та процесів. В такому разі виникає необхідність пошуку шляхів забезпечення цієї

релевантності та вибору придатного для цього інструментарію. Для реалізації цього завдання як приклад можна навести використання різних економіко-математичних методів, зокрема, факторного аналізу (методу головних компонент) [1], методу «центру ваги» [4] тощо.

Так, у [1] при обґрунтуванні складу збалансованої системи показників (ЗСП) як системи оцінки фінансових та нефінансових параметрів діяльності банку, зокрема, при відборі релевантних показників було використано метод головних компонент і за розподілом факторних навантажень отримано найбільш інформативні показники, що характеризують фінансовий стан банку та основні чинники впливу. Цей етап є складовою процедури, спрямованої на перевірку первинної вибірки показників на відповідність наступним критеріям: кількісний вираз, універсальність, наявність інформації та рекомендацій для розрахунку, зрозумілість та охоплення найважливіших аспектів діяльності банку. У результаті практичної реалізації другого та третього етапів цієї процедури, метою яких є усунення дублювання інформації та визначення найбільш значущих показників шляхом застосування методів кореляційного та факторного аналізу, відібрано найбільш значущі та інформативні показники, що характеризують кожну з підсистем ЗСП та є основними індикаторами для оцінювання діяльності банку. Загальну кількість показників, що пропонується включати до складу ЗСП та використовувати для оцінювання фінансової діяльності банку та факторів, що на неї впливають, із застосуванням даної процедури у [1] скорочено з 80 до 33.

В.О. Лесиком [4] в межах розробки процедури експрес-оцінки фінансової стабільності банків, результати якої використані при удосконаленні методичного інструментарію діагностування кризових явищ у банківській системі в процесі моніторингу її фінансової стабільності [5], для обґрунтування релевантних показників застосовано метод «центру ваги», який дає можливість вибрати показники-репрезентанти, що несуть у собі інформаційне навантаження, притаманне групі показників [4]. В межах запропонованої процедури здійснено виокремлення по одному показнику репрезентанту за кожним напрямом оцінки фінансової стабільності банків (капітальної стійкості, ліквідності, ресурсної стійкості та ефективності діяльності). Це коефіцієнт захищеності власного капіталу, коефіцієнт генеральної ліквідності, рівень робочих активів та рентабельність активів, які на думку автора надають змогу здійснювати експрес-оцінку фінансової стабільності банків з метою швидкого та своєчасного реагування на будь-які зміни. Також, що становить практичний інтерес, із використанням шкалювання для відповідних релевантних показників у [5] визначено їх критичні значення, наближення до яких за аналізом відхилень сигналізує про наявність дисбалансів у фінансовій діяльності окремих банків. Це дозволяє вчасно приймати обґрунтовані заходи щодо стримування й нейтралізації кризових тенденцій.

Таким чином, слід наголосити, що розвиток інструментарію для забезпечення релевантною інформацією антикризового менеджменту дозволить знизити рівень «напруження» та суб'єктивізму у процесі прийняття та запровадження управлінських рішень в межах як раннього, так і випереджального антикризового управління банком.

Список використаних джерел:

1. Безродна О. С. (2014). Оцінювання фінансової діяльності банку та розроблення його стратегії на основі збалансованої системи показників : автореф. дис. ... канд. екон. наук : 08.00.08. Харків, 20 с.

2. Гавриленко В. О. (2018). Методологія і організація обліково-аналітичного забезпечення антикризового управління підприємством: автореф. дис. ... доктора екон. наук: 08.00.09. Одеса, 39 с.
3. Гой В. В. (2018). Інформаційно-аналітичне забезпечення антикризового управління корпоративними підприємствами: дис. ... канд. екон. наук: 08.00.04. Харків. Вилучено з: https://radaecon.kname.edu.ua/images/Dis/dis_Goi-1.pdf
4. Лесик В. О. (2017). Удосконалення процедури експрес-оцінки фінансової стабільності банків. *Економіка та держава*. № 11, С. 99–103.
5. Лесик В. О. (2017). Удосконалення методичного інструментарію діагностування кризових явищ у банківській системі в процесі моніторингу її фінансової стабільності. *Вісник Одеського національного університету*. Вип. 8 (61). Т. 22, С. 106–111.
6. International Data Corporation: <https://www.idc.com/solutions/data>

МЕТОДИЧНІ АСПЕКТИ АНАЛІЗУ ОПТИМІЗАЦІЇ ПОДАТКОВОГО НАВАНТАЖЕННЯ

Колеснікова Анастасія Геннадіївна

здобувач вищої освіти факультету обліку та податкового менеджменту
ДВНЗ «Київський національний економічний університет
ім. Вадима Гетьмана», Україна

Науковий керівник: Абесінова Олена Костянтинівна

ORCID ID: 0000-0002-7124-0007

канд. екон. наук, доцент,

доцент кафедри податкового менеджменту та фінансового моніторингу
ДВНЗ «Київський національний економічний університет
ім. Вадима Гетьмана», Україна

Важливим чинником ефективності бізнесу і розвитку економіки є податкове навантаження як інструмент економічної політики держави.

Основним показником фінансової діяльності підприємства є прибуток, який можна розглядати як критерій оцінки впливу податків на роботу підприємства. Частина прибутку у вигляді податку в розмірі вісімнадцяти відсотків має значний вплив на суб'єктів господарювання.

Головним завданням податкового аналізу є обґрунтування економічних рішень, що спрямовані на оптимізацію податкових витрат з прибутку підприємства. Сума таких витрат складається з поточного податку на прибуток з урахуванням відстроченого податкового активу (здійснює негативний вплив на фінансовий стан) і відстроченого податкового зобов'язання (призводить до поліпшення фінансової стійкості, ліквідності та рентабельності активів і власного капіталу) [3].

Джерелами інформації для податкового аналізу слугують показники облікового та податкового прибутку. Різниця, що виникла внаслідок застосування різних правил визнання доходів і витрат, які встановлені законодавством, є підставою для визнання в обліку та звітності відстрочених податкових активів та відстрочених податкових зобов'язань. Основні різниці, що виникають у звітному періоді тимчасово, утворюються: при нарахуванні амортизації необоротних активів, при формуванні резервів (забезпечень), при здійсненні фінансових операцій та інші [4].

Для аналізу податкового навантаження доцільно використовувати наступні показники:

1) Ефективна ставка податку на прибуток:

$$ЕС_{\text{ПП}} = \frac{\text{ПП}}{\text{ФР}} * 100 \% \quad (1)$$

де:

$ЕС_{\text{ПП}}$ – ефективна ставка податку на прибуток;

ПП – загальна сума сплаченого податку на прибуток;

ФР – фінансовий результат прибуткових підприємств.

2) Частка поточного податку на прибуток у сумі доходу від усіх видів діяльності підприємства:

$$\text{П2} = \frac{\text{П}_{\text{ПП}}}{\text{Д}} * 100\% \quad (2)$$

де:

П2 – частка поточного податку на прибуток у сумі доходу;

$\text{П}_{\text{ПП}}$ – поточний податок на прибуток;

Д – дохід всіх видів діяльності підприємства;

Аналіз показників податкового навантаження суб'єктів господарювання повинен проводитися для оцінки податкової ефективності суб'єкта господарювання [2].

До напрямків такого аналізу належать:

1. Факторний аналіз податкових платежів, під час якого, для оптимізації податкового навантаження, підвищення рівня податкового прогнозування і планування, виділяють та враховують внутрішні і зовнішні фактори.

2. Динамічний аналіз податкових платежів передбачає обчислення структури загальної суми податків і суми податку на прибуток підприємства за питомими видами джерел сплати податкових коштів у кожному році досліджуваного періоду.

3. Компаративний аналіз – як кількісної і якісної характеристики впливу податкової системи на підприємство.

Для порівняння впливу витрат податку на прибуток на податкове навантаження підприємств різних галузей існує єдина методика:

- зменшення об'єкта оподаткування;
- зміна договірних умов і строків сплати податку;
- використання спрощеної системи оподаткування, обліку та звітності;
- прогнозування прибутку та наслідків запровадження плану обсягів.

У процесі аналізу витрат з сплати податку на прибуток варто виходити з фіскальної й регулюючої функцій податкової системи, які є інструментами фінансово-економічної політики України. Шляхом зменшення податкових платежів відбувається поліпшення фінансового стану. Якщо розрахунки показують збільшення прибутку, можна знижувати податки.

Значне податкове навантаження на підприємствах України у період з 2015 по 2019 рр. коливалося у межах 25,53% – 25,41% від величини валового внутрішнього продукту (табл. 1).

Таблиця 1

Показники податкового навантаження на підприємства України

Показники	2015 р.	2016 р.	2017 р.	2018 р.	2019 р.	Відносне відхилення 2019 р. від 2015 рр.
Валовий внутрішній продукт, млрд. грн	1979,5	2383,2	2982,9	3558,7	3946,6	99,37
Податкові надходження до Зведеного бюджету України, млрд. грн	507	651	828	987	1003	97,83
Податок на прибуток підприємств, млрд. грн	39	60	73	106	108	176,92
Інші податки, млрд. грн	468	591	755	881	895	91,24
Рівень податкового навантаження, %	25,53	27,33	27,76	27,73	25,41	-0,47

Взято з [1]

За даними табл. 1 можна побачити, що за п'ять років загальний рівень податкового навантаження практично не змінився. Через інфляційні процеси відбулося коливання валового внутрішнього продукту. Внаслідок інфляції податкові надходження до Зведеного бюджету збільшилися у два рази. Надходження від податку на прибуток становить значну частку податкових надходжень, він зріс на 176,92 %.

З початку воєнного стану в Україні чимала кількість підприємств була змушена тимчасово призупинити роботу. Тому з метою підтримання бізнесу з 1 квітня 2022 року та до припинення дії воєнного стану:

- ФОП і юридичним особам надана можливість перебувати на Єдиному податку з групи зі ставкою податку в розмірі 2% від обороту;
- від фінансової відповідальності звільнили платників податків, які через війну не можуть виконати податкові зобов'язання;
- добровільне безоплатне передання товарів на користь Збройних Сил України не вважається операцією реалізації для цілей оподаткування і не коригують фінансовий результат до оподаткування [5].

Отже, з метою оптимізації податкового навантаження, необхідним є проведення факторного, динамічного та компаративного аналізу, з використанням основних показників: ефективної ставки податку на прибуток, частки поточного податку на прибуток у сумі доходу від усіх видів діяльності підприємства.

Список використаних джерел:

1. Ільїн В. & Кузьмич С. Оптимізація податкового тягаря підприємств: вітчизняний і зарубіжний досвід. Міжнародний науковий журнал. 2020. (1). С.29–37.
2. Калабухова С. В. Аналіз податкової ефективності суб'єкта господарювання. Економічний аналіз. 2018. 28 (4). С.193–199.
3. Національне положення (стандарт) бухгалтерського обліку 17 «Податок на прибуток»: затв. наказом Міністерства фінансів України від 28.12.2000 р. № 352. Дата оновлення 03.11.2020. URL: <https://zakon.rada.gov.ua>
4. Податковий кодекс України від 02.12.2010 р. № 2755-VI. Дата оновлення 30.04.2022. URL: <https://zakon.rada.gov.ua>
5. Про внесення змін до Податкового кодексу України та інших законодавчих актів України щодо адміністрування окремих податків у період воєнного, надзвичайного стану: Закон України від 01.04.2022 № 2173-IX. URL: <https://zakon.rada.gov.ua>

МИТНІ ПРОЦЕДУРИ ЗАБЕЗПЕЧЕННЯ ЗОВНІШНЬОЕКОНОМІЧНОЇ ДІЯЛЬНОСТІ В УМОВАХ ВІЙНИ (НА ПРИКЛАДІ МИТНОГО СКЛАДУ)

Матвіїшин Марія-Марта Петрівна
здобувач вищої освіти економічного факультету
Львівський національний університет імені Івана Франка, Україна

Науковий керівник: Микуляк Олеся Володимирівна
канд. екон. наук, доцент, доцент кафедри фінансів, грошового обігу і кредиту
Львівський національний університет імені Івана Франка, Україна

В Україні спостерігається тенденція зростання обсягів зовнішньоторговельної діяльності. Сьогодні існує багато причин для застосування режиму митного складу у процесі реалізації різних зовнішньоекономічних операцій. Сплата мита, оформлення та інші подібні процедури вимагають чималих коштів, а режим митного складу дозволяє провадити їх не одноразово, а розтягти у часі в міру надходження коштів або продажу товарів. Своєрідна форма відстрочення сплати податків і зборів. Через різні обставини при ввезенні товарів в Україну може виникнути необхідність переміщення товарів на зберігання під митним контролем на певний час, зокрема для отримання документів для випуску у вільний обіг товарів. Підприємства можуть звертатись також при необхідності звільнити від вантажу транспортний засіб або для проведення передпродажної підготовки (сортування, перепакування та ін.) ввезеного товару, не змінюючи його основних характеристик.

Метою дослідження є розкриття аспектів митного регулювання режиму митного складу відповідно до Митного кодексу України та переваг використання такого режиму в умовах війни.

Митний склад – це митний режим, відповідно до якого іноземні або українські товари зберігаються під митним контролем із умовним повним звільненням від оподаткування митними платежами та без застосування заходів нетарифного регулювання зовнішньоекономічної діяльності [1].

Всі норми чинного Митного кодексу України щодо порядку організації роботи в режимі митного складу, обліку операцій, особливостей діяльності розміщено на рис.1.

При імпорتنих операціях до імпорту товару прирівнюється вивезення товару з митного складу, а при експортних операціях експортом товару вважають ввезення товару на митний склад.

Оподаткування товарів, що ввезені на територію митного складу і вивозять з неї, на митну територію України обкладають податками в порядку, передбаченому для оподаткування імпорту товарів. Операції з вивезення товарів з митної території України на територію митного складу обкладають ПДВ за нульовою ставкою, не обкладають акцизним податком і обкладають вивізним митом. У ході операцій з подальшого вивезення з території митного складу за межі митного кордону України ПДВ, акцизний збір і вивізне мито не стягують.

В Україні та світі митні склади покликані сприяти розвитку зовнішньоекономічної діяльності. Вони надають низку послуг та задовольняють потребу суб'єктів господарювання у сфері зовнішньої торгівлі. Таким чином, митний склад, як визначене місце, необхідний для реалізації митного режиму митного складу, однак сфера його застосування ширша. Так, на ньому можуть зберігатися і товари, поміщені під інші митні режими. Належне зберігання таких товарів на складах створює позитивний імідж для митних органів.



Рис. 1. Митний режим митний склад

Джерело: складено автором на основі Митного кодексу України

Як склади можуть використовувати приміщення, резервуари, криті та відкриті майданчики, холодильні чи морозильні камери, які належать митниці або використовуються нею, і спеціально обладнані для зберігання товарів чи транспортних засобів комерційного призначення під митним контролем [2].

З серпня 2021 року АТ «Укртранснафта» надавала послуги зі зберігання нафти на потужностях нафтотранспортної системи України в режимі «митний склад». Статус митного складу отримали два об'єкти НТС: резервуарний парк Морського нафтового терміналу «Південний» та магістральний нафтопровід «Лисичанськ – Кременчук» [3]. До початку відкритої війни АТ «Нафтогаз України» вивчало питання будівництва резервуарного парку для зберігання стратегічних запасів нафти та нафтопродуктів на майданчику Морського нафтового терміналу «Південний», щоб збільшити надійність забезпечення України нафтою починаючи з 2023 року [4].

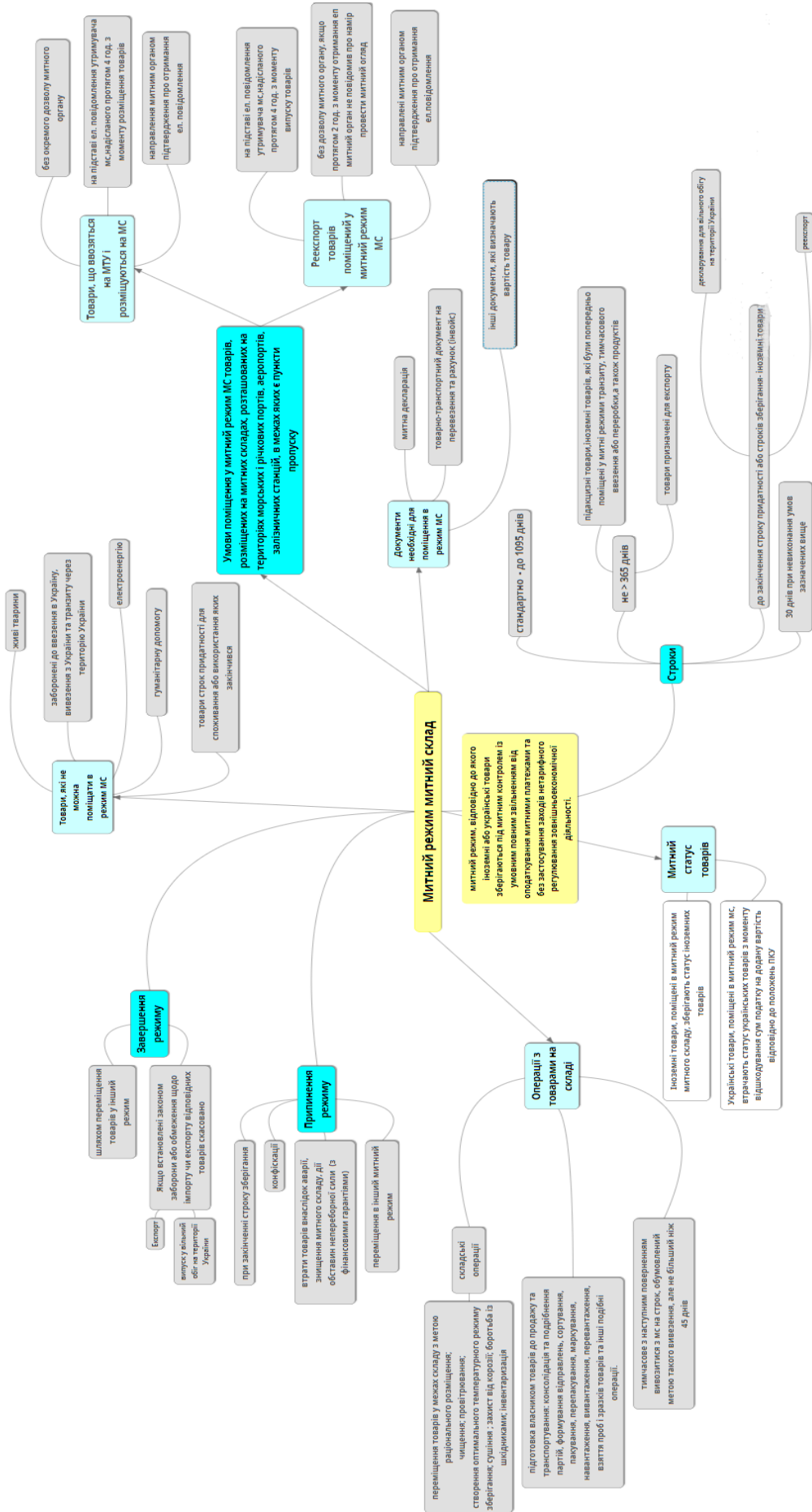
В умовах волатильності світового і регіонального нафтових ринків готовність АТ «Укртранснафти» надавати послуги зі зберігання нафти в режимі «митний склад» дозволять створити додаткові можливості для учасників цих ринків. Беручи до уваги ситуацію, що склалася на ринку нафти, зокрема, через пандемію коронавірусу та військові дії Російської Федерації, очікується зменшення обсягів транзиту нафти територією України, а отже, й зменшення доходу. Тому такий додатковий вид діяльності, як зберігання нафти, даватиме змогу частково компенсувати недоотриманий дохід, а також підвищити конкурентоспроможність й ефективність функціонування нафтотранспортної системи України.

В умовах воєнного стану першочерговим завданням Державної митної служби є забезпечення товаропотоку і потоку людей через митний кордон. Митники цілодобово займаються оформленням іноземних гуманітарних вантажів. Відразу після повномасштабного вторгнення країни-агресора керівництво Львівської митниці ініціювало створення хабу, який зможе координувати дії відправників гуманітарної допомоги, волонтерів, органів влади та тих, хто потребує підтримки. Серед його завдань – допомога з пошуком складських приміщень, консультації щодо правил ввезення гуманітарної допомоги, її декларування. Ініціативу митників підтримали волонтери зі Львова та Києва. Штабові вдалося створити широку базу перевірених волонтерських організацій, яким передається інформація від потребуючих, і ті допомагають їм на місцях [5].

В умовах війни переміщення товарів на митний склад допомагає вирішити цілу низку завдань. Зокрема, забезпечує тимчасове зберігання товарів під митним контролем, а також дозволяє формування збірних вантажів. Головна перевага митного режиму митного складу в створенні умов для підготовки товарів для їх використання на території держави. Кінцевою метою передачі товарів у такий митний режим для більшості суб'єктів господарювання є відтермінування витрат, пов'язаних із переміщенням товарів через митний кордон.

Список використаних джерел:

1. *Митний кодекс України* (Кодекс України). №4495-IV. (2012). Вилучено з <https://zakon.rada.gov.ua/laws/show/4495-17#Text>
2. *Про затвердження Порядку надання складським об'єктам статусу «митний склад» та позбавлення такого статусу* (Наказ Міністерства фінансів України). № 835. (2012). Вилучено з <https://zakon.rada.gov.ua/laws/show/z1324-12>
3. Дочка "Нафтогазу" відкрила митні склади для зберігання нафти. (2021). *Економічна правда*. Вилучено з <https://www.epravda.com.ua/news/2021/08/3/676534/>
4. Офіційний сайт національної компанії України «Нафтогаз». (2022). Вилучено з <https://www.naftogaz.com/>
5. Міжнародний гуманітарний Штаб при Львівській митниці: як він працює та кому допомагає. *Прес-служба ОДА*. (2022). *Львівська обласна державна адміністрація*. (2022). Вилучено з <https://loda.gov.ua/news?id=66936>
6. М.І. Крупка, О.В. Грін, О. Т. Замасло та ін. (2017). *Митна справа*. Львів: ЛНУ імені Івана Франка.

ОСОБЛИВОСТІ ЗДІЙСНЕННЯ БЕЗГОТІВКОВИХ РОЗРАХУНКІВ ПІДПРИЄМСТВ УКРАЇНИ В УМОВАХ ВОЄННОГО СТАНУ

Хмельковська Анна Василівна

здобувач вищої освіти економічного факультету
Запорізький національний університет, Україна

Науковий керівник: Огренич Юлія Олександрівна

д-р. екон. наук, доцент,
професор кафедри фінансів, банківської справи та страхування
Запорізький національний університет, Україна

Військовий стан в Україні, коронавірусна пандемія і карантини спричинили суттєве збільшення частки безготівкових розрахунків в нашій країні. Також спостерігається перехід підприємств на здійснення безготівкових розрахунків.

«Безготівкові розрахунки – швидкий, зручний та безпечний спосіб оплатити товарів та послуг. Розширення сфери безготівкових розрахунків сприяє прозорості платежів та економічному росту країни» [1].

Громадяни України відкриті до нових технологій і активно використовують їх у повсякденному житті. Безконтактні картки, смартфони та інші пристрої з технологією NFC користуються величезною популярністю в нашій державі завдяки своїй швидкості, безпеці та простоті.

Згідно з даними MasterCard Україна входить в топ-5 країн світу за кількістю мобільних платежів та використанням NFC. В системі Visa 80% всіх безготівкових платежів в Україні здійснюються за допомогою безконтактних методів [2].

«Українці активно використовують мобільні додатки: 87% клієнтів банків готові платити через додатки, а 58% вже активно користуються ними. За цим показником Україна посідає друге місце в Європі після Австрії. 79% респондентів роблять покупки в інтернеті зі свого смартфона, а 67% користуються онлайн-банкінгом» [1].

Одночасно Україна входить в першу десятку європейських країн за кількістю платежів через смартгодинник та браслети.

Поряд із зростанням кількості розрахунків картками також зросли банківські комісійні. Чимало представників малого та середнього бізнесу, крупних підприємств вимагали знизити комісію на безготівкові транзакції, але значного зниження не відбулося.

Національний банк України стоїть на фінансовій обороні України. Банківська система працює, розрахунки картками проходять. «За березень 2022 року на касах магазинів українці отримали з платіжних карток близько 3,8 млрд. грн» [1].

Національний банк з початку війни рекомендував торговельним підприємствам надати можливість зняття готівки в торговельних мережах та магазинах для забезпечення потреб населення. Банки та платіжні системи активно підтримали цю ініціативу. Сьогодні більше тисячі торговельних підприємств по всій Україні готові видавати готівку під час використання платіжної картки. Також видача готівки із кас торговельних підприємств має важливе значення для населення, оскільки забезпечує вільний доступ до власних коштів.

Що стосується самих підприємств, то провідні банки України закликають надавати перевагу в умовах воєнного стану саме безготівковій оплаті. Деякі банківські установи скасували еквайрингові комісії для тих підприємств, які приймають банківські карти.

Відбулися зміни у видачі чеків та банки можуть не видавати користувачам платіжних карток чеки під час здійснення безготівкових розрахунків через розтермінал [1]. Крім того, в умовах воєнного стану, «у разі відсутності технічної можливості друку розрахункового документа, суб'єктом господарювання можуть надсилатися електронні розрахункові документи на наданий споживачем абонентський номер чи адресу електронної пошти» [3].

В умовах воєнного стану підприємства різних форм власності стали активніше використовувати сервіс «Термінал», що зазначають в АТ КБ «ПРИВАТБАНК». Даний сервіс дає змогу «приймати безготівкову оплату картками зі смартфона без фізичного POS-терміналу». На кінець квітня 2022 році цим сервісом АТ КБ «ПРИВАТБАНК» скористувалося понад 3 тисячі підприємців та обсяг оплат через використання терміналів у смартфоні досяг 24 млн грн. [4].

Висновки. Сучасні умови підтверджують необхідність та важливість безготівкових платежів для підприємств та громадян. Держава підтримує малий, середній та крупний бізнес, надає допомогу населенню та сприяє переходу все більшої кількості підприємств на безготівкові розрахунки, що підвищує швидкість, надійність платежів та сприяє відновленню їх роботи. Поряд з цим, важливе значення має здійснення видачі готівки із кас торговельних підприємств для населення, адже гарантує вільний доступ до власних коштів.

Список використаних джерел:

1. Національний банк України. URL: <https://bank.gov.ua/>.
2. Платіжні системи в Україні: що нам відомо про способи оплати. URL: <https://www.fin.do/uk/blog/43>.
3. Державна служба України з питань безпечності харчових продуктів та захисту споживачів. URL: <https://dpss.gov.ua/news/vidacha-spozhivacham-rozrahunkovih-dokumentiv-v-umovah-voyennogo-stanu?fbclid=IwAR2qhywLKTGXlpc-ivdg6NXsQKXewGiiY4730rbociQJu7gvoEUgJvmO2VY>.
4. Зануда А. Війна та банки: хто і як підтримує платежі та захищає гроші українців. BBC News Україна. URL: <https://www.bbc.com/ukrainian/features-61179588>.

РЕЗЕРВУВАННЯ ЯК МЕТОД УПРАВЛІННЯ КРЕДИТНИМ РИЗИКОМ

Капітан Лілія Іванівна

здобувач вищої освіти факультету фінансів

Київський національний економічний університет імені Вадима Гетьмана, Україна

Науковий керівник: Лавренюк Владислав Володимирович

ORCID ID: 0000-0002-1069-0928

канд. екон. наук, доцент кафедри банківської справи та страхування

Київський національний економічний університет імені Вадима Гетьмана, Україна

Одним із ключових аспектів функціонування банківської системи України є забезпечення ефективного управління ризиками банківської діяльності. До основних напрямків роботи банків відноситься проведення кредитних операцій, під час яких вони стикаються з кредитним ризиком. Відповідно до цього, ефективний кредитний ризик-менеджмент є першочерговим завданням та необхідною частиною стратегії банку. Фінансовий стан позичальників під впливом різних факторів та обставин може погіршуватися. Це створює перешкоди та унеможливорює здійснення повних і вчасних розрахунків позичальників за власними зобов'язаннями, змушуючи комерційні банки вживати відповідних заходів щодо мінімізації кредитних ризиків для забезпечення стабільності діяльності.

Кредитні ризики виникають в процесі діяльності банківської установи через: 1) допущення помилок та неточностей при оцінці кредитоспроможності позичальника; 2) несвоєчасне виявлення проблемних кредитів та прийняття рішень по подальшій роботі з ними; 3) неналежний рівень кредитного контролю в банку; 4) недостатню кваліфікацію та професійні компетенції працівників тощо. З огляду на це, вирішення проблеми мінімізації ризиків кредитної діяльності банківських установ є особливо актуальним. Банки мають управляти кредитним ризиком таким чином, щоб отримувати максимально можливий прибуток, одночасно намагаючись максимально знизити ризик, безпосередньо пов'язаний з механізмом надання і погашення банківських кредитів [1, с. 205]. Вжиття правильних заходів з метою мінімізації кредитного ризику дозволить абсорбувати можливі фінансові збитки банку від здійснення операцій з кредитування, а також не допускати виникнення серйозних проблем із ліквідністю та платоспроможністю.

Одним із найважливіших інструментів в управлінні кредитними ризиками та їх мінімізації є створення резервів під кредитні операції комерційних банків. Загалом варто зазначити, що резервування відноситься до методів прийняття банківських ризиків, до підгрупи самостійного зниження банківських ризиків. Створення резервного фонду та фондів спеціального призначення слід віднести до запланованого (свідомого) прийняття (поглинання) ризику. Тобто банківська установа у результаті певних розрахунків знає частоту та розмір можливих збитків і ці збитки покриваються з поточного прибутку, якщо в цілому вони невеликі. Також, свідоме прийняття ризику має сенс, коли ймовірність збитків невелика [2, с. 100].

Резерви на покриття збитків / ризиків від кредитної діяльності банку є, безперечно, найважливішими у процесі резервування для відшкодування можливих втрат за активними банківськими операціями. Резерви під кредитні ризики є захистом вкладників, кредиторів та акціонерів банку, а також інструментом підвищення надійності і стабільності банківської системи в цілому.

Банки, відповідно до чинного законодавства, мають самостійно визначати рівень ризику кредитних операцій на підставі оцінки фінансового стану позичальників (контрагентів банку). У Постанові НБУ №351 «Положення про визначення банками України розміру кредитного ризику за активними банківськими операціями» [3], підходи до оцінки кредитного ризику за банківськими активами ґрунтуються на принципах і рекомендаціях Базельського комітету з банківського нагляду, в основу яких покладено IRB-підхід (Internal Rating Based). Суть IRB-підходу полягає у визначенні трьох основних компонентів: ймовірності дефолту, непередбачуваних та передбачуваних збитків. Ймовірність дефолту позичальника передбачає обчислення [3]: 1) ймовірності дефолту боржника або контрагента, тобто ймовірності припинення виконання боржником своїх зобов'язань (PD - Probability of Default); 2) експозиції під ризиком дефолту, тобто суми боргу за активом, який перебуває під ризиком дефолту боржника (EAD - Exposure at Default); 3) можливих втрат банку в разі дефолту боржника або контрагента (LGD - Loss Given Default); 4) строку виконання платежу (M - Maturity).

Банки України на основі використання IRB-підходу формують потрібні резерви у розмірі, необхідному для дотримання вимог по достатності капіталу. У відносинах між банком і боржником, чи контрагентом може виникнути така ситуація, за якої проявляється висока ймовірність невиконання боржниками зобов'язань перед банком. З погляду банку кредитувати такого позичальника є недоцільним, оскільки це: по-перше, свідчить про високу ймовірність реалізації кредитного ризику і ймовірність дефолту боржника; по-друге, обсяги створення необхідних резервів під можливі втрати щодо кредитування високоризикового позичальника є занадто великими та економічно недоцільними.

Питання формування та використання резервів банками з метою управління та мінімізації кредитних ризиків є особливо важливим в Україні через запровадження воєнного стану та активну фазу бойових дій. Військова агресія має значний, негативний вплив на діяльність та функціонування багатьох економічних суб'єктів, як підприємств, так і фізичних осіб. Ті із них, які мають заборгованість по раніше отриманих банківських кредитах, можуть зіткнутися із труднощами своєчасного повернення через неможливість здійснювати свою діяльність, отримувати регулярні доходи або перебування на тимчасово окупованих територіях. Для банків така ситуація призводить до зростання кількості проблемних кредитів та підвищення кредитного ризику з огляду на підвищення ймовірності дефолту позичальників. У зв'язку з цим можуть виникнути питання щодо: а) необхідності використання сформованих резервів для абсорбації втрат по наданих кредитах; б) адекватної оцінки кредитного ризику за кредитами, які надаються зараз, з урахуванням всіх можливих негативних факторів та чинників, для коректного формування резервів.

Отже, формування резервів є одним із методів управління кредитним ризиком та його мінімізації, який активно застосовується вітчизняними банками. Цей процес є важливою частиною формування кредитної політики банків у цілому і потребує врахування багатьох зовнішніх та внутрішніх факторів, високого рівня професіоналізму та відповідального підходу з боку фахівців і керівництва. Однак, варто розуміти, що кошти акумульовані у резервних фондах для покриття кредитних ризиків є капіталом, який банк не може використовувати для здійснення будь-яких активних операцій, в результаті чого такий капітал не приносить прибутку. Безперечно, банкіри зацікавлені в тому, щоб зменшити відрахування у резервні фонди. Знайти оптимальний рівень резервів для керівників банку досить складно, оскільки їм доводиться вибирати між бажанням знизити обсяги резервних фондів і

намаганням зменшити ризик можливих фінансових збитків від кредитних операцій [4, с. 160]. З огляду на це, важливо правильно здійснювати оцінку кредитного ризику, а також періодично переглядати рівень сформованих резервів в залежності від розміру очікуваних майбутніх втрат і ретроспективного аналізу кредитних збитків.

Список використаних джерел:

1. Косова Т. М., Поздняков Є. О. (2013) Система управління кредитними ризиками банку. *Торгівля і ринок України*, (35), 201-211. Вилучено з: <http://journals.urau.ua/index.php/2079-4762/article/view/11571>
2. Управління банківськими ризиками: підручник / [Л. О. Примостка, І. В. Краснова, В. В. Лавренюк та ін.]. Київ: КНЕУ, 2018. 535 с.
3. Про визначення банками України розміру кредитного ризику за активними банківськими операціями: Положення: за станом на 30 червня 2016 р. Постанова Правління національного банку України. 2016. № 351. Вилучено з: <https://zakon.rada.gov.ua/laws/show/v0351500-16#Text>
4. Нездоймиго О. Є. (2014) Порядок формування та використання резервів під кредитні ризики в банках України. *Вісник Полтавської державної аграрної академії*, (3), 159-163. Вилучено з: <https://www.pdau.edu.ua/sites/default/files/visnyk/2014/03/35.pdf>

РОЗВИТОК ФІНАНСОВОЇ ПОЛІТИКИ УКРАЇНИ В УМОВАХ ЗОВНІШНІХ І ВНУТРІШНІХ ВИКЛИКІВ

Мирончук Вікторія Михайлівна

канд.екон.наук., доцент, доцент кафедри фінансів,
банківської справи та страхування

Вінницький навчально-науковий інститут економіки ЗУНУ, Україна

Янчук Микола Сергійович,

магістр кафедри фінансів,
банківської справи та страхування

Вінницький навчально-науковий інститут економіки ЗУНУ, Україна

Фінанси об'єктивно необхідні, адже обумовлені потребами у суспільному розвитку. Будь-яка держава використовує фінанси для здійснення своїх функцій і завдань, досягнення певних цілей. Причому для реалізації заданих цільових установок кожна держава розробляє відповідну фінансову політику, зміст якої включає розробку науково обґрунтованих концепцій розвитку фінансової системи, визначення основних напрямів використання фінансів на поточний період та на перспективу; реалізацію практичних дій, спрямованих на досягнення поставлених цілей. У сучасних умовах саме фінансова політика держави є головним інструментом соціально-економічного розвитку, саме вона сприяє розвитку ринкових відносин та забезпечує вирішення соціальних питань.

Фінансова політика є частиною економічної політики держави, що охоплює сукупність державних заходів, спрямованих на забезпечення сталого, стабільного та ефективного функціонування економіки, а також фінансового сектору країни, на залучення фінансових ресурсів до бюджетної системи, їх розподіл та використання для виконання державою своїх функцій.

У сучасній глобальній економіці фінансова політика будь-якої держави постає перед необхідністю відповідати на такі основні зовнішні виклики [1, с.306-307].

1. Посилюється капіталізація світової економіки, що проявляється у збільшенні частки небанківських посередників у фінансових операціях; появі нових фінансових технологій та інструментів (криптовалюти, фінансові роботи, деривативи), а також зростанні розмірів фінансових інститутів та посилення їх впливу на економічні процеси. Особливу потенційну небезпеку для національних фінансових систем створює спекулятивна діяльність хедж-фондів, які можуть об'єднуватися та спільними зусиллями розгойдувати фінансові ринки.

2. Зростає глобальна конкуренція між країнами за матеріально-фінансові ресурси та ринки збуту. Найважливіша роль при цьому відводиться податковій конкуренції (податковим ставкам, податковим пільгам), і навіть валютним війнам.

3. Розширюється частка товарів та послуг, що проходять через глобальні ланцюжки доданої вартості, на які наразі припадає понад 80% світової торгівлі. Вбудовування у дані ланцюжки є найважливішим завданням для національних виробників.

4. Збільшується фінансування соціальної сфери як у результаті підвищення тривалості життя населення, так і внаслідок необхідності зростання витрат на підготовку висококваліфікованих кадрів, потреба в яких збільшується в міру поширення шостого технологічного укладу.

Поряд із зазначеними зовнішніми викликами фінансова політика України має відповідати і на найважливіші внутрішні виклики, серед яких:

1. Низькі темпи економічного зростання, зростаюче відставання від провідних промислово розвинених країн.

2. Низький внутрішній споживчий попит, що є наслідком невисокого життя громадян.

3. Висока частка тіньової економіки.

4. Недостатність стимулів у територіальних одиниць до розширення власної доходної бази та зміцнення бюджетної дисципліни на місцевому рівні.

5. Потреба у значному фінансуванні оборони та національної безпеки держави через воєнну загрозу зі сторони Російської Федерації.

6. Необхідність фінансування охорони здоров'я в контексті протидії пандемії COVID-19.

7. Значний знос необоротних активів, що негативно позначається на конкурентоспроможності вітчизняних товарів та послуг і створює передумови виникнення техногенних аварій і катастроф.

В умовах зовнішніх і внутрішніх викликів пріоритетними завданнями фінансової політики України є збалансування різноспрямованих фінансових інтересів органів державної та місцевої влади, суб'єктів господарювання, різних верств населення через знаходження таких механізмів регулювання, які забезпечать оптимальне зростання валового внутрішнього продукту та розподіл доходів і витрат у складі бюджетів й усіх учасників національного господарства, що уможливають максимально ефективні процеси заощадження, нагромадження та споживання [2, с.163].

Наразі серед напрямів фінансової політики України можна назвати такі:

– забезпечення єдності цілей та інструментів фінансової політики з метою розвитку економіки;

– підвищення ефективності фінансового регулювання політико-економічних, соціальних процесів у суспільстві;

– підвищення довіри до фінансово-кредитних і страхових інститутів шляхом зміцнення вітчизняної валюти;

– інтеграція національної фінансової системи у міжнародну;

– забезпечення збалансованості бюджету;

– підвищення ролі бюджету розвитку як найважливішого інструменту інвестиційної політики;

– оптимізація складу видатків бюджету з метою концентрації фінансових ресурсів для вирішення пріоритетних завдань та проблем;

– зниження залежності бюджетних доходів від кон'юнктури світових цін; впорядкування державних зобов'язань;

– підвищення фінансової спроможності місцевого самоврядування шляхом закріплення за ними додаткових доходних джерел

– розробка податкової політики, що забезпечує дотримання інтересів держави та платників податків;

– налагодження роботи фінансового ринку;

– підвищення ролі державно-приватного партнерства у системі соціально-економічного розвитку суспільства

Крім зазначеного, потребують подальшого вдосконалення підходи до розробки та реалізації державної фінансової політики на основі формування та зміцнення інституту соціальної відповідальності економічних суб'єктів з урахуванням розвитку

інституціональної архітектоніки фінансової системи, посилення взаємозв'язку фінансово-економічних відносин та необхідності узгодження поточних потреб соціуму зі стратегічними пріоритетами розбудови соціально орієнтованої економіки [3, с.94].

Таким чином, формування та здійснення фінансової політики України здійснюється в умовах прискорених темпів соціально-економічних і політичних перетворень, що потребує адекватного та оперативного реагування на них, включаючи необхідність відповідних коригувань правової системи держави. Водночас необхідно мати чітку програму суспільного розвитку виходячи з інтересів всього суспільства та окремих груп населення, із характеристикою перспективних і більш близьких завдань, визначенням термінів і способів їх вирішення. Тільки за таких умов можливо розробити конкретний механізм реалізації фінансової політики в контексті подолання зовнішніх і внутрішніх викликів.

Список використаних джерел:

1. Анисимов А. А., Тихонова О. Б. Реформирование финансовой политики государства как вызов времени. *Экономическая безопасность*. 2018. Т. 1. № 4. С. 305-310.
2. Кобеля М. Я. Теоретичні положення та суть фінансової політики держави. *Економіка та держава*. 2020. №3. С. 160-164.
3. Чугунов І., Качула С. Державна фінансова політика забезпечення соціального розвитку суспільства. *Вісник Київського національного торговельно-економічного університету*. 2020. № 2. С. 87-98.

РОЗРАХУНОК АМОРТИЗАЦІЇ НЕОБОРОТНИХ АКТИВІВ ОБЕРНЕНИМ МЕТОДОМ ГОДИН РОБОТИ

Сук Петро Леонідович

ORCID ID: 0000-0002-8556-7123

*д-р. екон. наук, професор, професор кафедри обліку та оподаткування
Відокремлений підрозділ Національного університету біоресурсів і
природокористування України "Ніжинський агротехнічний інститут", Україна*

Щоб здійснювати процес виробництва підприємство повинне мати необоротні активи. Їх вартість розподіляється між періодами експлуатації за допомогою амортизації.

В Україні П(С)БО 7 "Основні засоби" передбачено для нарахування амортизації необоротних активів використовувати виробничий метод [1]. В міжнародній практиці виділяють три його види: метод суми одиниць продукції, метод годин роботи і метод кілометрів (або миль) пробігу. За методом суми одиниць продукції амортизації розраховується залежно від обсягу виготовленої продукції, методом годин роботи – відповідно від кількості відпрацьованих годин, а за методом кілометрів (або миль) пробігу – згідно до кількості кілометрів (або миль), пройдених транспортним засобом [2; 3; 4; 5]. Їх також розглядають як окремі методи амортизації.

Для підрахунку амортизації необоротних активів можна використовувати обернений виробничий метод за його видами. Так необоротні активи можна амортизувати за оберненим методом годин роботи, що є зворотним до методу амортизації годин роботи. Щоб його визначити потрібно спочатку розрахувати амортизацію за методом годин роботи, і суми змінити навпаки: 1-й рік на останній, 2-й рік на передостанній і т.д.

Застосовувати обернений метод годин роботи є можливим, тому що при розрахунку амортизації заздалегідь відомий загальний обсяг продукції (робіт, послуг), який підприємство очікує виробити (виконати) з використанням об'єкта основних засобів і фактичний обсяг виробленої продукції (робіт, послуг) за окремі періоди (роки, місяці, тижні, дні).

На прикладі розглянемо використання оберненого методу амортизації годин роботи.

Приклад. Необоротні активи вартістю 71000 грн. Їх строк експлуатації – 5 років, а ліквідаційна вартість становить 1000 грн. Отже, вартість, що амортизується, дорівнює 70000 грн (71000 грн – 1000 грн = 70000 грн). За експлуатаційний період необоротних активів планується загальна кількість годин їх роботи – 180000 годин, у тому числі: 1-й рік – 80000, 2-й рік – 40000, 3-й рік – 30000, 4-й рік – 20000, 5-й рік – 10000 годин.

Насамперед обчислимо амортизацію необоротних активів за методом годин роботи.

Згідно з цим методом річна (місячна, тижнева, денна) сума амортизації визначається як добуток фактичної кількості годин роботи об'єкта протягом року (місяця, тижня, дня) та виробничої ставки амортизації. Вона обчислюється діленням вартості, яка амортизується, на планову кількість годин роботи об'єкта необоротних активів протягом періоду його використання.

Відповідно до методу годин роботи річна (місячна, тижнева, денна) сума амортизації розраховується за формулами:

$$CA = \text{ФКГР} \times \text{BCA},$$

де CA – сума амортизації; ФКГР – фактична кількість годин роботи об'єкта; BCA – виробнича ставка амортизації.

$$\text{BCA} = (\text{ПВ} - \text{ЛВ}) : \text{ПКГР},$$

де ПВ – первісна вартість; ЛВ – ліквідаційна вартість; ПКГР – планова кількість годин роботи об'єкта необоротних активів протягом періоду його використання.

Виробнича ставка амортизації (сума амортизації необоротних активів на одну годину їх роботи) становить – 0,3889 грн (70000 грн : 180000 годин = 0,3889 грн) (табл. 1).

Таблиця 1

Розрахунок амортизації необоротних активів за методом годин роботи

Рік	Вартість, що амортизується, грн	Фактична кількість годин роботи об'єкта, годин	Виробнича ставка амортизації, грн	Річна сума амортизації, грн
1	70000	80000	0,3889	31111
2	70000	40000	0,3889	15555
3	70000	30000	0,3889	11667
4	70000	20000	0,3889	7778
5	70000	10000	0,3889	3889
х	Разом	180000	х	70000

[авторська розробка]

Тепер нарахуємо амортизацію необоротних активів за оберненим методом годин роботи (табл. 2). З цією метою річну суму амортизації з таблиці 1 переставимо у зворотньому порядку: 1-й рік в останній, 2-й рік в передостанній і т.д. (табл. 2).

Таблиця 2

Розрахунок амортизації необоротних активів за оберненим методом годин роботи

Рік	Вартість, що амортизується, грн	Фактична кількість годин роботи об'єкта, годин	Виробнича ставка амортизації, грн	Річна сума амортизації, грн
1	70000	80000	0,3889	3889
2	70000	40000	0,3889	7778
3	70000	30000	0,3889	11667
4	70000	20000	0,3889	15555
5	70000	10000	0,3889	31111
х	Разом	180000	х	70000

[авторська розробка]

Висновки. Нараховувати амортизацію необоротних активів можна за оберненим методом годин роботи. Щоб його розрахувати спочатку потрібно нараховувати амортизацію за методом годин роботи і річні суми амортизації взяти навпаки: 4-й рік в 1-й, 3-й рік в 2-й і т.д.

Використання оберненого методу годин роботи є можливим, тому що суму амортизації за методом годин роботи визначають наперед, знаючи показники планової кількості годин роботи об'єкта необоротних активів протягом періоду його експлуатації і фактичної кількості годин роботи об'єкта протягом року (місяця, тижня, дня).

Обернений метод годин роботи законодавством не передбачений, тому підприємства можуть його використовувати на свій розсуд, зокрема в управлінському обліку.

Список використаних джерел:

1. Положення (стандарт) бухгалтерського обліку “Основні засоби” (Наказ Міністерства фінансів України). № 92. (2000). Вилучено з <https://zakon.rada.gov.ua/laws/show/z0288-00#Text>.
2. Міжнародний стандарт бухгалтерського обліку 16 “Основні засоби” (МСБО 16). (2012). Вилучено з https://zakon.rada.gov.ua/laws/show/929_014.
3. Machine Hour Rate Method Of Providing Depreciation And Its Calculation. (2010). Вилучено з : <https://accountlearning.blogspot.com/2010/07/machine-hour-rate-method-of-providing.html>.
4. Methods of depreciation. Вилучено з : http://www.accioneduca.org/admin/archivos/clases/material/depreciation_1564412042.pdf.
5. Machine Hour Rate, Mileage, and Global Method of Depreciation. (2011). Вилучено з : http://www.accountingexplanation.com/machine_hour_rate_mileage_global_method.htm.

ТЕНДЕНЦІЇ РОЗВИТКУ ІННОВАЦІЙ У БАНКІВСЬКОМУ СЕКТОРІ УКРАЇНИ

Казновська Ірина Дмитрівна

здобувач вищої освіти, обліково-фінансового факультету
Миколаївський національний аграрний університет, Україна

Науковий керівник: Бурковська Алла Валентинівна

кандидат економічних наук,
доцент кафедри фінансів, банківської справи та страхування
Миколаївський національний аграрний університет, Україна

***Анотація:** у даному дослідженні розглянуто тенденції розвитку новітніх технологій в банківській діяльності, їх механізм функціонування та переваги у використанні. Проаналізовано вплив впровадження інновацій на фінансову діяльність банківських установ.*

Постановка проблеми. Банківський сектор України на даний час зазнає змін пов'язаних з цифровізацією надання банківських послуг у зв'язку з розробкою нових інновацій, щодо надання банківських послуг. Впровадження інновацій у банківський процес насамперед обумовлене бажанням клієнтів у високошвидкісному обслуговуванні 24/7 без відвідування банку.

Саме тому спостерігається актуальність даного дослідження, адже реагуючи на нові технологічні тенденції світу, банківські установи задля розширення долі на ринку банківських послуг, як вітчизняних так іноземного, зосереджують увагу на впровадженні та розвитку інновацій у своїй діяльності.

Аналіз останніх досліджень та публікацій. Розвиток інновацій в банківській діяльності досліджується як вітчизняними, так і зарубіжними науковцями, серед яких : М. Кузнецова , Ю. Гуйгова [1], С. Єгоричева [2], Jon Frost, Erik Feijen [3] та інш.

Метою даного дослідження є розкриття нових тенденцій розвитку інновацій у банківській діяльності та визначення їх впливу на функціонування банківських установ.

Виклад основного матеріалу досліджень. Сучасна технологічна революція вплинула не лише на інформаційні сфери, а й економічні. Цифрові інновації трансформують фінансові послуги. Інновації у фінансовій сфері застосовуються майже у всьому світі серед них такі технології, як мобільні гроші, електронні гаманці, одноранговий зв'язок (P2P) або ринкове кредитування, страхові технології (insurtech) і криптоактиви [3]. Цифрові інновації мають широке розповсюдження, що забезпечують взаємозв'язок між користувачем та сферою діяльності. Саме тому інновації надають можливість: клієнтам – задовольняти нові потреби в оперативному, якісному та доступному обслуговуванні на всіх рівнях; банкам – мінімізувати витрати, залучити нових та підвищити лояльність існуючих споживачів; фінансовій системі – забезпечити динамічний розвиток та стабільність.

Проте функціонування та реалізація нововведень стримуються під впливом таких факторів: законодавчі обмеження, особливо у частині ідентифікації та обслуговування договорів; низький рівень розвитку інноваційної інфраструктури та недостатній рівень фінансової грамотності серед населення.

При цьому можна виділити вдалі приклади впровадження інновацій у банківському секторі, які масово використовуються на сьогоднішній день: безконтактні розрахунки (MasterCard, PayPass і VisapayWave, GooglePay), ідентифікація за допомогою біометричних технологій (відбитки пальців або долоні, голосова ідентифікація), інформаційна платформа API, технологія Blockchain та хмарні сховища і віртуалізація [1].

Технологія API або Application Programming Interface, що означає «інтерфейс прикладного програмування». За допомогою цієї інновації здійснюється передача та надання інформації. Простими словами API – це перелік команд, запитів, відповідей, за допомогою яких комп'ютерні програми обмінюються один з одним інформацією та взаємодіють, «змушуючи» один одного виконувати різні дії [1].

Тенденція, що набирає популярності у світі, полягає у наданні банківських API усім фінансовим організаціям. Такий підхід відкриває ряд переваг як для банків, так і для споживачів.

Наприклад, з'явилася можливість створити універсальний мобільний додаток, який дозволяє користувачам бачити інформацію з різних банків. Раніше для кожного банку клієнту були потрібні окремі програми, що ускладнювало виконання банківських операцій.

Розглянемо можливості та вигоди мульти-банківського додатку для клієнтів:

- зручно керувати своїми рахунками у різних банках та перевіряти баланс;
- спрощення торговельних операцій (вибір банку для платежу, швидка перевірка кредитоспроможності, проведення оплати за додатком);
- здійснення кредитних/іпотечних додатків, які можуть підтверджувати платоспроможність громадян із мобільного пристрою, спрощувати процес отримання іпотеки/кредиту.

У результаті, клієнтам не потрібно використовувати різні канали зв'язку та програми для проведення рутинних банківських операцій, банкінг стає зручним, наочним та комфортним, рис.1



Рис. 1. Види API при взаємодії з різноманітними об'єктами

Перейдемо до розгляду користі відкритого API для банків:

- банківські установи розширяють канали розподілу своїх фінансових послуг за допомогою сторонніх організацій та інформаційних систем;
- розширення каналів розподілу – потенціал для нарощування клієнтської бази;
- отримання доступ до інформації та сервісам сторонніх організацій, що дозволить краще орієнтуватися у тенденціях, що виникають у сфері фінансових послуг;

– відкритий API надає можливість стежити за новим ринком зсередини і, можливо, перекупити організацію, що стоїть за найбільш вдалими розробками в цій галузі посилення своєї позиції над ринком.

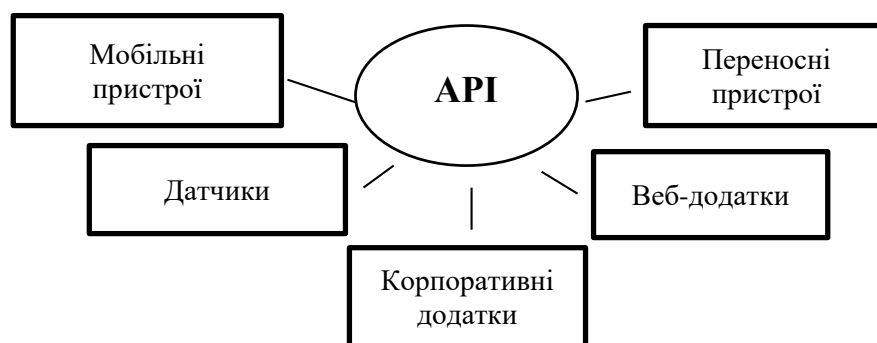
Виходячи з перерахованого вище, рішення про відкритий банківський API приносить вигоди всім сторонам процесу.

Фінансовий ринок останніми роками значною мірою зазнав впливу технологічного прогресу, що пов'язано із застосуванням Blockchain в економіці. Насамперед інновації впроваджуються у банківській сфері, де майже всі операції засновані на сучасних технологіях [2].

Blockchain – це технологія ведення обліку цифрових транзакцій у системі розрізнених комп'ютерних вузлів, записи яких ніколи не можуть бути видалені чи змінені. Для ідентифікації учасника операції не потрібно піднімати всі персональні дані: користувачів у режимі онлайн ідентифікує «цифровий нотаріус», що займає трохи більше п'яти хвилин. В майбутньому багато фінансових операцій можна буде проводити без централізованих посередників. Якщо не змішувати Blockchain з криптовалютами, то технологія цілком однозначна: кожен клієнт має свій універсальний цифровий ідентифікатор для фінансових операцій, який є його віртуальним банківським рахунком.

Платформа на основі Blockchain дозволяє обмінюватися документами у зашифрованому вигляді за допомогою технології розподіленого реєстру. Розглянемо, як працює Blockchain на прикладі банківської операції з переказу коштів, (рис.2.).



Рис. 2. Приклад діяльності системи Blockchain

Активна реалізація фінансових та інформаційних технологій, сприяють просуванню ринку банківських продуктів і послуг, тим самим підвищують їх привабливість, що позитивно впливає не тільки на процвітання банківського бізнесу, а й невід'ємно збільшує об'єм безготівкового обігу грошових коштів, що є позитивним ефектом для економіки України (рис.3).

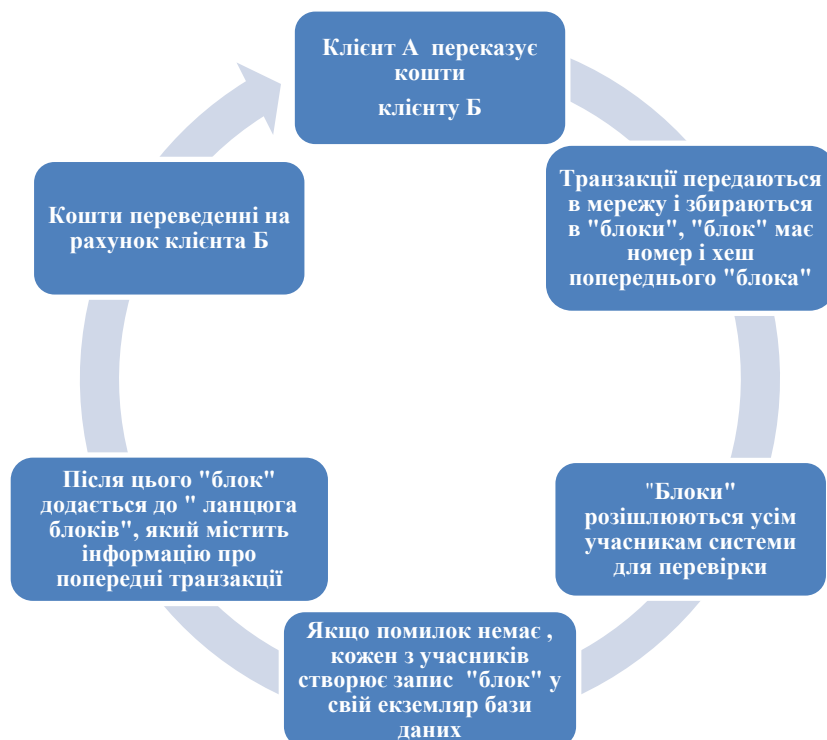

Рис. 3. Безготівкові операції з використанням платіжних карток, млрд. грн

Аналізуючи дані за рис.3, спостерігаємо динамічну тенденцію до росту. Так відповідно до 2015 року, показник об'ємів безготівкових операцій 2019 року перевищив дане значення майже в 5 разів, тим самим реалізуючи нові технічні продукти та модернізуючи онлайн-банкінг, об'єм безготівкових операцій з використанням платіжних карток набуватиме все більших значень.

Реагуючи на останні тенденції впливу інновацій на банківську діяльність, доцільно буде проаналізувати динаміку основних показників діяльності банківської діяльності (табл.1.).

Таблиця 1

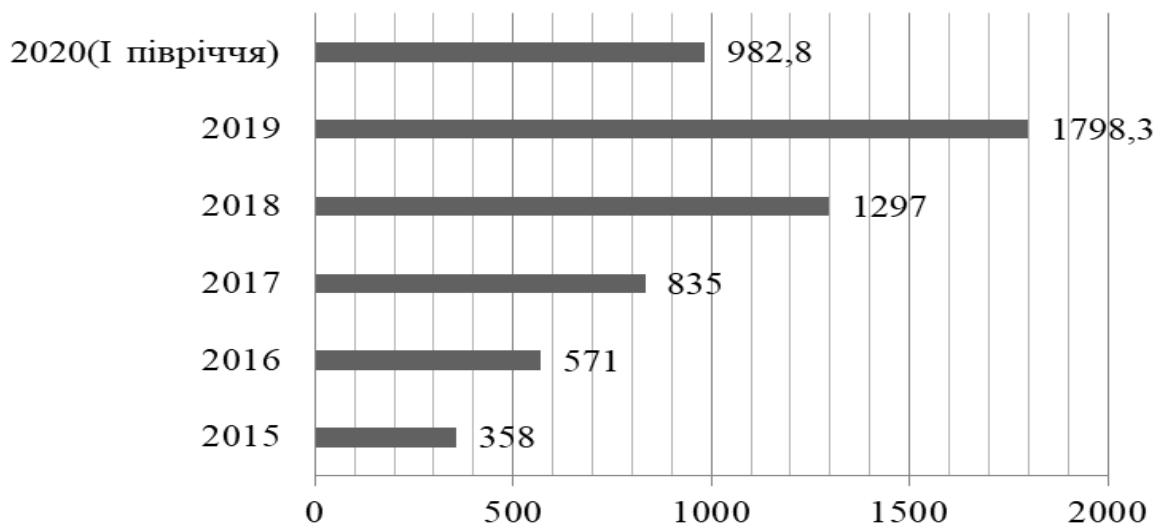
Аналіз основних показників банківської діяльності, млн. грн

Назва показника	Роки					Відхилення %
	2017	2018	2019	2020	2021	
Чисті процентні доходи	44 169	53 038	73 043	78 892	84 848	92,10
Чисті комісійні доходи	24 180	27 467	37 810	43 961	46 508	92,34
Загальні адміністративні витрати	39 356	44 202	53 607	62 936	69 437	76,43
Відрахування в резерви	198 310	48 676	23 758	10 714	31 037	-84,35
Чистий прибуток (збиток)	-159 388	-26 491	22 339	58 356	39 727	----

дані сформовано з [4]

Проаналізувавши дані таблиці за період 01.01.2017 – 01.01.2021 рр., можемо зробити такі висновки. Так позитивну тенденцію до росту мають чисті доходи: чисті процентні доходи в порівнянні з 2017 роком, зросли на 92,10%, такі ж показники мають чисті комісійні доходи, які зросли на 92,34%. Спостерігається і пряма залежність, із ростом доходів загальні адміністративні витрати, також зростають, в порівнянні з 2017 роком на 76,43%. Проте, з часом банки все рідше здійснюють відрахування в резерви, які в порівнянні з 2017 роком зменшились на 84,35%.

Висновки. Дослідження інновацій у банківському секторі показав, що банки активно прагнуть впроваджувати технології, що базуються на хмарному сервісі, що дозволяють дистанційно здійснювати фінансові операції. Мобільні технології

завойовують домінуючий стан, а ринок охоплений тенденцією до переходу на цифру. Розвиток цифровізації в країні спонукає банківські організації до рішучих дій. Перед банками постає питання, або підлаштовувати під більш сучасні компанії або ж самим стати такими. Саме реалізація новітніх технологій забезпечить зменшення адміністративних витрат та забезпечать розробку та реалізацію нових продуктів та послуг, які в свою чергу призведуть до зросту прибутків банку.

Список використаних джерел:

1. М. А. Кузнєцова, Ю. І. Гуйгова. Розвиток та впровадження інноваційних банківських послуг в Україні. *Ефективна економіка*. 2020. №8. URL: http://www.economy.nauka.com.ua/pdf/8_2020/52.pdf (дата звернення 05.05.2022р.)
2. Єгоричева С.Б. Банківські інновації: [навч. посіб.]. К.: Центр учбової літератури, 2010. 208 с.
3. Erik Feyen, Jon Frost, Leonardo Gambacorta, Harish Natarajan and Matthew Saa. Fintech and the digital transformation of financial services: implications for market structure and public policy. *BIS Papers*. July 2021. No 117.
4. Безготівкові розрахунки НБУ. *Національний банк України*. URL: <https://bank.gov.ua/ua/payments/nocash> (дата звернення 05.05.2022р.)

ШЛЯХИ УДОСКОНАЛЕННЯ ДЕРЖАВНОГО ФІНАНСОВОГО КОНТРОЛЮ В УКРАЇНІ

Ковалевич Д. А.

канд.екон.наук, доцент кафедри. Фінансів і кредиту
Чернівецький національний університет ім. Ю. Федьковича, Україна

Мартинюк А. Ю.

здобувач вищої освіти економічного факультету
Чернівецький національний університет ім. Ю. Федьковича, Україна

В умовах сьогодення для української економіки дуже актуальним є питання вдосконалення системи управління та фінансового контролю. Метою покращення є можливість економіки нормально функціонувати і розвиватися. Функція фінансового контролю, яку виконує держава, є однією із найважливіших. Завдяки ній Україна здатна ефективніше користуватися державними фінансовими ресурсами, що може призвести до задоволення фінансово-економічних потреб громадян і до підвищення авторитету країни перед світовою спільнотою [2].

Дане питання досліджували ряд вчених, які зробили вагомий внесок у розробку шляхів удосконалення державного фінансового контролю серед них: Шевченко Н.І, Коцупатрій М. М., Березовська Н. І., Савченко Л. А., Дерій В. А., Гуцаленко Л. В.

Фінансовий контроль за своєю сутністю це діяльність, яка реалізовується з конкретною метою – виконання фінансової політики чим ефективніше, мобілізація та плідне використання фінансових ресурсів [1]. Державний фінансовий контроль являє собою різновид фінансового контролю, який здійснюється відповідними органами державної влади. Його метою є чітке встановлення фактичної ситуації та положення справ стосовно дотримання всіх вимог діючого законодавства на підконтрольному об'єкті, направлений на гарантування законності, забезпечення фінансової дисципліни і реалізація раціональних рішень під час розподілу, формування, володіння та використання і відчуження активів, що є державною власністю, враховуючи використання коштів, що залишаються за суб'єктами праввідносин у фінансовій сфері враховуючи надання пільг на рахунки бюджету за платежами, державних позабюджетних фондів та кредитів, отриманих під гарантії Кабінету Міністрів України.

При незадовільному стані контролю фінансового сектору в Україні, незважаючи на вимоги публічності, інформація, що оголошується не завжди є достовірною інформація щодо використання бюджетних коштів: на що вони спрямовуються та який результат від реалізації – чи несе користь суспільству [3]. Для того щоб вирішити проблеми та вдосконалити державний фінансовий контроль науковець Шевченко Н.І. пропонує: розробити програму удосконалення бюджетного законодавства у даній сфері; прийняти Закон України «Про державний фінансовий контроль», який би унормував складові процесу, чітко розмежував органи парламентського й урядового фінансового контролю, визначив коло суб'єктів державного фінансового контролю, ієрархію органів, форми їх організації та взаємодії тощо; забезпечити відкритість і гласність діяльності Верховної ради України у сфері обговорення актуальних проблем організації ефективного державного фінансовою контролю в Україні шляхом проведення парламентських слухань

Висновки: в умовах сьогодення все ще існують певні проблеми, які лежать в основі організації і проведення державного фінансового аудиту. Вони уповільнюють реалізацію всіх його функцій та реалізацію завдань в повному обсязі.

До таких проблем відносять:

- відсутність єдиних принципів, процедур і методики реалізації державного фінансового аудиту;
- фіксованих, чітко визначених функцій аудиторів, прав, які вони мають, етичних норм діяльності, обов'язків і відповідальності;
- відсутність програмного забезпечення процесу аудиту;
- відсутність списку користувачів інформації, яка буде отримана, як результат державного фінансового аудиту;
- відсутність єдино встановлених форм вихідних (робочих) документів;
- критеріїв вибору об'єктів аудиту та нерегульованість цієї процедури;
- низький рівень врегульованості взаємовідносин між органами ДАСУ та іншими органами, які також проводять державний фінансовий контроль.

Список використаних джерел:

1. Александрович О.О. Модернізація системи державного фінансового контролю України в контексті імплементації світового досвіду. Актуальні проблеми державного управління. 2015. No 2. С. 102-106.
2. Вацлавський О. І. Питання вдосконалення державного фінансового аудиту в Україні. Наука молода: зб. наук. пр. 2016. No 24. С. 35-45.
3. Деяк Я. Міжнародний і зарубіжний досвід організації державного фінансового контролю. Фінансовий контроль. 2014. No 11. С. 50-53.

СЕКЦІЯ IV. МАРКЕТИНГОВА ТА ЛОГІСТИЧНА ДІЯЛЬНІСТЬ

INCREASING THE COMPETITIVENESS OF THE ENTERPRISE WITH THE HELP OF BENCHMARKING

Zakharchenko Maryna

Student

National University of Life and Environmental Sciences of Ukraine, Ukraine

Scientific advisor: Violeta Heraimovych

PhD of Economics,

Associate Professor of Marketing and International trade Department

National University of Life and Environmental Sciences of Ukraine, Ukraine

In many domestic enterprises, the level of competitiveness decreases slightly over time, as the needs of consumers are not properly met, unable to fully adapt to market conditions, supply of material resources, poor selection of labor resources, and so on. This situation at the enterprise leads to a reduction in profits, inefficient or unprofitable production and, as a consequence, to the closure of the enterprise. The issue is that the management has chosen the wrong development strategy, namely did not take into account all the available conditions for the effective operation and development of the enterprise.

Benchmarking is the process of comparing one's activities with the best companies in the market in order to further implement changes to achieve, maintain and increase the level of competitiveness. According to many leading scientists, experts and managers of well-known companies, benchmarking is an effective method of determining the strategy of positioning the company in the market compared to competitors.

For most companies, benchmarking is not an innovation, as it is often conducted as part of competitive analysis, but its use is more effective because it is a more detailed, formalized and streamlined methodology compared to competitive analysis. Today, benchmarking is a necessary component of the success of any business.

When analyzing the potential effect of benchmarking, it should be born in mind that no one has ever questioned the need and profitability of sharing experiences between different businesses. But we should not forget that the transfer of competitors' experience to the operation of their own company is not useful for every company. That is why the need for benchmarking must be proven, ie the goals of benchmarking must coincide with the strategic goals of the enterprise. Thus, the purpose of benchmarking is to improve business and increase the competitiveness of the enterprise, which is strategic for the company and gives it the status of a full-fledged management tool.

Benchmarking successfully reflects the segment in which the company or the market may have problems with costs or quality, as well as demonstrates the organization's place among competitors. He finds and identifies problems in the course of work, specifying them [3]. However, most Ukrainian entrepreneurs do not use the concept of benchmarking. They are also not aware of full-fledged benchmarking projects that would be carried out by consulting firms. Although, of course, elements of benchmarking are found in many projects to improve the working methods of Ukrainian enterprises.

The first example is the certification of the company's quality system in accordance with the standards of the International Organization for Standardization (ISO), which helps increase the competitiveness of Ukrainian products entering the international market. The certification process is essentially a benchmarking process. To be ISO certified, an enterprise must bring its business processes and internal procedures in line with ISO requirements.

Another example of the use of benchmarking methodology by Ukrainian companies is the "adoption" of ready-made methods to solve a specific problem, in other words, "best practices". From this point of view, benchmarking has proved to be extremely useful for Ukrainian entrepreneurs, because, like most business people, they are quite practical and do not care too much about knowing the theory from textbooks. Entrepreneurs and business leaders want to know exactly which techniques, approaches and methods work best, what the results are, and, most importantly, they want to know if it would work for them [1].

During the benchmarking process, comparisons should be made in three areas: comparison with the average market level, with the best enterprise in the industry, and for large companies - comparison with the world level. Before starting the comparison, you need to conduct a comprehensive self-assessment, which will be the basis and identify strengths and weaknesses. The obtained data can and should be a motivating factor for the development of a program to improve the activities of the enterprise in those areas where the greatest deviation was found. The program may include the development of recommendations to increase customer loyalty, improve service quality and expand the range [2].

Summing up, it should be noted that the application of benchmarking in the activity allows to improve the marketing management system, as well as reduce the cost of marketing research. The use of benchmarking provides an understanding of how successful companies have succeeded and indicates ways to achieve higher results, namely choosing a successful business strategy, increasing profits, reducing costs and optimizing their structure, which is an important factor in Ukraine's economy.

References:

1. Benchmark as a tool to increase the company's competitiveness. URL: <http://www.management.com.ua/ct/ct003.html> (access date: 03.05.2022)
2. Application of the concept of benchmarking to increase the competitiveness of the enterprise. URL: <http://www.spilnota.net.ua/en/article/id-1291/> (access date: 02.05.2022)
3. Kostyuk MK The urgency of implementing the concept of benchmarking in the market of educational services in Ukraine. International Electronic Scientific Journal, 2016. №6. - P. 12-13 URL: <https://cutt.ly/xYd4kjl> (access date: 02.05.2022)

АКТУАЛЬНІСТЬ ВИКОРИСТАННЯ АНГЛІЙСЬКОЇ МОРСЬКОЇ ТЕРМІНОЛОГІЯ ПРИ ПОДГОТОВЦІ ФАХІВЦІВ МОРСЬКОГО ФЛОТУ

Червоний Олександр Дмитрович

ORCID ID: 0000-0003-2539-5099

капітан далекого плавання, асистент кафедри навігації і управління судном
*Дунайський Інститут Національний Університет «Одеська морська академія»,
Україна*

У дуже тяжкий час приходиться вирішувати питання котрі можуть мати велике значення як у майбутньому так і сучасну годину коли наша країна зазнала повномасштабного нападу країни агресора і уся країна прилягає чимало зусиль відстоюючи свою свободу, за право самим приймати будь-які рішення. Дивлячись на той жах який діють нелюді країни агресора спільнота всього світу простягнули нам руку допомоги. Що би досконало використовувати допомогу яку нам надсилають інші країни ми постали перед питанням – досконало спілкуватись з іноземцями у будь-яких сферах починаючи від спільної боротьби з агресором і закінчуючи дискусіями про поставки будь-яких необхідних матеріалів у будь-якій сфері. І в усіх цих країнах населення розмовляє англійською мовою, а якщо не англійсько мовно країна, то все одне спілкуватися з іноземними виробникам прийдеється англійською. Саме у цей тяжкий та важливий момент дуже актуально стає питання спілкування та використання англійської мови між фахівцями улюбій галузі. Тому займаючись навчанням та формуванням майбутніх фахівців морського транспорту так само як і захисників Вітчизни на сучасному етапі ще більш важливим стає значення знання англійської мови і особливо специфічної морської термінології. Тому на мій погляд сучасне завдання сьогоденного дня для морських учбових закладів як можна більш зблизити іноземну (у даному випадку англійську) з українською морською термінологією та підготувати дійсно готових фахівців.

Формування майбутніх так само як і існуючих фахівців морського транспорту на сучасному етапі складеться з багатьох аспектів, але в цій роботі зостановимось на знанні фахівцями саме іноземних мов та можливість достойно і достатньо повноцінно спілкуватись з іноземними колегами щоб досконало і впевнено підтвердити свою здатність бути офіцером транспортного засобу та вміти користуватись усіма знаннями офіцеру морського флоту при будь-якій екстремальній ситуації. Сучасний морський офіцер має добре себе проявити у широкому спектрі знань у різноманітних галузях починаючи із психологічного настрою і до фахівця ІТ технологій високого рівня. Це те що ми називаємо комунікативна та науково-технологічна компетентність, це те що зараз потрібне використовувати кожному фахівцю щоб показати і доказати його можливість виконувати усі свої обов'язки як грамотний будь то судноводій чи механік судна.

Що відносно до мене як автора цієї роботи – усе своє працездатне життя я був навігаційним офіцером торговельного флоту досягнувши посади Капітан Далекого Плавання на морських торговельних суднах, відвідавши усі океани нашої планети. Екіпажи суден складались із моряків різних національностей, із різних країн - тому офіційний язык спілкування між моряками по роботі чи в аби яких справах ми використовували англійську мову. Отже що таке комунікативна компетентність, а на сам перед що таке взагалі компетентність? І першою відповіддю на це питання є

досвід та знання, і найголовніше це розуміння та застосування цих знань і досвіду належно використовувати свій накопичений досвід та досвід інших колег.

Зостановимось на знанні фахівцями морського флоту іноземних мов та можливість достойно та достатньо повноцінно і високому професійному рівні мовою спілкуватись з іноземними колегами щоб досконало і впевнено довести чи підтвердити свою здатність бути офіцером транспортного засобу, чи аби у якому статусі та впевнено і гідно працювати у міжнародним екіпажі та також спілкуватись з колегами виконуючи разом одну справу у часи міжнародних спільних дій чи операцій що ні в кого б ні виникало хоч яких питань чи гідно спілкуватись на будь-які теми.

Всі ці аспекти стосунків між усіма членами багатонаціонального екіпажу будуть значно впливати на працездатність кожного члена команди, що в результаті буде відображатися у безаварійної роботи судна. Безпека мореплавства завжди була на усіх рівнях головною складовою будь яких пересувань суден або кораблів морем. Цьому питанню постійне та дуже належне відношення на усіх ділянках як контролюючих так і самих робітників флоту тощо. У морських учбових закладах цьому питанню дуже потужне відношення і готуючи із здобувачів дійсних фахівців флоту. Вони мусять бути готови спілкуватись у тяжких екстремальних умовах використовуючи іноземну техніку (мається на увазі усі інструкції на англійській мові) і розмовляти, і розраховувати любі тяжкі питання в обмаль часу а поруч тільки іноземці з якими прийдеться дискутувати у пошуках єдиного вірного рішення. Під безпекою судноплавства розуміють збереження людських життів, вантажу всіляких видів майна та суден тощо, також зараз особливо актуальна тема безпеки доквілля. Тому така пропозиція проводити заняття, спілкування та максимально можлива кількість письмових робіт проводити англійською мовою дійсно є дуже актуальною у сучасній підготовці фахівців морського транспорту. Щоб забезпечить виконання усіх вимог що стосується безпеки судноплавства які завжди пред'являли на усіх етапах мореплавства здійснюється шляхом встановлення єдиних, уніфікованих вимог до мореплавців усіх націй та до робітників усіх рівнів і все це щодо конструкції судна, постачання і спорядження суден, підготовкою, навчанням та укомплектування їх кваліфікованими екіпажами, організації чіткої вахти на усіх судових служб та відділень. Своєчасного оповіщення про морські небезпеки і перш за все мається на увазі погодні прогнози чи якісь військові конфлікти або військові тренування, вироблення та використання рекомендованих шляхів слідування, розробки та впровадження правил маневрування та сигналізації при розходженні суден, встановлення систем розподілу руху в вузьких проходах і місцях інтенсивного судноплавства та досконале використання цих систем, розробки та досконалого розуміння і використання систем уніфікованого огорожі навігаційних небезпек, організації лоцманської і криголамний проводки. Існує чимало районів де дозволяється плавання без лоцмана, тому мають бути чіткі регламенти – правила кому дозволено використовувати ці можливості. Обов'язкового розслідування морських подій із встановленням причин і виробленням рекомендацій щодо їх попередження, організації надійної служби пошуку і рятування аварійних суден, розробки систем радіозв'язку з судами та надійне використання зв'язку меж суднами. Велика кількість екстремальних ситуацій які можуть зустрічатись під час роботи у морі займе багато часу якщо тільки перерахувати ці події. Потрапляння в умови аварійної ситуації, природні катаклізми, технічні катастрофи, хакерські атаки так звана «цифрова безпека» все це і безліч інших з якими можуть зустрітись судоводії. Відчуття постійної загрози стихійного лиха, як найменш – очікування штормової

погоди яка обов'язково настигне, це лише питання часу. Усе це вищепереліченне надає нам постійно бути готовим вирішити судноводієм і все це у мирну годину, отже усім буде зрозуміло що у сумну годину нападу агресора все стає у декілька разів складніше.

У сучасній дійсності особливо у той небезпечний час який випав на долю нашої держави безпеці будь-якої споруди або технічного об'єкта, так само як і морських суден, разом із технічними забезпечується й організаційними заходами, готовності людини, її вмінню діяти, оцінювати та примати правильне рішення коли обмаль часу, рішення від якого залежить все поділяється дуже високе значення. Значення цих рішень зростає з підвищенням ролі людського фактору в мореплаванні. Ось про це й буде йти мова як прийняти правильне рішення у екстремальній обстановці та й ще в тяжких обставинах – штормова погода, вихід із строю деяких засобів і що найважливіше коли це відбувається у дійсно бойових умовах та й ще спілкуватися з колегами потрібно на англійській мові. Сучасна техніка дуже складна тому використовувати її повинні достатньо та спеціально підготовлені фахівці які аналізують безпеку не тільки економічними принципами і критеріями у своїй професійній діяльності, а й моральними принципами, що забезпечують безпеку людини і навколишнього середовища, заради чого, у підсумку і функціонує економіка це у мирний час.

Введення англійських слів як специфічні технічні терміни у українську мову буде сприяти виконанню прийнятого рішення щодо розроблення військово-морського термінологічного словника. Серед фахівців морського флоту вже давно назріло питання упорядити українську морську мову, і це дуже добре що до рішення цього питання дійшло високого статусу. Над виробництвом цього словника почали працювати деякі заклади. І всі ми зараз розуміємо як не вистачає цього словника у нашої тяжкої дійсності. Можу впевнено сказати що я проробивши у морському флоті понад сорок років маю деякій опит та хотів би його висловити. Основним документом, що містить вимоги до конструкції, обладнання та постачання морських суден, є Міжнародна конвенція з охорони людського життя на морі 1974 року (International Convention for the Safety of Life at Sea, SOLAS - СОЛАС). Також треба зрозуміти що уся діяльність усього морського флоту базується на вимогах міжнародних документів, які фахівцям потрібно досконало розуміти та впевнено користуватись, виконуючи усі ці вимоги.

У документі Міністерства Оборони України, організація яка виступає заказником цього словника говорить – даний словник буде розрахований на викладачів, аспірантів, магістрантів, курсантів, студентів, а також для всіх інших хто вивчає військово-морську (морську) справу і бажає досягнути в ній успіху. Дунайський Інститут Одеська Морська Академія тем бере участь у виробництві цього словника.

Україна – морська держава, історія нашої країни завжди була міцно пов'язана з морем та й взагалі морським та річним флотом. Для кожного зрозуміло що моря та річки не тільки поділяють землі та держави коли ми бачим це як кордони між країнами, але і єднають людей які проживають чи працюють у цій морській галузі і полегшують зв'язок між сусідніми народами. Тому спілкування, справжнє розуміння захист її національних інтересів, територіальної цілісності та суверенітету держави нерозривно пов'язані з морем, надійно підготовленими фахівцями морської галузі. Військово-Морські Сили, прикордонники та деякі інші військові сили є й будуть основним інструментом захисту держави на морі та з морського напрямку.

Отже усі бачать необхідність такого словника. І якщо прийшов час зробити цей словник так на мою думку треба його зробити і зробити на довгі роки, приєднати до цієї справи фахівців різноманітних галузей які так чи по іншому пов'язаних з працею у морі та щоб не прийшлося переробляти декілька разів, та головне щоб цим словником було зручно користуватись і ці морські терміни назавжди входили у словниковий запас українського моряка. Для кожного зрозуміло що створення словника це довгий процес і тому час от часу доповнювати цей документ буде така необхідність. Отже ми бачим на усіх рівнях на необхідність цього словника, тому хоча привести декілька суттєвих зразків. У англійській мові є таке слово наприклад – **altering**, яке застосовується у морській термінології як змінення курсу судна. Більшість людей які навчали у англійську мову скоріш за все використовували би слово **change**, яке переводиться як змінення, але англійці ніколи не використовують це слово коли мова йде про зміну напрямку рухання (курсу) судна. Чи ось такий інший зразок – англійсько слово **steering**. У англійській мові є багато слів які можна перевести як управління, коли мова йде не про керування судном а якимось іншим засобом чи урядом. Але усім буде одразу ж зрозуміло що мова йде про керування судном коли використовуємо слово **steer** і ніяке інше не слово яке можна сприйняти керування судном. Хочу сказати необов'язково в українську мову вводити усі до одного англійськи морські слова, але деякі мають повний сенс. Тим більше в українській мові вже є декілька слів які прийшли у нашу мову з англійськими чи латинськими коріннями. Я маю на увазі слово **rotation**, яке вже довгий час існує у українській мові, та яке ми дуже часто чуємо особливо зараз, у цей складний час. Таким чином стає питання – якщо ми починаємо створювати український морський словник, то на мою думку як раз зараз ми маємо сенс увести у цій словник деякі англійськи дійсно морські слова.

Сучасна дійсність додає особливі обставини – увесь цей навчальний процес англійської мови у учбових закладах треба переводити на інший більш потужний рівень. Тому починаючи створювати цей важливий та дуже потрібний вузько спеціальний словник суттєво для фахівців морської галузі треба врахувати увесь перелік особистостей які відображаються у цій роботі та використовувати цей шанс.

БРЕНД У СОЦІАЛЬНИХ МЕРЕЖАХ

Вайсєро Ярослава Ігорівна

здругого рівня вищої освіти (магістр)

факультету міжнародної економіки

Одеський національний економічний університет, Україна

Соціальна мережа (від англ. social networking service) – платформа, онлайн-сервіс або веб-сайт, призначений для побудови, відображення та організації соціальних відносин [1]. Оцінюючи сутнісні характеристики соціальних мереж в брендингу, слід вказати, що соціальні мережі є універсальним майданчиком для неформального і офіційного публічного спілкування, що відрізняються складно вибудованою соціальною структурою, заснованою на взаємодії груп-вузлів, соціальних суб'єктів і об'єктів, що реалізують соціально-економічні відносини і зв'язки між ними. Соціальна мережа виступає як інтерактивний багатокористувацький веб-сайт, що має низку обов'язкових якостей та відрізняються посиленою мережею відносин, зв'язками в суспільстві з опосередкованими і прямими контактами. Широта представленості мережі дозволяє виділити і реалізувати наступні функції: комунікативну, презентаційну, розважальну, інформаційну, комерційну, ідентифікаційну. Для бізнесу соціальні мережі розширюють сферу представленості бренду, будучи інструментом підвищення стійкості та конкурентоспроможності.

Термін «соціальна мережа» вперше був вжитий соціологом Джеймсом Барнсом ще до появи Інтернету у 1954 році. У другій половині ХХ століття соціальні мережі почали розвиватися як наукова дисципліна і пізніше стали центральним поняттям у концепції Web 2.0. Соціальна мережа у сучасному розумінні з'явилася у 1995 році у США у вигляді сайту Classmates, який став успішним проектом і вже з 2005 року соціальні мережі стали набувати великої популярності по всьому світові, з'явилися «MySpace», «FaceBook», «LinkedIn», «Twitter», «Instagram», «YouTube» та «TikTok».

Для багатьох українців соціальні мережі — частина повсякденного життя, а перегляд стрічки оновлень — найкомфортніший спосіб споживання контенту. Тут інтернет-аудиторія відкрито ділиться своїми вподобаннями та налаштована на комунікацію. Соціальні мережі — можливість побудувати довгострокові стосунки довіри між брендом і споживачем, адже тут для цього створені найсприятливіші умови.

Сучасні інструменти соціальних мереж дозволяють детально сегментувати аудиторію і взаємодіяти з кожною окремою групою. Та найголовніше — те, що тут бренд на одній території зі споживачем: ви близькі, говорите однією мовою та з перших вуст дізнаєтеся, що подобається вашій аудиторії і що її турбує. Жоден інший інструмент інтернет-маркетингу не має такої переваги.

За статистичними даними, щодня 95% усіх користувачів Інтернету заходять в соціальні мережі та обговорюють товари, компанії, послуги, діляться своїми думками і враженнями. В результаті навіть один учасник мережевого співтовариства може вплинути на репутацію компанії з багатомільйонним оборотом, висловивши позитивний або негативний відгук. Адже 87% користувачів соціальних мереж більше довіряють онлайн - думці, ніж офіційній інформації [2].

За умов пандемії, ті організації, що не мали власних сайтів, сторінок у соціальних мережах чи онлайн-послуг вимушені були з'явитися у такому форматі. Компанії з

різних секторів економіки стали працювати з клієнтами через соціальні мережі, це дозволяє підтримувати зв'язок із зацікавленими користувачами, розвивати довгострокові стосунки з ними, формувати їх лояльність, керувати репутацією компанії, підвищувати продажі та вирішувати багато інших завдань розвитку бізнесу. Але щоцікаво: багато людей, що не почувалися комфортно в онлайн-середовищі, були також змушені подолати власні страхи й дискомфорт та відкрити для себе новий світ. Таких людей дійсно дуже багато: на зміну їхнім страхам прийшла цікавість.

Для бізнесу соціальні мережі розширяють сферу представленості бренду, будучи інструментом підвищення стійкості та конкурентоспроможності. Бренд є поєднанням враження на споживачів і результатом їхнього досвіду у використанні бренду, в зв'язку з чим підкреслюється складність і інтегрованість цього поняття. Метою використання мережі стає розробка впізнаваного, позитивного образу, поширення і презентація основної ідеї фірми, доведення до споживача цінності і унікальності товарів і послуг, створення інформаційно-просторового поля для маркетингових комунікацій між покупцем і продавцем, брендом і клієнтом [3].

Інтернет-брендинг (e-branding) є одним із найважливіших інструментів бренду будь-якого бізнесу чи підприємства. Це може надати додаткові переваги у вигляді створення позитивного іміджу або підвищення лояльності споживачів, оскільки Інтернет надає нам необмежену кількість інформації. Також, порівняно з традиційними рекламними технологіями, інтернет-брендинг пропонує можливість діалогу зі споживачем, налаштування зворотного зв'язку, а також з фінансової точки зору, набагато дешевше.

До особливостей технології e-branding можна віднести:

- охоплення ширшої аудиторії, в порівнянні з традиційними каналами;
- динамічне поширення інформації;
- можливість оцінки ситуації і управління всіма процесами.

Соціальні мережі надають фірмам можливість безпосередньо спілкуватися зі своїми потенційними клієнтами і підтримувати зворотній зв'язок, точніше розуміти цільову аудиторію і миттєво ділитися з нею найбільш актуальною інформацією підключаючи так званий метод «сарафанового радіо» - передачі інформації від користувача до користувача. Витрати на подібні методи просування мінімальні, проте ефект від них часто перевищує рекламні кампанії з багатомільйонними бюджетами і носить довгостроковий характер [1].

Хоча сучасна світова практика брендингу сьогодні демонструє потужний тренд у побудові маркетингових стратегій - просування брендів через соціальні мережі, ефективно позиціонувати і просувати бренд можна тільки тоді, коли чітко визначена цільова аудиторія та мотивації реципієнтів.

Такий успіх соціальних мереж в просуванні будь-яких брендів обумовлений їх наступними перевагами:

- можливість налаштування точного таргетингу;
- дискурсивна природа соціальних мереж, їх інтерактивність;
- загальний рівний доступу до інформації;
- можливість вивчати громадську думку;
- можливість використання спеціальних додатків до мереж.

Популярність соціальних мереж у маркетингу сприяє появі нових методологій у соціологічних дослідженнях, завдяки чому з'явилося таке поняття як аналіз соціальних мереж (Social Network Analysis, SNA). Сьогодні вже існують спеціальні

комп'ютерні програми, які досліджують поведінку користувачів соціальних мереж та сприйняття ними будь-яких брендів та подій у суспільстві. Новий проект Google Analytics дозволяє вимірювати активність цільової аудиторії за допомогою соціальних мереж [5].

Згідно з даними досліджень, компаніям, особою яких виступає керівник або офіційний представник, довіряє на 63% більше споживачів [7]. Особистий бренд керівника або власника бізнесу успішний тим, що він «живіший» і зрозуміліше порівняно з брендом компанії. Якщо на чолі управління харизматичний лідер, то у більшості випадків це найкраща реклама. Керівник може за короткий проміжок часу і доступно донести ті чи інші ідеї, задуми - з його вуст звучать переконливіше, ніж повідомлення з прес-релізів. Головне, правильно вибрати комунікаційні канали інформування.

З кожним днем ми спостерігаємо все більше і більше нових користувачів. Для маркетологів це означає, що існує величезний потенціал для залучення уваги до свого бренду широкої і зацікавленої аудиторії. Приблизно 3,5 мільярда інтернет-користувачів у світі користуються соціальними мережами, і очікується, що ця цифра буде рости [4].

Напрями в соціальних мережах досить різноманітні: такі платформи, як Facebook, значною мірою орієнтовані на обміни фотографіями або статусами між друзями. Інші соціальні мережі, такі як Tumblr або Twitter називаються мікроблоги. Деякі соціальні мережі фокусуються на спільнотах; інші виділяють і відображають призначений для користувача контент.

Для того, щоб дослідити, основні види соціальних мереж, що можуть використовувати фірми для просування власного бренду, варто розглянути загальну кількість користувачів соціальними мережами у світі (рис. 1).



Рис. 1. Загальна кількість користувачів соціальними мережами у світі
(Джерело: Побудовано автором на основі [6])

Найпопулярніші соцмережі в Україні та світі у 2020 році представлені у рейтингу Marketer.ua (рис. 2).

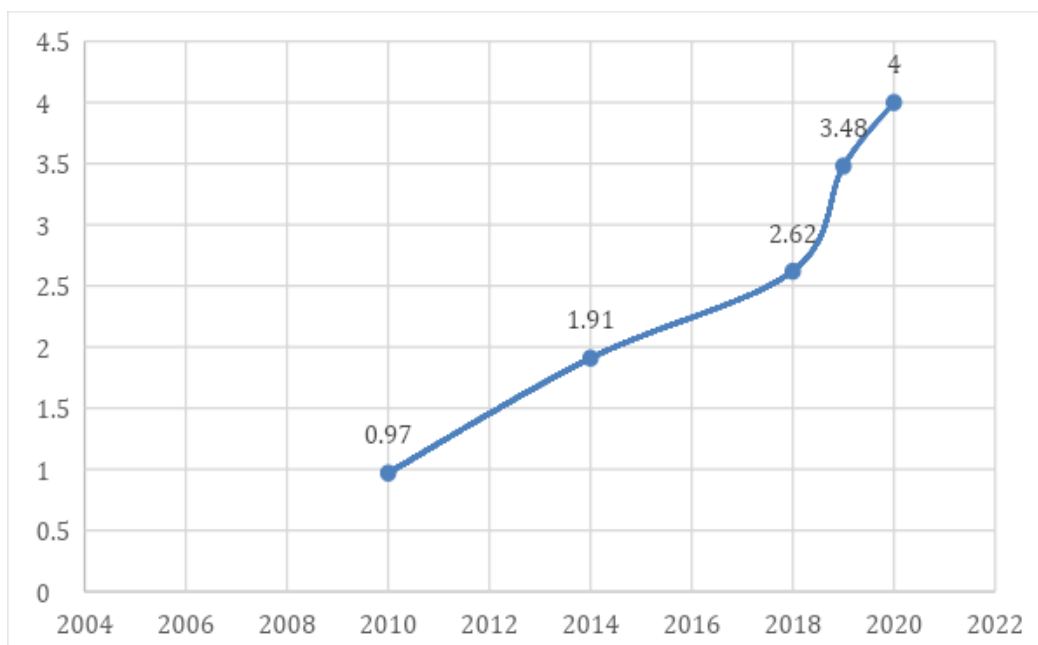

Рис. 2. Найпопулярніші соціальні мережі в Україні в 2020 році
(Джерело: Побудовано автором на основі [6])

Згідно Statista.com, найпопулярніша соцмережа у світі – Facebook, який в даний час налічує майже 2,5 мільярда активних користувачів на місяць. Додаток для обміну фотографіями Instagram – 1 мільярд. Станом на березень 2019 року найбільш популярною соціальною мережею в Україні був Facebook, яким регулярно користуються 44% учасників опитування. Instagram посів друге місце з часткою 18%, а 13% респондентів взагалі не користувалися соціальними мережами. 19 мільйонів українців є користувачами Facebook. Vkontakte і Однокласники як і раніше мають свою частку, хоча вона різко зменшилася в порівнянні з 2014 роком, коли Vkontakte був лідером серед соціальних мереж України. Також аудиторія соцмереж різниться за віком і статтю. Наприклад, Instagram більше користуються жінки (60%), а на Facebook сидять люди у віці (26% старше 55 років) [6].

Важливо відмітити, що першочергове призначення соціальних мереж – це налагодження комунікацій між їхніми користувачами, а реклама або трансляція певної інформації – це другорядне завдання.

Дослідження та моніторинг соціальних мереж дозволяє дуже швидко реагувати на бажання та потреби споживачів, що дуже динамічно змінюються. На основі отриманої інформації приймається рішення щодо подальшого доцільності подальшого просування бренду через соціальні мережі.

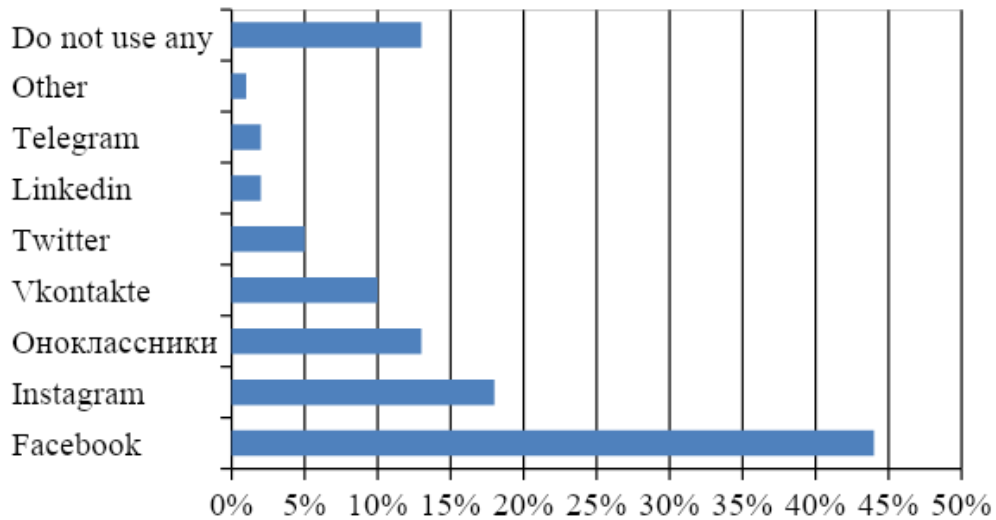
Сучасні соціальні мережі дозволяють вивести на ринок новий товар або послугу, підкресливши необхідні унікальні риси та підвищивши рівень впізнання бренду. Головною перевагою, яку надає управління репутацією у соціальних медіа, є формування позитивного іміджу бренду. В сучасних умовах розвитку соціальних медіа репутація бренду залежить від того інформаційного поля, яке сформувалося навкруги нього в Інтернеті.

Знаходження бренду в соціальних мережах вирішує відразу декілька рекламних і маркетингових завдань:

- складання детальнішого портрета аудиторії;
- вихід бренду в особистий простір споживача;
- контроль образу бренду і думок споживача про нього;
- підвищення лояльності й впізнання;
- підвищення продажів за рахунок нових механізмів стимулювання збуту;
- реклама бренду, послуги, продукту;

- збільшення кількості продажів, надання послуг;
- постійний зворотний зв'язок [5].

Дослідження та моніторинг соціальних мереж дозволяє дуже швидко реагувати на бажання та потреби споживачів, які дуже динамічно змінюються. На основі отриманої інформації приймається рішення щодо подальшого доцільності подальшого просування бренда через соціальні мережі. Просування бренда через соціальні мережі являє собою досить складний маркетинговий механізм, що спрямований на визначення цільової аудиторії. Запровадження консультацій та спілкування зі споживачами підвищує рівень лояльності клієнтів.

В контексті просування бренду через соціальні мережі певне значення має платформа бренду, яка являє собою сукупність усіх співтовариств в соціальних мережах, на яких бренд функціонує і «спілкується» з цільовою аудиторією [7]. З огляду на те, що у різних цільових аудиторій свої інтереси, переваги і своє ставлення до бренду, необхідно створювати під кожен з них свій майданчик для комунікацій. При змішуванні різних аудиторій можуть виникнути конфлікти інтересів і спори, які можуть протидіяти цілям рекламної кампанії.

Висновки. Таким чином, соціальні мережі – багатофункціональний інструмент просування будь-яких ідей, організацій, брендів, персоналій. Популярність і можливості цього механізму швидко зростають, з'являються методики вивчення і аналізу соціальних мереж у соціології, психології, маркетингу, менеджменті тощо. Визначено, що на сьогоднішній день у сучасному маркетингу сформувалася тенденція підтримки та просування бренду через соціальні мережі, здебільшого через причини діджиталізації та пандемії, які торкнулися всіх аспектів нашого життя.

Соціальні мережі дозволяють фірмам підтримувати зв'язок із зацікавленими користувачами, розвивати довгострокові стосунки зі своїми клієнтами, формувати їх лояльність, управляти репутацією компанії, підвищувати продажі та вирішувати багато інших завдань розвитку бізнесу.

Список використаних джерел:

1. Кравцова Е. Маркетинг в социальных медиа // Бренд-менеджмент в XXI веке: Международная научно-практическая конференция студентов, магистров, аспирантов и молодых ученых: Сборник научных статей / Отв. ред. Свалова В.Е. – М.: МАКС Пресс, 2013. – 165 с.
2. Кусина О.А. Социальные сети как эффективный инструмент маркетинга в индустрии встреч/ О.А. Кусина // Креативная экономика. — 2013. — № 1 (73). - с. 118- 123.
3. Лилик І. Ринок маркетингових досліджень в Україні-2010: експертна оцінка та аналіз УАМ / І. Лилик // Маркетинг в Україні. – 2011. – №1. – С. 3 1-35.
4. Малхотра, Нэреш К. Маркетинговые исследования: практ. руководство: пер. с англ. / Нэреш К. Малхотра. – 4-е изд.: – М.: ООО «И.Д. Вильямс», 2007. – 1200 с.
5. Халилов Д. Маркетинг в социальных сетях / Д. Халилов. — Москва: Манн, Иванов и Фербер, 2013. — 210 с.
6. Найпопулярніші соціальні мережі в Україні та країнах світу 2020 [Електроний ресурс]. – Вилучено: <https://uaspectr.com/2020/06/23/najpopulyarnishi-sotsialni-merezhi-v-ukrayini-ta-krayinah-svitu-2020/>
7. Голубкова Е. Н. Маркетинговые коммуникации: Учеб. пособие / Е.Н. Голубкова. — 2-е изд. М.: Финпресс, 2007. — 287 с.

ФУЛФІЛМЕНТ ВІД ЛОГІСТИЧНИХ КОМПАНІЙ

Фесенко Валентина Сергіївна

здобувач вищої освіти факультету торгівлі та маркетингу
Державний торговельно-економічний університет, Україна

Науковий керівник: Харсун Людмила Григорівна

ORCID ID: 0000-0002-7569-934X

канд. екон. наук, доцент,
доцент кафедри торговельного підприємництва та логістики
Державний торговельно-економічний університет, Україна

Ринок логістичних послуг розвивається досить стрімко, і з кожним роком з'являється все більше цікавих пропозицій від логістичних компаній, які адаптуються до вимог сучасного ринку. Одним з таких трендів інтегрованої логістики став фулфілмент.

Поява 3PL провайдерів відкрила нові можливості для компаній у площині аутсорсингу логістичних процесів. Логістичний аутсорсинг полягає в передачі функцій постачання третій стороні – спеціалізованій компанії. Завдяки даній послугі замовники зменшують витрати на логістику та передають ці процеси провайдерам, які мають готову базу для роботи [1].

З розвитком ринку електронної торгівлі останніми роками, 3PL логістичні компанії впровадили нову послугу – фулфілмент. Він «займається» наданням комплексу заходів щодо налагодження ланцюга постачання замовника.

Даний сервіс набув широкого застосування за рахунок переваг, які отримують Інтернет-магазини. В першу чергу фулфілмент дозволяє оптимізувати витрати, оскільки не потрібно окремо сплачувати за оренду складу чи додатковим працівникам. Також відпадає потреба в пошуку працівників для роботи над постачанням, адже провайдер має власних спеціалістів. Власник компанії отримує всю необхідну звітність та може відстежувати ефективність роботи. І завдяки цьому зменшується навантаження на працівників Інтернет-магазину, що дозволяє персоналу сконцентруватися на покращенні просування продукції та їх Інтернет-ресурсу [2].

Однак для замовника послуги фулфілменту потрібно враховувати не тільки його можливі плюси, а й недоліки, що пов'язані насамперед з вдалим вибором логістичного провайдера. При підборі компанії необхідно пам'ятати, що ефективність та прибутковість частково залежатиме від якості, безперебійності роботи оператора. Важливим є і питання частоти та вчасності отримання звітності від провайдера логістичних послуг.

Інформація щодо фулфілменту вперше почала з'являтися в Європі та США. Логістичні компанії України також доєдналися до світових тенденцій. За даними дослідження European B2C E-Commerce Report 2016 український ринок електронної торгівлі розвивався досить динамічно, порівнюючи з європейським. Показники росту за той період важливі, оскільки стали основою формування сучасного розвинутого ринку фулфілменту, який існує сьогодні. Стрімкий розвиток онлайн-торгівлі підштовхнув перші логістичні компанії, які почали пропонувати даний сервіс [3].

Однією з компаній 3PL логістики, яка пропонує послугу фулфілменту, є Raben. Провайдер пропонує комплексні рішення для Інтернет-магазинів, включаючи зберігання, доставку та повернення товарів, аби зробити роботу онлайн-продавців простішою.

Компанія зосередила свою діяльність на наступних напрямках [4]:

– Зберігання (товар зберігається на складі з метою подальшого продажу в Інтернеті). Замовнику пропонується система управління складом, що забезпечує та контролює всі складські дії та функції.

– Підготовка товару (продукція збирається та упаковується до відправлення, також додатково додаються необхідні документи та рахунки-фактури).

– Повернення та заміна товарів (послуги, що включають в себе запис причин повернення, передачу продукції на склад). Дії стосовно товару, що був повернутий, компанія виконує згідно з узгодженими процедурами з замовником.

Кожна компанія має свій перелік пропонованих сервісів та стандартів роботи, як і досвід співпраці з онлайн-торгівлею.

Отже, фулфілмент представляє собою новий вид аутсорсингу, що направлений на задоволення логістичних потреб Інтернет-магазинів. Залучення провайдерів до відповідних процесів роботи дозволяє замовникам зменшувати витрати, отримувати налагоджений ланцюг постачання та концентруватися на маркетингових питаннях продажу. Однак варто підходити відповідально до вибору оператора, виходячи з пропонованих сервісів та їх можливостей.

Список використаних джерел:

1. Кафедра ТСЛ ХНУМГ ім.О.М.Бекетова. Логістичний аутсорсинг. URL: <https://tsl.kname.edu.ua/index.php/uk/8-glavnaya/26-logistic-outsourcing>
2. Що таке фулфілмент, та яким компаніям він потрібен? Interkassa. 2021 URL: <https://www.interkassa.com/blog/chto-takoe-fulfilment-i-kakim-kompaniyam-on-nuzhen/>
3. Логістика для e-commerce в Україні виходить на новий рівень. 2017. URL: <https://www.epravda.com.ua/publications/2017/05/19/624977/>
4. Електронна комерція. URL: <https://ukraine.raben-group.com/poslugi/kontraktna-logistika/elektronna-komercija>

ШЛЯХИ ПІДВИЩЕННЯ КОНКУРЕНТОСПРОМОЖНОСТІ ПІДПРИЄМСТВА У МЕРЕЖІ ІНТЕРНЕТ

Рахімі Аріана Мірвайсівна

здобувач вищої освіти економіко-правового факультету
Одеський національний університет імені І. І. Мечникова, Україна

Науковий керівник: Кіріліна Марина Андріївна

ст. викл. кафедри маркетингу та бізнес-адміністрування
Одеський національний університет імені І. І. Мечникова, Україна

Конкурентоспроможність у перекладі з латинської мови означає суперництво та передбачає наявність конкурентних переваг, які дають змогу перемагати та утримувати свої позиції на ринку.

Конкурентоспроможність є відносним показником, оскільки завжди передбачає порівняння з конкурентами. На сучасному етапі функціонування вітчизняним підприємствам необхідно підтримувати її високий рівень, шляхом цілеспрямованого впливу на чинники та умови конкурентоспроможності з метою досягнення великої кількості конкурентних переваг [1].

Тенденції до розвитку та діджиталізації ринків сприяють стрімкому розвитку електронної комерції. В сучасних реаліях останні користуються більшим попитом серед підприємців завдяки наступним перевагам:

1. Легкий старт роботи. Для початку онлайн діяльності знадобиться лише доступ до комп'ютеру та мережі Інтернет. Більше того, нові користувачі можуть становити конкуренцію навіть вже давно існуючим на онлайн-ринку.

2. Економія коштів. Продажі онлайн дозволяють уникнути витрати на оренду та утримання приміщення, а також зменшити кількість найманих працівників, як результат - видатки на оплату праці.

3. Аналіз даних. Онлайн метрики дозволяють збирати актуальні статистичні данні щодо відвідувань, продажів, ефективності реклами.

4. Географічна свобода. На відміну від офлайн магазинів, підприємства не прив'язанні до конкретної точки на карті, тобто замовлення можуть надходити з будь-якого населеного пункту, де є відділення пошти. Як результат, вдається залучити більше потенційних клієнтів.

5. Дохід. Завдяки відсутності географічних, демографічних та інших бар'єрів підприємство має здатність масштабуватися й збільшувати продажі.

В Україні з кожним роком кількість користувачів, які стають технічно освіченими та відають перевагу замовленням товарів та послуг онлайн, зростає, як і на всьому світовому ринку. За даними компанії «Кантар Україна» на початку 2020 року лише 51% українців купували онлайн, а 2021 — 78%. А необхідність цифровізації комерційної діяльності підприємств підтверджує той факт, що 90% українців у віці 16-65 років мають смартфон з доступом в Інтернет. Тобто обсяг аудиторії, яка здатна контактувати з пропозицією підприємства значно перевищує офлайн аудиторію. Більше того, Так, 78% користувачів заявили, що шукають в Інтернеті інформацію про товари, перш ніж купити їх, а 46% оплачують покупки за допомогою смартфонів. [4]

Сьогодні маркетинг грає провідну роль, оскільки взаємозв'язок між маркетинговою діяльністю та рівнем конкурентоспроможності має двосторонню направленість. Таким чином, маркетинг одночасно виступає як стимул і як наслідок підвищення рівня конкурентоспроможності підприємства.

Маркетинг допомагає виявити переваги мікро- та макросередовища підприємства виходячи з конкретних локальних особливостей, структури ринку, рівня розвитку та знайти оптимальні шляхи їх використання.

Оскільки розвиток інтернет-технологій та переваги від їх використання сприяють переносу діяльності підприємств до онлайн-ринків, то маркетингова діяльність також адаптувалася до нових тенденцій. Маркетологи не лише реформували все існуючі інструменти до нового середовища діяльності, а й запровадили нові онлайн-інструменти для просування.

Таким чином, на сьогоднішній день від традиційного маркетингу відособлюють інтернет-маркетинг, що базується на його основних принципах, проте має власні особливості та специфічні розробки відповідно до нової сфери діяльності, що сприяє забезпеченню конкурентоспроможності підприємства.

За умови, що всі аспекти зовнішнього та внутрішнього середовища діяльності підприємства були проаналізовані та чітко сформовані, всю подальшу діяльність інтернет-маркетингу можна звужити до трьох складників:

1. Трафік. Який обсяг інформації проходить через сайт за визначений проміжок часу? Скільки та яким чином на інтернет-ресурс підприємства будуть залучатися користувачі? Головне завдання – максимізація трафіка сайту.

2. Конверсія. Як підвищити відношення кількості людей, що здійснили на сайті цільову дію, до загальної кількості відвідувачів сайту? [2]

3. Утримання. Вигідніше задовольнити та сформувати довгострокові взаємовідносини з клієнтами, ніж займатись пошуком та обробкою нових.

Особливості онлайн-ринку зумовлюють переважне використання саме інструментів інтернет-маркетингу, як засобу підвищення ефективності маркетингової комунікації, а також конкурентоспроможності підприємства. Онлайн середовище зобов'язує підприємства формувати нову або реформувати вже існуючу маркетингову стратегію та використовувати згадані інструменти через високу концентрацію та легкість входження на ринок. [5] Важливо зазначити, що ігнорування інструментів інтернет-маркетингу призведе до мінімізації конкурентоспроможності та ефективності підприємства.

Сутність інструментів інтернет-маркетингу зводиться до проведення маркетингових досліджень онлайн-ринків, просуванню товарів та послуг, організації інформаційної взаємодії між усіма учасниками ринку, а також пришвидшенню сервісного обслуговування завдяки цифровізації процесів.

На сьогоднішній день асортимент інструментів інтернет-маркетингу постійно розширюється відповідно процесам розвитку на онлайн-ринку, проте варто виокремити основні з них, які можуть бути застосовані всіма учасниками електронної комерції, незважаючи на їх галузеву спеціалізацію: [5]

1. Дослідження онлайн-ринку, які включають аналіз конкурентів та профілю споживачів. Завдяки швидкості, легкості та економічності інтернет-досліджень ефективність їх використання випереджає традиційні методи.

2. Реклама в Інтернеті, яка набуває все більшої популярності та значно витісняє інші, через стрімке зростання кількості аудиторії та її технологічної освіченості. Значною перевагою інтернет-реклами є таргетований характер її налаштування, тобто оголошення висвічуються лише цільовому сегменту споживачів, що робить її більш конверсійною. За даними оцінки Всеукраїнської рекламної коаліції доля інтернет-реклами на загальному рекламному ринку України у 2020 році становила 53,6%, а у 2021 році вона зросла на 6%. При цьому на 2022 рік прогнозується, що доля інтернет-реклами зросте до 63,3%. [3]

3. Пошуковий маркетинг полягає у створенні сайту з його подальшою зовнішньою та внутрішньою оптимізацією. Саме SEO (search engine optimization) допомагає підняти сайт на вищі позиції у пошуковій мережі завдяки органічному пошуку без додаткової плати за клік.

4. Маркетинг соціальних мереж або SMM (social media marketing) полягає у використанні та просуванні сторінки у соціальних мережах, як засобу підвищення впізнаваності та довіри до бренду, а також забезпечення тісної комунікації з клієнтами. Наявність розвинених соціальних мереж є основною умовою для забезпечення конкурентоспроможності на сучасних ринках.

5. Прямий маркетинг полягає у використанні e-mail листування або іншої розсилки повідомлень, що дозволяє залучити нових клієнтів або підігрівати інтереси вже існуючої клієнтської бази. Тобто шляхом прямої комунікації до користувача доноситься інформація стосовно товарів та послуг, акційних пропозицій або ж новин підприємства.

6. Інтернет-брендинг - комплекс заходів, пов'язаних із створенням нового або просування вже існуючого бренду в Інтернеті. Результати брендингу проявляються не відразу, а у довгостроковій перспективі. Через високу концентрацію підприємств на онлайн-ринку, брендинг набуває все більшого значення для забезпечення конкурентоспроможності підприємства.

Отже, проаналізувавши перспективи розвитку та переваги електронної комерції, а також значення інтернет-маркетингу, як засобу забезпечення конкурентоспроможності, стає очевидним необхідність подальшого впровадження сучасних інструментів просування на онлайн-ринку. На сьогоднішній день підприємства, що активно користуються новітніми технологіями та просуваються в мережі Інтернет, витісняють конкурентів, як на онлайн, так і на офлайн ринках.

Список використаних джерел:

1. Нікітішин А. О. Еволюція наукових поглядів на призначення і роль оподаткування в системі суспільних відносин. Актуальні проблеми економіки. 2011. № 1. С. 26–32.
2. Фролова Л.В.; Носова Т.І. Система ключових індикаторів оцінки ефективності маркетингових заходів в електронній комерції. *Маркетинг і цифрові технології*. 2019. № 3 (2). С. 84-96.
3. Digital в Украине: 63% от всех рекламных бюджетов в 2022 году. Реклама в интернете – блог об онлайн рекламе. 2021. URL: <https://ace.kiev.ua/digital-v-ukraine-63-ot-vsex-reklamnykh-byudzhetrov-v-2022-godu/> (дата звернення: 01.05.2022).
4. Тренди медійної реклами 2022: покупці переходять в онлайн і діджитал захоплює бюджети // CASES: [Веб-сайт]. URL: <https://cases.media/article/trendi-mediinoyi-reklami-2022-pokupci-perekhodyat-v-onlain-i-didzhital-zakhoplyuye-byudzheti> (дата звернення: 01.05.2022).
5. Возняк В.М. Обґрунтування впливу Інтернет-маркетингу на підвищення конкурентоспроможності підприємства. 2019. URL: http://dspace.wunu.edu.ua/bitstream/316497/37166/1/Voznjak%20V.M._Markms.pdf (дата звернення: 01.05.2022).

СЕКЦІЯ V. МЕНЕДЖМЕНТ, ПУБЛІЧНЕ УПРАВЛІННЯ ТА АДМІНІСТРУВАННЯ

ГНУЧКІ ОРГАНІЗАЦІЙНІ СТРУКТУРИ УПРАВЛІННЯ КОМАНДНОГО ТИПУ ЯК ЗАСІБ РОЗВИТКУ БІЗНЕСУ

Кифяк Вікторія Іванівна

канд. екон. наук, доцент кафедри бізнесу та управління персоналом
Чернівецький національний університет ім. Юрія Федьковича, Україна

Грішка Валерій Валерійович

студент кафедри бізнесу та управління персоналом
Чернівецький національний університет ім. Юрія Федьковича, Україна

З ускладненням зовнішнього середовища розвитку бізнесу у зв'язку з процесами глобалізації, посилення конкуренції, технологічного устрою вище 4.0 та новими соціальними викликами, ставляться нові вимоги до внутрішньої структури підприємства та організації бізнес-процесів.

Організаційна структура підприємства формує взаємовідносини всіх сфер управління підприємством, які є запорукою ефективного розвитку в економічній та соціальній сферах. За рахунок досягнення цілей підприємства, розподілу обов'язків між співробітниками, введенням нових технологій створюється новий управлінський процес, який забезпечить відповідальність, розподіл функцій, задач, повноважень та прав між всіма рівнями управління [1, с. 137].

Практика розвитку вітчизняних підприємств показує, що більшість з них не використовують новітні підходи до формування організаційної структури та бізнес-моделі підприємства, а традиційні ієрархічні структури в сучасних динамічних умовах ринкового середовища неефективні та потребують трансформації, оскільки стикаються з такими бар'єрами подальшого функціонування як: неефективні та негнучкі управлінські рішення, низький рівень адаптації до флуктуацій зовнішнього середовища, відсутність механізму управління ризиками, дефіцит кадрових ресурсів та нестача професіоналів, низький рівень впровадження інновацій та цифрових інструментів, що стримує процеси масштабування бізнесу та посилення конкурентоспроможності бізнесу.

Змінити дане становище можна за допомогою синтезу принципів Agile управління і зниженню протидії змінам, результатом цього буде можливе впровадження і розвиток сучасних систем управління пристосованих до реалій бізнес-середовища. Проектними групами зазвичай використовуються технології, що орієнтовані на результат і замовника, які дозволяють виконати за короткий час великі об'єми роботи високої якості. Традиційний ієрархічний підхід програє гнучким методам, тому що потребує більших затрат різного роду ресурсів, в результаті цього збільшується популярність Agile-методів

Внаслідок особливого набору недоліків та переваг, унікальності головної діяльності й послуг усіх інжинірингових компаній, підприємства галузі

інжинірингових послуг можна поділити на групи за рівнем організаційної зрілості до провадження Agile-технологій: початківці, зрілі, командно-орієнтовані.

Для командно-орієнтованих інжинірингових компаній краще використовувати Scrum-метод, Scrum-технологія завбачає інкрементне та ітераційне планування спринтів і забезпечує розширення комунікаційних меж між учасниками команди, надає право для розв'язання завдань й вирішення проблем внутрішнім (командним) способом без зовнішнього впливу. Проте команда повинна мати достатній рівень професійних компетенцій [2, С. 484].

Отже, основою гнучкої командної організаційної структури повинен стати командний менеджмент, який є інструментом досягнення синергетичної взаємодії співробітників та досягнати максимальної результативності. Синергії управління організаційними структурами та командами можна досягнути шляхом реалізації Agile-підходів та інструментів командоутворення.

Як показує практика таких відомих компаній таких як Valve, IPLand, Morningstar та інших передових підприємств, які впровадили командні гнучкі організаційні структури, командна робота формує відчуття відповідальності та приналежності працівників до стратегії розвитку компанії, внаслідок чого ініціативність та інноваційність діяльності зростає.

Основними інструментами побудови командних організаційних структур та механізму управління є:

- чіткий функціональний розподіл та визначеність відповідальності в межах бізнес-моделі;
- систематичне застосування інструментів тимблдингу для формування командного духу;
- налагодження комунікаційних зв'язків за умов дистанційної чи віддаленої роботи, що сприяє швидкому прийняттю та реалізації управлінських рішень та налагодження командних відносин;
- корпоративний кодекс, який визначає етичні аспекти відносин та гнучкі правила трудової поведінки в межах команди;
- налагодження механізму вирішення конфліктів та розгляду скарг та пропозицій;
- ефективна система мотивації працівників та командної роботи на основі детального психоаналізу потреб працівників та його стимулів;
- баланс автономної та командної роботи в межах виконання своїх професійних завдань та кар'єрного росту;
- налагодження механізму залучення працівників до прийняття управлінських рішень;
- формування довірчих відносини в команді на основі відбору працівників відповідно до високого рівня володіння soft skills;
- чітка та прозора схему кар'єрного росту працівників та розподілу доходів від реалізації проектів команди;
- розвиток людського потенціалу в організаційній структурі як пріоритет;
- цифрові інструменти у системі контролю реалізації своїх професійних обов'язків та результатів праці, внеску у спільний проєкт.

Формування організаційної структури та механізму командного управління сьогодні повинні формуватись за допомогою вбудови HRM та CRM-систем з метою формування цифрового внутрішнього середовища, яке дає можливість створити гнучкий графік роботи, налагодити тісні комунікаційні зв'язки в команді, налаштувати систему контролю за результатами команди та внеску кожного у ці

результати, для генерації командних бізнес-ідей, імплементації клієнтоорієнтованого підходу та швидкої адаптації до змін зовнішнього середовища.

Зазначимо, що втілення даних інструментів повинно здійснюватися комплексно та систематично. Лише такий підхід до інжинірингу організаційної структури підприємства забезпечить ефективну бізнес-модель, яка здатна не тільки адаптуватися до змін зовнішнього середовища, а й акумулювати потенціал під час криз та формувати нову траєкторію розвитку бізнесу.

Рішення керівництва організації змінити організаційну структуру, оптимізувавши її, дає шанс підприємству не стояти на місці, а розвиватися та ефективно працювати. Удосконалення організаційної структури допоможе сфокусувати відповідальність і рівномірно розділити функціональне навантаження між працівниками, як результат, це позитивно позначиться на конкурентних позиціях та доходах підприємства. Діагностика такої структури також забезпечить виявлення дублюючих функцій, посад, відділів [1, С. 143-144].

Отже, в сучасних складаних умовах розвитку бізнесу командні гнучкі організаційні структури є ефективним інструментом розвитку та масштабування бізнесу. Засобом імплементації цього інструмента у бізнес-моделі компаній є Agile-технологій, Scrum-метод та інструменти досягнення синергії в командній взаємодії.

Список використаних джерел:

1. Солоненко Ю., Куца Я. Оптимізація організаційної структури управління підприємством. *Фінансовий простір*. 2021. №4. С.135-145.
2. Юсюк І. В., Попик Н. В. Гнучкі моделі управління командною роботою інжинірингових проєктів. URL: http://eprints.kname.edu.ua/61005/1/%D0%A0%D0%9C%D0%92_2021-484-487.pdf.
3. Сазонова Т.О. Роль командного менеджменту в ефективній діяльності підприємства. *Економічний форум*. 2021. №1. С. 147-153. URL: [http://dspace.pdaa.edu.ua:8080/bitstream/123456789/11568/1/ekonomichniy_forum_1_C%D0%B7%D0%BE%D0%BD%D0%BE%D0%B2%D0%B0_%D0%9F%D0%B0%D1%81%D1%96%D1%87%D0%BD%D0%B8%D0%BA.pdf](http://dspace.pdaa.edu.ua:8080/bitstream/123456789/11568/1/ekonomichniy_forum_1_C%20%D0%B7%D0%BE%D0%BD%D0%BE%D0%B2%D0%B0_%D0%9F%D0%B0%D1%81%D1%96%D1%87%D0%BD%D0%B8%D0%BA.pdf).

ЗНАЧЕННЯ ОРГАНІЗАЦІЇ СТРАТЕГІЧНОГО УПРАВЛІННЯ ДЛЯ ДІЯЛЬНОСТІ ПІДПРИЄМСТВА

Заїка Алла Василівна

здобувачка вищої освіти

на бакалаврському рівні факультету управління та економіки

Хмельницький університет управління та права ім. Леоніда Юзькова, Україна

Науковий керівник: Корюгін А.В.

канд.екон.наук, доцент,

доцент кафедри менеджменту, фінансів, банківської справи та страхування

Хмельницький університет управління та права ім. Леоніда Юзькова, Україна

В умовах жорсткої конкуренції та нестабільного зовнішнього середовища важливо підтримувати та нарощувати потенціал підприємства, виробляти належну якість, задовольняти потреби споживачів та забезпечити довгострокову конкурентну перевагу підприємства на ринку. Багато в чому це пов'язано з ефективною організацією стратегічного управління розвитком бізнесу, що включає такі ключові категорії: стратегія, стратегічний менеджмент, розвиток бізнесу, управління розвитком, стратегічний розвиток бізнесу, стратегічний менеджмент розвитку бізнесу тощо.

Визначення місії підприємства, його стратегічних цілей, формування довгострокової програми розвитку мають ключове значення для будь-якого суб'єкта господарювання та є основою створення і підтримки конкурентних переваг на ринку. Усе це забезпечується через стратегічне управління підприємством, яке є основою розвитку підприємства.

Питанню вивчення стратегічного управління підприємством завжди знаходилося у колі зору великої кількості науковців. Зокрема, дане питання у своїх дослідженнях розглядали такі вітчизняні та іноземні науковці: Г.Ю. Гедро, Л.М. Киш, С. Побігун, В.А. Харченко та інші науковці минулого та сьогодення. Незважаючи на досить широкий доробок наукових праць з даного питання не до кінця вивченим залишається комплексний аналіз особливостей стратегічного управління підприємством в сучасних умовах.

Аналіз більшості наукових джерел дає змогу зрозуміти, що на сьогоднішній день відсутній єдиний підхід до визначення поняття «стратегічне управління» та його сутності. Низка авторів визначає стратегічне управління як діяльність або процес щодо економічно-ефективного досягнення перспективних цілей підприємства на основі отримання конкурентних переваг та адекватного реагування на зміни зовнішнього середовища.

На нашу думку, під стратегічним управлінням слід розуміти стратегічний інструмент управління бізнесу, який використовується менеджерами для досягнення поставлених цілей та передбачає аналіз внутрішнього та зовнішнього середовища підприємства для максимального використання ресурсів відносно встановлених цілей.

Сутність організації сучасного стратегічного менеджменту полягає в чіткій орієнтації розробленого плану на ринкові потреби й врахування ринку як головного фактора зовнішнього середовища, від якого залежить діяльність організації.

Стратегічне управління передбачає розробку стратегічного бачення, постановку цілей, розробку та реалізацію стратегії, а також впровадження

коригуючих дій щодо відхилень, якщо такі є. Стратегічне управління – це постійний процес оцінки та моніторингу бізнесу та галузей, в яких бере участь компанія; оцінка конкурентів і встановлення цілей і стратегій для задоволення потреб усіх зацікавлених сторін; потім періодична переоцінка кожної стратегії для визначення її реалізації. чи досягнуті основні цілі та чи потрібно замінити нові стратегії у відповідь на зміни зовнішнього та внутрішнього середовища [3].

Основною метою стратегічного управління є досягнення стійкої стратегічної конкурентоспроможності фірми. Це можливо шляхом розробки та впровадження таких стратегій, які створюють цінність для компанії. Воно зосереджене на оцінці можливостей та загроз, маючи на увазі сильні та слабкі сторони фірми й розробку стратегій її виживання, зростання та розширення.

У сучасних умовах господарювання можна виділити декілька основних підходів до процесу розробки стратегій розвитку підприємства:

1. Контроль витрат. Основою таких стратегій є зменшення власних витрат порівняно з конкурентами шляхом постійного та суцільного контролю над витратами.

2. Стратегія диференціації, суть якої полягає в концентрації організацією своїх зусиль на певних пріоритетних напрямках, де вона намагається отримати якнайбільше переваг. Ці напрями можуть бути різними, тому варіантів такої стратегії на практиці існує дуже багато.

3. Стратегія фокусування. У цьому разі підприємство цілеспрямовано орієнтується на певне коло споживачів або на обмежену частину асортименту продукції, або на окремий ринок [4].

Формування вдалої стратегії залежить від постійного аналізу таких елементів підприємства як фінансовий стан організації, який визначає, яку стратегію вибере керівництво в майбутньому; виробництво - має велике значення для своєчасної адаптації внутрішньої структури організації до змін зовнішнього оточення і її виживання в конкурентному середовищі; персонал; організаційна культура та імідж організації [5].

На наш погляд, основними умовами успіху реалізації стратегії вважаються: забезпечення відповідності стратегії середовища; впевненість персоналу й менеджерів у своїх здібностях; готовність фірми до змін. Проблемами, пов'язаними з реалізацією стратегії, є: її невідповідність структурі фірми; високий ризик; відсутність навичок; слабкість інформаційних систем; недосконалість методів діяльності [2].

Процес стратегічного управління загалом складається з трьох взаємопов'язаних етапів:

– підготовчого, який слугує основою інформаційного забезпечення розробки стратегії;

– головного етапу - етапу розробки стратегії;

– заключного етапу - етапу реалізації, корегування і зворотнього зв'язку.

На кожному етапі реалізуються певні функції:

1. Стратегічний аналіз і прогнозування зовнішнього й внутрішнього середовища організації.

2. Стратегічне планування.

3. Стратегічна організація і мотивація, контроль і регулювання [7].

Таким чином, основні функції виконуються в процесі певних взаємопов'язаних дій і втілюються в конкретні результати. Основні результати стратегічного управління можна представити у вигляді логічного ланцюга стратегічних

результатів: діагноз (оцінка) – прогноз – стратегія – стратегічний план – програма – проект – оцінка результатів.

Однією з новітніх методологічних концепцій стратегічного управління підприємством є методологія розроблення «стратегічних карт» розвитку підприємства. Карта побудована за ієрархічним принципом, які показують, як здійснюється план, якими темпами йде досягнення цілей. Усі цілі, завдання, процеси вбудовуються в карту та збалансовані по вертикалі та горизонталі – всі дії компанії взаємопов'язані і є показники, що показують, як реалізується план і як швидко досягаються цілі [6].

Використання карт стратегій підприємствами дозволяє керівництву отримувати інформацію, необхідну для управління підприємством, яка піддається вимірюванню, міститься в карті стратегії та має стратегічну спрямованість. Крім того, керівництво зможе відслідковувати поточну діяльність бізнесу завдяки своєчасному отриманню інформації та її легкому розумінню [1].

Отже, можна зробити висновок, що стратегічне управління являє собою розробку довгострокових цілей підприємства та визначення напрямку його діяльності на основі аналізу постійно мінливого неконтрольованого зовнішнього середовища. Ми вважаємо, що важливою умовою досягнення успіху в плані стратегічного управління підприємство є володіння вмінням використання різних методів обґрунтування стратегій.

Список використаних джерел:

1. Гедройц Г.Ю. Визначення сутності поняття «стратегічне управління». Економічні науки. Економіка підприємства. *Економіка та суспільство*. 2021. № 6. 22–23 с.
2. Дикань В.Л. Стратегічне управління: навч. посіб. Київ: «Центр учбової літератури», 2013, 272 с
3. Киш Л.М. Стратегічне управління, як основна частина менеджменту підприємства. *Причорноморські економічні студії*. 2019. Вип. 38(1). 107-113 с. Режим доступу: http://nbuv.gov.ua/UJRN/bses_2019_38%281%29_23.
4. Колтунік А.Ю. Особливості сучасних підходів до стратегічного управління розвитком підприємства. *Глобальні та національні проблеми економіки*. 2016. 344-347 с.
5. Побігун С. Аналіз підходів до здійснення процесу стратегічного управління. *Галицький економічний вісник*. 2015. 101–108 с.
6. Харченко В.А. Концептуальні засади формування системи стратегічного управління розвитком підприємства. *Схід*. 2014. 52–56 с.
7. Чухлата Ж.Г. Особливості стратегічного управління підприємством в сучасних умовах. *Вісник економіки транспорту і промисловості*. 2018. 362–367 с.

ІНСТРУМЕНТИ ДЕРЖАВНОГО ТА ГРОМАДСЬКОГО РЕГУЛЮВАННЯ МІСТОБУДІВНОЇ ДІЯЛЬНОСТІ В УКРАЇНІ

Сенькін Олександр Олегович

аспірант кафедри місцевого самоврядування та розвитку територій
*Інститут публічної служби та управління Державного університету
«Одеська політехніка», Україна*

Науковий керівник: Євстюніна Юлія Віталіївна

канд. пед.наук, доцент кафедри місцевого самоврядування та розвитку територій
*Інститут публічної служби та управління Державного університету
«Одеська політехніка», Україна*

Побудова ефективної системи функціонування публічного управління у сфері містобудування полягає у забезпеченні єдиної державної політики розвитку будівельної та архітектурної діяльності, впровадження та використання сучасних інноваційних технологій, що створюють передумови для ефективного вирішення функціональних завдань органів виконавчої влади та органів місцевого самоврядування.

Державна політика у сфері містобудівної діяльності має бути спрямована на забезпечення високих стандартів проживання, створення ефективних фінансово-економічних, технічних, організаційних і правових механізмів для вдосконалення соціально-економічного та просторового розвитку країни, її регіонів та територіальних громад [1].

Публічне управління у сфері містобудівної діяльності вимагає розгляду всієї сукупності питань із забезпеченням подальшого контролю за дотриманням загальних та спеціальних умов просторового розвитку та планування територій (на національному, регіональному та місцевому рівнях), а також регулювання будівництва як наслідок ефективної діяльності всіх суб'єктів містобудування [1].

До інструментів державного регулювання належить містобудівна документація як продукт управлінської діяльності щодо планування й забудови територій державними органами, органами місцевого самоврядування, юридичними та фізичними особами. Основними завданнями розроблення містобудівної та проектної документації є прогнозування розвитку територій; забезпечення раціонального розселення й визначення напрямів розвитку територій; обґрунтування розподілу земель за цільовим призначенням; взаємоузгодження державних, громадських та приватних інтересів під час планування й забудови територій; визначення й раціональне розташування зон житлової та громадської забудови, виробничих, рекреаційних, природоохоронних, оздоровчих, історико-культурних та інших зон і об'єктів; встановлення режиму забудови територій, на яких передбачено провадження містобудівної діяльності [2].

Отже, важливість розроблення містобудівної документації полягає у забезпеченні соціально-економічного розвитку територій, створенні сприятливого життєвого середовища, зокрема задоволені потреб населення, покращені інфраструктурних об'єктів, наданні нових робочих місць з метою створення доступності в отриманні необхідних адміністративних та соціальних послуг.

До інструментів громадського регулювання належить залучення громадськості у процес планування місцевого розвитку. Основними формами участі є інформування за допомогою використання комунікаційних каналів (офіційні сайти, месенджери, інформаційні стенди та буклети доступні для всіх громадян), консультації (громадські слухання, громадські дискусії, опитування громадської думки), збори експертних груп (зустрічі професіоналів, семінари, дебати, мозкові штурми), збори місцевих громадських ініціатив.

Важливість інституту громадського контролю підкреслюється на законодавчому рівні. У Законі України «Про регулювання містобудівної діяльності» визначено, що затвердження на місцевому рівні містобудівної документації, без проведення громадського обговорення проектів такої документації забороняється [3].

Таким чином, наголошується на необхідності взаємоузгодженості усіх зацікавлених сторін, зокрема державних, громадських та приватних інтересів під час планування і забудови територій.

Висновки. Містобудівна документація є основою для вирішення питань розвитку, планування, забудови та іншого використання території держави. Важливість цього інструменту у державному регулюванні визначається можливістю здійснення контролю над забезпеченням громадського обслуговування населення на відповідних територіях, організацією інженерно-транспортної інфраструктури, охорони навколишнього природного середовища, збереження нерухомих об'єктів пам'яток культурної спадщини тощо.

Залучення громадськості у процес планування місцевого розвитку дає змогу забезпечити конструктивний діалог між владою та громадянами, досягти прозорості прийняття управлінських рішень щодо створення нових об'єктів будівництва, необхідності реконструкції, реставрації, капітального ремонту пам'яток культури, оновленню інженерних, транспортних споруд і комунікацій, створення умов для озеленення та благоустрою територій.

Список використаних джерел:

1. Концепція публічного управління у сфері містобудівної діяльності на 2019-2030 роки. *Міністерство розвитку громад та територій України*. Вилучено з: <https://www.minregion.gov.ua/wp.content/uploads/2019/04/Kontseptsiya-na-sayt.pdf>
2. Посібник з питань просторового планування для уповноважених органів містобудування та архітектури об'єднаних територіальних громад. *Децентралізація*. Вилучено з: <https://decentralization.gov.ua/uploads/library/file/347/1.pdf>
3. Про регулювання містобудівної діяльності. *Закон України* від 17.02.2011 № 3038-VI. Вилучено з: <https://zakon.rada.gov.ua/laws/show/3038-17#Text>

ОКРЕМІ АСПЕКТИ ДЕРЖАВНОГО РЕГУЛЮВАННЯ ДІЯЛЬНОСТІ ЗАСОБІВ МАСОВОЇ ІНФОРМАЦІЇ ПІД ЧАС ВІЙНИ

Кострубіцька Аліна Володимирівна

ORCID ID: 0000-0002-7214-4789

канд. наук з держ. упр., доцент кафедри політичних наук і права
Київський університет будівництва і архітектури, Україна

Медіаринок України завжди був достатньо диверсифікованим. Діяльність приватних телеканалів, радіостанцій та Інтернет-ЗМІ не обмежувалась чинним законодавством. Єдиним прецедентом стало блокування рішенням Ради національної безпеки і оборони (РНБО) трьох опозиційних телеканалів у лютому 2021 року через загрозу національній безпеці України. На редакційну політику інших телеканалів медіаексперти вбачали тиск, але не з боку державного регулятора, а з боку їхніх власників. Відтак новинний порядок денний на різних ресурсах міг суттєво відрізнятись.

З моменту повномасштабного вторгнення Росії на територію України Національна рада з питань телебачення і радіомовлення із посиланням на рішення РНБО повідомила, що в умовах воєнного стану усі загальнонаціональні інформаційні канали транслюватимуть цілодобовий телемарафон «Єдині новини». До виробництва контенту залучили обрані телеканали, а решті було рекомендовано транслювати вже готовий продукт. З огляду на вплив власників медіаресурсів на редакційну політику таке рішення про єдину інформаційну політику у державі спричинило виглядало логічним.

Досліджень особливостей роботи ЗМІ під час воєнного стану серед українських науковців недостатньо. Водночас окремі дослідники та організації, починаючи з 2014 року (а саме з початку воєнної агресії Росії проти України), аналізували роботу журналістів у нових реаліях та створювали так звані «дорожні карти», яких повинні дотримуватися представники ЗМІ, висвітлюючи події воєнних конфліктів. Зокрема, декілька досліджень були присвячені вживанню адекватної (нейтральної) термінології та лексики у медіа просторі. Зазначалося, що «тиражування емоційної лексики, «мови ворожнечі та ненависті» (hate speech), негативних назв-образів тих чи інших суспільних груп («сепари», «лугандони», «колоради», «ватники», «біженці» тощо) об'єктивно стає потужним й довготривалим чинником конфронтації та є прямою загрозою національній безпеці» [4]. Втім згодом ГО «Інститут масової інформації» та ГО «Телекритика» спільно з Координатором проектів ОБСЄ в Україні розробили словники та експертні рекомендації, і частина ЗМІ вирішили використовувати офіційну термінологію. Водночас, нормативного врегулювання питання нейтральної термінології, наприклад, у вигляді підзаконного акту, що містив би єдиний словник нейтральної термінології, чітко корельований з відповідними статтями Законів України та міжнародного права [4] не було впроваджено.

Дослідження іноземних медіааналітиків приділяють увагу питанню, яку роль повинні відігравати ЗМІ під час у державі, чи можуть вони стати провідником миру та які принципи діяльності ЗМІ повинні бути гарантовані державою.

Західні дослідження зазначають, що ЗМІ повинні нести об'єднуючий чинник у суспільство під час війни. Згідно з демократичною теорією, «навіть у воєнний час ЗМІ повинні давати можливість громадянам політично оцінити війну та наслідки» [3].

Журналіст повинен бути не провідником миру, а швидше нейтральним посередником, кажуть фахівці.

Крістіан Ейлдерс вважає, що діяльність ЗМІ повинна підпорядковуватися принципам роботи, які існували у мирний час. Тобто накладати додаткові обмеження на роботу журналістів під час воєнного стану не потрібно. Він вважає, що «головним завданням ЗМІ у воєнний час є репрезентація і оприлюднення всіх точок зору. Але ця проста вимога сама по собі є справжньою проблемою в умовах війни» [2].

Медіааналітики виокремлюють три можливі наслідки діяльності ЗМІ під час воєнного стану: 1) ЗМІ можуть сприяти прискоренню політичних рішень через одночасне висвітлення проблеми на багатьох ресурсах; 2) ЗМІ можуть утруднювати досягнення політичних цілей через занадто емоційне висвітлення новин або розкриття військових операцій; 3) діяльність ЗМІ може впливати на політичний порядок денний [2]. Зважаючи на ці ефекти, медіа експертам потрібно напрацювати єдиний стандарт для висвітлення подій та історій під час воєнного стану у ЗМІ, а державний регулятор має ці принципи закріпити нормативно-правовим актом.

Висновки. ЗМІ під час воєнного стану повинні мати регулювання з питань використання спільної термінології та з питань висвітлення воєнних операцій, зокрема назв та розташувань об'єктів, відео та фотоконтенту. Водночас державне регулювання не повинно стосуватися обмеження доступу громадян до джерел інформації, а також плюралізму думок.

Список використаних джерел:

1. Bratic V. Examining peace-oriented media in areas of violent conflict (2016). *Hollins University*. Вилучено з: https://www.sfcg.org/Documents/DME/bratic_peace_oriented_media.pdf.
2. Eilders C. (2005) Media under fire: Fact and fiction in conditions of war. *Hans Bredow Institute for Media Research in Hamburg*. Вилучено з: <https://www.corteidh.or.cr/tablas/a21917.pdf>.
3. How media can be an instrument of peace in conflict-prone settings (2017):
4. *UNDP Oslo Governance Centre*. – Вилучено з: <https://issat.dcaf.ch/Learn/Resource-Library/Policy-and-Research-Papers/How-Media-can-be-an-Instrument-of-Peace-in-Conflict-prone-Settings>.
5. Журналістика на території України в умовах гібридної війни: межі та можливості державного регулювання. Вилучено з: <https://niss.gov.ua/sites/default/files/2016-12/8122016-258af.pdf>.
6. Моргун А. (2016) Війна Росії проти України: тенденції конфліктного дискурсу в сучасних українських ЗМІ., *Наукові записки Інституту політичних і етнонаціональних досліджень ім. І. Ф. Кураса НАН України*. (3-4), 352-362. Вилучено з: http://nbuv.gov.ua/UJRN/Nzipiend_2016_3-4_31.

ОСОБЛИВОСТІ ДЕРЖАВНОГО РЕГУЛЮВАННЯ ЕКОЛОГІЧНОЮ СФЕРОЮ УКРАЇНИ

Масло І.Р.

слухачка магістратури
кафедри управління охороною здоров'я та публічного адміністрування
Національний університет охорони здоров'я України імені П.Л.Шупика, Україна

Писаренко В.П.

д-р.наук держ.упр.,
професор кафедри управління охороною здоров'я та публічного адміністрування
Національний університет охорони здоров'я України імені П.Л.Шупика, Україна

Сучасне екологічне законодавство ще далеке від свого нормативного завершення. В чинних еколого-правових документах України хоча й переважають винятково важливі, але ще не досить узгоджені між собою положення, методи і способи вирішення екологічних проблем. Певні законодавчі акти затверджують із великим запізненням, тоді, коли вже виправити ситуацію або важко, або неможливо. Залишається занадто слабкою виконавча дисципліна. Робота над еколого-економічними перетвореннями практично не координуються і не узгоджуються, що різко гальмує стабілізацію національної економіки.

Аналіз останніх досліджень і публікацій. Проблеми екологічної безпеки України досліджують – в Інституті землеробства УААН під керівництвом академіка В.Ф. Сайка [4], університеті біоресурсів і природокористування України – доктором медичних наук В.А. Прилипко [2], та доктором сільськогосподарських наук Дегодюком Е.Г. [1], а також на ВАТ «Житомирагрохім» та ТОВ «Екосфера-Україна – ХХІ століття» під керівництвом А.І. Павліченка, Р.А. Павліченка та А.Л. Кучинського [5].

Мета дослідження – обґрунтувати особливості державного регулювання екологічною безпекою України.

Виклад основного матеріалу. Структура національної економіки залишається екологічно-небезпечною. Енергоємність ВВП в Україні перевищує у 9 раз рівень який склався у країнах Європи, а ступінь зношеності основних фондів сягає 80 %, тоді як у цивілізованих державах він не перевищує 20 % [2, с. 22]. Внаслідок Чорнобильської катастрофи постраждало 3,1 млн.чол. [2, с.24] радіоактивного забруднення зазнала Україна на 5,7 млн.га. Нині відбувається масова деградація ґрунтового покриву ландшафтів, погіршується якість води, близько 65 % екосистем світу майже знищені [2, с.7].

Державного регулювання екологічною безпекою здійснюється через сукупність державно-правових засобів: організаційно-превентивних, регулятивно-стимулюючих, розпорядчо-виконавчих та охоронно-відновлювальних заходів.

Сучасне державне екологічне управління України виходить із того, що внаслідок погіршення соціально-економічної ситуації спостерігається екологічний занепад на місцевому, регіональному та національному рівнях. Тому державне регулювання екологічною безпекою спрямоване на упередження розвитку негативних явищ, пов'язаних із техногенним впливом і проявами стихії з урахуванням економічних можливостей держави. В державі систему екологічного законодавства, можна поділити на 5 основних блоків законодавчого та підзаконного регулювання [3]:

конституційне регулювання екологічних правовідносин; еколоґо-правове регулювання, що базується на нормах Закону України від 25 червня 1991 р. «Про охорону навколишнього природного середовища» [3, Ст 546]; регулювання екологічних правовідносин галузей законодавства у сфері діяльності законодавчої, виконавчо-розпорядчої, науково-технічної, підприємницької, зовнішньоекономічної та впровадження системи еколоґо-правових вимог щодо використання природних ресурсів та охорони природи; міжнародне правове регулювання шляхом ратифікації Верховною Радою України міжнародних конвенцій на рівні Європейського Союзу, дво- та багатосторонніх угод нашої держави з іншими країнами світу; регулювання екологічних правовідносин нормами забезпечувальних галузей законодавства.

Поряд з екологічними правами діючим законодавством встановлено і обов'язки: охороняти природу, здійснювати діяльність із дотриманням вимог екологічної безпеки, нормативів та лімітів на використання природних ресурсів, не порушувати екологічні права інших суб'єктів, компенсувати шкоду, заподіяну навколишньому природному середовищу.

Незадовільне вирішення проблеми в цілому по Україні щодо гарантування екологічних прав громадян пов'язане, переважно, не лише з недотриманням підприємствами та установами чинного екологічного законодавства, а й із тим, що громадяни часто самі порушують нормативи і як громадяни, і як відповідальні працівники підприємств та організацій.

Висновки. Важливого значення в екологічній безпеці належить технологічним заходам, які пов'язані з безпосередньою дією на джерело впливу на навколишнє середовище та в процесі проектування нових технологій, устаткування і матеріалів на основі необхідної оперативної інформації. У сучасному технократичному суспільстві ситуації екологічних порушень виникають повсякчас у процесі господарської діяльності людини. Вона постійно забруднює і порушує екологічну рівновагу в біосфері. Тому і виникає така система знань як екологія, що цілком логічно проектується на юридичні категорії «екологічне право», «екологічна безпека».

Список використаних джерел:

1. Дегодюк Е. Г., Дегодюк С. Е. Еколоґо-техноґенна безпека України. Київ : ЕКМО, 2006. 306 с.
2. Про охорону навколишнього природного середовища Прилипко В. А., Саєнко Ю. І. Соціально-психолоґічний аспект. Гуманітарні наслідки аварії на ЧАЕС. Стратегія відродження : Підготовлено на зам. ПРООН та ЮНІСЕФ за підтримки Упр. ООН з гуманітар. питань і ВООЗ / ред. П. Грей. Оксфорд : Рісерч ЛТД, 2002. 167 с.
3. Про охорону навколишнього природного середовища : Закон України від 25.06.1991 р. № 1264-ХІІ : станом на 1 січ. 2022 р. URL: <https://zakon.rada.gov.ua/laws/show/1264-12#Text> (дата звернення: 01.04.2022).
4. Сайко В. Ф. Наукові підходи щодо раціонального землекористування в умовах здійснення аграрної реформи. *Вісник аграрної науки*. 2000. № 5. С. 5–10.
5. Хто є хто на Житомирщині. Наші земляки. 2006. (Електронна Версія). Режим доступу: <http://who-is-who.com.ua/bookmaket/zhitomir/1/3.html>

ОСОБЛИВОСТІ ДЕРЖАВНОГО УПРАВЛІННЯ В СФЕРІ ОСВІТИ

Довгалюк С.В.

слухачка магістратури

кафедри управління охороною здоров'я та публічного адміністрування
Національний університет охорони здоров'я України імені П.Л. Шупика, Україна

Пархоменко-Куцевіл О. І.

д-р. держ. упр., професор,

завідувач кафедри публічного управління та адміністрування
*Переяслав-Хмельницький державний педагогічний університет імені Г. Сковороди,
Україна*

Сталий розвиток України та її входження у світовий освітній простір можливі за умови створення демократичної стратегічної моделі системи управління в галузі освіти. Насамперед слід відзначити, що управління в галузі освіти розглядається як виконавчо-розпорядча діяльність відповідних органів виконавчої влади та інших уповноважених на те суб'єктів щодо здійснення комплексу управлінських функцій, пов'язаних з регулюванням суспільних відносин у галузі навчання, виховання, професійної, наукової та загальнокультурної підготовки громадян України. Відповідно до Державної національної програми "Освіта" ("Україна XXI століття"), яка була затверджена постановою Кабінету Міністрів України від 3 листопада 1993 року, управління освітою має бути спрямованим на організацію та забезпечення оптимальних умов функціонування галузі освіти, створення системного механізму її саморегуляції на загальнонаціональному, регіональному, місцевому рівнях та у навчально-виховних закладах і наукових установах освіти. Визначальним у реформуванні управління освітою має стати забезпечення тісного співробітництва органів державного управління освітою всіх рівнів, навчально-виховних закладів, наукових установ, громадського самоврядування та їх відповідальності у межах повноважень; створення цілісної системи управління освітою в Україні, якій були б властиві гнучкість, демократизм, динамізм, мобільність, здатність до самоорганізації.[1]

Управління освітою має забезпечити додержання законодавства в галузі освіти; створення рівних умов для громадян у здобутті освіти; дотримання державних вимог щодо змісту, рівня й обсягу освіти; стимулювання творчого пошуку педагогів і науковців; автономність у діяльності навчальних закладів та наукових установ; можливість індивідуального загальнокультурного та професійного становлення суб'єктів навчання; забезпечення ефективного функціонування системи освіти в умовах формування ринкових відносин, ринку інтелектуальних ресурсів і освітніх послуг [1].

Відповідно до затвердженої Указом Президента України 17 квітня 2002 року Національної доктрини розвитку освіти нова модель системи управління сферою освіти має бути відкритою і демократичною, забезпечувати державне управління з урахуванням громадської думки, внаслідок чого змінюються навантаження, функції, структура і стиль центрального та регіонального управління освітою [1].

Порівняльний аналіз положень Державної національної програми "Освіта" ("Україна XXI століття") щодо основних шляхів реформування управління освітою і

положень Національної доктрини розвитку освіти щодо модернізації управління освітою дозволяє встановити пріоритетні напрями управління в галузі освіти в Україні.

Доцільно звернути увагу на те, що для управління освітою в Україні створена система державних органів управління і органів громадського самоврядування [1]. У ст. 17 Закону України "Про вищу освіту" зазначається, що Кабінет Міністрів України через систему органів виконавчої влади забезпечує проведення державної політики у сфері освіти; забезпечує розроблення і виконання відповідних загальнодержавних та інших програм; у межах своїх повноважень видає нормативно-правові акти з питань вищої освіти; здійснює контроль за додержанням законодавства у сфері вищої освіти органами виконавчої влади, їх посадовими особами. Крім того, управління у галузі вищої освіти у межах їх компетенції здійснюється центральним органом виконавчої влади, що забезпечує формування державної політики у сфері освіти; центральним органом виконавчої влади, що реалізує державну політику у сфері освіти; іншими центральними органами виконавчої влади, які мають у своєму підпорядкуванні вищі навчальні заклади; органами влади Автономної Республіки Крим; органами місцевого самоврядування; власниками вищих навчальних закладів; органами громадського самоврядування [1].

Міністерство освіти і науки України (МОН України) входить до системи органів виконавчої влади [1] і є головним органом у системі центральних органів виконавчої влади із забезпечення формування та реалізації державної політики у сферах освіти і науки, інтелектуальної власності, наукової, науково-технічної та інноваційної діяльності, інформатизації, формування і використання національних електронних інформаційних ресурсів, створення умов для розвитку інформаційного суспільства, а також у сфері здійснення державного нагляду (контролю) за діяльністю навчальних закладів незалежно від їх підпорядкування і форми власності.

МОН України у своїй діяльності керується Конституцією та законами України, актами Президента України, та Кабінету Міністрів України, іншими актами законодавства, дорученнями Президента України, а також Положенням про Міністерство освіти і науки України.

Відповідно до покладених завдань МОН України здійснює такі функції[1]:

- розробляє та подає в установленому порядку на розгляд Президентіві України, Кабінету Міністрів України проекти законів України, актів Президента України, Кабінету Міністрів України;

- узагальнює практику застосування законодавства з питань, що належать до його компетенції, розробляє пропозиції щодо вдосконалення законодавчих актів, актів Президента України, Кабінету Міністрів України та в установленому порядку вносить їх на розгляд Президентіві України, Кабінету Міністрів України;

- погоджує проекти законів, інших актів законодавства, які надходять на погодження від інших міністерств та центральних органів виконавчої влади, готує в межах повноважень висновки і пропозиції до проектів законів, інших актів законодавства, які подаються на розгляд Кабінету Міністрів України, та проектів законів, внесених на розгляд Верховної Ради України іншими суб'єктами права законодавчої ініціативи, нормативно-правових актів Верховної Ради Автономної Республіки Крим;

- готує в межах повноважень зауваження і пропозиції до прийнятих Верховною Радою України законів, що надійшли на підпис Президентіві України;

- здійснює нормативно-правове регулювання у сферах освіти і науки, інтелектуальної власності, наукової, науково-технічної та інноваційної діяльності,

інформатизації, формування і використання національних електронних інформаційних ресурсів, створення умов для розвитку інформаційного суспільства, а також у сфері державного нагляду (контролю) за діяльністю навчальних закладів незалежно від їх підпорядкування і форми власності;

- забезпечує інтеграцію вітчизняних освіти і науки, інших сфер, віднесених до компетенції МОН України, із неухильним дотриманням принципів збереження і захисту національних інтересів та інші.

МОН України у межах своїх повноважень, на основі і на виконання Конституції та законів України, актів і доручень Президента України, актів Кабінету Міністрів України видає накази, організовує і контролює їх виконання. Накази МОН України, видані у межах його повноважень, є обов'язковими до виконання центральними органами виконавчої влади, їх територіальними органами, місцевими державними адміністраціями, органами влади Автономної Республіки Крим, органами місцевого самоврядування, підприємствами, установами і організаціями всіх форм власності та громадянами [48].

В умовах воєнного стану і повномасштабного вторгнення РФ в Україну важлива роль МОН України в міжнародному співробітництві з метою сприяння організації навчального процесу тимчасово переміщених осіб (школярів та студентів). За сприяння МОН України налагоджено зв'язки та укладено угоди про міжнародну співпрацю в сфері науки і освіти з багатьма країнами Європи а також Канадою, Америкою та Австралією. Щодо внутрішньо переміщених осіб організовано та на рівні галузевих нормативно-правових актів дозволено академічну мобільність студентів та слухачів а також зарахування школярів у школи в містах, селах, селищах до яких вони переміщені, навіть без наявності підтверджуючих документів (щодо освіти, який клас, школа і т.д.)

Список використаних джерел:

1. Навчальні матеріали онлайн. Управління в галузі освіти в Україні. [Електронний ресурс] – Режим посилання: Управління в галузі освіти В Україні - Державні стандарти освіти і національне освітнє законодавство - Навчальні матеріали онлайн (pidru4niki.com)

РОЛЬ ТАЙМ-МЕНЕДЖМЕНТУ У РЕАЛІЗАЦІЇ ПРОЕКТІВ

Давіденко Анастасія Ігорівна

здобувач вищої освіти

факультету інформаційно-аналітичних технологій та менеджменту
Харківській національній університет радіоелектроніки, Україна

Науковий керівник: Стороженко Олександра Володимирівна

ORCID ID: 0000-0003-1674-9350

канд. техн. наук, доцент,

доцент кафедри економічної кібернетики та управління економічною безпекою
Харківській національній університет радіоелектроніки, Україна

Керування часом або тайм-менеджмент — це сукупність методик оптимальної організації часу для виконання завдань (проектів), а також планування навантаження вільного часу людини. Типовими підходами в керуванні часом є: постановка пріоритетів; розбиття великих завдань (проектів) на окремі дії; делегування їх іншим виконавцям [1].

У кожного проекту є початок, кінець та чітко встановлений дедлайн. Кожен учасник проекту повинен знати як він може керувати своїм власним часом, та що таке тайм-менеджмент.

Дедлайн – крайній термін виконання завдання (проекту). Після закінчення цього часу без отримання дійсного результату проект можна вважати простроченим, що негативно впливає на імідж компанії та рейтинг продуктивності працівників [2].

Інколи керівник проекту дає чіткий час на виконання завдань, які поділені на всіх учасників команди проекту. В деяких випадках учасник може ставити собі час на виконання завдання самостійно (коли його завдання не впливає на час виконання завдань інших учасників проекту).

34-ий президент США Д. Д. Ейзенхауер запропонував просту методику для визначення пріоритетів серед списку всіх поточних дій (табл.1). Це здійснюється за допомогою методики градації задач стосовно їхньої терміновості та важливості.

Таблиця 1

Методика визначення пріоритетів

Важливість/ Терміновість	не терміново	терміново
важливо	планувати час виконання задачі та виконати її особисто	одразу самостійно виконати
не важливо	не робити, відкинути	делегувати задачу компетентній особі

взято з [1]

Згідно з емпіричним принципом Парето лише 20% всіх справ призводять до 80% бажаного результату. Розставлення пріоритетів полягає у визначенні саме цих 20 % справ, які матимуть найбільший вплив [3].

При виконанні інвестиційного проекту керівник безумовно цінить того працівника, який може вирішувати завдання різної степені складності.

Для того, щоб контролювати ефективно використання часу, працівникам рекомендується вести блокнот або календар впродовж дня. Щоб працівник міг

оцінювати свій прогрес в виконанні спільного завдання, він має здійснювати щотижневий аналіз своєї праці за підтримкою сучасних інформаційних технологій.

Розглянемо існуючі нині комп'ютерні сервіси та додатки, які можуть допомогти людині у плануванні його часу.

Кожен день збільшується кількість інформації, необхідної для праці, але суспільство все більше відмовляється від заповнення зайвих паперових документів. Усі інформаційні ресурси, які потрібні для роботи, повинні бути швидко досяжними у електронному вигляді.

Зараз менеджери багатьох компаній просять всіх працівників, які задіяні у виконанні проектів(програм), вести Google-календар (рис. 1). Тому що для роботодавця це реальна можливість спостерігати за тим, як планує і використовує свій час працівник.



Рис. 1. Приклад планування часу за допомогою Google-календарю [4]

Розглянемо другий сервіс для планування часу – інтерактивну дошку «Trello» для керування проектами у групах, де використовується метод канбан (рис. 2).

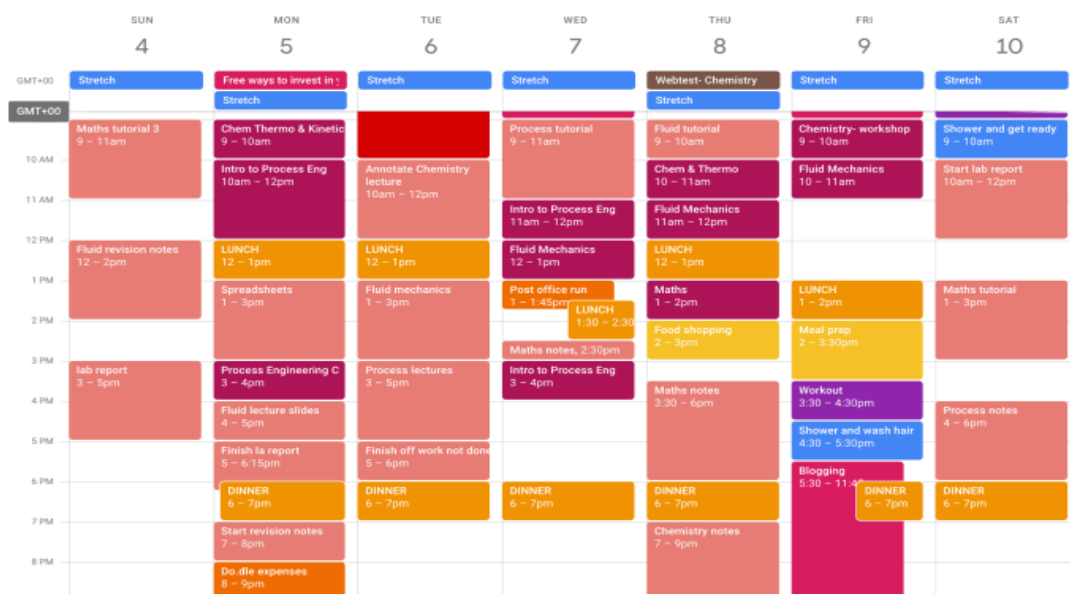

Рис. 2. Інтерактивна дошка «Trello» [6]

Канбан – це метод управління, що реалізує принцип "точно вчасно" і сприяє рівномірному розподілу навантаження між працівниками. При цьому підході весь процес розробки прозорий всім членів команди та її керівнику [5].

У інтерактивних дошках «Trello» також є можливість вести календар, що допомагає командам ефективно вирішувати робочі завдання.

Розглянемо Mind Map – ментальну карту (інтелект карту), що є інструментом візуального мислення, яка використовується для збору та аналізу інформації та ідей.

Ментальна карта має вигляд діаграми, яка містить завдання, ідеї, картинки, слова та інші елементи, пов'язані з центральною концепцією (предметом). Усі складові розташовуються навколо центру з використанням нелінійного графічного макету, що дозволяє користувачеві побудувати інтуїтивно зрозумілу структуру (рис. 3).



Рис. 3. Приклад використання Mind Map [7]

Mind Map повинна мати три основні складові.

1. Центральний образ, який передає тему (предмет) вивчення.
2. Товсті основні гілки, що відходять від центрального зображення. Ці гілки представляють ключові теми, які стосуються предмета вивчення, при цьому кожна з гілок має мати свій колір. У свою чергу, основні гілки поділяються на «підгілки» другого та третього рівня, які є підтемами основної концепції.
3. Тільки одне ключове слово або зображення для кожної гілки [7].

Висновки. Розглянуті сервіси Google-календар, інтерактивна дошка «Trello», інтелектуальна карта Mind Map допомагають ефективно розподіляти час виконання завдань для кожного учасника проекту.

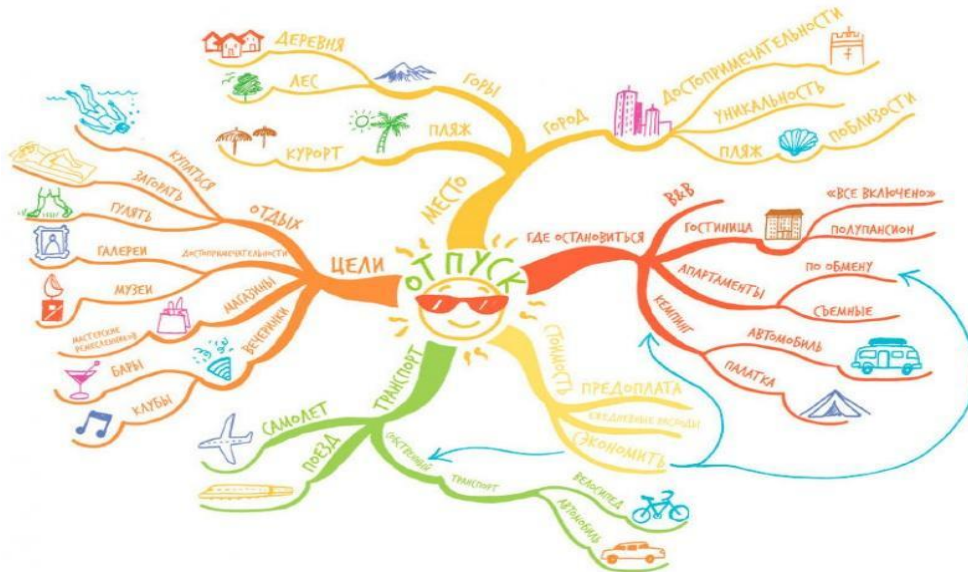
Список використаних джерел:

1. Вікіпедія. Вільна енциклопедія. (2022, 28 березня). Управління часом. https://uk.wikipedia.org/wiki/%D0%9A%D0%B5%D1%80%D1%83%D0%B2%D0%B0%D0%BD%D0%BD%D1%8F_%D1%87%D0%B0%D1%81%D0%BE%D0%BC
2. Том ДеМарко (2020). Deadline. Роман об управленні проектами.
3. Ричард Кох (2019). Принцип 80/20. Секрет досягнення більшого за менших витрат.
4. Esseandmore. (2022, 26 квітня). How to create an aesthetic and practical google calendar. <https://esseandmore.com/how-to-create-an-aesthetic-and-practical-google-calendar/>
5. Девід Дж. Андерсон (2021). Канбан. Успішні еволюційні зміни для вашого технологічного бізнесу.
6. Markdown Guide. (2022). Trello Markdown Support. <https://www.markdownguide.org/tools/trello/>
7. Tony Buzan (2018). Mind Map Mastery: The Complete Guide to Learning and Using the Most Powerful Thinking Tool in the Universe.

СТРАТЕГІЯ РЕФОРМУВАННЯ ДЕРЖАВНОГО УПРАВЛІННЯ ЩОДО ПОСИЛЕННЯ ПОЗИЦІЙ УКРАЇНИ В ГЛОБАЛЬНИХ ЛАНЦЮГАХ ДОДАНОЇ ВАРТОСТІ НА РИНКУ ЗЕРНА

Світовий Олександр Михайлович

ORCID ID: 0000-0002-0675-559X

доктор екон. наук, доцент,

професор кафедри маркетингу, менеджменту та управління бізнесом

Уманський державний педагогічний університет імені Павла Тичини, Україна

Україна є однією із найбільших експортерів зерна у світі та щороку нарощує його виробництво. В основному екпортується зерно як сировина. У 2021 році в нашій країні вироблено зернових та зернобобових культур 86,0 млн. тонн. Сільськогосподарські підприємства реалізували у вищевказаному році 42,0 млн. тонн зерна, господарства населення – 8,5 млн. тонн зерна, більшість з якого було експортовано [1]. Тобто наша країна реалізує на експорт зернову продукцію з низькою часткою доданої вартості. Тому щодо ринку зерна у глобальних ланцюгах доданої вартості Україна займає поки що невисоку позицію.

Категорія «державне управління» базується на загальному понятті «управління», яке широко застосовується майже усіма галузями знань. Воно означає цілеспрямовану сукупність дій, які забезпечують узгодженість і координацію спільної діяльності з метою досягнення суспільно важливих цілей і рішення завдань [2]. На нашу думку, підняття вітчизняного зернопродуктового виробництва на вищі позиції глобальних ланцюгів доданої вартості і є однією із таких суспільно важливих цілей.

Глобальні ланцюги доданої вартості стали найважливішою складовою світової економіки. З урахуванням різноманітних потреб і стану економіки Україні потрібна комплексна стратегія цілеспрямованого розвитку галузевих ланцюгів доданої вартості за участю вітчизняних товаровиробників. Ця стратегія вкрай важлива для розв'язання завдань щодо поглиблення регіональної економічної інтеграції в контексті ЄС та з іншими країнами в рамках двосторонніх і багатосторонніх торгово-економічних угод [3]. У цьому ми вбачаємо необхідність подальшого реформування державного управління та зростання його впливу для посилення такої інтеграції. На наше переконання, враховуючи значний обсяг експорту вітчизняного зерна, необхідне також прийняття стратегії реформування державного управління щодо посилення позицій України в глобальних ланцюгах доданої вартості на ринку зерна. У цій стратегії особливу увагу потрібно приділити створенню умов для збільшення експорту продуктів переробки зерна.

У схваленій розпорядженням Кабінету Міністрів України від 21 липня 2021 р. № 831-р «Стратегії реформування державного управління України на 2022-2025 роки» наголошено, що належне врядування є одним з основних факторів конкурентоспроможності держави, розвитку її економіки та передумовою європейської інтеграції [4]. Необхідна суттєва допомога державних виконавчих органів та органів місцевого самоврядування у створенні належних умов для організації кооперативних об'єднань у зернопродуктовому виробництві на територіальній основі за галузевим принципом, включаючи фермерські господарства

та господарства населення. Це дасть можливість зменшити собівартість зернових культур за рахунок покращення матеріально-технічного забезпечення, раціонального використання ресурсів і запровадження прогресивних технологій [5]. Крім того, кооперування у сфері переробки зерна та реалізації зернопродуктів збільшить додану вартість за рахунок відмови від посередників, які нині скуповують у виробників більшу частину зерна. Така кооперація дозволить дрібним товаровиробникам самим формувати необхідний обсяг експортної пропозиції зерна. До того ж із збільшенням ефективності виробництва ці кооперативні об'єднання можуть розбудовувати виробничу інфраструктуру та створювати більше переробних підприємств.

У цьому контексті, на переконання вітчизняних вчених, найбільший інтерес становить показник «частка внутрішньої (національної) доданої вартості у валовому експорті галузі», який містить додану вартість, створювану галуззю-експортером в процесі виробництва, а також додану вартість внутрішніх постачальників проміжної продукції [6]. Тобто необхідно більше експортувати продукції із високою часткою доданої вартості, у тому числі продукції переробки зерна та готових продуктів (борошна, круп, макаронних виробів, комбікормів та ін.).

Отже, реалізація більшої кількості продукції переробки зерна та готових зернопродуктів підвищить позиції України в глобальних ланцюгах доданої вартості. У цьому контексті велике значення буде мати удосконалення державного управління цим процесом шляхом прийняття відповідної стратегії.

Список використаних джерел:

1. Державна служба статистики України : сайт. Вилучено з: <http://www.ukrstat.gov.ua>.
2. Митяй О.В. & Світовий О.М. (2018) Дослідження понять «державне управління» і «публічне адміністрування». *Держава та регіони. Серія: Державне управління*, (1), 124–128.
3. Марущак Н.В. (2017) Глобальні ланцюги доданої вартості в контексті економічної інтеграції України. *Причорноморські економічні студії*, (24), 35–38.
4. Стратегія реформування державного управління України на 2022-2025 роки: схвалено розпорядженням Кабінету Міністрів України від 21 липня 2021 р. № 831-р. Вилучено з: <https://zakon.rada.gov.ua/laws/show/831-2021-%D1%80#Text>.
5. Світовий О.М. (2007) Ефективність виробництва та особливості формування виробничих витрат в рослинництві. *Вісник Харк. нац. техн. ун-ту сільського господарства: Економічні науки*, (66), 178–184.
6. Кизим М.О., Хаустова В.Є., Шликова В.О., Крамарев Г.В. & Пінчук А.О. (2018) Оцінки торгівлі доданою вартістю у світовій економіці. *Проблеми економіки*, (4), 19–29.

ФУНКЦІОНУВАННЯ ТУРИСТИЧНОГО РИНКУ В УМОВАХ НЕВИЗНАЧЕНОСТІ

Ярмола Катерина Михайлівна

аспірант кафедри менеджменту організацій

Національний університет «Львівська політехніка», Україна

Туристичний ринок в значній мірі залежить від умов, які виникають в суспільстві: економічних, соціальних, суспільно-політичних. Це галузь, яка постійно перебуває в умовах невизначеності, що є дуже ризикованою. Проте туризм у світі користується великою популярністю, незважаючи на виникаючі несприятливі умови. Світова туристична індустрія за останні кілька років втратила значну частину доходів та скорочення туристичних потоків. Причиною цього стала пандемія коронавірусу, яка негативно вплинула на світовий туристичний ринок, а також нестабільне суспільно-політичне середовище.

Наприкінці 2019 року світ сколихнула пандемія COVID-19, яка значно вплинула на туризм. Країни впроваджували превентивні заходи щодо поширення інфекції, вводивши карантинні обмеження, були закриті кордони, заборонено скупчення людей і відвідування закладів, що стало причиною скорочення туристичної активності у світі. За даними Всесвітньої організації туризму впродовж 2020-2022 років скорочення туристичних потоків становило 73%, 71% та 67% відповідно [1]. Найбільше постраждали азіатсько-тихоокеанські, які втратили близько 93% потоків, європейський ринок постраждав в меншій мірі – зменшився в середньому на 61%. Варто зазначити, що втрати туристичної галузі внаслідок світової економічної кризи 2008 року (скорочення на 4%), порівняно з втратами від COVID-19 мізерні [1].

Пандемія внесла важливі зміни у функціонування туристичного ринку, зокрема значно зріс попит на внутрішній туризм. Останній був популярним в Україні і до пандемії, досягнувши піку у 2007 році, з показником 4,62% від всього населення. У 2018 році на тлі світової економічної кризи відбувся різкий спад популярності внутрішнього туризму, але найгірший показник був у 2014 році (0,71%) спричинений нестабільною соціально-економічною ситуацією в країні [2].

Уряди країн здійснювали підтримку підприємств, розробляли програми підтримки та розвитку внутрішнього туризму, для прикладу між Литвою, Латвією та Естонією було створено «бульбашку подорожей» завдяки якій країни відкрили кордони для своїх громадян [1]. За офіційними даними ВТО за останні два роки відбулись такі основні зміни в туризмі: зріс попит на певні види туризму – внутрішній, зелений та сільський; при плануванні поїздок туристи звертають увагу на екологічність, автентичність і локальний бренд, важливе місце займають питання безпеки та здоров'я.

У 2021 році після проведення вакцинації і зменшення обмежень, розпочалось поступове відновлення туризму. Так Україну у 2021 році відвідали 4,2 млн. туристів, що на 26,3% більше ніж роком раніше [3]. Проте у лютому 2022 року іноземні авіакомпанії почали призупиняти роботу через військову загрозу, потік туристів припинився і введення військового стану в Україні заморозило діяльність туристичного бізнесу. Іноземні експерти оцінюють втрати туристичної галузі у 2022 році близько 7 млрд. грн. [4]. Основною причиною цього є нестабільна геополітична ситуація, зростання цін на ресурси, і як наслідок, збільшення вартості турів, побоювання туристів щодо безпеки, а також скорочення частки туристів.

Вищезазначені проблеми показують, що туристичний ринок не був готовий до змін таких масштабів, він практично завмер в очікуванні і не розумінні як бути далі. Потрібно було шукати альтернативні варіанти відновлення галузі, одним з яких є впровадження нових видів туризму. Саме тоді популярності набув віртуальний туризм.

Віртуальний туризм передбачає онлайн-подорожування визначними туристичними місцями у віртуальному світі. Реалізація такого туризму передбачає використання технологій Virtual Reality (засоби підтримки зображень, звуків та інших фізичних відчуттів), в якому онлайн-турист пересувається і розглядає цікаві місця [5]. Відомий раніше різновид подорожування не користувався значним попитом, а використовувався як маркетинговий інструмент для залучення туристів чи ознайомлення їх з складовими туристичного продукту (місцем проживання, визначними місцями та іншими елементами). За даними опитування [6], проведеного у 2016 році, лише 12% респондентів вбачали потенціал поєднання віртуальної реальності з туризмом. Однак ніхто не міг передбачити такі докорінні зміни в туристичній індустрії і використання віртуального туризму як єдиної форми подорожування.

Саме тому сучасний туристичний ринок вимагає від суб'єктів туристичної діяльності діяти на випередження, використовувати сучасні технології, з метою управління майбутніми ризиками. Як показав досвід, гравці на туристичному ринку були не здатні швидко реагувати на критичні ситуації, які виникли, адаптуватись до мінливого середовища та бути готовими іти на ризики. Саме тому доцільно на підприємствах туристичного ринку запроваджувати ризик-менеджмент, щоб у подальшому уникати криз.

Список використаних джерел:

1. Tourism data (n.d.). *World Tourism Organization*. Retrieved from: <https://www.unwto.org/tourism-data>
2. Кількість туристів, обслугованих туроператорами та турагентами, за видами туризму (б.д.). *Державна служба статистики України*. Вилучено з http://www.ukrstat.gov.ua/operativ/operativ2007/tyr/tyr_u/potoki2006_u.htm
3. Морозов Олексій (2022, Січень 22). Скільки іноземців побувало в Україні за 2021 рік. *The village*. Вилучено з <https://www.the-village.com.ua/village/city/city-news/321701-skilki-inozemtsiv-pobuvalo-v-ukrayini-za-2021-rik>
4. Маджумдар Ольга (2022, Квітень 6). Хворобливі втрати. Як світовий туризм постраждає від війни в Україні. *РБК-Україна*. Вилучено з <https://www.rbc.ua/ukr/travel/bolezennyye-poteri-mirovoy-turizm-postradaet-1649171789.html>
5. Віртуальний туризм. *Вікіпедія – вільна енциклопедія*. Вилучено з https://uk.wikipedia.org/wiki/Віртуальний_туризм
6. Julia Beck (2016, Червень 27). Statistics about VR in travel and tourism. *Virtual Reality in Tourism. Current News, Trends & Feature Articles*. Retrieved from: <http://www.virtual-reality-in-tourism.com/category/general/>

СЕКЦІЯ VI. СОЦІАЛЬНА РОБОТА ТА СОЦІАЛЬНЕ ЗАБЕЗПЕЧЕННЯ

ОСОБЛИВОСТІ РОБОТИ СОЦІАЛЬНОГО ПЕДАГОГА З ДІТЬМИ, ЯКІ МАЮТЬ СХИЛЬНІСТЬ ДО КОНФЛІКТІВ

Мосонь Мар'яна Володимирівна

здобувач вищої освіти

факультету психології, педагогіки та соціальної роботи

Дрогобицький державний педагогічний університет імені Івана Франка, Україна

Науковий керівник: Клим Мар'яна Ігорівна

канд. пед. наук, доцент,

доцент кафедри соціальної педагогіки та корекційної освіти

Дрогобицький державний педагогічний університет імені Івана Франка, Україна

За останні роки концепція конфлікту суттєво змінилася. Поки що конфлікт сприймався як негативне, шкідливе, деструктивне та непотрібне явище, пов'язане з негативними емоціями, що порушують належне функціонування організації. Нині дослідники проблеми вказують на нейтральну чи навіть позитивну роль, яку конфлікт може відігравати. До зазначених позитивів можна віднести стимулюючу активність, підвищення мотивації до дії, підвищення залученості до функціонування групи. Таким чином, можна зробити висновок, що хоча конфлікт може призвести до дезорганізації роботи, він може бути використаний для підвищення рівня креативності даної групи, він також допомагає знайти можливі рішення проблеми.

Аналіз літератури дозволяє стверджувати, що конфлікт є динамічним явищем, тому можемо визначити фази, які йдуть одна за одною. Перший етап – розпізнавання конфлікту. Потім виникає взаємна ворожість, яка проявляється у вигляді негативних звинувачень чи вербальної агресії. Наступна фаза є кульмінація конфлікту. Зазвичай вона триває недовго, але дуже бурхливо, з'являються сильні емоції, в тому числі і ненависть, набагато важче знайти здоровий глузд і вислухати один одного.

Аналіз науково-педагогічної літератури дозволяє стверджувати, що особливості роботи соціального педагога з учнями, які схильні до конфліктів досліджено у працях А. Балендр, А.Белінської, А. Гірник, Г. Голобородько, Л. Долинської, С. Кузікової, А. Малько, О. Пасічник, К. Скороходько, Т. Яхно та ін.

Конфлікти закладені в соціальному середовищі, вони навіть неминучі, є результатом динаміки процесів, які відбуваються між людьми. Можна сказати, що чим більше у нас соціальних контактів, тим більше ризик конфліктних ситуацій. Конфлікти неможливо повністю виключити з життя, але необхідно навчитися, як їм запобігти, як усунути негативні наслідки та вирішити конфлікт конструктивним шляхом, тобто на користь обох сторін.

Після ескалації конфлікту настає тиша, тоді можна вести конструктивний діалог, відокремлювати емоції від фактів. Останній крок, до якого ми повинні прагнути в конфлікті є згода яка призводить до раціонального протистояння позицій

і аргументів дають змогу знайти взаємовигідне рішення конфлікту. Американський дослідник Ч. Мур виділив 5 потенційних джерел, а отже типів конфліктів:

1. конфлікт цінностей (розбіжності в релігії, ідеології, традиціях; цінностях, пов'язані з власним «Я» – особистістю людини; цінності повсякденного життя – звичаї, умовності).

2. конфлікт у відносинах (неправильне сприйняття; погане спілкування; сильні емоції; стереотипи; негативні дії у відповідь).

3. конфлікт інтересів (матеріальні інтереси – гроші, час, розподіл праці; процесуальні інтереси – манера ведення бесіди; психологічні інтереси – самооцінка, гідність, повага, довіра).

4. конфлікт даних (брак інформації; неправильне розуміння даних; різні інтерпретації даних, різні процедури збору даних).

5. структурний конфлікт (нерівний контроль ресурсів; нерівний розподіл влади; просторовий розподіл; часові обмеження; надлишок завдань; різні соціальні ролі) [1;4].

Варто зазначити, що часто виникає перекриття кількох причин конфліктної ситуації. Коли конфлікт загострюється, виникають нові проблеми з першопричиною. Це показує, наскільки важливо діяти швидко, щоб суперечки не наростали. Те, як учитель розглядає конфліктну ситуацію, відіграє певну роль у тому, як підтримує учнів у її вирішенні. У кожній школі бувають конфлікти чи непорозуміння, у цьому процесі можуть бути залучені різні сторони: батько-вчитель, учень-вчитель, батько-батько, вчитель-директор, батько-директор. Іноді в конфлікт можуть бути залучені три сторони, наприклад, батьки-учень-вчитель.

Конфліктом є певна соціальна ситуація, протистояння інтересів, цінностей чи поглядів особистостей чи соціальних груп, може також включати відмінності в емоційній, особистісній чи пізнавальній сфері конфліктуючих сторін. Конфлікти можуть спричинити об'єктивні або суб'єктивні несумісності. Участь у конфлікті може бути усвідомленою чи не усвідомленою. Конфлікт пов'язаний з негативними емоціями, які можуть вплинути на дії, вжиті для конструктивного вирішення конфлікту, або перешкоджають вирішенню конфлікту [1, 73].

Конфлікт (лат. *konfliktus*) – це суперечка між двома (або більше) людьми або групами щодо: відмінності інтересів, неможливості отримати важливі блага, нездатності задовольнити основні потреби чи цінності. Конфлікт може загострюватися, пом'якшуватися, бути вирішеним або відкладеним, залежно від того, що важливо для сторін конфлікту та якими навичками ведення переговорів вони володіють [7].

Залежно від критерію, який ми приймаємо, можна перерахувати різні типи конфліктів. За тематикою ми виділяємо:

- Матеріальні конфлікти, які носять неособистий характер і стосуються конкретних питань, а точніше, розбіжностей у поглядах щодо способів їх вирішення. Предмет спору визначити досить легко, а рішення полягає у відповідних виправленнях у розподілі товарів або у внесенні змін в організацію.

- Емоційні конфлікти, пов'язані зі станами фрустрації та пов'язаними з ними емоційними напруженнями, викликаними негативним ставленням (наприклад, ворожістю) у взаємодії людини та людини. Фактичний предмет суперечки може бути важко зрозуміти, і найкращим рішенням є запобігання виникненню таких конфліктів [2].

За масштабами конфлікту можна виділити:

- Конфлікт між групами виникає в результаті розбіжності інтересів окремих груп, різних часових і просторових горизонтів, цілей і методів вирішення проблем;

- Конфлікт між індивідами (міжособистісний) часто пов'язаний з особистісними відмінностями, але зазвичай викликаний порушеннями у відносинах між індивідами, що виникають у результаті виконання різних ролей;

- Внутрішньо-особистісний (мотиваційний) конфлікт виникає, коли людина не має чітко визначених обов'язків на робочому місці (наприклад, лабораторні справи), деякі завдання взаємно суперечать або коли очікування перевищують рівень сприйняття власних здібностей [].

За активністю сторін виділяємо:

- пасивні конфлікти – це ситуації, в яких сторони не спрямовують жодної діяльності одна на одну;

- активні конфлікти – мають всі шанси бути врегульованими або загостреними.

Список використаних джерел:

1. Антонов Г. В. Компоненти організаційно-педагогічної діяльності із запобігання і подолання конфліктів у педагогічному вищому навчальному закладі. *Духовність особистості: методологія, теорія і практика*: Зб. наук. пр. Луганськ: СНУ, 2005. Вип.3. С. 72 – 80.
2. Анцупов А. Я. Введення в конфліктологію, як попередити та вирішувати міжособисті конфлікти. К., 1996. 215 с.
3. Ашиток Н. Практикум з педагогічної конфліктології / Н. Ашиток. Дрогобич: Редакційно-видавничий відділ Дрогобицького державного педагогічного університету імені Івана Франка, 2012. 48 с.
4. Ашиток Н. Педагогічна конфліктологія : тексти лекцій. Дрогобич: Редакційно-видавничий відділ Дрогобицького державного педагогічного університету імені Івана Франка, 2012. 44 с.
5. Балендр А. Сутність та зміст поняття «готовність майбутніх фахівців соціальної сфери до попередження конфліктів» у психологопедагогічній літературі. *Науковий вісник Чернівецького університету : збірник наукових праць*. Чернівці, 2015. Вип. 759. Педагогіка та психологія. С. 45– 54.
6. Бекешкіна І. Конфліктологічний підхід до сучасної ситуації в Україні. К. : Абрис, 1994. 48 с.
7. Ващенко І. Конфліктологія та теорія переговорів : навч. посіб. К. : Знання, 2013. 408 с.

СЕКЦІЯ VII. МІЖНАРОДНІ ВІДНОСИНИ

ЕКСПОРТНИЙ ПОТЕНЦІАЛ МЕТАЛУРГІЙНОЇ ПРОМИСЛОВОСТІ УКРАЇНИ

Шайда Софія Русланівна

Здобувач вищої освіти факультету міжнародних відносин
Львівський національний університет імені Івана Франка, Україна

Науковий керівник: Полякова Юлія Володимирівна

ORCID ID: 0000-0002-8073-6186

д-р.екон.наук, старший науковий співробітник
Інститут регіональних досліджень ім. М. І. Долішнього НАН України, Україна

Металургійна промисловість є рушійною силою розвитку світової економіки, оскільки вона забезпечує сировиною такі галузі, як виробництво металевих виробів, машинобудування, будівництво, енергетику, добувну промисловість та багато інших. Від її ефективного розвитку залежить конкурентоспроможність та стабільне функціонування економіки країни та високі темпи її економічного зростання. Для України металургійна промисловість є однією з пріоритетних галузей, тому що вона має високий експортний потенціал, забезпечує валютні надходження у вітчизняну економіку та створює можливості працевлаштування для великої кількості робочої сили.

Аналізуючи сучасний стан світової металургійної промисловості, можна зазначити, що після кризи 2020 року, викликані пандемією коронавірусу, у 2021 році вона почала доволі швидко відновлюватися. З кінця 2020 року ціни на сировинні товари, зокрема на метал та руду, отримали зростаючу динаміку. Загальне виробництво сталі у світі за підсумками 2021 року склало 1950,5 млн. т і на 3,7% перевищило показник 2020 року. Беззаперечними лідерами на цьому ринку є Китай (1032,8млн. т), Індія (118,1 млн. т), Японія (96,3 млн. т) та США (86 млн. т). Частка Китаю є найбільшою і складає 54 % [1].

Українські підприємства у 2021 році виробили 21,4 млн. т сталі, що на 3,6% більше, ніж у 2020 році. За цим показником Україна посіла 14-те місце у глобальному рейтингу виробників сталі серед 64 країн. Також за підсумками 2021 року українські металурги виробили 21,17 млн. т чавуну, 19,08 млн. т металопрокату та 0,98 млн. т трубопрокату [1].

Варто зазначити, що значна частка виробництва металургійної продукції (понад 79% металопрокату, 44,82% частки напівфабрикатів, 16,7% сортового прокату) була експортована на ринки іноземних країн. У 2021 році експортні надходження від української металургійної промисловості склали майже 14 млрд. дол. США, і їх частка у структурі експорту була найбільшою (20,46 %). Найбільше серед чорних металів Україна продає за кордон виробів зі сталі (11,3% усього експорту) та чавуну (2,3%) [2].



Рис. 1. Товарна структура українського експорту у 2021 р. (млрд. дол. США) [2]

Аналіз географічної структури українського експорту продукції металургійної промисловості дозволяє констатувати його виразну європейську орієнтацію. За підсумками 2021 року Україна стала другим за величиною експортером сталі на ринку Європейського Союзу. Так, основна частка експорту українського металопрокату припадала на ринки країн ЄС (35,9%), інших країн Європи (20,3%) та ринок Північноамериканської зони вільної торгівлі (10,1%). Український чавун експортується до США (53,6%), Італії (22,1%) та Туреччини (9,7%). Напівфабрикати з України імпортують такі країни, як Італія (30,9%), Туреччина (12,8%) та Домініканська республіка (8%). Головним споживачем української залізничної сировини були Китай, який у 2021 році імпортував 41,9% української залізної руди, а також Чехія (9,65%) та Польща (7,99%) [2].

Розвиток металургійної галузі України відбувався в умовах подолання певних об'єктивних труднощів, серед яких можна виокремити протекціоністські заходи щодо експорту металургійної продукції, запроваджені країнами ЄС та США, здорожчання виробництва внаслідок зростання цін на енергоресурси, а також необхідність відповідати тенденціям декарбонізації промисловості в рамках «зеленого курсу». Та повномасштабне вторгнення Росії в Україну поставило українську металургію на межу виживання. Через військову агресію Росії відбулося фізичне руйнування металургійних об'єктів та зупинка виробництва металопродукції. Металургія втратила щонайменше 30% своїх активів.

Тому вітчизняний експортний потенціал значно обмежився внаслідок блокади українських портів, бойових дій, що розгорнулися у східному та південному регіонах, та масштабного логістичного колапсу. У березні 2022 року експорт України склав 50% від лютого обсягу. Четверть експорту припадала на залізну руду, тоді як експорт металів майже припинився. Водночас ряд експортних позицій змогли не тільки залишитись на довоєнних показниках, а навіть зрости. Найбільшою статтею експорту у березні стала залізна руда – 3,1 млн т за березень (3,7 млн т у лютому), вартістю 439 млн дол. США. Імовірно буде зростання імпортозалежності металургійної галузі, рівень якої до війни становив 36,9 % [3].

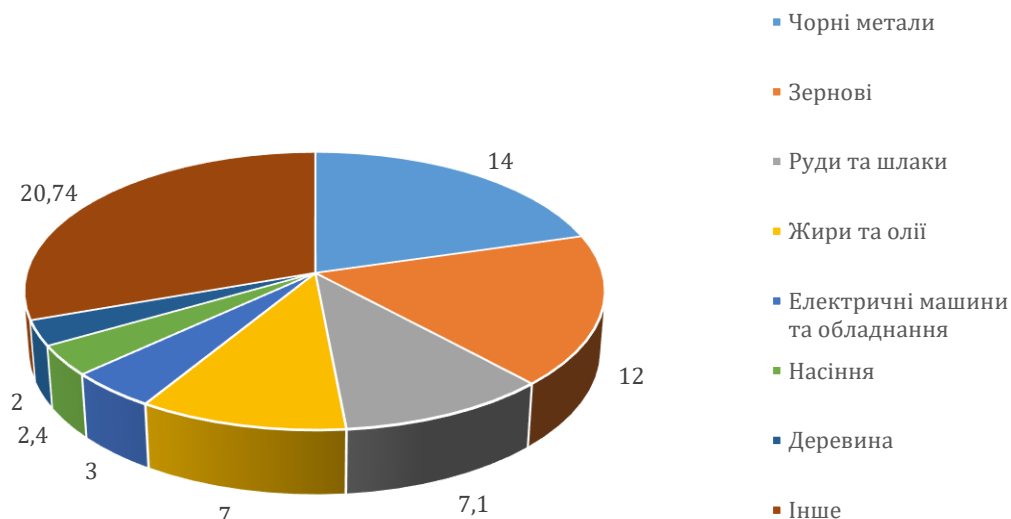
Зрозуміло, що українській металургійній промисловості доведеться на певний період піти зі своїх традиційних експортних ринків. Тому для металургійної галузі українська військова перемога над Росією є найбажанішою передумовою подальшого розвитку. Варто згадати про те, що після російської агресії багато металургійних підприємств активно займаються волонтерською допомогою ЗСУ та мешканцям своїх регіонів. Але після завершення війни за умови, що підприємства Центральної України не будуть зруйновані в ході бойових дій, українська металургія матиме перспективу відновити та навіть наростити свою присутність на експортних ринках. Це може бути пов'язаним з витісненням зі світових ринків російських підприємств та реалізацією плану прискороного входження нашої країни до ЄС.

Список використаних джерел:

1. Офіційний сайт Всесвітньої асоціації виробників сталі. Вилучено з: <https://worldsteel.org/media-centre/press-releases/2022/december-2021-crude-steel-production-and-2021-global-totals/>
2. Офіційний сайт Державної митної служби. Вилучено з: <https://bi.customs.gov.ua/uk/trade/>
3. Сучасні загрози виробничій безпеці в промисловості України. Вилучено з: <https://niss.gov.ua/en/node/4448>

ПРОВІДНІ ЧИННИКИ КРОС-КУЛЬТУРНОГО ПЕРЕГОВОРНОГО ПРОЦЕСУ

Кухарик Вікторія Василівна

ORCID ID: 0000-0003-3389-5181

кандидат економічних наук,

старший викладач кафедри міжнародних економічних відносин та управління проектами

Волинський національний університет імені Лесі Українки, Україна

Переговори відіграють вирішальну роль для розвитку та становлення міжнародного бізнесу, проте на переговорний процес впливають чинники, що виходять за межі цього процесу. Немає сумнівів, що саме крос-культурні відмінності між країнами є найважливішим чинником, що здійснює вплив на міжнародні переговори. Для максимізації шансів на успіх переговорного процесу у контексті крос-культурних взаємодій, слід враховувати ряд чинників (Рис 1.).



Рис. 1. Чинники, що впливають на крос-культурний переговорний процес

Джерело: підготовлено автором

Питання ділового етикету / протоколу

Необхідною умовою ведення успішного бізнесу є знання ділового етикету та протоколу бізнес партнера. Нерозуміння та незнання етикету може призвести до напруженості, дискомфорту та недовіри з боку бізнес-партнера.

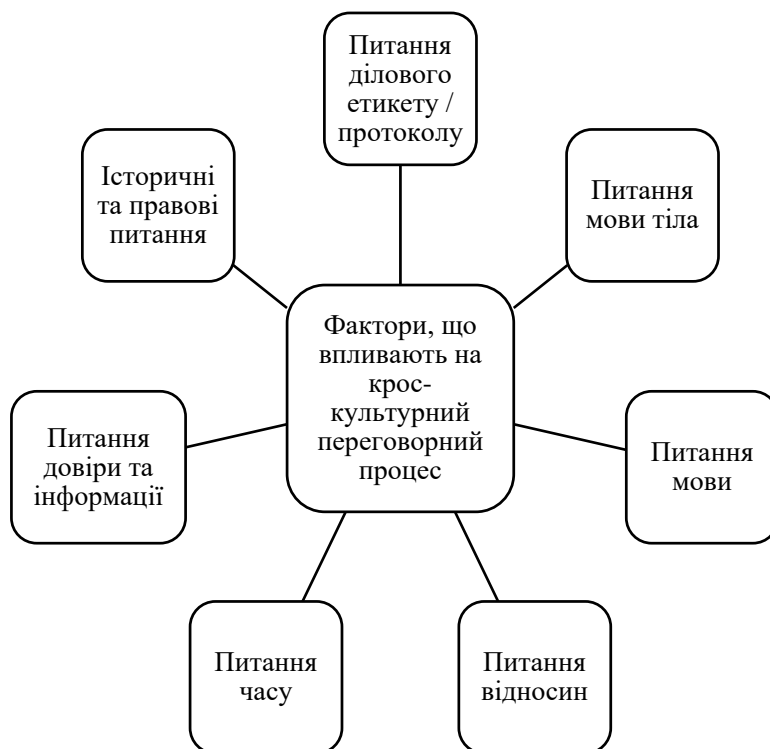
Питання мови тіла

Потрібно бути обережним зчитуючи сигналів мови тіла бізнес-партнера, оскільки їх легко неправильно інтерпретувати. Окрім того, те, що вважається позитивним і нормальним в одних країнах, може нести зовсім протилежний сигнал в інших [6, с. 2].

Питання мови

Деякі мови є нечіткими. Прикладами двозначності в міжнародному спілкуванні та розмові є такі слова як «можливо», «швидше», «я розгляну це» та «незручно». «Можливо» і «незручно» можуть означати, що рішення прийняти неможливо у певних країнах. У деяких культурах навіть «так» означає «можливо», а «можливо» означає «ні» [4, с. 13]. Перекладачі відіграють важливу роль культурних посередників між партнерами переговорного процесу [3, с. 337].

Питання відносин

У деяких культурах створення соціальних зв'язків між сторонами вважається набагато важливішим, ніж зосередження виключно на потенційних економічних вигодах від переговорів, відповідно, бізнес-партнери витрачають час на побудову особистих стосунків, перш ніж перейти до ділових.

Питання часу

Значення часу змінюється залежно від культур та впливає як на темп переговорів, так і на пунктуальність партнерів [4, с. 13].

Питання довіри та інформації

Довіра проявляється під час переговорних зустрічей по-різному, наприклад, обмежуючи або зменшуючи обмін інформацією, або порушуючи весь переговорний процес, та в обох випадках впливає на час, інтенсивність та напрямок загального переговорного процесу [2, с. 19-20].

Історичні та правові питання

Різні історичні традиції призводять до «різноманітних правових та інституційних рамок», відтак, знання історії країни партнера може бути корисним у переговорах. У крос-культурних умовах з різними правовими системами або стандартами учасники переговорів можуть бути піддані корупції або хабарництву, що може перевіряти етику переговорника [1, с. 1029].

Питання влади та повноважень

Учасники переговорів досягають кращого результату, коли вони можуть заздалегідь визначити, чи має їхній партнер повноваження взяти на себе зобов'язання щодо угоди [5, с. 109].

Гендерні питання

Одне із найпоширеніших зіткнень, що можуть виникнути між культурами, викликане гендерними питаннями. Гендерні питання в переговорах часто ґрунтуються на соціальних нормах (наприклад, жінки, як правило, працюють так само добре, як і чоловіки, якщо предмет переговорів вважається жіночим, але гірше, ніж чоловіки, якщо предмет є чоловічим [1, с. 1038].

Таким чином, відсутність комунікативної грамотності у крос-культурних переговорах призводить до зривів контрактів, збільшення витрат, провалів проектів, втрати прибутку тощо. Уміння оцінювати крос-культурні відмінності та чинники, а відтак належно справлятися із труднощами є цінними для успішних міжнародних ділових переговорів.

Список використаних джерел:

1. Barry Goldman, Victoria A. D'Amato (2021). An Investigation of Cross-Cultural Differences as They Affect Negotiations in the United States, Poland, and Russia: A Practical Guide for Negotiators. *Beijing Law Review*. 2021. Vol.12 No.3, P. 1016-1047. DOI: 10.4236/blr.2021.123052
2. Lopez-Fresno, Palmira, Taina Savolainen, and Miranda Silvia. Role of Trust in Integrative Negotiations. *The Electronic Journal of Knowledge Management*. 2018. № 16 (1), P. 13-22. URL: https://www.researchgate.net/publication/325012801_Role_of_Trust_in_Integrative_Negotiations

3. Onur Köksal, Nurcihan Yürük. The Role of Translator in Intercultural Communication. *International Journal of Curriculum and Instruction*. 2020. No. 12 (1). P. 327-338. URL: <https://files.eric.ed.gov/fulltext/EJ1249472.pdf>
4. Pervez N. Ghauri. A Framework for International Business Negotiations. 2003. P. 3-22. URL: <http://www.mim.ac.mw/books/International%20Business%20Negotiations.PDF>
5. Tamara D. Johnson. Power and Authority. Cross Cultural Negotiation for U.S. Negotiators. URL: <https://www.airuniversity.af.edu/Portals/10/AFNC/documents/Negotiationsectionstef/Cross%20Cultural%20Negotiation%20for%20U.S.%20Negotiators.pdf>
6. Uono, Shota, K. Hietanen, Jari. Eye Contact Perception in the West and East: A Cross-Cultural Study. *PLOS ONE. Collection.* 2015. URL: <https://journals.plos.org/plosone/article?id=10.1371/journal.pone.0118094>

ПРОТИСТОЯННЯ КИТАЮ ТА США ЗА ВПЛИВ У АЗІЙСЬКО-ТИХООКЕАНСЬКОМУ РЕГІОНІ

Костишина Аліса Юріївна

здобувач вищої освіти історичного факультету
Запорізький національний університет, Україна

Науковий керівник: Казакова Оксана Миколаївна

канд. іст. наук, доцент кафедри всесвітньої історії та міжнародних відносин
Запорізький національний університет, Україна

На сьогоднішній день світ знаходиться на порозі глобальних змін, пов'язаних із формуванням нових контурів міжнародної системи і боротьбою за лідерство в світі. Після закінчення «холодної війни» і розпаду СРСР його зайняли США, що дозволило їм отримати контроль над різними територіями Земної кулі. Практично два десятиліття США не відчували загроз з боку інших країн, але це змінилося після того, як Китай у 1980-х рр. почав досягати значних економічних успіхів, що надалі дозволяли модернізувати армію і флот, з опорою на які можна проводити більш жорстку і впевнену політику на світовій арені. За оцінками міжнародних аналітиків, Китай до 2050 р. може зайняти місце провідної держави, обігнавши за всіма критеріями США. З іншого боку, дії Росії, яка намагається відновити втрачені позиції в світі, також змушують Америку потурбуватися про збереження свого впливу в різних регіонах [1].

Одним з таких став Азійсько-Тихоокеанський регіон (далі – АТР), у якому можна побачити зіткнення інтересів Китаю і США. Після закінчення Другої світової війни американці змогли надійно закріпитися в цьому регіоні і впливати на всі процеси, що відбувалися. Зараз же інтерес до АТР викликаний тим, що країни, які входять до нього виробляють більше 50% світового ВВП, а сам регіон має стрімкий розвиток. Тут налічується 44 субрегіональних групи, 28 з яких серед членів АТЕС [2].

Якщо увага США в кінці ХХ - початку ХХІ століття була прикута до Близького Сходу, де вони проводили ряд військових кампаній: в Іраку, Афганістані, Сирії та Лівії, — що вимагали великих матеріальних витрат, і не особливо звертали увагу на АТР, то з приходом в 2010 р. до влади США Барака Обами в Білому домі дали зрозуміти, що вони розгортають свій зовнішньополітичний вектор на Схід. Вже після декількох місяців правління Б. Обами відбувся інцидент за участю американського корабля в Південно-Китайському морі. За твердженням віце-адмірала Китаю Цзінь Мао, судно було кораблем-шпигуном, хоча США не підтверджували це, а вказували, що корабель був дослідницьким. Незабаром Хілларі Клінтон зробила заяву про національні інтереси США в Південно-Китайському морі, чим викликала різку незгоду Пекіна [3].

Справді, основним центром протистояння США і Китаю в АТР є саме Південно-Китайське море, оскільки через його води проходить величезна кількість морського торгового трафіку, а виявлені, за різними оцінками експертів, істотні запаси вуглеводнів, нафти і газу роблять цей регіон ще більш привабливим, і, звичайно, не варто забувати про промисел риби, улови якої тут знаходяться на рівні 8% від загальносвітового [4].

Окрім цього, за ряд островів, а саме Парсельські, Спартлі і риф Скарборо, які знаходяться в акваторії моря і мають велике стратегічне значення, йде давня суперечка ще з середини ХХ століття між Китаєм, Тайванем, В'єтнамом, Малайзією,

Філіппінами і Брюнеєм. Ці невирішені територіальні питання, на думку США, дають їм привід брати участь у вирішенні цих суперечок [5].

Перший конфлікт за ці острови розпочався в 1951 р., коли влада Філіппін заявила про права на правління островами Спартлі, на що з боку влади Китаю послідувала заява, що острови Спартлі і Парсельські належать Китаю. У 1970-80 рр. стався черговий конфлікт за західну частину Парсельських островів з подальшим збройним конфліктом між В'єтнамом і Китаєм, у якому Пекін здобув перемогу. У кінці 1980 рр. також за допомогою зброї він зміг закріпити за собою ще й острови Спартлі [5].

Однак, із закінченням «холодної війни» і розпадом СРСР Китаю довелося міняти свою зовнішню політику, роблячи її більш миролюбною по відношенню до сусідніх держав. Пекін почав спиратися на так звану «м'яку силу», коли доводилося користуватися економічними важелями тиску на сусідів для досягнення своїх цілей, такими як інвестиції, що дозволяють створювати додаткові робочі місця, і збільшення товарообігу.

Зі вступом Д. Трампа на посаду президента на початку 2017 р. вперше в стратегічному документі США з національної безпеки була оголошена «конкуренція великих держав», яка нагадувала суперництво періоду «холодної війни». Окрім цього, незабаром була сформована Індо-Тихоокеанська стратегія, спрямована на захист переваги США [6].

Сьогодні Китай є одним з найбільших імпортерів сирої нафти, при чому 80% цієї нафти та інших важливих ресурсів він імпортує через Малаккську протоку, над якою флот не має контролю, тому для Китаю важливе все Південно-Китайське море, і тому він будує військову базу в Джибуті, протест проти якої був негайно виражений США, проте результатів він не приніс [7].

У 2020 р. Вашингтон вжив низку заходів щодо стримування Китаю, серед яких були такі теми, як Тайвань, Гонконг, високі технології та озброєння. У тому ж році Китай опублікував звіт про військову присутність США в Індо-Тихоокеанському регіоні, у якому стверджувалося, що в командуванні США налічується 375 000 військовослужбовців, а також 60% кораблів ВМС. Американські військові кораблі неодноразово заходили в територіальні води Китаю поблизу островів Сіша і Наньша, а також перетинали Тайванську протоку. Подальші численні військові навчання з різними провокаціями як з одного, так і з іншого боку, створюють ще більшу напруженість [6].

Для стримування Китаю і посилення своїх позицій США зі своїми союзниками: Великобританією і Австралією — уклали 15 вересня 2021 р. договір про створення тристороннього оборонного Альянсу АУКУС (аббревіатура від англ. Australia, United Kingdom, United States). Повідомлення про створення цього союзу у світовій політиці викликало неслабкий резонанс. Особливо «болісно» цю новину сприйняв Пекін, оскільки заявлена мета АУКУС – захист інтересів в Індо-Тихоокеанському регіоні і посилення оборонного сектора – м'яко кажучи, не викликала довіри Китаю, який розуміє, кому цей альянс буде протистояти. У Європі ця новина теж викликала подив, особливо у Франції, яка на тлі цієї події позбулася багатомільярдних довгострокових контрактів на поставку Австралії 12 підводних човнів, які було вирішено закуповувати у США [8].

Необхідно відзначити ще одну подію, яка відбулася 24 вересня 2021 р. у Вашингтоні, коли Дж. Байден зустрівся з лідерами «Чотиристороннього діалогу з безпеки», який був створений ще в 2007 р. До нього увійшли Японія, США, Індія і Австралія, і якщо на початку створення Китай не надавав йому серйозного значення,

то вже в 2020 р. Пекін почав по-іншому на нього дивитися і заявив, що цей альянс є «тихоокеанським НАТО» [8].

У свою чергу, Китай також не гаяв часу, і поки США були прикуті до подій, що відбуваються в Україні, влада КНР і Соломонових островів 26 квітня 2022 р. заявили про підписання Угоди про військову співпрацю. Соломонові Острови – це острівна держава, що має, як і острови Південно-Китайського моря, важливе стратегічне значення.

Скритність і непрозорість угоди піддалися різкій критиці з боку Вашингтона і партнерів в регіоні. Особлива заклопотаність прозвучала з боку Австралії, коли прем'єр-міністр Скотт Моррісон звинуватив колегу Соломонових островів Манассе Соговаре в неприпустимості вести таємні переговори, на що отримав аналогічну відповідь з приводу АУКУСу, який також був далеко непрозорим, а інформація про його створення з'явилася тільки тоді, коли він був оприлюднений громадськості. Офіційний представник МЗС Китаю Ван Вэньбинь з цього приводу заявив: «США не проявляють ніякої відкритості та прозорості, коли проводять ядерні випробування і скидають ядерні відходи в Південно-Тихоокеанському регіоні і коли АУКУС відкрив ящик Пандори ядерного розповсюдження в Азійсько-Тихоокеанському регіоні» [9].

Схожі цілі з контролю над Соломоновими островами переслідували Австралія і США, а невдала спроба зміни там прокитайського уряду, що перейшла в масові заворушення 24 листопада 2021 р., є тому підтвердженням.

Можна зробити висновок, що обстановка в Азійсько-Тихоокеанському регіоні залишається напруженою, з подальшою тенденцією до загострення. По-перше, почастишала войовнича риторика, яка звучить від перших осіб як з одного, так і з іншого боку, що сприяє напруженню ситуації. По-друге, Китай і США активно намагаються схилити на свій бік важливі в стратегічному плані держави регіону різними методами для більш успішного контролю над територіями. По-третє, численні військові навчання, спрямовані на демонстрацію сили і потужності, призводять до провокацій.

Однак, зараз і Китай, і США будуть намагатися уникнути збройного протистояння, тому що вони не зацікавлені в розриві тісних економічних зв'язків. Очевидно, що військові дії будуть стрімко виснажувати матеріально-фінансові резерви, послаблюючи обидві сторони. Подальший розвиток ситуації передбачити дуже складно, оскільки на події в регіоні впливає ряд факторів. Це стан світової економіки, внутрішньої і зовнішньої політики не тільки Китаю і США, а й основних геополітичних гравців. Важливе значення має і конфлікт в Україні, оскільки його події є каталізатором посилення світової економічної кризи, яка почалася після covid-19, і дефіциту, що викликав зростання цін на енергоносії. Безпрецедентні санкції, введені США і Європою у відповідь на вторгнення Росії, які були покликані зруйнувати її економіку, згубно впливають і на багато інших, особливо європейських, держав. І від того, з якими втратами буде подолана поточна криза для тієї чи іншої країни, можна буде судити про розстановку сил в АТР [10].

Список використаних джерел:

1. Matheswaran M. (2021). US-China Strategic Competition in the Asia-Pacific. *Trends Research & Advisory*. Вилучено з: <https://trendsresearch.org/insight/us-china-strategic-competition-in-the-asia-pacific/>
2. Aitmagambetov D. R., Azmukhanova A., Ibragimova A. T., & Kamaljanova T. A. (2019). US-China conflict of interest in the context of developing the Asia-Pacific region. *Humanities & Social Sciences Reviews*, 7(6), 736-741. Вилучено з: https://www.researchgate.net/publication/338042032_US-CHINA_CONFLICT_OF_INTEREST_IN_THE_CONTEXT_OF_DEVELOPING_TH

3. Chinese military chiefs accuse US navy of spying. (2009). *Hindustan Times*. Вилучено з: <https://www.hindustantimes.com/world/chinese-military-chiefs-accuse-us-navy-of-spying/story-myB02cWQe4Zu6lOCQUHGUI.html>
4. Robert D. K. (2016). Why the South China Sea is so crucial. *Business Insider*. Вилучено з: <http://www.businessinsider.com.au/why-the-south-china-sea-is-so-crucial-2015-2>
5. Zorlu F. & Alam S. (2019). Dispute in South China Sea. *Anadolu agency*. Вилучено з: <https://www.aa.com.tr/en/asia-pacific/dispute-in-south-china-sea-/1566897>
6. Xuanzun L. (2020). China releases report on US military presence in Asia-Pacific, warns of increased conflict risk. *Global Times*. Вилучено з: <https://www.globaltimes.cn/content/1192340.shtml>
7. Foreign policy diary – the US-China standoff in the Indo-Asia-Pacific region. (2015). *SouthFront*. Вилучено з: <https://southfront.org/foreign-policy-diary-the-us-china-standoff-in-the-indo-asia-pacific-region/>
8. Ran W. & Gunkel E. (2021). AUKUS New Alliance: has an "Indo-Pacific NATO" appeared in the world? *Deutsche Welle*. Вилучено з: <https://www.dw.com/ru/novuj-aljans-aukus-borba-kitaja-i-ssha/a-59353868>
9. Hurst D. (2022). Solomon Islands PM suggests Australia's reaction to China security deal is hysterical and hypocritical. *The Guardian*. Вилучено з: <https://www.theguardian.com/world/2022/apr/29/solomon-islands-pm-suggests-australias-reaction-to-china-security-deal-is-hysterical-and-hypocritical>
10. Куса И. (2022). За спиной у США. Как Китай решает свои проблемы, пока Россия воюет с Украиной. *Фокус*. Вилучено з: <https://focus.ua/opinions/511249-kak-kitay-reshaet-svoi-problemy-poka-rossiya-voynet-s-ukrainoy>

СЕКЦІЯ VIII. ПРАВО ТА МІЖНАРОДНЕ ПРАВО

WHAT IS THE ROLE OF INTERNATIONAL STANDARDS IN THE REGULATION OF HEALTH CARE?

Vlad Eduard Avrelovych

graduate of the Faculty of Law

Chernivtsi National University, Faculty of Law, Ukraine

Supervisor: Zamorska Liubov Ihorivna

Doctor of Law, Associate Professor

Chernivtsi National University, Faculty of Law, Ukraine

Nowadays a lot of attention is attached to human health care. At first, it concerns a global pandemic, so the protection of human health due to this situation became one of the most important problems on an international level to solve. Competent authorities in the sphere of international health care standards started working harder and improving its legislative and executive parts of the activity. Ukraine does not have a perfect system of regulating human health care problems and accordingly does not have practical experience in this sphere. International standards are made to protect the health and safety of healthcare providers and patients. The main role of a government is to ensure its residents that they can receive quality health care, by establishing healthcare legislation. The need for the development of medical law begins to grow fast.

Besides, there are many health care organizations, which are made to increase the effectiveness of medical care through, using those standards. In my opinion, the most important international health care standards are the right to health, right to privacy, right to a clean environment, freedom from discrimination right to food and water, etc.

According to Ivanchev P.V., the main sources that determine international legal standards in the field of health care are documents of the United Nations, the World Health Organization, the Council of Europe and the European Union, the International Labor Organization, the World and European Medical Associations. The list of these organizations and their documents do not include all world standards for health care but lists the most important human rights, in particular in terms of implementation in the national health care system. In order to improve health reform in Ukraine, we should focus on compliance with constitutional norms on the right of a person to health care, considering international standards [1, p. 229-231].

In our opinion, Article 25 of the Universal Declaration of Human Rights of 10 December 1948, which states that everyone has the right to such a standard of living, including food, clothing, housing, medical care, and necessary social services, has become the basis for the development of national health legislation, that is needed to maintain good health. One of the most important normative acts is the 1994 Declaration on the Development of Patients' Rights in Europe. This act establishes human rights and human values in health care, for example, the right of every person to respect for his or her identity, to self-determination, to secrecy, and the protection of his or her health [2, p. 131-133].

According to Nazarko Y.V., the main objects of standardization in health care are: the rights and responsibilities of the population and health professionals, medical information and reporting, management and organization of health care, personnel, education, medicines, medical services and others. The main purpose of developing standards in health care can be determined, first of all, the protection and promotion of public health; protection of human rights (patient's); improving the quality of life of society by improving the activities of health services; development of laws in the field of health care; ensuring social progress [3, p. 72-75].

In our opinion, International health standards are of interest, namely: The Declaration on Patient Rights Policy in Europe. Section 5 "Treatment and organization of medical care" enshrines the right of a person to receive medical care in accordance with his / her state of health, including prevention and medical care. The provision of medical services must be commensurate with the financial, human, and material resources of the society and ensure the constant availability of the necessary medical care for all equally, without discrimination. This standard also defines the right of patients to quality medical care, which meets both high technological standards and the principles of humanity in the relationship between the patient and the health care provider [4, p. 262-265].

Finally, the development of international human rights standards in the sphere of health care is one of the most important directions in the development of international law today. Legislative progress is complicating and expanding the list of issues in which human rights related to the protection of human health and dignity face problems in their practical implementation. Human security in the age of advanced technologies and the global pandemic situation depends on state policy and its mechanism of exercising these rights. In order to fully standardize our rights in human health care and medical law, it is important to take part in its legislative actions, so we can achieve all human possibilities in this sphere of law, so there are no more collisions.

References:

1. Ivanchov P. V. Mizhnarodni standarty zabezpechennya okhorony zdorov'ya: oriyentyry dlya Ukrainy / Pavlo Vasylovych Ivanchov. // Bukhhalters'kyi oblik, analiz ta audyt. – 2020. – №6. – p. 229–233.
2. Kornilova O. V. Prava lyudyny na okhoronu zdorov'ya: mizhnarodni standarty y zakonodavstvo Ukrainy / Olesya Volodymyrivna Kornilova. // Pravo i suspil'stvo. – 2018. – №1. – p. 130–134.
3. Nazarko Y. V. Mizhnarodno-pravovi standarty prava na okhoronu zdorov'ya / Yuliya Vyacheslavivna Nazarko. // Al'manakh mizhnarodnoho prava. – №18. – p. 70–77.
4. M I. Z. Mizhnarodno-pravovi standarty medychnoyi dopomohy ta zakonodavstvo Ukrainy. / Zogiy M. // Aktual'ni problemy derzhavy i prava. – 2011. – p. 261–268.

АКТУАЛЬНІ ПРОБЛЕМНІ ПИТАННЯ ОБ'ЄДНАННЯ ТА ВИДІЛЕННЯ МАТЕРІАЛІВ У КРИМІНАЛЬНОМУ ПРОВАДЖЕННІ

Федченко Володимир Михайлович

професор кафедри кримінального процесу, канд.юрид.наук, доцент
Дніпропетровський державний університет внутрішніх справ, м. Дніпро, Україна

Гузенко Владислав Олегович,
курсант 3 курсу ННІП та ПФПНП

Дніпропетровський державний університет внутрішніх справ, м. Дніпро, Україна

Вступ. Дана тема актуальна насамперед через те, що у службовій діяльності прокурорів та слідчих досить поширені випадки необхідності об'єднання та виділення кримінальних проваджень, а також існуючі в кримінальному процесуальному законодавстві певні упущення законодавчого регулювання. Чинний Кримінальний процесуальний кодекс (далі – КПК) України не передбачає, наприклад, перелік визначених дій слідчого у випадку, якщо він самостійно визначає наявність чи відсутність підстав для об'єднання або виділення матеріалів кримінального провадження. Науковці цієї галузі не прийшли до єдиного остаточного рішення щодо вирішення подібних ситуацій, де основною проблемою виступає недостатня коректність або точність кримінального процесуального законодавства у цій сфері, і саме це ще більше поглиблює масштаб проблематики.

Ціль роботи. Метою цієї роботи є опрацювання, аналіз наукових позицій та публікацій щодо проблемних аспектів питання об'єднання та виділення матеріалів кримінальних проваджень.

Матеріали та методи. Такі науковці, як В. В. Павловський, І. Я. Фойницький, Ю. П. Аленін, присвятили деякі свої праці різнобічному аналізу питання об'єднання та виділення матеріалів кримінальних проваджень. Методами дослідження, використаними у цій роботі, є метод спостереження, а також аналізу, синтезу та пояснення.

Результати та обговорення. Питання об'єднання та виділення матеріалів кримінальних проваджень не є новим, оскільки положення щодо цього були закріплені законодавцем ще у КПК України 1960 року у статті 26, де об'єднання і виділення кримінальних справ передбачалося, що матеріали можуть бути об'єднані за двох умов: 1) якщо кількох осіб обвинувачують у вчиненні одного чи декількох злочинів; 2) якщо одну особу обвинувачують у вчиненні кількох злочинів. Такі підстави давали змогу виділити провадження за умови відсутності негативних наслідків на всебічності, об'єктивності та повноті розслідування та вирішення справи. У минулій редакції КПК також була передбачена можливість повернення на додаткове розслідування, проте наразі її не передбачено. Завдяки цьому можна було би усунути прогалини щодо негативних наслідків неправильного виділення чи об'єднання матеріалів кримінальних проваджень, проте законодавець не надає чіткої відповіді щодо даного аспекту.

Регламентация об'єднання та виділення матеріалів передбачена ст. 217 КПК України. Аналіз положень даної статті вказує на те, що в одному провадження можуть бути об'єднані кримінальні провадження щодо кількох осіб, обвинувачених у вчиненні одного кримінального правопорушення, або щодо однієї особи,

обвинуваченої у вчиненні декількох правопорушень, проте насправді це вказує про виключення застосування у суді саме всіх правил, передбачених вказаною статтею, а також про наявність умов для об'єднання матеріалів проваджень за відсутності співучасті.

Багато науковців підставу об'єднання матеріалів кримінальних проваджень, сформульовану як спільне вчинення одного кримінального правопорушення декількома особами, розуміють та описують як вчинення кримінального діяння у співучасті. Проте відповідно до Кримінального кодексу України співучасть може мати місце виключно при вчиненні умисних злочинів. Разом з тим, існує чимало випадків, коли подія з ознаками кримінального правопорушення сталася внаслідок вчинення необережних дій двох або більше осіб. Найчастіше, наприклад, такі випадки стосуються порушення Правил дорожнього руху, що спричиняють дорожньо-транспортну подію. Доцільним рішенням цього проблемного аспекту стало би доповнення КПК України положеннями, що дозволяли би об'єднання матеріалів досудових розслідувань щодо декількох осіб, що вчинили кримінальне правопорушення внаслідок необережності, а до того ж зекономило би час процесу обвинувачення.

Від початку здійснення досудового розслідування бувають ситуації, коли отримуються повідомлення відомостей щодо події, яка має ознаки кримінального правопорушення, яка була вчинена, можливо, не підозрюваним у певному кримінальному провадженні, а іншою особою чи групою осіб. Чимало дослідників даного питання мають рацію, що за подібних обставин цілком ефективно буде виділити матеріали в окреме провадження. Чинні положення КПК України не передбачають алгоритму дій слідчого при виявленні підстав для об'єднання чи виділення матеріалів кримінальних проваджень ним особисто. Слушною на цей рахунок є думка В.В. Павловського, який зазначав, про внесення відповідного клопотання слідчого на розгляд до прокурора, який, у свою чергу, має винести відповідну постанову [1, с. 143]. Такі дії не суперечать принципам та положенням КПК, але напряду не передбачені законодавством. Має право на втілення у життя також той варіант, коли процесуальне рішення щодо об'єднання чи виділення матеріалів приймає слідчий персонально, погоджуючи його з прокурором, що є процесуальним керівником у конкретному провадженні.

Висновки. Підсумовуючи вищевикладене, можливо зробити висновок про існування деяких прогалин у кримінальному процесуальному законодавстві у сфері об'єднання та виділення матеріалів кримінальних проваджень. Невідкладною потребою є передбачення можливості об'єднання кримінальних проваджень щодо злочинів, вчинених з необережності, а також розроблення та оцінки механізму дій слідчого при особистому виявленні підстав для об'єднання чи виділення матеріалів. Перспективним напрямком роботи науковців залишається вирішення дискусійних питань та опрацювання досліджень з обов'язковими практичними елементами щодо використання інституту об'єднання та виділення матеріалів кримінальних проваджень.

Список використаних джерел:

1. Павловський В. Об'єднання та виділення матеріалів досудового розслідування. Науковий вісник Ужгородського національного університету. Серія: Право. 2015. Вип. 32. Т. 3. С. 141-144.

БЮДЖЕТНИЙ ПРОЦЕС В УМОВАХ ВОЄННОГО СТАНУ

Сарахман Юлія Богданівна

студентка Навчально-наукового інституту права,
психології та інноваційної освіти

Національний університет «Львівська політехніка», Україна

В умовах воєнного стану надзвичайно важливо забезпечити оперативне, належне та безперервне виконання місцевих бюджетів. Для забезпечення ефективного функціонування бюджетної сфери та життєво необхідних потреб жителів територіальних громад у період дії воєнного стану Офіс Президента України, Уряд, Верховна Рада України, РНБО та інші центральні органи виконавчої влади приймають низку швидких, ефективних, оперативних рішень.

З метою оперативного та ефективного прийняття управлінських рішень для забезпечення безперебійного функціонування установ і закладів бюджетної сфери, комунальних підприємств та задоволення життєво необхідних потреб жителів територіальних громад у період воєнного стану, введеного Указом Президента України від 24 лютого 2022 р. № 64 “Про введення воєнного стану в Україні”, виконання та формування місцевих бюджетів здійснюється відповідно до бюджетного законодавства з урахуванням певних особливостей.

Насамперед, варто зазначити хто може здійснювати бюджетні повноваження. Продовжують здійснювати свої бюджетні повноваження органи місцевого самоврядування, їх виконавчі органи, місцеві державні адміністрації та військово-цивільні адміністрації. Винятком є лише те, що у разі утворення військових адміністрацій, такі повноваження здійснюють військові адміністрації відповідно до статті 15 Закону України “Про правовий режим воєнного стану” [4].

Що стосується забезпечення стадій бюджетного процесу, а саме складання, розгляд та прийняття проектів бюджетів, то відповідно до вимог Бюджетного кодексу України місцеві фінансові органи забезпечують складання проектів місцевих бюджетів, які затверджуються рішеннями виконавчих комітетів відповідних місцевих рад чи розпорядженнями місцевих державних адміністрацій, військово-цивільних адміністрацій або військових адміністрацій.

Починаючи з 21.03.2022 виконавчими комітетами відповідних місцевих рад, місцеві держадміністрації та військові (військово-цивільні) адміністрації можуть приймати рішення про перерахування коштів з місцевого бюджету державному. Причому такі міжбюджетні трансферти повинні здійснюватися з метою:

- відсічі збройної агресії Російської Федерації проти України;
- забезпечення національної безпеки;
- усунення загрози небезпеки державній незалежності України та її територіальній цілісності.

Ми знаємо, що надання субвенцій з одного місцевого бюджету іншому здійснюється на підставі договорів відповідних сторін, що передбачено в ч. 2 ст. 101 БКУ [1]. Проте в умовах воєнного стану існує можливість передачі коштів між місцевими бюджетами і без укладання договору. Таким чином, рішення про передачу коштів між місцевими бюджетами, як і більшість рішень стосовно бюджетного процесу в умовах воєнного стану, приймають виконавчі комітети відповідних місцевих рад, місцеві держадміністрації та військові (військово-цивільні) адміністрації.

Останніми змінами, внесеними до Бюджетного кодексу України, дозволено спрямовувати залишки коштів за субвенціями з держбюджету місцевим бюджетам (у т. ч. освітньої субвенції та субвенції на надання державної підтримки

особам з особливими освітніми потребами), збережених на рахунках місцевих бюджетів станом на 1 січня 2022 року, на:

- заходи територіальної оборони;
- задоволення продовольчих потреб цивільного населення;
- евакуацію/вивезення/переміщення цивільного населення з місцевості, де ведуться бойові дії, та небезпечних територій у безпечні місця, зокрема на оплату транспортних послуг, пально-мастильних матеріалів, облаштування місць розміщення громадян, які у зв'язку з бойовими діями залишили місце проживання/перебування;
- оплату інших заходів, спрямованих на підтримку цивільного населення в умовах воєнного стану [1].

Державна казначейська служба забезпечує розрахунково-касове обслуговування місцевих бюджетів та складення звітності про виконання місцевих бюджетів із застосуванням електронних носіїв під час обміну інформацією та з урахуванням положень постанови Кабінету Міністрів України від 9 червня 2021 р. № 590 «Про затвердження Порядку виконання повноважень Державною казначейською службою в особливому режимі в умовах воєнного стану» [5].

Що стосується здійснення Державним казначейством видатків, то застосовуються пріоритети, визначені у п. 18 постанови Кабінету Міністрів «Про затвердження Порядку виконання повноважень Державною казначейською службою в особливому режимі в умовах воєнного стану» [5]. Перша черга це видатки на національну безпеку і оборону та на здійснення заходів правового режиму воєнного стану. У другу чергу віднесені видатки загального, а згодом і спеціального фондів.

На період воєнного стану, включно до його припинення чи скасування, тимчасово не проводяться перевірки Державною аудиторською службою щодо виконання місцевих бюджетів не проводяться, а всі розпочаті перевірки зупиняються.

Отже, проаналізувавши зміни до Бюджетного кодексу України, Податкового кодексу України, Закону України «Про Державний бюджет України на 2022 рік», робимо висновок, що здійснення бюджетного процесу в умовах воєнного стану має свої особливості. Для забезпечення ефективного функціонування бюджетної сфери та життєво необхідних потреб жителів територіальних громад у період дії воєнного стану органи виконавчої влади приймають низку швидких, ефективних, оперативних рішень, які у певних випадках спрощують процедури, та сприяють розподілу коштів на найбільш важливі потреби країни.

Список використаних джерел:

1. Бюджетний кодекс України: Закон України від 08.07.2010р. № 2456-VI. Дата оновлення: 21.03.2022р. URL: <https://zakon.rada.gov.ua/laws/show/2456-17#n398> (Дата звернення: 30.03.2022р.)
2. Про введення воєнного стану в Україні: Указ Президента України від 24.02.2022р. № 64/2022. Дата оновлення: 18.03.2022р. URL: <https://zakon.rada.gov.ua/laws/show/64/2022#n2> (Дата звернення: 30.03.2022р.)
3. Про Державний бюджет України: Закон України від 02.12.2021 року
4. № 1928-IX. Дата оновлення: 21.03.2022р. URL: <https://zakon.rada.gov.ua/laws/show/1928-20#n3> (Дата звернення: 30.03.2022р.)
5. Про правовий режим воєнного стану: Закон України від 12.05.2015р. № 389-VIII. Дата оновлення: 21.03.2022р. URL: <https://zakon.rada.gov.ua/laws/show/389-19#Text> (Дата звернення: 30.03.2022р.)
6. Про затвердження Порядку виконання повноважень Державною казначейською службою в особливому режимі в умовах воєнного стану: Постанова Кабінету Міністрів України від 09.06.2021р. № 590. Дата оновлення: 23.03.2022р. URL: <https://zakon.rada.gov.ua/laws/show/590-2021-%D0%BF#Text> (Дата звернення: 30.03.2022р.)

ВТІЛЕННЯ ПРИНЦИПУ ОФІЦІЙНОГО З'ЯСУВАННЯ ВСІХ ОБСТАВИН У СПРАВІ В АДМІНІСТРАТИВНОМУ СУДОЧИНСТВІ

Романчук Альбіна Олександрівна

Студентка 4 курсу 13 групи

Факультету прокуратури

Національний юридичний університет ім. Ярослава Мудрого, Україна

Науковий керівник: Белікова М.І.

кандидат юридичних наук,

асистентка кафедри адміністративного права

Національний юридичний університет ім. Ярослава Мудрого, Україна

Без визначення принципів як основоположних засад функціонування будь-якої суспільної інституції неможливим є досягнення ефективності її діяльності. Зокрема це стосується і процесу здійснення адміністративного судочинства. Так, під принципами адміністративного судочинства розуміють вихідні ідеї, у яких відображаються певні специфічні властивості, що характеризують структуру адміністративного судочинства, стан та перспективи його розвитку, і які спрямовані на захист прав, свобод та інтересів фізичних осіб, прав та інтересів юридичних осіб у сфері публічно-правових відносин від порушень із боку суб'єктів владних повноважень.

Законодавче закріплення принципів адміністративного судочинства передбачене Конституцією України, Кодексом адміністративного судочинства, Конвенцією про захист прав людини та основоположних свобод. Так, у частині 3 статті 2 КАСУ міститься перелік основних засад адміністративного судочинства, серед яких, передусім, хотілося б звернути увагу на принцип офіційного з'ясування обставин у справі [1].

Принцип офіційного з'ясування всіх обставин у справі є галузевим принципом, який властивий виключно адміністративному судочинству. Його сутність зводиться до здатності адміністративного суду за власною ініціативою витребувати необхідні докази, яких, на його думку, не вистачає, встановлювати істинність усіх необхідних для з'ясування фактичних обставин справи для прийняття законного та справедливого рішення. Дія принципу офіційності зумовлена такою специфічною особливістю публічно-правових відносин, що становлять предмет адміністративного судочинства, як нерівність вихідних можливостей учасників судового процесу [2, с.114].

Як правило, під час здійснення адміністративного судочинства фізичній чи юридичній особі протистоїть потужний адміністративний апарат. Зважаючи на цей факт, для збалансування можливостей сторін, адміністративний суд повинен проявити свою активну роль у судовому процесі й вжити при цьому усіх передбачених законом заходів із тим, щоб сприяти особі в захисті її порушених чи невизнаних прав, свобод та інтересів. Адже конфлікти, які підлягають для вирішення в порядку адміністративного судочинства, зазвичай виникають із вини публічної адміністрації.

Якщо проаналізувати принцип офіційного з'ясування обставин у справі, то можна дійти висновку, що він тісно пов'язаний із принципами змагальності та диспозитивності. Зокрема на це вказує і назва статті 9 КАС «Змагальність сторін,

диспозитивність та офіційне з'ясування всіх обставин у справі» [1]. Про наявність впливу принципу офіційного з'ясування обставин у справі на зміст принципів змагальності та диспозитивності наголошували також Н.Б. Писаренко та В.А. Сьоміна [3, с. 16]. Так, за загальним правилом, виходячи із принципу змагальності, сторони судового процесу мають довести ті обставини, на які вони посилалися як на підставу своїх вимог чи заперечень. Натомість особливістю доказування в адміністративному судочинстві є те, що при розгляді справ про протиправність рішень, дій чи бездіяльності суб'єкта владних повноважень обов'язок стосовно доведення правомірності таких рішень, дій чи бездіяльності у тому випадку, якщо є заперечення проти позову покладається саме на відповідача. Це означає, що в адміністративних справах запроваджено презумпцію вини відповідача, тобто суб'єкта владних повноважень, що передбачено ч. 2 ст. 77 КАС [1].

Деякі науковці, зокрема Кононенко О.М., вказують на конкуренцію між принципами змагальності сторін, диспозитивності та принципом офіційного з'ясування, оскільки з одного боку, розгляд і вирішення справ в адміністративних судах здійснюються на засадах змагальності сторін та свободи в наданні ними суду своїх доказів й у доведенні перед судом їх переконливості. З іншого ж боку суд вживає передбачені законом заходи, що необхідні для з'ясування всіх обставин у справі, у тому числі щодо виявлення та витребування доказів з власної ініціативи. Отже, активність суду не обмежується лише веденням процесу судочинства, але й проявляється, зокрема, у можливості виявляти та витребувати докази з власної ініціативи, виконуючи фактично роль учасника процесу [4, с. 183].

Таким чином, на відміну від суто змагального процесу, де суд оперує виключно тим, на що посилаються сторони, в адміністративному процесі мають бути встановлені обставини справи в повному обсязі для того, щоб суд мав змогу ухвалити справедливе та об'єктивне рішення, зважаючи на те, що судові рішення в адміністративних справах так чи інакше стосуються публічних інтересів. Ці інтереси не можна зводити виключно до інтересів органів державної влади чи місцевого самоврядування, або ж окремих посадових чи службових осіб. Це можуть бути й інтереси невизначеного кола осіб, чиїх прав та свобод стосується правовий акт, що став предметом судового розгляду.

Окрім того, як обмеження класичного підходу до диспозитивності принцип офіційного з'ясування обставин у справі проявляється у тому, що суд у випадках відмови позивача від позову чи визнання відповідачем позову, досягнення сторонами примирення чи укладення мирової угоди зобов'язаний перевірити, чи не суперечитиме це закону та чи не порушуватиме чиї-небудь права, свободи чи інтереси. Адміністративний суд уповноважений виходити за межі позовних вимог, якщо це є необхідним для повного захисту прав, свобод та інтересів учасників судового процесу, а також повинен із власної ініціативи вживати необхідних заходів у випадках, передбачених законодавством.

Отже, проаналізувавши сутність такого специфічного принципу адміністративного судочинства як офіційне з'ясування обставин у справі можна дійти висновку, що дійсно даний принцип відіграє значну роль під час здійснення адміністративного судочинства. Його значення, перш за все, полягає у дотриманні законності при розгляді та вирішенні публічно-правового спору по суті, що, у свою чергу, надає однакові юридичні можливості як позивачеві, так і відповідачеві відстояти свої законні права та інтереси. Таким чином, даний принцип фактично «урівнює» правове становище в адміністративному процесі позивача, який

намагається захистити свої порушені чи невизнані права та інтереси, та відповідача, який вже первісно наділений значним потенціалом для доведення своєї правоти в адміністративному суді.

Список використаних джерел:

1. Кодекс адміністративного судочинства України: Закон України від 6 лип. 2005 р. № 2747-IV // Відомості Верховної Ради України. – 2005.
2. Рябовол, Л. Т. Принцип офіційного з'ясування всіх обставин у справі: питання теорії та практики. *Вісник Запорізького національного університету. Юридичні науки* № 3. 2020. С. 111-117
3. Писаренко Н.Б. Адміністративно-правові спори (удосконалення порядку вирішення) : монографія / Н.Б. Писаренко, В.А. Сьоміна. Х. : Право, 2011. с.136
4. Кононенко, О. М. Принцип офіційного з'ясування обставин у справі в системі принципів адміністративного судочинства. *Науковий вісник Дніпропетровського державного університету внутрішніх справ.* №2. 2015. С. 179-185.

ДЕЯКІ ПИТАННЯ ЗАХИСТУ ТВАРИН ВІД ЖОРСТОКОГО ПОВОДЖЕННЯ В УКРАЇНІ

Шакало Лілія Сергіївна

здобувачка вищої освіти

Навчально-наукового інституту права та інноваційної освіти
Дніпропетровський державний університет внутрішніх справ, Україна

Науковий керівник: Сенько Вікторія Вікторівна

викладач кафедри кримінально-правових дисциплін

Дніпропетровський державний університет внутрішніх справ, Україна

На сьогодні в Україні питання про захист тварин є досить актуальним дослідженням, оскільки багато зустрічається випадків, де люди мають неправомірний характер, який супроводжується застосуванням фізичного насильства, а отже, жорстокості, що є неприпустимим у сучасній демократичній правовій державі. А самостійно тварини не можуть подбати про себе і це постає потребою суспільства аби їх захистити. Таким чином, було прийнято Закон України «Про захист тварин від жорстокого поводження», який спрямований на захист від знущань і загибелі тварин, унаслідок жорстокого поводження з ними.

Окремі аспекти в розгляді захисту тварин від жорстокого поводження були розглянуті в кримінальному праві такими вченими, як: С. А. Хімченко, І. А. Головка, В. А. Копилян, В. В. Кузнєцов, В. С. Мірошніченко, Д. О. Калмиков, А. О. Данилевський, Т. Р. Короткий, В. О. Морозова, В. О. Турська тощо.

Поняття жорстокого поводження з тваринами регламентується Законом України «Про захист тварин від жорстокого поводження» від 21 лютого 2006 р.: «знущання над тваринами, у тому числі безпритульними, що спричинило мучення, завдало їм фізичного страждання, тілесні ушкодження, каліцтво або призвело до загибелі, нацьковування тварин одна на одну та на інших тварин, вчинене з хуліганських чи корисливих мотивів, залишення домашніх та сільськогосподарських тварин напризволяще, у тому числі порушення правил утримання тварин» [1]. Під це визначення підпадає і хуліганське чи здійснене з корисливою метою нацьковування тварин одна на одну або на інших тварин, а також залишення тварин напризволяще, у тому числі порушення правил утримання тварин. Жорстоким поводженням може вважатися навіть порушення правил транспортування тварини.

Варто зазначити, що в Україні на сьогодні діє два види юридичної відповідальності, а саме: адміністративна та кримінальна відповідальність.

Ст. 89 Кодексу України про адміністративні правопорушення надає таке визначення вказаних вище дій: жорстоке поводження з тваринами – це знущання над тваринами, завдання побоїв або вчинення інших насильницьких дій, що завдали тварині фізичного болю, страждань і не спричинили тілесних ушкоджень, каліцтва чи загибелі, залишення тварин напризволяще, у тому числі порушення правил утримання тварин [3].

У 2017 році було введено кримінальну відповідальність за жорстоке поводження з тваринами. Згідно зі ст. 299 Кримінального кодексу України кримінальна відповідальність за знущання з тварин настає в разі каліцтва чи загибелі, вчинено з хуліганських чи корисливих мотивів та передбачає арешт на строк до шести місяців або обмеження волі на строк до трьох років [4].

Ф. Р. Асціоне, вважає, що жорстокість це неприйнятна в суспільстві поведінка, унаслідок якої особа умисно завдає нестерпний біль, страждання, стрес і (або) смерть тварині [2, с. 54].

Беззаперечно, небезпека кримінального правопорушення полягає в тому, що жорстокість, виявлена з приводу тварин, стає нормою поведінки та поширюється на взаємини з людьми, крім того, відіграє негативну роль у вихованні дітей та молоді.

Відповідно до ст. 32 ЗУ «Про захист тварин від жорстокого поводження», органи Національної поліції здійснюють нагляд за дотриманням порядку вихову домашніх тварин у громадських місцях і вживають відповідних заходів у разі порушення законодавства про порядок поводження з тваринами. Законодавство регламентує право поліцейських на застосування вогнепальної зброї для відбиття нападу тварин, які загрожують життю і здоров'ю [5].

Всесвітній досвід стверджує, що масове знищення тварин є незаконним, неефективним та економічно витратним методом регулювання їх чисельності, спричиняє зростання рівня жорстокості в ставленні до тварин у суспільстві.

Утримання домашніх тварин і поводження з ними базується на принципах:

- недопущення жорстокого ставлення до тварин;
- право власності на тварин у разі жорстокого поводження з ними може бути припинене відповідно до Закону України «Про захист тварин від жорстокого поводження»;
- заборони жорстоких методів умертвіння тварин;
- захисту тварин від жорстокого поводження.

Національна поліція України є одним з уповноважених осіб, яка здійснює контроль за додержанням певних Правил [5].

Є важливі підстави визнавати, що доречно заборонити ту жорстокість до тварин, яка не є необхідною заради людського блага – тобто людські розваги з тваринами та їжу з тварин, яка виробляється жорстокими методами й біль тварини при цьому не можна зменшити чи уникнути. Жорстоке поводження стосовно тварин є несумісним з вихованням дітей, відродженням суспільної моралі, закріпленням правових основ держави. Прикладом може слугувати, те, що необхідно заборонити цирку, де використовують тварин у виставах, дельфінарії, цькувальні станції, роботу контактних зоопарків та виробництво хутра в Україні. Слід зазначити, що останнє шкодить не тільки захисту тварин, а ще й здоров'ю людей та забруднює навколишнє середовище.

Європейський досвід у сфері захисту тварин від жорстокого поводження дає підстави для висновку, що визначальною у встановленні міжнародно-правових стандартів щодо поводження з домашніми тваринами є Європейська конвенція щодо захисту домашніх тварин № 125. Україна ратифікувала Конвенцію Законом «Про ратифікацію Європейської конвенції про захист домашніх тварин» від 18 вересня 2013 року № 578-VII [6]. Даний міжнародний документ закріплює норми, що забезпечують добробут домашніх тварин, яких утримує господар для власної потреби та дружнього спілкування. Суттєвим принципом поводження з тваринами є неприпустиме спричинення тварині болю, страждань або катувань.

Отже, враховуючи вищевикладене, стає очевидно, що сьогодні в Україні діють чіткі механізми, що передбачені окремими положеннями Кодексу України про адміністративні правопорушення, Кримінального кодексу України, які своєю чергою запобігають протидії насильству щодо тварин. Саме ці механізми сприяють захисту тварин, у тому числі диких, від жорстокого з ними поводження, у результаті – від їхньої загибелі та штучного вимирання.

Список використаних джерел:

1. Про захист тварин від жорстокого поводження: Закон України від 21.02.2006 р. № 3447-IV: станом на 8 серп. 2021 р. URL: <https://zakon.rada.gov.ua/laws/show/3447-15#Text> (дата звернення: 03.05.2022).
2. Ascione F. R., Arkov P. Childhood Abuse, Domestic Violence, and Animal Abuse. West Lafayette: Purdue University Press, 1999. 500 p.
3. Кодекс України про адміністративні правопорушення (статті 1 - 212-24): Кодекс України від 07.12.1984 р. № 8073-X: станом на 27 квіт. 2022 р. URL: <https://zakon.rada.gov.ua/laws/show/80731-10#Text> (дата звернення: 03.05.2022).
4. Кримінальний кодекс України: Кодекс України від 05.04.2001 р. № 2341-III: станом на 23 квіт. 2022 р. URL: <https://zakon.rada.gov.ua/laws/show/2341-14#Text> (дата звернення: 03.05.2022).
5. Про Національну поліцію: Закон України від 02.07.2015 р. № 580-VIII: станом на 27 квіт. 2022 р. URL: <https://zakon.rada.gov.ua/laws/show/580-19#Text> (дата звернення: 03.05.2022).
6. Про ратифікацію Європейської конвенції про захист домашніх тварин: Закон України від 18.09.2013 р. № 578-VII. URL: <https://zakon.rada.gov.ua/laws/show/578-18#Text> (дата звернення: 03.05.2022).

ДО ПИТАННЯ ВИЗНАЧЕННЯ АДМІНІСТРАТИВНИХ ФУНКЦІЙ У ПУБЛІЧНОМУ ПРАВІ

Павленко Дмитро Юрійович

аспірант, здобувач освітнього ступеня доктора філософії (081 «Право»)
кафедри адміністративного та фінансового права юридичного факультету
Національний університет біоресурсів і природокористування України, Україна

Науковий керівник: Курило Володимир Іванович

ORCID ID: 0000-0003-1268-801X

доктор юридичних наук, професор,
завідувач кафедри адміністративного та фінансового права
Національний університет біоресурсів і природокористування України, Україна

Проблематика розуміння правових (юридичних) функцій давно стала об'єктом активних досліджень не лише науки теорії права, але й суміжних правових наук: вчені-юристи тривалий час намагаються дійти згоди щодо уніфікації підходів до визначення поняття функції у праві та виокремлення конкретних юридичних функцій з-поміж масиву наукових концепцій.

Мейєр Д.І. слушно зауважує, що обумовленість подібних досліджень криється не тільки в потребі ефективного нормативно-правового регулювання суспільних відносин, але і розвитку та удосконаленні діяльності органів державної влади. У той же час історія становлення наукової ідеї щодо правових функцій демонструє двояке відношення до даного правового елементу: від заперечення як негативного правового явища до визнання як ефективного інструменту розвитку юридичної науки, удосконалення законодавчої та правозастосовної діяльності її суб'єктів [1, с. 54].

Загалом, адміністративна функція (етіологія від слова «керую») становить усю сукупність організаційно-діяльнісних функцій, а сам процес адміністрування виступає як деталізований план розгортання їх системи [2, с. 223].

Зважаючи на організаційні засади державного управління, визначені Бакуменко В. Д., у процесі реалізації управлінської функції у її чистому вигляді відбуваються такі дії в триаді та у необхідній послідовності: передбачення – аналіз – прогнозування; планування – організація – координація; розроблення – впровадження – контроль. [3, с. 46].

Адміністративно-правові функції у свою чергу розкриваються більш детально залежно від виду публічно-правового інституту, але при цьому із точки зору правового статуту прокуратури будуть зберігати типовий набір: представницька – організаційно-правова – кадрова – навчальна – контролююча.

Дослідниками представницька функція зазвичай трактується як самостійна і не відноситься ні до однієї з основних груп функцій управління. Здійснюючи функцію представництва, публічно-правовий інститут представляє інтереси на різних рівнях внутрішньо-організаційної вертикалі, а також і в різних взаємодіях із зовнішнім оточенням. Ця функція повинна розглядатися в якості комплексної і похідної від інших управлінських функцій. В основі цієї функції, на думку Ю. Габермас лежить своєрідний інтегративний та частково кристалізований за своєю суттю механізм взаємодії континууму «приватність-публічність» [4, с. 36].

Доцільно зазначити, що тільки публічне право вирішує специфічне завдання співвіднесення публічної волі (народу, держави, тобто цілого) і волі осіб, що

складають це ціле. І тому лише в конституційному праві, що здійснює як установчі, так і інтегративні функції в національній системі права, особливий юридичний зміст публічного представництва може отримати найбільш повне позитивне закріплення.

Поняття «організаційна функція» у розрізі діяльності публічно-правових інституцій також доволі багатозначне. П. І. Шаганенко під організаційним забезпеченням розглядає упорядкування дії та усі необхідні умови для повноцінного здійснення своїх функцій органами державної влади [5, с. 145].

Ми схильні виділяти такі організаційні форми реалізації адміністративно-правових функцій: 1) організаційно-регламентна діяльність (поточна організаційна робота по забезпеченню функціонування публічно-правових інституцій, яка пов'язана з підготовкою документів, вирішенням тих чи інших конкретних завдань і т.і.); 2) організаційно-відомча діяльність (поточна господарська робота, пов'язана з контрольно-ревізійною діяльністю, економічним обґрунтуванням, статистикою, бухгалтерським обліком і т.і.); 3) організаційно-ідеологічна діяльність (повсякденна роз'яснювальна, виховна робота по ідеологічному забезпеченню виконання різних функцій, пов'язана з роз'ясненням знову видаваних нормативних правових актів, формуванням громадської думки, роботою засобів масової інформації і т.і.).

Кадрова функція в структурі адміністративно-правових функцій передбачає все: від підбору та набору нових службовців до складання паперів для звільнення та виходу на пенсію, а також звільнення, яке відбувається в результаті суворих порушень норм закону. Кроки між цими процесами також є частиною великого процесу – забезпечення органів державної влади висококваліфікованими кадрами.

Так, на адміністрування роботи з кадрами у рамках функціонального навантаження суб'єктів владних повноважень звертає увагу і А. О. Петрова, ставлячи акцент на проблемі плинності кадрів та необхідності посилення індивідуально-виховної роботи із державними службовцями органів прокуратури [6, с. 143].

Навчальна функція знаходить своє відображення у реалізації необхідності адміністративної точки зору здійснювати навчання (освіту) відібраних на державну службу кадрів, і здійснюється з метою підготовки найкращих та найбільш компетентних фахівців, які готові та здатні очолювати регіональні та місцеві структури, відкриті до наполегливої праці на рівні нової управлінської парадигми.

Особливості контрольної функції відзначає Н. Р. Нижник, вказуючи насамперед, що система політичного, адміністративного та юрисдикційного контролю поряд з іншими способами регулювання адміністративної діяльності (доктринальним визначенням основних принципів діяльності публічної адміністрації, нормативно встановленою адміністративною процедурою, структуруванням дискреції) впливає на адміністративну практику з метою забезпечення належного управління на основі принципу пов'язаності виконавчої влади законом [7, с. 115].

Курило В.І. та Арутюнян Д.А. впевнені, що ефективність здійснення державного контролю пов'язана з розвитком суспільних відносин та діяльністю щодо підтримання і сприяння такого розвитку, адекватною перебудовою функціональної та організаційної інфраструктури органів виконавчої влади, взаємодією із суб'єктами господарювання й інституціями громадянського самоврядування [8, с. 88].

Отже, категорії функції, адміністративно-правові функції є багатоаспектними, відтак становлять собою сукупність організаційно-діяльнісних компонентів-функцій, при цьому сам процес адміністрування виступає деталізованим планом розгортання їх системи, розкриваючись більш детально у залежності від виду публічно-правового інституту, при цьому зберігаючи базовий набір: представницька, організаційно-правова, кадрова, навчальна, контролююча функції.

Список використаних джерел:

1. Мейер Д.И. (1854). *О юридических вымыслах и предположениях, о скрытых и притворных действиях*. Москва: Статут.
2. Пирожкова Ю.В. Історіографія дослідження функцій в адміністративно-правовій науці. *Історія вітчизняного та європейського адміністративного права і процесу : матеріали I міжнародної науково-практичної конференції, м. Київ, 06 жовтня 2016 року, м. Львів, 11 листопада 2016 року* (с. 223-228). 06 жовтня 2016 року, 11 листопада 2016. Харків, Україна.
3. Бакуменко В.Д. (2003). *Теоритичні та організаційні засади державного управління : навч. посіб.* Київ: Міленіум.
4. Габермас Ю. (2000) *Структурні перетворення у сфері відкритості: дослідження категорії громадянське суспільство*. Львів: Літопис.
5. Шаганенко П.І. (2015). Поняття організаційного забезпечення діяльності органів прокуратури. *Часопис Київського університету права*, (4), 144-147.
6. Петрова А.О. (2015). Становлення та розвитку адміністрування роботи з кадрами в органах прокуратури України. *Науковий вісник Херсонського державного університету. Серія : Юридичні науки*, (3(2)), 139-143.
7. Нижник Н.Р. (2010). *Системний підхід в організації державного управління : навч. посіб.* Київ: Вид-во УАДУ.
8. Курило В.І. & Арутюнян Д.А. (2016). Сутність та зміст поняття «державний контроль у сфері ведення лісового господарства України: адміністративно-правовий аспект. *Вісник Запорізького національного університету: Юридичні науки*, (1), 83-90.

ДОГОВІР РЕНТИ ПРО ПЕРЕДАЧУ ГРОШОВИХ КОШТІВ-ФІКЦІЯ ЧИ КОРИСНА ОПЕРАЦІЯ?

Суховерський Максим Тарасович

Здобувач вищої освіти юридичного факультету
Чернівецький національний університет імені Юрія Федьковича, Україна

Науковий керівник: Процьків Наталія Миколаївна

канд.юрид.наук, доцент, доцент кафедри приватного права
Чернівецький національний університет імені Юрія Федьковича, Україна

У наш час щодня укладаються сотні договорів про передачу грошових коштів. Тому законодавець передбачає кілька видів договорів, які дозволяють здійснювати такі операції. Одним з таких є договір ренти. Проте на практиці виникають проблеми щодо застосування цієї договірної конструкції. Зокрема, це стосується передачі іноземної валюти, яка раніше описувалась Декретом Кабінету міністрів України «Про систему валютного регулювання і валютного контролю» [1]. Та у 2019 році вона втратила чинність, через що виникли запитання щодо здійснення операцій із застосуванням грошових коштів.

Відповідно до частини 1 статті 731 ЦК України: за договором ренти одна сторона (одержувач ренти) передає другій стороні (платникові ренти) у власність майно, а платник ренти взамін цього зобов'язується періодично виплачувати одержувачеві ренту у формі певної грошової суми або в іншій формі [2]. Тобто предметом договору можуть бути сукупність речей, майнові права, речі, а отже, і грошові кошти.

Варто звернути увагу на одну особливість. Ми використовуємо грошові кошти як у національній валюті, так і в іноземній. Законодавець закріплює, що законним платіжним засобом, обов'язковим до прийняття за номінальною вартістю на всій території України, є грошова одиниця України-гривня. Також зазначається, що іноземна валюта може використовуватись в Україні у випадках і в порядку, встановленому законом. Так, законодавець у пункті 1 частини 1 статті 2 Закону України «Про валюту і валютні операції» вказує на такий принцип, як свободу здійснення валютних операцій. Що передбачає право фізичних та юридичних осіб - резидентів укладати угоди з резидентами та (або) нерезидентами та виконувати зобов'язання, пов'язані з цими угодами, у національній валюті чи в іноземній валюті [3]. Проте, цей принцип поширюється не на всі випадки здійснення операцій, пов'язаних із переданням (переказом) грошових коштів в іноземній валюті. Адже у частині 2 статті 5 Закону України «Про валюту і валютні операції» зазначено, що усі розрахунки на території України проводяться виключно у гривні, окрім кількох винятків. До них входять: операції зі здійсненням іноземних інвестицій та повернення іноземному інвестору прибутків; операції банків з надання банківських та інших фінансових послуг на підставі банківської ліцензії; операції з купівлі-продажу державних цінних паперів, номінованих в іноземній валюті; торгівля валютними цінностями в готівковій формі; переказ коштів; здійснення розрахунків у іноземній валюті на території України за договорами страхування життя та інші [3]. Передача грошових коштів у іноземній валюті, які є предметом договору ренти не входить до передбачених законодавцем випадків. Тож іноземна валюта не може використовуватися як об'єкт договору ренти на території України.

Ще однією особливістю договору ренти можна виділити те, що майно може передаватись у власність платника ренти двома способами: безоплатно або платно.

Від обраного сторонами способу залежатиме майбутнє регулювання договору. Тобто застосування положень договору дарування чи договору купівлі-продажу.

Якщо предметом такого договору виступатимуть грошові кошти, варто наголосити на такій нормі. Згідно із частиною 2 статті 737 ЦК України: якщо одержувач ренти передав у власність платника ренти грошову суму, розмір ренти встановлюється у розмірі облікової ставки Національного банку України. Розмір ренти змінюється відповідно до зміни розміру облікової ставки Національного банку України, якщо інше не встановлено договором [1]. Проте, вищезгадане правило не буде застосовуватись якщо договором ренти буде встановлений розмір ренти, який є більшим за облікову ставку НБУ. Тобто за бажання сторони мають право збільшувати розмір ренти по відношенню до облікової ставки НБУ.

Також стосовно цієї проблеми: можливостей передачі в ренту грошових коштів, виникають дискусії серед науковців. Розділяємо думку Р. А. Майданика, який вказує, що «теоретично рента грошей не суперечить сутності ренти, оскільки в цьому випадку гроші виконують функцію рентного капіталу.» [4, с. 324].

Гарним критерієм для визначення актуальності застосування договору ренти де предметом виступає передача грошових коштів є кількість звернень до суду для вирішення цієї проблеми. На жаль, враховуючи ситуацію яка склалась сьогодні, оцінити кількість звернень з такими позовними вимогами дуже важко, адже усі державні реєстри тимчасово не працюють.

Враховуючи курс нашої держави на інтеграцію до Європейського Союзу, вважаємо за доречне згадати, що у законодавстві Західної Європи договір ренти окремо взагалі не виділяється. Також немає спеціальних норм про цей договір у Директивах ЄС, у проекті Європейського цивільного кодексу. На нашу думку, така відсутність зумовлена недоліками цієї договірної конструкції, а також можливістю здійснювати передання грошових коштів за допомогою інших договорів.

Висновки. Таке уникання правниками-практиками укладення договору ренти, де об'єктом виступають грошові кошти є очевидним. На нашу думку, це спричинено низкою причин. По-перше, визначаючи характеристики договору ренти не можемо оминати таку його ознаку як алеаторність. Ризик виникає для двох сторін: одержувача ренти і платника ренти. Адже розмір рентних платежів може виявитись значно більшим або значно меншим за відчужуване майно, у нашому випадку грошові кошти. По-друге, у ЦК України є велика кількість договорів, яка може замінити договір ренти. Практика застосування цих договорів є довшою у часовому вимірі, тож правники впевненіше укладають їх. До таких договорів можемо віднести: договір пожертви, дарування- якщо договорів ренти є безкоштовним, договір позики, кредиту, купівлі-продажу-якщо за договором ренти майно передається за плату. По-третє, одержувач ренти повинен бути власником грошей, які передається під виплату ренти. Тобто володіти ними, адже цей договір спрямований на передання права власності на майно.

Список використаних джерел:

1. Про систему валютного регулювання і валютного контролю: 19.02.1993р., URL: <https://zakon.rada.gov.ua/laws/show/15-93#Text> (дата звернення: 02.05.2022р.)
2. Цивільний кодекс України від 16.01.2003р., URL: <https://zakon.rada.gov.ua/laws/show/435-15#Text> (дата звернення: 29.04.2022р.)
3. Про валюту і валютні операції: Закон України 2473-VIII від 21.06.2018р., URL: <https://zakon.rada.gov.ua/laws/show/2473-19#Text> (дата звернення: 02.05.2022 р.)
4. Аномалії в цивільному праві України(Серія «Аномалії цивільного права»): навч.-практ. посібник / відп. ред. Р. А. Майданик. – К. Юстініан, 2007. 912 с.

ЕКОНОМІЧНІ ГАРАНТІЇ ДЕРЖАВНОГО СУВЕРЕНІТЕТУ УКРАЇНИ

Власенко Марина Вячеславівна

здобувач вищої освіти факультету прокуратури
Національний юридичний університет імені Ярослава Мудрого, Україна

Науковий керівник: Павшук Катерина Олександрівна

канд. юрид. наук, доцентка, доцентка кафедри конституційного права
Національний юридичний університет імені Ярослава Мудрого, Україна

Як зазначається у статті 1 Конституції України «Україна є суверенна і незалежна, демократична, соціальна, правова держава». Це означає, що суверенітет є однією з найголовніших цінностей нашої держави. На сьогодні наша країна переживає одну з найдраматичніших сторінок своєї історії. Це зумовлено військовою агресією зі сторони Російської Федерації. Такі дії нашого ворога створюють низку загроз нашим національним інтересам, до яких входить і державний суверенітет, захист яких забезпечується системою національної безпеки держави. Більшість вважає, що наразі найважливішими є військові гарантії державного суверенітету, однак не варто забувати й про економічні, адже країна-агресор становить загрозу природним ресурсам, фінансовій та бюджетній системі нашої держави. З вищезазначеного, варто вважати, що питання щодо економічних гарантій державного суверенітету є досить актуальним у наш час і не лише через напад ворога, цьому слугують також впливи глобалізаційних та інтеграційних процесів, в яких може брати участь і наша держава. Адже досить часто міжнародні торгівельно-економічні та кредитно-фінансові зв'язки ослаблюють можливість держави як суверенна повноцінно впливати на перебіг економічного розвитку. Навіть держави, які входять до ЄС застосовують цілком жорстокі та неліберальні важелі захисту економічного суверенітету, аби ніякі обставини не могли зашкодити йому.

У наш час базою суверенітету України б є потужна економічна основа, тому досить важливим є утвердження широкого комплексу відповідних матеріально-фінансових та організаційних заходів щодо його гарантії. Згідно з дефініцією А. В. Щавцова: «Правові гарантії державного суверенітету в економічній сфері – це умови, наявність яких дозволяє державі проводити самостійну зовнішню та внутрішню політику». До основних його гарантій саме в цій сфері він відносить: наявність фінансової та державно-кредитної системи, власної грошової системи, Національного Банку, власної податкової та митної служби, а також право визначати правовий режим майна, яке знаходиться на території держави. Окрім того, не менш важливим засобом гарантії державного суверенітету є створення дієвих конституційно-правових механізмів гарантування, реалізації та захисту прав народу як власника стратегічних об'єктів. Однак досить часто конституційну норму щодо права власності народу розглядають лише як формальну.[1]

Ці норми знайшли своє відображення в статтях 13 та 14 Конституції України. У статті 13 зазначено, що земля, її надра, атмосферне повітря, водні та інші ресурси, які знаходяться в межах території України, природні ресурси її континентального шельфу, виключної економічної зони є об'єктами права власності Українського народу. Від імені Українського народу права власника здійснюють органи державної

влади та органи місцевого самоврядування в межах, визначених цією Конституцією. Також не менш важливою є стаття 14, в якій зазначається, що земля є основним національним багатством, що перебуває під особливою охороною держави. Право власності на землю гарантується. Це право набувається і реалізується громадянами, юридичними особами та державою виключно відповідно до закону. [2] З вищезазначеного можна зробити висновок, що природні ресурси України мають використовуватися лише на благо Українського народу, тому аби досягти цього, права власності необхідно поєднувати з ефективним громадським контролем за їх використанням, адже лише таким чином суверенітет буде знаходитися в руках народу і ним гарантуватися. Тобто земля стає гарантією народного та просторовою основою державного суверенітету, тому повинна мати належний механізм використання, аби захистити її від можливих внутрішніх посягань та зовнішніх втручань, що пов'язано з територіальною цілісністю та суверенітетом України. [1]

Наразі існує думка про необхідність максимальної приватизації деяких природних ресурсів, аби підвищити ефективність державного управління в економічній сфері та побороти корупцію, яка досить часто виникає у діяльності державних підприємств. У разі відсутності зазначеного, іноді виникає думка погодитися зі словами Н. Пархоменко про те, що власність є економічною основою суверенітету, тому в умовах глобалізації, військової переваги окремих країн, економічної нерівності, посилення транснаціональних корпорацій на світові політичні процеси слаборозвинені держави не повною мірою володіють суверенітетом. [3]

Також невід'ємним елементом економічного суверенітету держави є її фінансова система, яка надає право державі вводити на власній території податки та мита, забороняти або ж заохочувати ввезення чи вивезення капіталів, брати позики і тд. Досить часто держава добровільно обмежує свій фінансовий суверенітет через те, що вступає у боргову залежність від інших держав, що накладає на неї певні зобов'язання. Для підтримки економічного суверенітету важливо не допускати контроль іноземних капіталів над стратегічними галузями національної економіки.

Наразі дуже актуальним є питання про те, що відбудеться з економічними гарантіями державного суверенітету України, якщо вона ввійде до Європейського Союзу. Як і в більшості випадків, це входження матиме як недоліки так і переваги, яких все таки більше. Ця співпраця постає важливим чинником щодо трансформаційних процесів у нашій країні, а також розвитку експортного потенціалу та оптимізації стратегії економічних відносин з ЄС. Якщо говорити про Угоду про зону вільної торгівлі між країнами, то вона може надати вільний рух товарів та послуг, зменшення нетарифних обмежень та гармонізацію регулярного середовища України згідно зі стандартами ЄС, що може значно підвищити рівень економічного суверенітету нашої держави. Здійснення положень цієї угоди може також підвищити рівень ВВП України, завдяки доступу до ринків ЄС, що стимулюватиме більший обсяг виробництва української продукції. Внаслідок зростання експорту, збільшиться надходження іноземної валюти, що значно вплине на утворення гривні як міцної валюти. Тобто можемо сказати, що входження до ЄС позитивно вплине на економічні гарантії державного суверенітету. [4]

У загальному необхідно зазначити, що рівень розвитку фінансово-промислового сектору України є важливою гарантією суверенітету держави саме в економічній сфері, оскільки впливає на здатність держави проводити соціально орієнтовану політику.

Список використаних джерел:

1. Ковтун, В. І. "Щодо конституційно-правових засад економічних гарантій державного суверенітету." *Вісник Харківського національного університету імені ВН Каразіна. Серія: Право* 16 (2013): 73-76.
2. Конституція України: прийнята на п'ятій сесії Верховної Ради України 28 червня 1996 року// *Відомості Верховної Ради України*. – 1996. № 30. – Ст. 141.
3. Рябовол, Л. Т. "Державний суверенітет: наукові підходи до визначення поняття і ступеня обмежень в умовах глобалізації." (2019).
4. Економічний суверенітет України: монографія / А. А. Мазаракі, Т. М. Мельник, В. В. Костюченко та ін.; за заг. ред. А. А. Мазаракі та Т. М. Мельник – К.: Київ. нац. торг-екон. ун-т., 2015. – 700 с.

ЗАВДАННЯ, ПОВНОВАЖЕННЯ, НАПРЯМИ ДІЯЛЬНОСТІ НАЦІОНАЛЬНОГО АНТИКОРУПЦІЙНОГО БЮРО УКРАЇНИ

Максимов О.М.

Студент навчально-наукового інститут права та інноваційної освіти
Дніпропетровський державний університет внутрішніх справ, м. Дніпро, Україна

Науковий керівник: Мінакова Є.В.

канд.юрид.наук, доцент кафедри загальноправових дисциплін
Дніпропетровський державний університет внутрішніх справ, м. Дніпро, Україна

Продовження антикорупційної реформи потребує системного аналізу і наукового обґрунтування різних напрямів діяльності спеціально уповноважених органів, головним призначенням яких є запобігання та припинення явищ корупції. У наукових роботах досить широко та якісно аналізуються питання форм та методів протидії корупції, її правові механізми та регулятори. Проте питання ефективної організації функціонування самих суб'єктів запобігання та протидії корупції досить часто відходять на другий план. Крім того, питання адміністративної діяльності незалежно від сфер її існування в сучасній правовій науці знаходиться на етапі первинної дискусії, адже сама концепція адміністративної діяльності потребує суттєвого обговорення та обґрунтування.

З початком нового етапу конституційного розвитку в Україні перед владою постало питання, вирішення якого неможливо було відкладати. Саме після реформування Конституції України у лютому 2014 року, якою було відновлено редакцію Конституції України від 2004 року, а отже форма правління в Україні знов повернулася до парламентсько-президентської. Однак, в Україні залишалася проблема корупції. Згідно з рейтингу Transparency International 2014 Україна займала 142 місце із 175 можливих[1,2].

Для спроби вирішення питання Верховною Радою України було прийнято Закон України «Про засади державної антикорупційної політики в Україні на 2014-2017 роки», Закон України «Про запобігання корупції», також для виконання завдань безпосередньо направлених на попередження, виявлення, припинення, розслідування та розкриття корупційних та інших кримінальних правопорушень, було створено Національне Антикорупційне Бюро України(далі – НАБУ).

Основними напрямками діяльності НАБУ є віднесені до компетенції цього центрального органу виконавчої влади зі спеціальним статусом є розслідування та розкриття корупційних справ, що визначені у частині 5 статті 216 Кримінально процесуального кодексу України(далі – КПК України). Слід зазначити, що головним завданням є запобігання нових можливих кримінальних правопорушень пов'язаних з корупцією [3].

Зокрема, важливою умовою може бути саме суб'єкт вчинення даного кримінального правопорушення, це стосується саме вищих посадових осіб, с переліком яких можна ознайомитись у пункті 1 частини 5 статті 216 КПК України, що встановлює підслідність органу досудового розслідування. Або, це може бути розмір предмета кримінального правопорушення: статті 354, 368, 369, 369-2 Кримінального кодексу України(далі – ККУ) 500 розмірів прожиткового мінімуму для працездатних осіб на час вчинення і більше; у статтях 191, 206-2, 209, 210, 211, 364, 410 ККУ дві

тисячі прожиткових мінімумів для працездатних і більше. Також, якщо кримінальне правопорушення відповідно до статей 369, ч. 1 статті 369-2 ККУ вчинено щодо службових осіб визначених у частині 4 статті 18 ККУ [4].

Законодавець визначив обов'язки Національного Антикорупційного Бюро України у статті 16 Закону України «Про Національне антикорупційне бюро України». Серед яких, досить банальні, але дуже важливі та ефективні в разі дотримання процесуального законодавства, це: оперативно-розшукові заходи, що мають на меті виконання завдань покладених на НАБУ; досудові розслідування в межах визначеної підслідності; пошуково-аналітична діяльність направлена на виявлення та вилучення майна, що є предметом конфіскації; дуже важливою є взаємодія з іншими органами державної влади; здійснює заходи для гарантування безпеки працівників НАБУ та інших осіб; дотримуючись конфіденційності та добровільності співпрацює з особами, що володіють потрібною інформацією; сприяє міжнародному співробітництву.

Згідно з специфікою діяльності НАБУ має наступні повноваження: заведення оперативно-розшукових справ на підставі постанови начальника підрозділу НАБУ; виконувати всі дії в межах КПК України; на підставі рішення Директора НАБУ погодженого з прокурором отримувати від фінансових установ незалежно від форм власності різну інформацію; використовувати всі можливості в межах КПК України.

Слід також зазначити, що працівники НАБУ є досить захищеними в соціальному та матеріальному аспекті, що має надавати працівникам органів НАБУ додаткової мотивації. А саме: Повний соціальний захист відповідно законодавства України; при звільненні з причин, що не залежали від працівника – достатня грошова винагорода; грошова допомога в разі смерті працівника НАБУ під час виконання службових обов'язків; відшкодування шкоди майну, яка постраждало внаслідок виконання службових обов'язків; висока заробітна плата порівняно з іншими силовими структурами, що підвищується з кожним роком відповідно до мінімального прожиткового мінімуму для працездатних осіб.

У висновку можна виділити основне. Національне Антикорупційне Бюро України є органом створеним для запобігання корупції на вищих рівнях. Оперативним співробітникам та детективам надано достатньо повноважень відповідно до КПК України та Закону України «Про Національне Антикорупційне Бюро України». Працівники НАБУ є достатньо мотивовані матеріально, тому питання корупції НАБУ є лише питанням доброчесності. І нажаль, українське суспільство наразі бачить лише затримання, а не обвинувальних вироків суду, тож можемо зробити припущення, що наразі працівники НАБУ не є компетентними у використанні кримінального процесуального законодавства.

Список використаних джерел:

1. Шемчушенко Ю.С. Етапи конституційного розвитку в незалежній Україні. *Часопис Київського університету права*. 2015. № 2. С. 4-5.
2. CORRUPTION PERCEPTIONS INDEX. URL : <https://www.transparency.org/en/cpi/2014>;
3. Мельник М.І. Кримінологічні та кримінально-правові проблеми протидії корупції : автореф. дис. ... докт. юрид. наук : 12.00.08. Київ, 2002. 40 с.
4. Шинкаренко Н.В. Національне антикорупційне бюро України як суб'єкт запобігання корупції. *Прикарпатський юридичний вісник*. 2016. Вип. 2(11). С. 74–77. URL: http://www.pjv.nuoua.od.ua/v2_2016/18.pdf

ЗАОХОЧЕННЯ ЯК СПОСІБ ЗАБЕЗПЕЧЕННЯ СЛУЖБОВОЇ ДИСЦИПЛІНИ НА ПРИКЛАДІ НАЦІОНАЛЬНОЇ ПОЛІЦІЇ УКРАЇНИ

Гарган Сергій Юрійович

здобувач 2-го курсу магістратури судово-адміністративного факультету
Національний університет «Одеська юридична академія», Україна

Науковий керівник: Фролова Євгенія Ігорівна

ORCID ID: 0000-0002-9006-9444

кандидат юридичних наук, доцент,
доцент кафедри адміністративного і фінансового права
Національний університет «Одеська юридична академія», Україна

Щороку по всій Україні фіксується низка випадків вчинення порушень службових обов'язків працівниками Національної поліції України, що має наслідком недотримання службової дисципліни. Наведена ситуація негативно відображається як на роботі даного органу публічної влади, так і на виконання останнім функцій, покладених державою. Все це зрештою має несприятливі наслідки для забезпечення прав та свобод громадян в нашій країні та побудові в ній громадянського суспільства.

З метою вирішення наведеної ситуації на законодавчому рівні закріплено систему засобів (методів) підтримання службової дисципліни. Серед них виділяється й заохочення. З огляду на те, що переважна кількість порушень службових обов'язків працівниками Національної поліції України є пов'язана із корупційними діями, актуальним видається питання щодо розкриття специфіки реалізації цього засобу.

Як вбачається із положень Дисциплінарного статуту Національної поліції України, «заохочення являє собою засіб підтримання службової дисципліни, який проявляється у відзначенні працівника за успішне виконання ним обов'язків, а також за інші заслуги перед державою та суспільством» [1]. За своєю сутністю заохочення є фактором, який шляхом вираження позитивної поведінки певної особи, спонукає її до вчинення соціально прийнятних або навіть бажаних дій. Наведену тезу у свій час обґрунтував й відомий американський психолог Б. Скінерр, який стверджував, що позитивне підкріплення ініціює, підсилює, закріплює бажану поведінку та гальмує небажану [2, с. 211].

Переходячи безпосередньо до характеристики заохочення в Національній поліції України відзначимо, що даний засіб застосовується у відповідності до положень Закону України «Про Національну поліцію», Дисциплінарного статуту Національної поліції України та Положення про заохочення в Національній поліції України [3; 1; 4]. Даними нормативно-правовими актами закріплено систему заохочень, які можуть бути застосовані до поліцейських. Її формують наступні складові: дострокове зняття дисциплінарного стягнення, надання додаткової оплачуваної відпустки тривалістю до п'яти діб, занесення на дошку пошани, дострокове присвоєння чергового спеціального звання, заохочення грошовою винагородою, заохочення відомчою заохочувальною відзнакою Міністерства внутрішніх справ України «Вогнепальна зброя», заохочення відомчими заохочувальними відзнаками Національної поліції України, заохочення цінним подарунком, присвоєння спеціального звання, вищого на один ступінь від звання, передбаченого займаною штатною посадою, заохочення відомчими

заохочувальними відзнаками Міністерства внутрішніх справ України, заохочення відомчою заохочувальною відзнакою Міністерства внутрішніх справ України «Холодна зброя» [3; 1; 4].

Як бачимо, варіативність застосування заохочень у відповідності до чинного національного законодавства є доволі широкою. Вибір останніх здійснюється на підставі аналізу професійних якостей працівника органу Національної поліції України, результатів його службової діяльності, ступеня службової активності, ініціативності, а також стану дотримання службової дисципліни. Сукупна оцінка наведених критеріїв надає змогу безпосередньому керівнику такої особи сформулювати подання про заохочення (нагородний лист).

Відзначимо, що загалом наведені критерії для визначення виду заохочення не є чіткими, що дає змогу уповноваженому суб'єкту застосувати будь-який з них за будь-яку позитивну поведінку. Разом з тим, як свідчить аналіз численних новинних повідомлень на сайтах органів Національної поліції України у якості заохочень, як правило, виступають: присвоєння чергового звання, нагородження профільними відзнаками та вручення грамот поліцейським.

На нашу думку, безумовно навіть такі заохочення створюють позитивний вплив на діяльність працівників Національної поліції України. Однак з огляду на те, що кількість випадків фіксування корупційних правопорушень не зменшується, вважаємо за необхідне стимулювати поліцейських до дотримання службової дисципліни саме матеріально-фінансовими (заохочення грошовою винагородою) та матеріально-соціальними (надання додаткової оплачуваної відпустки тривалістю до п'яти днів) заохоченнями. Особливо гострою є необхідність застосування таких заохочень сьогодні.

Як неодноразово акцентувалось на прес-конференціях Міністерства внутрішніх справ та вказувалось у засобах масової інформації, заробітні плати поліцейських нині є низькими та абсолютно не співрозмірними із тим обсягом фізичного та психічного навантаження, яке вони отримують. Зокрема, як зазначав заступник міністра внутрішніх справ А. Геращенко, «можна приїхати на сімейну сварку, а там чоловік убив свою жінку і кидається з сокирою на патрульних. Патрульні відкривають вогонь і вбивають людину на законних підставах. Але у них стрес. Вони вбили людину, отримуючи лише 13,5 тисяч гривень» [5]. Наведене звісно негативно впливає на дотримання службової дисципліни та призводить до масових звільнень поліцейських, як це наприклад трапилось на початку 2022 року у Запорізькій області. З огляду на те, що, на жаль, значних коштів на збільшення заробітної плати поліцейським в силу пандемії коронавірусу та військової загрози з боку Російської Федерації у Державному бюджеті України нема, на нашу думку, постає питання саме в застосуванні матеріальних заохочень достойних працівників.

Також, в рамках даної проблематики, слід звернути увагу й на порядок застосування заохочень. Як правило, рішення про застосування заохочення приймається керівником відповідного органу Національної поліції України, про що створюється відповідний протокол. Однак якщо заслуги окремого поліцейського потребують винаходження знаковими заохоченнями (відзнаками Верховної Ради України та Кабінету Міністрів України, Міністром внутрішніх справ України, керівником Національної поліції України) відповідне рішення вирішується керівником Національної поліції України. При цьому, згідно із положеннями чинного законодавства, останній обов'язковим чином має створити комісію для попереднього розгляду питань, пов'язаних із заохоченнями в Національній поліції України. Прийняті позитивні рішення щодо застосування заохочення до поліцейського

оформлюється у вигляді письмового наказу та підлягає оголошенню у відповідному органі Національної поліції України, з доведенням до відома такої особи [3; 1; 4].

Резюмуючи всі вище наведені положення, вважаємо за доцільне зробити висновок, що заохочення є дієвим стимулюючим засобом для підтримання службової дисципліни в Національній поліції України. При цьому, з огляду на сучасний рівень заробітної плати поліцейських, на нашу думку, пріоритетним має стати застосування саме матеріальних заохочень.

Список використаних джерел:

1. Про Дисциплінарний статут Національної поліції України: Закон України від 15 березня 2018 року № 2337-VIII. *Відомості Верховної Ради України*. 2018. № 29. Ст.233 Дата оновлення: 24.11.2021 р. Вилучено з: <https://zakon.rada.gov.ua/laws/show/2337-19#Text> (дата звернення 20.02.2022).
2. Москаленко В.В. Соціальна психологія: підручник. Вид. 2-ге, виправлене та доповнене. К.: Центр учбової літератури, 2008. 688 с.
3. Про Національну поліцію: Закон України від 2 липня 2015 року № 580-VIII. *Відомості Верховної Ради України*. 2015. № 40-41. Ст.379 Дата оновлення: 01.01.2022 Вилучено з: <https://zakon.rada.gov.ua/laws/show/580-19#Text> (дата звернення 20.02.2022)
4. Положення про заохочення в Національній поліції України: Наказ Міністерства внутрішніх справ України від 25 квітня 2019 року № 317. Вилучено з: <https://zakon.rada.gov.ua/laws/show/z0535-19#top> (дата звернення 20.02.2022).
5. МВС: поліцейські масово звільняються через низькі зарплати. Вилучено з: https://lb.ua/news/2021/06/23/487680_mvs_politseyski_masovo.html

КАРАНТИНІ ОБМЕЖЕННЯ. ПРИТЯГНЕННЯ ДО АДМІНІСТРАТИВНОЇ ВІДПОВІДАЛЬНОСТІ: ПРОБЛЕМНІ АСПЕКТИ СЬОГОДЕННЯ

Борисюк Інна Володимирівна

студентка 3 курсу

Київський національний університет імені Тараса Шевченка, Україна

2020 рік - змінив життя усього світу, суспільства та нашої держави. Не минула і ситуація із коронавірусною інфекцією і внесення коректив у законодавство, адже постали нові виклики та потреби регулювання та дотримання населення протиепідемологічних правил. Особливих змін зазнали адміністративне законодавство за порушення досі невідомих види адміністративних правопорушень.

Саме зі внесення змін до частини першої статті 44-3 КУпАП, для осіб які порушують протиепідемічних правил, передбачених Законом України «Про захист населення від інфекційних хвороб» та іншими актами законодавства, а також рішень органів місцевого самоврядування з питань боротьби з інфекційними хворобами. Перше, що спадає на думку та свідчить про недостатню компетенцій законодавця це те, що чітко не зазначений перелік правил порушення яких буде тягнути відповідальність. На сьогодні ці правила певним чином перелічені в інших нормативно-правових актах, що свідчить про застосування до норм бланкетної форми. Я не зовсім позитивно оцінюю такі дії, адже адміністративна відповідальність це те з чим найчастіше зустрічаються пересічні громадяни і ускладнювати для них розуміння, є неправильним, самотійне ознайомлення більшості громадян із чинними заборонами, які містяться в різних нормативних актах, відсутнє в більшості населення України. Державними органами не здійснили популяризування щодо ознайомлення суспільствами з обмеженнями, тому переважна частина громадян має поверхове уявлення про сьогодишньою ситуацію з пандемією. Однак, це не головна проблема сьогодні. В період карантинних обмежень, які тривають вже протягом чималого проміжку часу, нерідко, виникали труднощі, суперечності щодо притягнення осіб до відповідальності за статтю 44-3 КУпАП. Виникаю нерідко проблеми і з складанням протоколу. Наприклад, справа що розглядалася Стрийським міськрайонним судом Львівської області. Розглянувши матеріали про притягнення до адміністративної відповідальності ОСОБА_1 за те, що вона, будучи продавцем даного магазину, приймала відвідувачів без засобів індивідуального захисту, чим порушила вимоги постанов КМУ No 211 від 12.03.2020 та No 641 від 22.07.2020, вчинивши правопорушення, передбачене ст. 44.3 КУпАП. Суд вивчивши протокол дійшов висновку, що документ підлягається поверненню для належного оформлення, посилаючись на те, що повинні міститися відомості про вчинене правопорушення: у протоколі має бути посилання на відповідний підпункт та пункт постанови КМУ. [1] Ці випадки непоодинокі. Ряд постанов КМУ все ж не викликаю протиріччя та запитань, однак є й неоднозначні і невідомо за порушення яких норм можна притягнути до адміністративної відповідальності за ст.44-3 КУпАП. Як нам відомо не рідко за схоже діяння особа може понести адміністративну чи кримінальну відповідальність. Невиняток і ситуація з порушенням правил щодо карантину людей та інших санітарно-протиепідемічних правил. Стаття 325 КК України передбачає підстави кримінальної відповідальності за порушення правил та

норм, встановлених з метою запобігання епідемічним та іншим інфекційним хворобам, а також масовим неінфекційним захворюванням (отруєнням) і боротьби з ними, якщо такі дії спричинили або завідомо могли спричинити поширення цих захворювань. На перший погляд саме диспозиції статей різняться, однак порушення правил карантину є формою об'єктивної сторони обох складів правопорушень. Єдине є відмінності у складі: адміністративне правопорушення має формальний склад, натомість склад кримінального правопорушення належить до матеріальних. Не завжди наслідки є зрозумілими, саме «загроза спричинення відповідних захворювань», викликає труднощі і це не дивно, тому що це положення є достатньо суб'єктивне та абстрактне, що може призвести до протиріччя та зловживань.

Сьогодні суспільство активно проявляє це незадоволення і більшість соціологічних опитувань, дають зрозуміти що суспільства взагалі вважає ряд положень постанов КМУ та інших актів - незаконними і такими, які обмежують їхні конституційні права і свободи, і встановлення відповідальності за порушення цих положень - на думку окремих категорій суспільства є взагалі недоречним і неправомірним. Дійсно ряд положень Конституції, які гарантують права і свободи є певним чином обмежені. Однак прямо головний закон держави дозволяє: «В умовах воєнного або надзвичайного стану можуть встановлюватися окремі обмеження прав і свобод із зазначенням строку дії цих обмежень [2, с. 11–12; 13]. Але, є певні види обмежень, що можуть встановлюватися лише після запровадження надзвичайного стану. Моя позиція достатньо категорична, що неприпустимо ставити під загрозу обмеження, позбавлення прав і свобод людини та громадянина в з метою протидіяти хворобі, держава повина застосувати інші механізми вирішення проблеми і цієї ситуації. Запровадженні заходи, повинні бути максимально ефективними, однак недовготривалими це може бути першочерговою дією, для того щоб мати час розробити інші варіанти вирішення ситуації.

Висновки. Отже, законодавцю варто систематизувати ряд нормативно-правових актів на підставі яких можна притягнути особу до адміністративної відповідальності. Варто видозмінити положення статті 44-3 КУпАП і вказати там ті правила карантину, що є найголовнішими - це дасть змогу і суспільству ознайомитися і усвідомити свій обов'язок та суттєво полегшить роботу правоохоронним органам при складанні протоколів. Варто, здійснити точну диференціацію адміністративної відповідальності з кримінальною відповідальністю, щоб не виникало зловживань та суперечностей. Держава прагнучи захистити життя і здоров'я громадян має не порушувати Конституцію. Зокрема можливо після введення надзвичайного стану або внесення відповідних змін де прямо буде зазначено і дозволено здійснювати певний вид обмежень у виняткових ситуаціях, до яких можна перелічити і сучасну пандемію.

Список використаних джерел:

1. Постанова судді Стрийського міськрайонного суду Львівської області від 04 листопада 2021 року. Справа № 456/4527/20. URL : <https://reyestr.court.gov.ua/Review/93319676>. (дата звернення: 28.10.2021)
2. Вознюк А., Чернявський С. Порушення правил і норм щодо запобігання COVID-19: актуальні проблеми кримінальної та адміністративної відповідальності. Юридичний часопис Національної академії внутрішніх справ. 2020. № 19 (1). С. 8–19. DOI : <https://doi.org/10.33270/04201901.8>.

КОНЦЕПЦІЯ ВПРОВАДЖЕННЯ ПОДАТКОВОГО СУДУ В УКРАЇНІ НА ПРИКЛАДІ США

Колесниченко Н. О.

ORCID ID: 0000-0003-2316-3139

здобувач вищої освіти юридичного факультету

Волинський національний університет імені Лесі Українки, Україна

Науковий керівник: Наконечна Г. Я.

ORCID ID: 0000-0002-7795-7391

канд. юрид. наук, доцент,

доцент кафедри конституційного, адміністративного та міжнародного права

Волинський національний університет імені Лесі Українки, Україна

В Україні існує два Вищих спеціалізованих суди: з питань інтелектуальної власності та антикорупційний. Проте світовій практиці відомий також і податковий суд. Реформування податкового законодавства і факт того, що платники податків здебільшого змушені звертатися за захистом прав до суду у зв'язку із часто формальною процедурою досудового врегулювання, актуалізує питання можливості впровадження податкового суду також в Україні.

Таке явище як податковий суд зустрічається не лише в США, а й у Канаді. У Великобританії й Японії їх аналогами є податкові трибунали [1, 13].

Найбільший розвиток концепція податкового суду отримала у США. Так, Податковий суд США (US Tax Court) – заснований 1924 р. єдина судова інстанція, де платники податків можуть оскаржувати свою заборгованість за податковими платежами без попередньої оплати й подальших позовів про відшкодування.

Складається з 19 суддів і кількох спецпроцесуальних суддів, яких призначає головуючий. Основна функція - перегляд визначеної суми заборгованості за податковими зобов'язаннями, встановленої Податковим управлінням. Податковий суд США має судові, а не законодавчі або адміністративні повноваження. Мета його створення - тлумачення застосування законів про внутрішні державні доходи за виникнення спорів між платниками податків та урядом.

Юрисдикція Податкового суду США охоплює спори щодо: 1) повідомлень податкових органів про неправильну інформацію в податковій декларації; 2) повідомлень про відповідальність правонаступника; 3) повідомлень про фідуціарну відповідальність; 4) деклараторних рішень; 5) звітності; 6) виправлень і коригувань записів у декларації товариства; 7) адміністративних витрат; 8) розгляду відмови зменшити відсоткову ставку; 9) визначення службового статусу; 10) визначення звільнення від солідарної та індивідуальної відповідальності; 11) застави та справляння податків; 12) перегляду винагород осіб, які вчиняють службові викриття [1, 13].

Професор Лівінгстон М. А. виділяє дві особливості Податкового суду США: а) теоретично є не судом, а адміністративним утворенням. При цьому його вважають судом через застосовувані в ньому процедурні правила; б) незважаючи на те, що Податковий суд складається з експертів податкового права, на його рішення можна подавати апеляції до федеральних окружних апеляційних судів та Верховного Суду США, в яких немає експертів з податкового права [2, 294].

Відповідно до інформації, наведеної на офіційному веб-сайті Податкового суду США, завдання суду полягають в тому, щоб забезпечити «національний форум» для швидкого вирішення спорів між платниками податків та Службою внутрішніх доходів; в ретельному розгляді по суті кожної справи; в забезпеченні єдиного тлумачення Податкового кодексу. Суд зобов'язується надати платникам податків, більшість з яких представляють свої інтереси самостійно, прийнятну можливість з'явитися до Суду з мінімальними незручностями та витратами, наскільки це практично можливо. Суд також прагне забезпечити доступний судовий форум зі спрощеними процедурами для вирішення спорів, ціна яких складає 50 000 доларів США або менше [3].

Розділ 7441 розділу 26 Кодексу Сполучених Штатів передбачає, що: «Цим, відповідно до статті I Конституції Сполучених Штатів, створюється суд, який буде відомий як Податковий суд Сполучених Штатів. Членами Податкового суду є голова та судді Податкового суду. Податковий суд не є органом виконавчої влади уряду та є незалежним від неї.» [3].

Коментуючи американський досвід, професор Криницький І. Є. вказує, що він є цікавим і може бути корисним для України. Податкове законодавство цієї держави цілком справедливо вважається чи не найдосконалішим у світі. Проте воно є й одним із найскладніших і варто враховувати, що Податковий суд США є досить специфічним утворенням як за своїми повноваженнями, так і складом, процедурою: юрисдикція цього судового органу є обмеженою - він розглядає справи переважно фізичних осіб і тільки щодо чотирьох податків (прибуткового, на дарування, на спадщину, деяких видів акцизів).

Крім того, Податковий суд США не є монополістом з розгляду цих питань: зацікавлені особи мають право вибору - можуть звертатися й до інших судових установ, наприклад, до окружних судів США, до Федерального претензійного суду США (US Court of Federal Claims). Специфіка Податкового суду США полягає в тому, що він являє собою єдину судову інстанцію, де платники податків можуть оскаржувати свою заборгованість за податковими платежами без попередньої оплати і подальших позовів про відшкодування.

Слід враховувати і те, що більше 90% справ мають своїм завершенням угоду сторін. До того ж суд дислокується у місті Вашингтоні (округ Колумбія) і не має територіальних підрозділів. За таких умов залучення американського досвіду не є таким простим завданням, як здається на перший погляд [4, 392-393].

Щодо України, то ще з 2007 р. обговорюється ідея Всесвітнього банку щодо спеціалізованих податкових судів, адже адміністративні суди не встигають вчасно розглядати податкові справи, що затягує вирішення податкових спорів [1, 14].

Прихильниками створення податкових судів в Україні є такі науковці, як: С. Зицик, О. Куций, Ю. Оніщик, Л. Трофімова, О. Щербатюк та ін. [5, 129]. Я. Греца вважає, що через такі суди міг би забезпечуватися належний фаховий рівень розгляду податкових спорів, але оскільки їх створення передчасне, - варто створити окремі судові палати у складі адміністративних судів [5, 129]. Щербанюк О. В. пропонує створити спеціалізовані місцеві та апеляційні податкові суди на чолі з Вищим податковим судом України [1, 14]. С. Зицик пропонує окремий розділ ПК України присвятити врегулюванню податково-процесуальних відносин з метою формування даної підгалузі податкового права в законодавстві [5, 129].

Деякі науковці, зокрема Беспалова А. О., вважають, що варто звернутися до досвіду Великобританії з її квазісудовими органами – Загальними та Спеціальними комісарами, які розглядають податкові спори в адміністративному порядку та

покликані зменшити навантаження на суди загальної юрисдикції, оскільки цей підхід дозволяє вдосконалити вже існуючу в Україні систему адміністративного оскарження [1, 15].

Противниками податкових судів в Україні є такі науковці як Є. Усенко, І. Огороднікова, О. Журавський [5, 129]. Їх основними аргументами є значні витрати на фінансування діяльності таких судів, певне недотримання принципу єдності правосуддя і відсутність податкового процесуального законодавства [1, 14].

Вже згаданий професор Криницький І. Є. також є противником утворення окремих податкових судів в Україні, адже це, на його думку, не є нагальним завданням сьогодення. Проте щодо вивчення зарубіжного досвіду з цього питання науковець вказує, що науковий пошук у цьому напрямку буде не тільки цікавим, але й корисним, враховуючи можливість його запозичення в адміністративному судочинстві України [5, 393].

Висновки. Податкові суди є спеціалізованими судами, які розглядають податкові спори. Найбільше цей інститут розвинений в США, а в Україні має як противників, так і прихильників. Враховуючи: а) особливу складність вирішення податкових спорів; б) щорічне збільшення їх кількості і, відповідно, навантаженості на судову систему; в) надання переваги платниками податків зверненню до суду за захистом своїх прав; г) важкість тлумачення Податкового кодексу; д) строкатість самого податкового законодавства, а також е) факт існування в Україні Вищих спеціалізованих судів (з питань інтелектуальної власності та антикорупційного), - доцільною видається думка створення, за аналогією, Вищого податкового суду та відповідної Апеляційної палати шляхом внесення змін до ст. 31 ЗУ «Про судоустрій і статус суддів», КАС України і ПК України, а в перспективі - прийняття Податкового процесуального кодексу України. Як на орієнтир у цьому питанні доречно звертатись до застосовуваного у вітчизняних реаліях досвіду США.

Список використаних джерел:

1. Податкові суди та квазісудові податкові органи: зарубіжний досвід Науковий вісник Ужгородського національного університету. Серія: Право. 2014. Вип. 29(2). С. 12-16.
2. Ливингстон М. А. Налоговое право и административный процесс в США: введение Вестник Университета имени О.Е. Кутафина (МГЮА). 2015. № 8(12). С. 288-297.
3. United States Tax Court [Електронний ресурс]. - Режим доступу: <https://www.ustaxcourt.gov/>
4. Криницький І. Є. Створення податкових судів в Україні: порівняльно-правовий аспект Реформування податкової системи України відповідно до європейських стандартів: збірник матеріалів VII Міжнародної науково-практичної конференції, 22 грудня 2015 р. Національний університет ДПС України. Ірпінь: Видавництво Національного університету ДПС України, 2015. С. 391-394
5. Малярчук І. А. Шляхи удосконалення вирішення податкових спорів в адміністративному судочинстві. Lex Portus : юрид. наук. журн., 2017. № 1. С. 124-133.

КРИМІНОЛОГІЧНА ХАРАКТЕРИСТИКА ДОМАШНЬОГО НАСИЛЬСТВА ЩОДО ДІТЕЙ

Куц Ірина Ігорівна

здобувач вищої освіти

Навчально-наукового інституту права та інноваційної освіти
Дніпропетровського державного університету внутрішніх справ

Науковий керівник: Сенько Вікторія Вікторівна

викладач кафедри кримінально-правових дисциплін

Дніпропетровський державний університет внутрішніх справ

Актуальність обраної теми обумовлена тим що, на даний час у нашому суспільстві гостро стоїть питання домашнього насильства, перед яким особливо безсилі неповнолітні діти та жінки. Попри на намагання суспільства та держави боротися з цією проблемою, залишається багато факторів, які сприяють домашньому насильству, такі як недосконалість та неоднозначність. Законодавства, гендерні стереотипи та низький рівень обізнаності потерпілих про свої права.

Теоретичні дослідження питання насильства в сім'ї повинні бути спрямовані на системне вивчення чинників, які породжують сімейні та побутові конфлікти й обумовлюють їх переростання в різні варіанти злочинної поведінки.

Актуальним залишається розробка системи ефективних превентивних заходів, покликаних ліквідувати або нейтралізувати дію криміногенних факторів, що породжують насильство в сім'ї.

Теоретичні аспекти насильницьких злочинів у сім'ї досліджувались в працях С.М. Абельцева, Ю.М. Антоняна, О.М. Бандурки, А.В. Запорожцева, А.В. Лабунь, Д.Г. Заброда, І.В. Басиста, І.В. Дроздова, В.О. Брижика, О.М. Мусієнко, О.М. Ларченко, та інших авторів.

Метою даної роботи є висвітлення об'єктивної сторони насильницьких злочинів, скоєних у сім'ї, крім того, кримінологічної характеристики неповнолітнього та її диференціації в межах різних термінологічних підходів.

Кримінальне право пов'язане з багатьма науками та галузями права, особливо це стосується кримінології, яка взаємодіє з рядом правових і соціологічних наук, на стику яких вона розвивається. Кримінально-правова теорія та засноване на ній кримінальне право визначають обов'язкові для кримінології правові ознаки злочинів і злочинців. Визначаючи кримінологічний зміст категорії «насильство», слід зважати на його юридичний, у тому числі кримінально-правовий, а також соціологічний зміст.

Так, зокрема, у теорії кримінального права зазвичай виокремлюють два види насильства:

- фізичне, що полягає в протиправному умисному фізичному впливі на іншу людину всупереч її волі, що посягає на її тілесну недоторканість, обмежує чи виключає свободу пересування і т. ін.;

- психічне – як погроза застосування фізичного насильства [1, с. 90].

Термін «насильство в сім'ї» є дещо розпливчастим і не вказує на учасників такого насильства, обмежуючи акт насильства домашньою територією. Терміни «домашнє насильство» та «сімейне насильство», які прийняті як синоніми, розширені, охоплюючи всі аспекти агресивного примусу, заподіяння різної шкоди члену сім'ї, і є поширеними в міжнародних документах.

У теорії кримінального права та в кримінологічній науці існує плутанина щодо вживання термінів «дитина» та «неповнолітній». Поняття «дитина», представлене в Законі України «Про охорону дитинства», майже повністю відповідає положенням Конвенції ООН про права дитини. Відповідно до ст. 1 дитиною є особа, яка не досягла 18 років (повноліття), якщо відповідно до чинного до неї закону вона не набуває прав повнолітньої особи раніше [2].

Вважаємо, що терміни «дитина» та «неповнолітній» подібні за значенням, оскільки збігаються за віком, а тому для підвищення ефективності кримінального законодавства доцільно дотримуватися єдиної термінології, а саме використовувати термін «ювенальні» з певними віковими обмеженнями. норми, де необхідно розрізняти жертв.

Неповнолітній (у розумінні «вік до 18 років») – за кримінальним законодавством України є пом'якшувальною обставиною (п. 3 ст. 66 Кримінальний кодекс України), а її наявність свідчить про гуманізацію кримінальної політики. Однак неповнолітній потерпілий від злочину не є обставиною, яка обтяжує. Такою обставиною є лише неповноліття потерпілого, тобто до 14 років. Кримінальне законодавство фактично надає перевагу неповнолітньому злочинцю перед неповнолітнім потерпілим.

Виникає питання: чому законодавець, який у більшості нормативно-правових актів замінив термін «неповнолітній» на «дитина», зробив це не в усіх випадках? На нашу думку, обставиною, що обтяжує відповідальність у більшості злочинів, передбачених Кримінальним кодексом України, має бути не лише вчинення злочину проти неповнолітнього, а й проти неповнолітнього. Це впливає, перш за все, з того, що втягнення неповнолітнього до злочинної діяльності саме по собі є злочином, а вчинення проти нього злочину не обтяжує відповідальності.

Насильницький злочин, вчинений у сфері сімейних відносин, можна визначити як міжособистісний сімейний конфлікт, що розв'язується шляхом використання кримінально-незаконного енергетичного чи інформаційного впливу на члена сім'ї, що загрожує заподіянням йому фізичної та (або) психічної шкоди. На нашу думку, відмінною рисою, що відрізняє його від інших насильницьких злочинів, є наявність конфліктних, важко розв'язуваних конфліктів між членами сім'ї, які існують об'єктивно чи уявно, і при їх розв'язанні призводять до застосування насильницьких засобів впливу.

Здається, що сукупність ознак домашнього насильства щодо неповнолітнього можна розділити на дві групи: основні та додаткові.

Основними ознаками цих злочинів є:

а) наявність особисто-побутових відносин між винним і потерпілим до вчинення злочину (об'єктом посягання охороняються кримінально-правові суспільні відносини з метою забезпечення найцінніших фізичних благ - життя та здоров'я);

б) криміногенний сімейний конфлікт, що є основою;

в) протиправне діяння — це протиправне вирішення конфлікту, конфліктної ситуації між людьми, пов'язаної із сімейними відносинами;

г) чітка особистісна спрямованість протиправних дій щодо неповнолітнього – безпосереднього учасника криміногенного конфлікту;

д) ситуативний характер злочинного посягання.

Додатковою ознакою є:

а) наявність тривалих до кримінальних конфліктів між злочинцями та неповнолітніми потерпілими;

б) мотиви особистого характеру (ворожість, помста, ненависть, почуття тощо);

в) «підручні» знаряддя злочину (спеціально для цього не пристосовані).

Таким чином, основними ознаками, що характеризують домашнє насильство щодо неповнолітніх у цих злочинах, є: мета такого насильства – домінування над неповнолітнім та контроль за його поведінкою; домашнє насильство щодо неповнолітніх має тенденцію повторюватися (рідко в одному епізоді); це процес, що розвивається, має циклічний характер, а протидія має тенденцію до посилення.

Отже, домашнє насильство щодо неповнолітніх означає сукупність суспільно небезпечних та кримінально-протиправних умисних дій (дій чи бездіяльності) членів сім'ї (незалежно від факту їх спільного чи окремого проживання); ті, що посягають на життя, здоров'я чи фізичну недоторканність особи, поєднані з фізичним чи психічним впливом неповнолітнього проти волі такого потерпілого.

Список використаних джерел:

1. Гуня І. І. Види насильства у кримінальному праві. Форум права. 2014. № 2. С. 99-103.
2. Про охорону дитинства: Закон України від 26.04.2001 р. № 2402-III: станом на 2 квіт. 2022 р. URL: <https://zakon.rada.gov.ua/laws/show/2402-14#Text> (дата звернення: 04.05.2022).
3. Кримінальний кодекс України: Кодекс України від 05.04.2001 р. № 2341-III: станом на 23 квіт. 2022 р. URL: <https://zakon.rada.gov.ua/laws/show/2341-14#Text> (дата звернення: 03.05.2022).
4. Конвенція про права дитини: Конвенція Орг. Об'єдн. Націй від 20.11.1989 р.: станом на 20 листоп. 2014 р. URL: https://zakon.rada.gov.ua/laws/show/995_021#Text (дата звернення: 04.05.2022).

КРИПТОВАЛЮТА ЯК ОБ'ЄКТ ПРАВОВИХ ВІДНОСИН

Сластьяникова Вероніка Ігорівна

студентка 1 курсу факультету юстиції

Національний юридичний університет імені Ярослава Мудрого, Україна

Мерник А.М.

канд.юрид.наук, доцентка, асистентка кафедри теорії і філософії права

Національний юридичний університет імені Ярослава Мудрого, Україна

Україна активно бере участь у криптовалютних операціях. У 2021 році наша країна увійшла в ТОП-5 рейтингу прийняття криптовалют (The 2021 Global Crypto Adoption Index) і посіла четверте місце за обсягом операцій з нею [1]. Як вітчизняна, так і зарубіжна юридична наука, а також суб'єкти владної, нормативно-правової та правозастосовної практики досі не виробили єдиного підходу до правової оцінки статусу криптовалюти як об'єкта цивільних прав, а тому питання потребує подальшого вивчення та обґрунтування на науковому рівні, враховуючи транскордонний контекст, міжнародно-правову уніфікацію.

Термін «криптовалюта» вперше з'явився у 2009 р. Основною метою створення криптовалюти було виключення держави та банків від операцій з ними. Тобто операції з криптовалютою мають здійснюватися лише між їх учасниками без втручання держави та банківської системи. Як переваги віртуальних валют дослідники відзначають анонімність використання, неможливість підробок і децентралізацію. Таким чином, держава не може брати участь у відносинах у сфері обігу криптовалюти, оскільки не випускає її, що робить саму свободу стовідсотково захищеною від державного втручання та маніпуляцій. Основними виробниками криптовалют у світі зараз є так звані майнери – люди, які мають спеціальне обладнання для майнінгу [2].

Основним недоліком криптовалют є можливість їх використання для незаконних операцій, торгівлі забороненими предметами, такими як наркотичні речовини, заборонена зброя. Справа в тому, що через анонімність криптовалюти дуже важко ідентифікувати та відстежити учасників вищезазначених операцій, що загалом створює сприятливі умови для вчинення кримінальних правопорушень та інших протиправних дій. Також із зростанням популярності криптовалюти серед населення держави втрачатимуть монополії на емісію грошей. Наслідком цього стане зменшення доходів, отриманих державою від емісії грошей центрального банку. Збільшення попиту на віртуальну валюту в державі знизить попит на національну валюту, що може швидко знецінити її та уповільнити її оборот. Це ускладнить процес грошово-кредитного регулювання з боку держави та унеможливить проведення державою грошово-кредитної політики, оскільки значна частина грошей фактично опиниться поза її контролем [2].

Залежно від правового положення держав щодо віртуальних валют вчені поділяють їх на три групи. До першої групи належать держави, в яких обіг криптовалют і пов'язаний з ними бізнес регулюється законом. Прикладом таких країн є США, Канада та Японія. Сполучені Штати посідають перше місце у світі за кількістю атомів біткойн, що пов'язано зі значним поширенням віртуальної валюти, яка, в свою чергу, дозволяє вільно розраховуватись криптовалютою за певні товари чи послуги. Віртуальна валюта в США розглядається як аналог звичайних грошей; як біржовий товар (майно, що підлягає обов'язковому оподаткуванню державою).

Кожен штат США має певні відмінності від інших штатів у своєму законодавстві. Наприклад, в штаті Вашингтонська криптовалюта за законом є об'єктом грошових переказів, і для того, щоб вашингтонські компанії могли здійснювати перекази криптовалют або надавати користувачам криптовалютні гаманці, вони повинні мати відповідну ліцензію (Washington Money Transmitter License). У свою чергу, в Нью-Йорку запровадили ліцензію на ведення криптовалютного бізнесу (BitLicense) [3].

У другій групі знаходяться держави, що перебувають на стадії запровадження законодавства щодо регулювання обігу криптовалюту (Німеччина, Австрія, Польща). До третьої групи відносяться держави, що роблять перші спроби з розробки та прийняття законодавства з регулювання обігу віртуальних валют. До таких держав належить і Україна.

Донедавна правове регулювання цих відносин в Україні було недостатнім, зокрема не було створено чіткого понятійного апарату у цій сфері, процедури використання криптовалюти як платіжного засобу тощо. Тому суб'єкти криптовалютних відносин стикаються з численними ризиками – шахрайством, неможливістю здійснювати трансакції у правовому полі. Проте нещодавно в Україні Президент підписав відповідний закон. Закон України «Про віртуальні активи» [4], ухвалений Верховною Радою України 17 лютого, зокрема,

визначає правовий статус, класифікацію та право власності на віртуальні активи;

створює умови для подальшого формування правового поля над ринком віртуальних активів;

визначає список постачальників послуг віртуальних активів та умови їх реєстрації;

передбачає впровадження заходів фінансового моніторингу у сфері віртуальних активів.

Такий закон визначає правовий статус криптовалют, права та обов'язки учасників ринку віртуальних валют, правові аспекти міжнародного співробітництва у цій сфері та відповідальність за порушення вітчизняного законодавства.

Слід наголосити, що Закон України «Про віртуальні активи»[4] наразі не набрав чинності, отже його норми поки не розповсюджують свою дію на учасників відносин з криптовалютою. Сьогодні є необхідним узгодження норм Закону України «Про віртуальні активи»[4] та норм Податкового кодексу України [5], які передбачають особливості оподаткування із криптоактивами. Маємо сподівання, що Закон України «Про віртуальні активи»[4] набуде чинності і правовий механізм регулювання обігу криптовалют в Україні почне працювати.

Список використаних джерел:

1. The 2020 Global Crypto Adoption Index: Cryptocurrency is a Global Phenomenon. URL: <https://blog.chainalysis.com/reports/2020-global-cryptocurrency-adoption-index-2020>.
2. Satoshi Nakamoto. Bitcoin: A Peer-to-Peer Electronic Cash System. URL: <https://bitcoin.org/bitcoin.pdf>.
3. The 2021 Global Crypto Adoption Index: Worldwide Adoption Jumps Over 880 % With P2P Platforms Driving Cryptocurrency Usage in Emerging Markets. URL: <https://blog.chainalysis.com/reports/2021-global-crypto-adoption-index>.
4. «Про віртуальні активи»: Закон України від 17 лютого 2022 р. URL: <https://zakon.rada.gov.ua/laws/show/2074-20#Text>.
5. Податковий кодекс України URL: <https://zakon.rada.gov.ua/laws/show/2755-17#Text>

КУЛЬТУРНІ ПРАВА ЯК ОКРЕМА КАТЕГОРІЯ СИСТЕМИ ПРАВ ЛЮДИНИ: МІЖНАРОДНО-ПРАВОВІ АСПЕКТИ

Попова-Коряк Каріна Олексіївна

ORCID ID: 0000-0001-6239-295X

канд. юридич. наук., ст. викладач

кафедри гуманітаристики та мистецтвознавства

Харківська держана академія культури, Україна

Лагунова Альона Володимирівна

здобувачка вищої освіти факультету культурології

Харківська держана академія культури, Україна

Усі категорії прав людини взаємопов'язані між собою. Починаючи з прийняття перших міжнародних актів про права людини в ООН постійно наголошується на важливості, взаємозв'язку та взаємодоповнюваності всіх прав і свобод людини: цивільних, політичних, економічних, соціальних і культурних. Так, у Загальній декларації прав людини 1948 р. знайшов своє відображення весь комплекс прав і свобод людини. Загальна декларація прав людини проголошує «загальні стандарти досягнення». Її прогресивний характер очевидний. Вона — перший міжнародний акт, який визнає етичну та правову цінність економічних, соціальних та культурних прав людини, і підтверджує їх рівний статус та взаємопов'язаний характер із громадянськими та політичними правами людини.

Культурні права, на жаль, часто характеризуються як недостатньо розвинені в порівнянні з іншими правами людини. Разом з тим, недостатня увага до цих прав призводить до того, що вони розглядаються як права, що мають менш пріоритетне значення.

У багатьох відношеннях культурні права є основними, коли йдеться про визнання та поваги людської гідності, оскільки вони захищають формування та вираження різних уявлень про світ – індивідуальні та колективні – і включають свободи людини, що стосуються питань самобутності. Крім того, культурні права є найважливішими засобами розвитку підтримки миру, викорінення бідності та зміцнення соціальної згуртованості, а також взаємної поваги та розуміння між окремими особами та групами людей при всій їх різноманітності (ст. 2 Конвенції ЮНЕСКО про охорону та заохочення різноманітності та культурного самовираження 2005 р.) [1].

Безліч експліцитних та імпліцитних посилань на культурні права можна знайти у міжнародних договорах та практиці правозахисних механізмів. Експліцитні посилання включають права, які прямо стосуються культури. Імпліцитні посилання охоплюють права, які, хоча і стосуються культури, можуть становити важливу правову основу захисту культурних прав. Необхідно підкреслити, що культурні права настільки тісно пов'язані з іншими правами людини, що іноді важко провести межу між культурними та іншими правами.

Найбільш очевидним правом, про яке необхідно сказати, є право на участь у культурному житті, яке широко визнане у договорах про права людини. Потрібно послатися на ст. 27 Загальної декларації прав людини [2] та п. 1 а) ст. 15 Міжнародного пакту про економічні, соціальні та культурні права [3]. У зв'язку з цим особливо варто відзначити прийняття Комітетом з економічних, соціальних та культурних прав

Зауваження загального порядку № 21, у якому додатково роз'яснюються рамки та зміст цього права. У цьому документі наголошується, що право на участь у культурному житті містить три взаємопов'язані компоненти: а) участь у культурному житті; б) доступ до неї та с) внесок у культурне життя (п. 15). Це також передбачає право брати участь (п. 7) [4].

Право на користування результатами наукового прогресу та їх практичного застосування, закріплене у ст. 27 Загальної декларації прав людини та п. 1 b) ст. 15 Міжнародного пакту про економічні, соціальні та культурні права. Важливими є також ряд інших прав, що стосуються культури та науки, такі як право кожної людини на захист моральних та матеріальних інтересів, що є результатом наукових, літературних чи художніх праць, автором яких вона є, закріплене у ст. 27 Загальної декларації прав людини та п. 1 c) ст. 15 Міжнародного пакту про економічні, соціальні та культурні права. У цьому контексті також заслуговує на увагу свобода, яка безумовно необхідна для наукових досліджень та творчої діяльності, яка закріплена у п. 3 ст. 15 Міжнародного пакту про економічні, соціальні та культурні права. У п. 2 ст. 19 Міжнародного пакту про громадянські та політичні права визнається, що право на вільне вираження своєї думки включає свободу шукати, отримувати та розповсюджувати будь-яку інформацію та ідеї незалежно від державних кордонів усно, письмово або за допомогою друку або художніх форм вираження, або іншими способами на свій вибір [2, 3].

Право на освіту, закріплене в багатьох міжнародних договорах, зокрема у ст. 13 та 14 Міжнародного пакту про економічні, соціальні та культурні права [3] та ст. 28 та 29 Конвенції про права дитини, є культурним правом [5].

Безліч посилань на культурні права можна знайти у положеннях міжнародних договорів, що стосуються меншин (зокрема, в Міжнародному пакті про громадянські та політичні права, Декларації прав осіб, що належать до національних чи етнічних, релігійних та мовних меншин та корінних народів, Декларації ООН про права корінних народів та Конвенції МОП про корінні народи та народи, що ведуть племінний спосіб життя, 1989 р. (№ 169)). Ці численні положення стосуються таких важливих питань, як самобутність, мова, системи вірувань, традиції та звичаї, участь у культурному житті, традиційне природокористування, освіту та культурну спадщину. Декларація про права корінних народів також містить важливі посилання на земельні права, пов'язані з культурними правами (ст. 26) [6]. Міжнародна конвенція про захист прав усіх трудящих-мігрантів та членів їх сімей містить положення про культурні права, включаючи п. 1 g) ст. 43 та п. 1 d) ст. 45 про доступ до культурного життя та участь у ньому та ст. 31, що стосується поваги до культурної самобутності трудящих-мігрантів [7].

Принцип недискримінації, закріплений у значній кількості міжнародних договорів, створює важливу правову основу захисту та заохочення культурних прав. Відповідно до цих договорів і тлумачень відповідних договірних органів з прав людини дискримінацію є будь-яка відмінність, виключення, обмеження чи надання переваги або іншим диференційованим відношенням, яке прямо чи опосередковано засноване на заборонених ознаках дискримінації і яке має на меті або наслідком скасування чи послаблення визнання прав людини, користування ними або їх здійснення на рівній основі. Видається важливим приділяти особливу увагу здійсненню цього принципу щодо культурних прав.

Водночас зазначимо, що загальновизнано, що користування правами та свободами на рівних засадах «не означає однакового ставлення в будь-якому випадку». У цілому нині, рівне ставлення як один із аспектів рівності не еквівалентно

ідентичному ставленню. Для реалізації повної та ефективної рівності необхідно поводитися з людьми по-різному, залежно від різних обставин, у яких вони перебувають, відстоювати їхню рівну цінність та сприяти реалізації їх можливостей участі в житті суспільства на рівній основі.

Право кожної людини на відпочинок та дозвілля, яке закріплене у ст. 24 Загальної декларації прав людини 1948 р., тісно пов'язане з культурними правами, але досі йому приділялося замало уваги. Зазначимо тісний взаємозв'язок, що існує між дозвіллям та культурою. Проте культуру, що пронизує всі аспекти життя, не можна обмежити конкретними видами діяльності і не слід обмежувати поняттям відпочинку та дозвілля.

Особливо слід підкреслити закріплені у міжнародному праві загальний обов'язок держав поважати, захищати та забезпечувати культурні права всіх людей без дискримінації за ознакою їхньої конкретної ідентичності. Як і у випадку з іншими правами людини, такі обов'язки передбачають прийняття до уваги понять наявності, доступності, прийнятності, адаптованості та відповідності, які були розроблені, зокрема, Комітетом з економічних, соціальних та культурних прав.

Список використаних джерел:

1. Конвенція про охорону та заохочення різноманітності та культурного самовираження / ЮНЕСКО: Міжнародний документ від 20.10.2005 р. URL: https://zakon.rada.gov.ua/laws/show/952_008#Text
2. Загальна декларація прав людини / ООН: Міжнародний документ від 10.12.1948 р. URL: http://zakon2.rada.gov.ua/laws/show/995_015
3. Міжнародний пакт про економічні, соціальні і культурні права / ООН: Міжнародний документ від 16.12.1966 р. П. 1 ст. 6. URL: http://zakon4.rada.gov.ua/laws/show/995_042
4. Зауваження загального порядку №21. Право кожної людини на участь у культурному житті (пункт 1 а) статті 15 Міжнародного пакту про економічні, соціальні та культурні права / Комітет з економічних, соціальних та культурних прав: Міжнародний документ від 21.12.2009 р. URL: <http://docstore.ohchr.org/SelfServices/FilesHandler.ashx?enc=4slQ6QSmlBEDzFEovLCuW1a0Szab0oXTdImnsJZZVQc5ReG9hKvddWC2ML5U76E6MiT6DVIK7FdPiqn36dWorbLroNS48IJKcu9pMjIxUX5yMYRn5mFTrRX8c9AJA2RD>
5. Конвенція про права дитини / ООН: Міжнародний документ від 20.11.1989 р. URL: https://zakon.rada.gov.ua/laws/show/995_021#Text
6. Декларація про права корінних народів / ООН: Міжнародний документ від 13.09.2007 р. URL: https://zakon.rada.gov.ua/laws/show/995_156#Text
7. Міжнародна конвенція про захист прав усіх трудящих-мігрантів та членів їх сімей / ООН: Міжнародний документ від 18.12.1990 р. URL: https://zakon.rada.gov.ua/laws/show/995_203#Text

МІСЦЕВІ ВИБОРИ ЯК ФОРМА БЕЗПОСЕРЕДНЬОЇ ДЕМОКРАТІЇ У СИСТЕМІ МІСЦЕВОГО САМОВРЯДУВАННЯ

Максимов О.М.

Студент навчально-наукового інститут права та інноваційної освіти
Дніпропетровський державний університет внутрішніх справ, м. Дніпро, Україна

Науковий керівник: Припутень Д.С.

д-р.юрид.наук, професор,
професор кафедри загальноправових дисциплін
Дніпропетровський державний університет внутрішніх справ, м. Дніпро, Україна

Конституція України, та ратифіковані Верховною Радою України Європейська хартія місцевого самоврядування та Всесвітня декларація місцевого самоврядування дають змогу розуміти, що в Україні дійсно є напрямок розвитку демократичного, контрольованого громадою місцевого самоврядування. Тож, місцеве самоврядування визнається і гарантується не тільки Конституцією України, саме це допомагає громадянам здійснювати активне втручання в побудову свого селища, району, чи міста. І однією з форм безпосередньої демократії є місцеві вибори на яких громадяни, що досягли 18 річного віку мають право вплинути на розвиток своєї громади [2].

Принцип вільних виборів реалізовується через основні складові, такі як свобода формування та вираження виборцем своїх поглядів; об'єктивне й точне офіційне встановлення результатів виборів, позбавлене фальсифікацій; визнання результатів виборів, повага до демократичного вибору громадян України. Виборчий процес має бути організований таким чином, щоб забезпечити можливість безперешкодного волевиявлення виборців, і також що є дуже важливим - повагу до результатів виборів [4].

Під місцевими виборами слід розуміти форму безпосередньої демократії зміст якої полягає у формуванні органів місцевого самоврядування шляхом таємного голосування на підставі загального, прямого, рівного виборчого права. Оскільки саме ці дії є волевиявленням дієздатних мешканців громади щодо формування органів місцевого самоврядування.

Із зазначення висновку Конституційного Суду України, сутність виборчого права зазначеного у статті 70 Конституції України, є право громадянина України обирати і бути обраним до органів державної влади, або місцевого самоврядування, через загальне, пряме, рівне таємне голосування[1]. Тобто депутатом міських, селищних, сільських, районних, обласних рад чи головою міста, села, селища мають право бути усі дієздатні громадяни України. І в той самий час, навіть обираючись дієздатні громадяни не втрачають право голосу, не зважаючи на можливі обставини(військова служба, перебування в лікарні на стаціонарі, чи навіть відбування покарання)[4].

Таким чином, вибори до сільських, селищних, міських, районних, обласних рад депутати обираються на основі загального, рівного, прямого виборчого права шляхом таємного голосування. Слід зазначити, що на територіях громад з кількістю виборців до десяти тисяч вибори проводяться за мажоритарної системою відносної більшості багатомандатних виборчих округах. В разі якщо на території громади

більше десяти тисяч виборців вибори проводяться за системою пропорційного представництва за відкритими виборчими списками.[5]

Селищний, сільський або міський голова обирається шляхом таємного голосування територіальними громадами на основі загального, рівного, прямого виборчого права строком на п'ять років. Також, в разі якщо на території громади зареєстровано до сорока п'яти тисяч виборців, то вибори проводяться за мажоритарною системою відносної більшості. І якщо, кількість виборців вища за сорок п'ять тисяч вибори проводяться за мажоритарною системою абсолютної більшості. Вибори до органів місцевого самоврядування поділяються на такі: чергові, позачергові (у разі дострокового припинення повноважень останнього займаючого посаду), повторні (в разі визнання попередніх виборів такими, що не відбулись), проміжні у разі дострокового припинення повноважень депутата-мажоритарника), додаткові (в разі реорганізації територіальної громади) або перші (на підставі певного рішення)[5].

Той кого було обрано під час чергових виборів на посаду депутата селищних, сільських, районних, місцевих, обласних рад, або сільського, селищного, міського голови обирається строком на 5 років. Голова районної чи обласної ради обирається депутатами відповідних рад за відносною більшістю голосів.

У висновку слід зазначити, що вибори як форма безпосередньої демократії, відома колись як «вічова демократія» пройшли складних шлях становлення і розвитку. На сьогодні в Україні ця форма реалізації права громадян на вплив на розвиток місцевого самоврядування є достатньо досконалою та регулюється Конституцією України, Виборчим кодексом України, Законом України «Про місцеве самоврядування» та іншими нормативно-правовими актами. Але головним завданням виборів як форми безпосередньої демократії у системі місцевого самоврядування, а саме дотримання основних принципів народовладдя, законність, гласність, колегіальність, поєднання місцевих і державних інтересів, та ін. вона виконує.

Список використаних джерел:

1. Конституція України: Закон України від 28.06.1996 № 254к/96. (зі змінами і допов.) *Відомості Верховної Ради України*. 2019, № 38, ст.160.
2. Майданик О.О. Місцеве самоврядування: концептуальні основи, конституційно-правове регулювання в Україні . 2016. URL : https://www.socosvita.kiev.ua/sites/default/files/Visnyk_3_4-2016-68-69_Maidannyk.pdf.
3. Про місцеве самоврядування в Україні: Закон України від 21.05.1997 № 21.05.1997 (зі змінами і допов.). *Відомості Верховної Ради України*. 2020.
4. Каталог юридичних позицій КСУ. 2.3.2 Вибори. Конституційний Суд України. 2021. URL : <https://ccu.gov.ua/storinka-knygy/232-vybory;>
5. Виборчий кодекс України: Закон України від 19.12.2019. *Відомості Верховної Ради України*. 2020. URL: <https://zakon.rada.gov.ua/laws/show/396-20#Text>.

МОРАТОРІЙ НА ВІДКРИТТЯ ПРОВАДЖЕНЬ ЩОДО БАНКРУТСТВА ПІД ЧАС ВОЄННОГО СТАНУ

Січко Наталія Петрівна

здобувач першого (бакалаврського) рівня освіти
Навчально-наукового інституту права
Державний податковий університет, Україна

Дяченко Сергій Вікторович

кандидат юридичних наук, доцент кафедри цивільного права та процесу
Державний податковий університет, Україна

Банкрутство - визнана господарським судом неспроможність боржника відновити свою платоспроможність за допомогою процедури санації та реструктуризації і погасити встановлені у порядку, визначеному КУзПБ, грошові вимоги кредиторів інакше, ніж через застосування ліквідаційної процедури. Указом Президента України у зв'язку з військовою агресією росії в Україні було введено воєнний стан. З початку війни деякі підприємства закрилися зовсім, деякі перебувають на окупованій території, а частина підприємств фактично зруйнована. Мораторій — це зупинення виконання боржником грошових зобов'язань і зобов'язань щодо сплати податків і зборів (обов'язкових платежів), строк виконання яких настав до дня введення мораторію, і припинення заходів, спрямованих на забезпечення виконання цих зобов'язань та зобов'язань щодо сплати податків і зборів (обов'язкових платежів), застосованих до дня введення мораторію.

У зв'язку з введенням воєнного стану на території України, Указом Президента України від 24 лютого 2022 р. № 64 «Про введення воєнного стану в Україні», законодавство зазнало значних змін [2].

Втрати від наслідків війни співіснують з персональними ризиками власників (учасників, бенефіціарів) та директорів українських підприємств, які перебувають під загрозою банкрутства – тобто, не здатні повністю розрахуватися за борги усім своїм майном.

Сьогодні в Україні продовжують діяти загальні правила поведінки, встановлені Кодексом з процедур банкрутства [1]. Заразом, жодних змін до Кодексу України з процедур банкрутства чи до Господарського процесуального кодексу України віднайти не вдалось. Практично, це означає, що банкрутні (ліквідаційні) процедури, власне як і поточна робота арбітражних керуючих, навіть на час війни припиняться не повинні (в тому аспекті, в якому вони є законними та економічно обґрунтованими, звичайно). Втім, маємо розуміти, що зараз не йдеться про судовий напрям роботи, бо сотні судів (в тому числі й господарські) наразі просто не працюють через війну. Через що за час війни відкрито лише 16 нових банкрутств. Процедура банкрутства за своєю природою вимагає безперервності та визначеності. З моменту повномасштабного вторгнення Російської Федерації кількість заяв на відкриття справи про банкрутство впала з 1100 у лютому 2022 року до 16-ти у березні та квітні загалом.

Така ситуація пов'язана зокрема й з ускладненою роботою судів в регіонах, де відбуваються бойові дії. Проте сама процедура відкриття провадження у справі про банкрутство після введення воєнного стану не змінилася.

Щоб відкрити провадження у справі про банкрутство по юридичній особі, яка зареєстрована в зоні бойових дій або на тимчасово окупованій території, необхідно

звернутись із заявою до господарського суду, на території якого зареєстрований боржник.

При поданні заяви слід враховувати, що підсудність судів, на території юрисдикції яких ведуться бойові дії, тимчасово передана іншим судам.

Слід зазначити, що продовжують діяти норми щодо відповідальності керівника юридичної особи, якщо протягом місяця з моменту настання загрози неплатоспроможності керівник не подав до суду заяву про відкриття провадження у справі про банкрутство. Тому не треба нехтувати нормами Кодексу України з процедур банкрутства навіть у воєнний час.

6 січня 2022 року набули чинності зміни до Кодексу України з процедур банкрутства, внесені Законом України від 14.12.2021 № 1944-IX [3]. Цей Закон скасовує мораторій на відкриття проваджень щодо банкрутства юридичних осіб за заявою кредиторів. Тобто з Кодексу виключено положення, якими передбачалося, що на період дії карантину та протягом 90 днів з дня скасування карантину:

- не допускається відкриття проваджень у справах про банкрутство боржників – юридичних осіб за заявою кредиторів за вимогами до боржника, що виникли з 12 березня 2020 року;

- продовжується строк, визначений ч. 6 ст. 34 Кодексу, якщо боржник доведе, що неможливість дотримання місячного строку на звернення із заявою про відкриття справи про банкрутство була спричинена поширенням коронавірусної хвороби COVID-19 та/або заходами боротьби з поширенням цієї хвороби;

- комітет кредиторів та забезпечений кредитор (щодо майна, яке є предметом забезпечення) мають право прийняти рішення про зупинення проведення аукціонів з продажу майна боржника. У разі прийняття комітетом кредиторів та/або забезпеченим кредитором (щодо майна, яке є предметом забезпечення) такого рішення витрати щодо збереження та утримання майна банкрута і всі ризики щодо втрати майна або зменшення його вартості несуть кредитори, які прийняли таке рішення [3].

Розумно очікувати, що (за аналогією з пандемією в 2020 році) Україна введе спеціальні обмеження (мораторій) як щодо банкрутства компаній, так і щодо директорських обов'язків.

Відповідно до частини першої статті 41 Кодексу України з процедур банкрутства, мораторій на задоволення вимог кредиторів — це зупинення виконання боржником грошових зобов'язань і зобов'язань щодо сплати податків і зборів (обов'язкових платежів), строк виконання яких настав до дня введення мораторію, і припинення заходів, спрямованих на забезпечення виконання цих зобов'язань та зобов'язань щодо сплати податків і зборів (обов'язкових платежів), застосованих до дня введення мораторію [1].

Відповідно до частини другої статті 41 Кодексу України з процедур банкрутства, мораторій на задоволення вимог кредиторів вводиться одночасно з відкриттям провадження у справі про банкрутство, про що зазначається в ухвалі господарського суду. Ухвала є підставою для зупинення вчинення виконавчих дій. Проте, дія мораторію не поширюється на задоволення вимог кредиторів у разі одночасного задоволення вимог кредиторів у процедурі розпорядження майном, керуючим санацією згідно з планом санації, а також ліквідатором у ліквідаційній процедурі в порядку черговості, встановленому цим Кодексом, та в інших випадках, визначених частиною п'ятою статті 41 Кодексу [1].

З введенням воєнного стану в Україні, відповідно до Указу Президента України № 64/2022 від 24.02.2022 «Про введення воєнного стану в Україні», Кабінетом Міністрів

України 03.03.2022 за № 187 видано постанову «Про забезпечення захисту національних інтересів за майбутніми позовами держави Україна у зв'язку з військовою агресією Російської Федерації». Пунктом 1 цієї Постанови встановлено мораторій (заборону) на виконання, у тому числі в примусовому порядку, грошових та інших зобов'язань, кредиторами (стягувачами) за якими є російська федерація або такі особи [4]:

- громадяни російської федерації;
- юридичні особи, створені та зареєстровані відповідно до законодавства російської федерації;
- юридичні особи, створені та зареєстровані відповідно до законодавства України, кінцевим бенефіціарним власником, членом або учасником (акціонером), що має частку в статутному капіталі 10 і більше відсотків, якої є російська федерація, громадянин російської федерації або юридична особа, створена та зареєстрована відповідно до законодавства російської федерації.

Постановою №187 зазначено, що правочини (у тому числі довіреності), укладені з порушенням мораторію, визначеного пунктом 1 цієї постанови, у тому числі якщо ними передбачається відповідне відчуження у майбутньому, є нікчемними; нотаріальне посвідчення правочинів, що порушують мораторій, визначений пунктом 1 цієї постанови, забороняється. Державна реєстрація або інше визнання державними органами, органами місцевого самоврядування, їх посадовими особами, державними реєстраторами юридичних осіб, фізичних осіб-підприємців та громадських формувань, державними реєстраторами речових прав на нерухоме майно та їх обтяжень, особами, які надають публічні (адміністративні) послуги, правочинів, укладених з порушенням мораторію, визначеного пунктом 1 цієї постанови, забороняється [4].

Таким чином, арбітражним керуючим (розпорядником майна, керуючим санацією, ліквідаторам, керуючим реструктуризацією боргів фізичних осіб та керуючим реалізацією майна фізичних осіб) необхідно брати до уваги вимоги Постанови № 187 при здійсненні своїх повноважень на підприємствах-боржника (банкрутах) та у справах про неплатоспроможність фізичних осіб, в тому числі фізичних осіб-підприємців, до набрання чинності Закону України щодо врегулювання відносин за участю осіб, пов'язаних з російською федерацією.

Асоціація правників України звернулася до Голови Верховного Суду Всеволода Князева, Міністра юстиції України Дениса Малюськи, Голови Комітету Верховної Ради України з питань правової політики Андрія Костіна з пропозиціями щодо внесення змін до законодавства України для захисту інтересів учасників судового процесу та проваджень у справах про банкрутство, забезпечення принципів рівності та збалансованості в умовах воєнного стану [5].

Зокрема, Асоціація пропонує органам влади:

- Зупинення основних строків при розгляді судових справ, проваджень у справі про банкрутство, виконанні судових рішень та поданні конституційних скарг з моменту введення воєнного стану та їх поновлення через 15 днів після припинення чи скасування воєнного стану
- Введення мораторію на відкриття проваджень у справах про банкрутство з моменту введення воєнного стану та протягом 180 після його припинення чи скасування
- Введення заборони на застосування ряду штрафних санкцій та відповідальності арбітражного керуючого, керівника боржника у справах про банкрутство [5].

Отже, можна зробити наступні висновки:

- сама процедура відкриття провадження у справі про банкрутство після введення воєнного стану не змінилася;
- кількість заяв зменшилась, зокрема, через ускладнену роботу судів в регіонах, де відбуваються бойові дії;
- щоб відкрити провадження у справі про банкрутство по юридичній особі, яка зареєстрована в зоні бойових дій або на тимчасово окупованій території, необхідно звернутись із заявою до Господарського суду, на території якого зареєстрований боржник;
- при поданні заяви слід враховувати, що підсудність судів, на території юрисдикції яких ведуться бойові дії, тимчасово передана іншим судам;
- продовжують діяти норми щодо відповідальності керівника юридичної особи, якщо протягом місяця з моменту настання загрози неплатоспроможності керівник не подав до суду заяву про відкриття провадження у справі про банкрутство.

Список використаних джерел:

1. Кодекс України з процедур банкрутства. (Відомості Верховної Ради (ВВР), 2019, № 19, ст.74) <https://zakon.rada.gov.ua/laws/show/2597-19#Text>
2. Указ Президента України від 24 лютого 2022 р. № 64 «Про введення воєнного стану в Україні»
3. Закон України від 14.12.2021 № 1944-IX. Про внесення змін до розділу "Прикінцеві та перехідні положення" Кодексу України з процедур банкрутства»
4. Постанова КМУ від 3 березня 2022 р. № 187 «Про забезпечення захисту національних інтересів за майбутніми позовами держави Україна у зв'язку з військовою агресією Російської Федерації»
5. Звернення та пропозиції щодо внесення змін до Кодексу України з процедур банкрутства. <https://uba.ua/documents/%D0%90%D0%9F%D0%A3%20%D0%86%20%D0%91%D0%B0%D0%BD%D0%BA%D1%80%D1%83%D1%82%D1%81%D1%82%D0%B2%D0%BE%20%D0%86%20%D0%9A%D0%BD%D1%8F%D0%B7%D1%94%D0%B2%20%D0%92.%D0%A1.pdf>

ОКРЕМІ ПИТАННЯ ЩОДО ЗАСТОСУВАННЯ ПРИНЦИПІВ У ЦИВІЛЬНОМУ СУДОЧИНСТВІ

Тараніна Марія Василівна

здобувачка вищої освіти навчально-наукового
інституту права та інноваційної роботи
Дніпропетровський державний університет внутрішніх справ, Україна

Науковий керівник: Поліщук Марина Геннадіївна

кандидат юридичних наук, доцент
доцент кафедри цивільно-правових дисциплін
Дніпропетровський державний університет внутрішніх справ, Україна

***Анотація.** Питання рівноправного, чесного та справедливого судочинства було і є нагальним не тільки в Україні, а й на міжнародній арені. Воно виступає на рівні з економічними та політичними питаннями, які розглядаються першочергово. Захист прав та свобод є запорукою успішної держави з міцною опорою на суспільство, бо в будь-якому демократичному суспільстві кінцеві результати тих чи інших дій залежать від суспільства та принципів котрими воно користується. Питання застосування принципів постає і в цивільному судочинстві. Застосування досвіду по правовому забезпеченню щодо використання принципів має вагоме значення для народу, не тільки у вигляді виконання норм та стандартів дотримання та виконання прав та свобод людей, а й також внесення змін у сучасне законодавство України по забезпеченню прав, задля формування ефективних заходів застосування їх на практиці. Тому цивільне законодавство не виняток. Рівні права та можливості для всіх учасників судочинства мають нечималу важливість для сучасного суспільства*

Постановка проблеми: Питання принципів щодо застосування принципів у цивільному судочинстві, наразі це питання можна вважати актуальним в усіх розвинутих державах. Принципи є основним елементом в здійсненні судочинства, а також можливістю для розширення та покращення прав для учасників процесу. Можна сказати, що застосування принципів у судочинстві має різний розвиток у країнах світу. В одних країнах судочинство більш розвинуте, а десь лише на етапі зародження. Більшість країн Європи прискореними темпами розвивають та покращують своє судочинство, застосовуючи вже нові та удосконалені норми, що є одним із основних факторів економічного, соціального розвитку. Завдяки впливу та тиску міжнародних організацій питання справедливого суду стає частиною політичного порядку денного залишаючись нагальним та важливим. Зараз у сучасному суспільстві, питання справедливого судочинства може торкнутися кожного та в будь-якій сфері.

Мета статті: передбачає виконання низки завдань, а саме – висвітлити таке питання, як застосування принципів у цивільному судочинстві, проаналізування становища цього питання у сучасному суспільстві, також дослідження важливості питання його розвитку та покращення.

Стан дослідження : Низка питань, що знайшли відображення в моїй статті вже були висвітлені в працях таких науковців, як , Ю.С. Червоний, М.Й. Штефан, А.Г. Ярема, А.О. Дідківський, В.М. Кравчук, Г.А. Войтюк. П.І. Шевчук. О.В. Шутенко, Т.М. Кілічава, А.Г. Плешанов, А. Андрушко та інші.

Виклад основного матеріалу.

Для початку досліджування теми статті, доцільно буде звернутися до самого поняття принципів. Принципи можна назвати «ідеалом», «еталоном» довкола яких повинні розбудовуватися норми в галузі цивільного-процесуального провадження. З латинського перекладу слово «принцип» (principium) можна вважати тотожним таким термінам як «основа», «керівна ідея», «початок», і це не є випадковою думкою, бо якраз принципи є покликаними визначати цінності цивільного процесуального права які є фундаментальними. Втім, усе ж таки в роботах різноманітних науковців можливо віднайти до 40 найрізноманітніших дефініцій щодо понять «принципів» [1]. Наявна велика кількість поглядів щодо поняття і сутності принципів в теорії цивільного процесуального права висвітлюється передусім тим, що: 1) в ЦПК України, не надано самої дефініції принципів правосуддя; 2) кожний процесуаліст воліє надати особисте пояснення поняттю принципу, здійснивши його охарактеризування його сутності та визначивши притаманні йому особливості; 3) принципи цивільного процесу виступають вельми складним і не чи багатоаспектними явищем, а отже формулювання універсального визначення, в котрому надати вичерпне перелічення його особливостей вкрай тяжко [2].

Досліджування принципів у цивільному процесуальному праві приділено нечималу кількість наукових трудів, адже підґрунтям будь-якої галузі вітчизняного права традиційно варто покласти якраз її принципи. В науці цивільного процесуального права принципам звернена вагома частина уваги науковців-дослідників [3].

Перед тим як перейти до саме переліку принципів цивільного процесу, варто зазначити джерела цивільного процесуального права.

Конституцією України — закріплюються найголовніші принципи судочинства. Норми Конституції відрізняються пріоритетством при нормотворчій та правозастосовній діяльності.

Цивільним процесуальним кодексом України, котрий є провідним джерелом цивільно-процесуальних норм права, так як складають норми, котрі розкривають завдання і принципи цивільного процесу, положення загальної частини статичного характеру, а теж і розгорнуті процесуальні регламенти, котрі здійснюють відображення динаміки щодо судової діяльності й інших учасників судочинства.

Іншими законами України, котрі у своєму складі мають процесуальні норми («Про судоустрій і статус суддів»¹, «Про третейські суди»², «Про міжнародне приватне право»³, «Про прокуратуру», «Про міжнародний комерційний арбітраж»⁴, «Про місцеве самоврядування в Україні»⁵).

Підзаконними нормативно-правовими актами: Укази Президента України, акти Уряду України, міністерств та відомств.

Рішеннями Конституційного Суду України. Відповідно до статті 151-2 Конституції України, Конституційним Судом України постановлено рішення, котрі є обов'язковими до виконання на території України, остаточними і не можуть бути оскарженими.

Міжнародними угодами і договорами, котрі здійснюють визначення взаємної правової допомоги держав по цивільних справах, згода на обов'язковість яких надана

¹ Про судоустрій і статус суддів: Верховна Рада України; Закон від 07.07.2010 № 2453-VI

² Про третейські суди: Верховна Рада України; Закон від 11.05.2004 № 1701-IV

³ Про міжнародне приватне право: Верховна Рада України; Закон від 23.06.2005 № 2709-IV

⁴ Про міжнародний комерційний арбітраж: Верховна Рада України; Закон, Положення від 24.02.1994 № 4002-XII

⁵ Про місцеве самоврядування в Україні: Верховна Рада України; Закон від 21.05.1997 № 280/97-ВР

Верховною Радою України (до прикладу можна навести Гаазьку конвенцію з питань цивільного процесу 1954 року¹).

Принципами цивільно-процесуального права, котрі є закріпленими Конституцією України, варто назвати такі як:

- Реалізація правосудної діяльності тільки судами (ст. 124);
- Принцип територіальності і спеціалізування щодо розбудови системи судів загальної юрисдикції (ст. 125);
- Реалізування правосудної діяльності суддею одноособово, колегією суддів, а теж і за співучастю з народними засідателями (ч. 2 ст. 129);
- Також наступний принцип коктрий характеризується суддівською незалежністю і недоторканністю, а теж підкоренням лише закону (ч. 1 ст. 126, ч. 1 ст. 129);
- законність (п. 1 ст. 129);(законністю водночас можна назвати і метод і режим діяльності усіх суб'єктів суспільних відносин. Також це є процес реалізування правових норм на підставі таких методах правового регулювання як: автономний, імперативний, дозволяючий й заохочувальний. Результатами даного процесу можна навести стан правопорядку та той стан правовідносин що є у суспільстві.)
- Паритетність всіх членів процесу перед судом і законом (п. 2 ст. 129);
- Також є принцип щодо змагальності сторін та свободи у надаванні ними суду своїх доказів і доведенні у суді їх переконливості (п. 3 ст. 129);
- Принцип гласності процесу у суді та його повного фіксування з допомогою технічних засобів (п. 6 ст. 129);
- Принцип державної мови у судочинстві (ст. 10) тощо.

Принципами цивільно-процесуального права, котрі є закріпленими законодавством цивільного судочинства, такі принципи відрізняються:

- диспозитивністю;(Принципом диспозитивності, що є закріпленим в ст. 13 ЦПК України, згідно до неї, судом розглядаються справи неодмінно як за зверненням певної особи, що є поданим у відповідності до ЦПК, в межах конкретно-заявлених нею вимог і на підставі певних доказів, котрі є подані учасниками справи або на тих що є витребуваними судом у зазначених Кодексом випадках.)
- процесуальною рівноправністю сторін;(Сутністю цього принципу є полягання в рівному наділенню цивільно-процесуальними правами й обов'язками (ба не однаковими).)
- раціональною процесуальною формою;(цей принцип є впровадженим у сфері правового регулювання процесуальних дій суду і учасників процесу (зміст, умови і порядок виконання) і має спрямовання на забезпечування таких критерій цивільного судочинства як: швидкість, правильність й ефективність.)
- усністю; (цей принцип стверджує, що суд здійснює засновування рішень на основі тих матеріалів справи і доказах, котрі є викладеними в судових засіданнях в усній формі. Тому , письмові документи, що є наявними в матеріалах справи і є представленими тим особам, котрі беруть участь у справі, повинні бути оголошені в судовому засіданні.)
- безпосередністю;
- оперативністю процесу судів^[10].

Як вважають вчені-процесуалісти, впродовж багатьох років буття такої процедури як судовий розгляд виокремлювалися певні ключові принципи, функціями котрих було забезпечення та дотримання фундаментально-визначених суб'єктивних прав спору щодо суддів, інших сторін також і третіх осіб. До цих принципів, що сформувалися в процесі історії, було надано назву «природного правосуддя», традиційно можна віднести: виключне право сторони зробити ініціювання процесу і визначити предмет

¹ Конвенція з питань цивільного процесу: ООН; Конвенція, Міжнародний документ, Нота від 01.03.1954

спору («nemo iudex sine actore», «ne eat iudex ultra petita allegata et a partibus»), неупередженість судді («nemo iudex in re sua»); право на захист («audiatur et altera pars»); незалежність суддів від органів влади; право на розгляд судом, створеним на підставі закону, а також гарантії гласного та публічного розгляду справи. Тому, з позиції зазначеного вчення можна зауважувати, що концепти з прав людини цілком встановили шлях піднесення правових систем сьогоденності, також стали підґрунтям теоретичного обґрунтування та закріплення верховенства права як ґрунтового принципу і стандарту щодо такого процесу як судовий захист. В цілому доцільно зробити акцент на унікальності концептування верховенства права, котрий сформував такий процес як інтернаціоналізація (європеїзація) у цивільному процесі зі сторони розроблення процесуальних гарантій його додержання та заснування монолітного механізму щодо захищення задекларованих прав, свобод і інтересів.

Тому ймовірно в цьому напрямку має своє актуалізування також в різних аспектах, але й зокрема і в процесуальному, досліджування Конвенції про захист прав людини і основоположних свобод, котра окреслює права людей на неупереджений, справедливий та незалежний суд, заснований на такій підставі як закон, також і право котре надає можливість бути вислуханим, бути наділеними рівними процесуальними можливостями і публічним характером судового розгляду в розумно визначені строки [4].

Висновок

Сучасне судочинство має своє спрямування на справедливий, чесний та рівноправний суд. Все суспільство у світі прагне досягнути бездоганний та доречний захист себе та своїх прав. До прикладу навіть міжнародний суд ООН котрий є шостим серед головних органів ООН, для здобутку однієї з ключових цілей ООН, а саме: «здійснювати за допомогою мирних засобів, відповідно принципів справедливості та міжнародного права, улагодження чи вирішення міжнародних конфліктів чи ситуацій, котрі можуть спричинити порушення миру». Вірогідно, що наразі джерела міжнародного права особливо мають свій вплив на сформування моделей щодо розгляду спорів правового характеру, а більш широкому контексті – на національно-цивільні судочинства, а зокрема й на таку систему котре складається з таких елементів як принципи та процесуальні гарантії щодо забезпечення прав на суд і доступності правосуддя. Отже правомірним буде вважатися питання щодо постановки питання про заснування сучасної системи принципів цивільно-процесуального судочинства як опорної побудови щодо вирішення спорів правового характеру. Логічно, що викладена проблематика виходить за ті чи інші межі галузевих наук, а найбільше на тлі безперестанних суперечок щодо сутності цивілістичного процесу як модерного явища у вітчизняній доктрині та законотворчості, сучасного шляху перебігу його піднесення, вдосконалення процедур юрисдикційного та неюрисдикційного характеру. Тому можна чітко зазначити, що принципи є тією ключовою основою відповідно до якої здійснюється судочинство.

Список використаних джерел:

1. Борисова А. М. Логвиненко М. І. (2014) Принципи цивільного процесу як єдина цілісна система. *Правові новели*. (2) 37-41. URL: http://nbuv.gov.ua/UJRN/prno_2014_2_10
2. Цивільний процесуальний кодекс України: № 1618-IV. Редакція станом на: 01.01.2022 р. URL: <https://zakon.rada.gov.ua/laws/show/1618-15#Text>
3. Кудря Т. А. (2013) Базові принципи цивільного процесу та зловживання цивільними процесуальними правами. *Вісник Запорізького національного університету. Юридичні науки*. (1). 59-66. URL: http://nbuv.gov.ua/UJRN/Vznu_Jur_2013_2%281%29_12
4. Курило М. П. (2015) Принципи цивільного процесу як концептуальна правова категорія. *Судова апеляція*. (4) 33-40. URL: http://nbuv.gov.ua/UJRN/Suap_2015_4_6

ОСОБЛИВОСТІ ДІЯЛЬНОСТІ НОТАРІАТУ В УМОВАХ ВОЄННОГО ЧАСУ

Бобріченко Владислава Володимирівна

студентка юридичного факультету

Дніпровський національний університет імені Олеся Гончара, Україна

Щербина Євген Миколайович

канд. юрид. наук., доцент,

доцент кафедри цивільного, трудового та господарського права

Дніпровський національний університет імені Олеся Гончара, Україна

Повномаштабна війна в Україні залишає свій слід на абсолютно всіх сферах людського життя, так само, як і на самій людині. Не стала виключенням і діяльність нотаріусів, як державних, так і приватних. Тому ми вирішили дослідити особливості вчинення нотаріальних дій у воєнних умовах.

Перше запитання, яке може виникнути – це чому особливості діяльності нотаріату під час воєнного стану визначаються Кабінетом Міністрів України (КМ України). Все достатньо просто, адже відповідно до Закону України «Про нотаріат» - контроль за діяльністю та організацією нотаріату здійснюється Міністерством юстиції (далі - Мінюст), яке є центральним органом виконавчої влади, діяльність якого спрямовується і координується КМ України [1,2].

Стосовно особливостей здійснення нотаріальних дій у військовий час, то вони визначаються постановами КМ України та наказами Мінюсту України. Так, найперше порядок вчинення нотаріальних дій було врегульовано у постанові КМ України «Про деякі питання нотаріату в умовах воєнного стану». Вона запровадила основи відносин з громадянами РФ, юридичними особами, які були створені відповідно до законодавства країни-агресора, або якщо кінцевим бенефіціарним власником цієї особи є фізична або юридична особа РФ. Якщо більш конкретно, то: 1) незавершені нотаріальні дії за участі таких осіб зупиняються до прийняття і набрання чинності Закону України (Закон), що врегулює відносини, де однією стороною є особи, пов'язані з Російською Федерацією, 2) якщо такі особи звертаються за вчиненням нотаріальних дій – їм відмовляють у їх вчиненні (до моменту прийняття Закону), крім дій щодо засвідчення справжності підпису на заяві про вихід з громадянства РФ [3].

Всі нотаріальні дії вчиняються на спеціальних бланках нотаріальних документів. У зв'язку з воєнними діями їх може бути, або недостатньо, або виникнути загроза їх викрадення. Тому було нормативно встановлено, що у разі вчинення певних дій зі спеціальними бланками необхідно, шляхом направлення електронного акту, з накладеним кваліфікованим електронним підписом (КЕП) нотаріуса, повідомити про це ДП «Національні інформаційні системи» (яке виготовляє ці бланки та є адміністратором Єдиних та Державних реєстрів, створення та забезпечення функціонування яких належить до компетенції Мінюсту України) або його філії протягом 5 днів з дня складення такого акту. Це здійснюється у разі: 1) загрози втрати чи вилучення спеціальних бланків – повідомляється про їх знищення нотаріусом, 2) у разі втрати чи вилучення бланків – про такий факт, 3) у разі передачі бланків нотаріальних документів між нотаріусами, навіть поза межами нотаріального округу – надсилається одна з двох копій акту приймання-передачі, з накладенням КЕПів обох нотаріусів [3]. Певні нотаріальні дії можуть вчинятися і без необхідних

бланків, наприклад посвідчення довіреності, заповіту чи справжності підпису на документах. В таких випадках можна використовувати білий аркуш паперу на який заносяться необхідні реквізити нотаріуса. Такі реквізити мають бути нанесені комп'ютерною технікою і до них відноситься: зображення Державного Герба України, прізвище, власне ім'я, по батькові (за наявності), найменування державної нотаріальної контори (для державного нотаріуса), номер свідоцтва про право на зайняття нотаріальною діяльністю, адреса робочого місця, номер телефону, адреса електронної пошти. При чому довіреності чи заповіти посвідчені у «полегшений» спосіб необхідно обов'язково зареєструвати у Єдиному реєстрі довіреностей (далі - ЄРД) та Спадковому реєстрі (далі - СР) з поміткою «Без бланку», якщо такі реєстри не доступні, то посвідчення здійснюється без такої реєстрації. У подальшому їх потрібно буде внести протягом 5 днів з дня відновлення роботи необхідних реєстрів [4]. Стосовно функціонування реєстрів, то відповідно до змін у постанові КМ України від 06.03.2022 року – реєстри, держателем яких є Міністерство юстиції мали відновити роботу у областях, які не включені до переліку адміністративно – територіальних одиниць, в межах яких припиняється доступ користувачів до таких реєстрів. На момент підготовки даних матеріалів доступ до реєстрів був закритий повністю у Донецькій, Луганській, Херсонській областях, АРК та м. Севастополь, а також у частині Запорізької, Миколаївської та Харківської областей [5]. Нотаріуси в умовах воєнного стану з 08 квітня мають доступ до 1) Єдиного реєстру спеціальних бланків нотаріальних документів; 2) Спадкового реєстру; 3) Єдиного реєстру довіреностей; 4) Державного реєстру актів цивільного стану громадян; 5) Електронного реєстру апостилів; 6) Державного реєстру обтяжень рухомого майна, та, за зверненням нотаріуса до ДП «НАІС», йому може бути наданий доступ до Єдиного державного реєстру юридичних осіб, фізичних осіб-підприємців та громадських формувань. Знову наголошуємо, що це стосується адміністративно – територіальних одиниць, які не внесені до Переліку. Нотаріуси Київської, Сумської та Чернігівської областей можуть отримати доступ лише за особистим зверненням до ДП «НАІС» [6].

Українським законодавством чітко встановлюються строки протягом яких певні відомості мають бути внесені в реєстри, так, наприклад, відомості до СР вносяться у день вчинення відповідної нотаріальної дії, або протягом двох робочих днів після надходження на зберігання заповітів від інших осіб, уповноважених на посвідчення заповіту. Проте тепер будь-який строк внесення відомостей до реєстру подовжується на підтверджений ДП «НАІС» час неналежного функціонування певного реєстру. Більш того, на час дії воєнного стану зупиняється перебіг строку для прийняття спадщини [3].

Значного нормативного врегулювання зазнали питання спадкування, оскільки доступ до СР може бути обмежений. За загальним правилом спадкова справа відкривається за місцем відкриття спадщини, а в умовах воєнного або надзвичайного стану – будь-яким нотаріусом за зверненням заявника. За неналежного функціонування СР – справа все одно відкривається, проте свідоцтво не видається допоки справа не буде зареєстрована у цьому реєстрі і не будуть перевірені всі необхідні відомості (наприклад, наявність вже цієї справи, спадкового договору, заповіту). Якщо нотаріусом буде встановлено, що така ж справа була заведена іншим нотаріусом без використання СР, то вона передається тому нотаріусу, який відкрив її уперше [7].

Звертаючись до питання довіреностей та заповітів, треба зазначити, що їх нотаріальне посвідчення або зміни їх статусу відбувається, у разі відсутності доступу до СР або ЄРД - без їх використання. Як тільки функціонування реєстру відновиться

нотаріус має внести відповідні відомості до них протягом 5 днів [7]. Крім цього, було запроваджено можливість посвідчення довіреностей та заповітів осіб, які пов'язані із захистом та обороною України, керівником (начальником) відповідного формування. Відповідно до законодавства з 6 березня керівником (начальником) формувань/органів або уповноваженою ним особою, можуть посвідчуватися довіреності та заповіти військовослужбовців Збройних Сил, інших утворених відповідно до законів України військових формувань, а також працівників правоохоронних (спеціальних) органів, органів цивільного захисту, які залучаються до здійснення заходів із забезпечення національної безпеки і оборони, відсічі і стримування збройної агресії іноземної держави. Виняток становлять довіреності стосовно права розпорядження нерухомим майном, управління і розпорядження корпоративними правами. Довіреності або заповіти посвідчені у такий спосіб потім надсилаються особою, яка їх посвідчила через Генштаб Збройних Сил України, Міністерство оборони або інший орган до Мінюсту чи його територіального органу для їх подальшої реєстрації нотаріусами в ЄРД, ЄР [3].

Висновки. Трагедія, яка розпочалася наприкінці лютого змусила суспільство та законодавство пристосовуватися до нових умов життя, і ситуації, бо через бойові дії, здійснювати нормальне забезпечення функціонування вибудованої системи надання послуг і забезпечення потреб громадян може бути просто неможливим. Тому були запроваджені нові «полегшені» правила вчинення певних дій, щоб запобігти виникненню можливих проблем, у зв'язку з припиненням функціонування системи посвідчення юридичних актів задля забезпечення безпеки громадян.

Список використаних джерел:

1. Про нотаріат (Закон України) № 3425-XII (2021). Вилучено з: <https://zakon.rada.gov.ua/laws/show/3425-12#Text>
2. Кабінет Міністрів України. Про затвердження Положення про Міністерство юстиції України (Постанова) № 228 (2022). Вилучено з: <https://zakon.rada.gov.ua/laws/show/228-2014-%D0%BF#Text>
3. Кабінет Міністрів України. Деякі питання нотаріату в умовах воєнного стану (Постанова) № 164 (2022). Вилучено з: <https://zakon.rada.gov.ua/laws/show/164-2022-%D0%BF#Text>
4. Нотаріальні дії, що вчиняються без використання спеціальних бланків нормативних документів. Міністерство юстиції. Вилучено з: <https://minjust.gov.ua/news/ministry/notarialni-dii-scho-vchinyayutsya-bez-vikoristannya-spetsialnih-blankiv-notarialnih-dokumentiv>
5. Міністерство юстиції. Про внесення змін до Переліку адміністративно-територіальних одиниць, в межах яких припиняється доступ користувачів до єдиних та державних реєстрів, держателем яких є Міністерство юстиції України, в умовах воєнного стану (Наказ) № 1307/5 (11.04.2022). Вилучено з: <https://minjust.gov.ua/n/22650>
6. Міністерство юстиції. Доступ нотаріусів до реєстрів (07.04.2022). Вилучено з: <https://minjust.gov.ua/news/ministry/dostup-notariusiv-do-reestriv>
7. Міністерство юстиції. Про затвердження Порядку вчинення нотаріальних дій нотаріусами України (Наказ) № 296/5 (2022). Вилучено з: <https://zakon.rada.gov.ua/laws/show/z0282-12#n677>

ОСОБЛИВОСТІ ЛІСОКОРИСТУВАННЯ ЯК ВИДА ПРАВА ПРИРОДОКОРИСТУВАННЯ

Гордієнко Денис Миколайович

курсант 2-го курсу

ННІ права та підготовки фахівців для підрозділів Національної поліції України
Дніпропетровський державний університет внутрішніх справ, Україна

Науковий керівник: Ярошенко Артем Сергійович

канд.юрид.наук, доцент кафедри цивільного права та процесу
Дніпропетровський державний університет внутрішніх справ, Україна

Із всіх рослинних ресурсів Землі одне з найважливіших значень в природі та житті людини мають ліси. Використання лісів, а саме різних видів лісових ресурсів з метою задоволення потреб галузей господарства та населення називається лісокористуванням.

Право лісокористування – сукупність правових норм, які встановлюють порядок комплексного лісокористування, збереження та відновлення лісового середовища, права та зобов'язання лісокористувачів з урахуванням інтересів суспільства, в отриманні деревних і недеревних видів продукції [1, с. 143].

Лісовими ресурсами називають запаси деревних та недеревних продуктів, які можна отримати на землях лісового фонду, лісів, що не входять до лісового фонду, та землях, вкритих деревно-чагарниковою рослинністю. До деревних відносяться продукти лісу з деревини або сама деревина, до недеревних - всі інші продукти недеревного походження.

Лісовий фонд - це сукупність лісів, лісових та нелісових земель у межах, встановлених відповідно до лісового та земельного законодавства. До лісового фонду відносяться всі ліси, за винятком лісів на землях оборони та міських поселень, а також деревно-чагарникової рослинності на землях сільськогосподарського призначення, транспорту, населених пунктів, водного фону та інших категорій.

Ідеальним веденням лісового господарства є багатоцільове лісокористування, що полягає у найбільш повному та оптимальному використанні всієї територіальної сукупності функцій лісових ресурсів для задоволення соціальних та економічних потреб суспільства за дотримання екологічних вимог [2, с. 54]. Ядром лісокористування є лісові ресурси - територіально єдина сукупність двох взаємозалежних частин, біоцентрів, що забезпечують продукування лісового покриву у формах та розмірах, що дають можливість організації лісокористування, та земель, призначених для прямого та непрямого обслуговування продукування лісового покриву на термін не менше одного обороту. Для з'ясування функціональної структури лісокористування використовується класифікація функцій лісових ресурсів, що з системної моделі лісокористування.

Усі ліси багатофункціональні. Основний територіальної одиницею служить лісової масив, під яким розуміється компактна територіальна одиниця, окреслена конкретними кордонами, що характеризується відносною єдністю комплексу природно-економічних умов та освоєння.

Базовий рівень лісокористування становлять лісові ресурси. Перший рівень лісокористування включає управління лісокористуванням та лісгосподарське виробництво, тобто види діяльності, що безпосередньо спрямовані на регулювання

стану динаміки лісових ресурсів. Під лісогосподарським виробництвом розуміється діяльність, спрямовану активне регулювання стану динаміки лісових ресурсів з допомогою систем лісогосподарських заходів відповідно до потреб суспільства [3, с. 73].

Під управлінням лісокористуванням розуміється систематично здійснюване цілеспрямоване вплив суспільства на систему лісокористування загалом чи її ланки з урахуванням пізнання об'єктивних закономірностей і тенденцій у сфері оптимального розвитку цієї системи [4].

До другого рівня лісокористування відносять види діяльності, що протікають безпосередньо в лісі, з використанням функцій лісових ресурсів. Третій рівень лісокористування включає види діяльності, які у лісі не протікають. Це вимоги до якості деревини для обробки, лікарської, харчової, технічної сировини. До четвертого рівня лісокористування відносять види діяльності, що використовують корисність лісу побічно [5].

Проаналізувавши літературні джерела, можна виділити такі види лісокористування:

1. Головне лісокористування - заготівля деревини, здійснювана порядку рубок головного користування.

2. Проміжне користування - заготівля деревини, що здійснюється при рубках проміжного користування.

3. Користування харчовими лісовими ресурсами - заготівля та збирання харчових продуктів лісу безпосередньо або шляхом організації інших видів господарства, проведення різноманітних заходів.

4. Користування другорядними лісовими ресурсами - заготівля другорядних лісових ресурсів, що здійснюється як самостійний захід або в комплексі з іншими. До другорядних лісових ресурсів відносять пні, кору, ялицеву, соснову, ялинову лапку та інші матеріали, що заготовлюються в лісі.

5. Рекреаційне лісокористування - користування лісом з метою відновлення та покращення здоров'я.

Право користування лісами здійснюється в порядку постійного та тимчасового користування лісами. У постійне користування ліси надаються спеціалізованим державним та комунальним лісогосподарським підприємствам та іншим державним і комунальним підприємствам, установам, організаціям, у яких створено спеціалізовані лісогосподарські підрозділи.

Важливим елементом правового забезпечення раціонального використання лісів, захисту прав та законних інтересів лісокористувачів є застосування правових засобів впливу, спрямованих на усунення порушень лісового законодавства і припинення їх проявів в майбутньому, відновлення порушеного права та притягнення винних у вчиненні лісових правопорушень до юридичної відповідальності [6].

Таким чином, лісові ресурси, управління лісокористуванням та лісогосподарське виробництво становлять лісове господарство, взаємопов'язану систему лісових ресурсів та діяльності людей, спрямовану на охорону, розширення відтворення та регулювання їх використання. Підсистеми, що базуються виключно на лісових ресурсах, є системою лісового комплексу. Розглядаючи лісовий комплекс, треба виходити з функціонального взаємозв'язку складових його підсистем, а не з організаційної структури лісових відомств, що склалися.

Список використаних джерел:

1. Дейнека А.М. Лісове господарство: еколого-економічні засади розвитку, 2009. 350 с.

2. Костицький В.В. Лісове право України : навч. посіб.: ЗАТ «НІЧЛАВА», 1999. 164 с.
3. Лісова політика: теорія і практика у контексті економічних, екологічних та соціальних проблем лісокористування: монографія/ І. М. Синякевич та ін.; за ред. І. М. Синякевич. 2008. 611 с.
4. Костенко О., Ярошенко А. Здійснення державного контролю у сфері публічних закупівель. *Юридичний журнал «Право України»*. 2020. № 10. С. 171–183. DOI <https://doi.org/10.33498/louu-2020-10-171>.
5. Використання лісових ресурсів. *Студентська бібліотека*: веб-сайт. URL: <https://buklib.net/books/32059/> (дата звернення: 18.04.2022).
6. Кир'янова В. О., Матвієнко Є. І., Ярошенко А. С. Особливості юридичної відповідальності за порушення екологічного законодавства. *Юридичний науковий електронний журнал*. 2020. № 1. С. 131–134.

ПОНЯТТЯ НЕУСТОЙКИ ТА ЇЇ ОСОБЛИВОСТІ

Шакало Лілія Сергіївна

студентка ННІ права та інноваційної освіти

Дніпропетровський державний університет внутрішніх справ, Україна

Науковий керівник: Аксютіна Анастасія Володимирівна

доцент кафедри цивільно-правових дисциплін,

кандидат юридичних наук

Дніпропетровський державний університет внутрішніх справ, Україна

Актуальність вивчення поняття неустойки та її особливостей, зумовлено тим, що на сьогодні доречно знати про значення для регулювання договірних зобов'язань за участю як юридичних, так і фізичних осіб, що має неустойка, яка виступає найпоширенішим видом забезпечення виконання зобов'язань, що у свою чергу визначає пильну увагу до такого виду забезпечення зобов'язань як науковців, так і суб'єктів підприємницької діяльності й, водночас, потребує чіткої класифікації та визначення.

Поняття неустойки у цивільному праві України досліджували так вчені, як М.І. Брагінський, В.В. Вітрянський, О.І. Гелевей, Д.О. Гришин, Ч.Н. Азімов, О.В. Дзера, Н.В. Кузнецова, В.В. Луць, О.А. Підопригора та інші.

У Цивільному кодексі України (далі – ЦК України) розкривається зміст поняття неустойки, штрафу та пені [1]. Так, у ст. 549 ЦК України зазначається, що неустойкою (штрафом, пенею) є грошова сума або інше майно, які боржник повинен передати кредиторі у разі порушення боржником зобов'язання. Штраф визначається як неустойка, що обчислюється у відсотках від суми невиконаного або неналежно виконаного зобов'язання. При цьому, пеня є неустойка, яка обраховується у відсотках від суми несвоєчасно виконаного грошового зобов'язання за кожен день прострочення виконання. З цього твердження виходить, що у ЦК України штраф та пеня розглядаються як види неустойки.

Варто зазначити, що відповідно до ст. 230 Господарського кодексу України також зазначається про поняття неустойки, де штраф і пеня є видами штрафних санкцій і можуть стягуватися одночасно за невиконання зобов'язання, а в ст. 549 ЦК України розглядається неустойка як загальне поняття, як спосіб забезпечення виконання зобов'язання, тому не можна одночасно стягувати і штраф, і пеню, на відміну від норми ст. 230 ГК України. Тобто в господарському праві, на відміну від цивільного, правову природу неустойки здебільшого розглядають як міру відповідальності, а не як спосіб забезпечення виконання зобов'язань.

На погляд Д.І. Мейєра неустойка це умовна пеня, яка накладається на контрагента в разі його несправності за договором. Вона складає зазвичай платіж певної суми грошей, а іноді – передачу іншого майна або вчинення будь-якої іншої дії [2, с. 184-185]. З даною позицією погодився і М.Я. Пергамента.

З приводу правової природи неустойки серед дослідників немає єдиної точки зору, проте більшість дотримується підходу про її подвійну правову природу, яка одночасно є і способом забезпечення виконання зобов'язань, і мірою цивільно-правової відповідальності.

У науково-практичній літературі з даного приводу зазначається, що чіткого розмежування понять неустойки та її різновидів немає ані в науці, ані в

законодавстві. За таких умов зазначення на неустойку з наступною вказівкою в дужках на штраф та пеню повинно тлумачитись, так, що штраф та пеня є різновидами неустойки, які не вичерпують всього змісту поняття неустойки [2, с. 663]. Цивільне законодавство в імперативній формі встановлює можливість обчислення штрафу та пені тільки у відсотках, а отже, сторони не в змозі змінити дане правило за погодженням між собою та встановити у договорі штраф або пеню у вигляді твердої суми.

Відповідно до ч. 1 ст. 550 ЦК України право на неустойку виникає незалежно від наявності у кредитора збитків, завданих невиконанням або неналежним виконанням зобов'язання [2]. Тому, неустойка не завжди є саме санкцією за порушення зобов'язань, оскільки необхідними умовами цивільно-правової відповідальності є наявність протиправного порушення особою покладених на неї обов'язків та суб'єктивних прав інших осіб; причинного зв'язку між протиправною поведінкою особи та настанням шкідливих наслідків й вини правопорушника. Сукупність зазначених умов утворює склад цивільного правопорушення, що дає змогу притягти особу до цивільно-правової відповідальності. Але у цьому разі не йдеться про притягнення особи до відповідальності одного виду за одне й те саме правопорушення двічі, тому що відповідальність настає лише один раз – у вигляді сплати неустойки, яка включає у себе і пеню, і штраф як форм її сплати.

Варто звернути увагу, що відповідно до ч. 2 ст. 550 ЦК України, то проценти на неустойку не нараховуються. У разі ж, коли боржник за порушення зобов'язання не відповідає кредитор права на неустойку немає (ч. 3 ст. 550 ЦК України).

На думку Є. Харитонова, особливостями неустойки є: 1) можливість стягнення неустойки за сам факт порушення зобов'язання, коли відсутня необхідність надання доказів, які б підтверджували завдання збитків та їх розмір; 2) можливість для сторін на свій розсуд сформулювати умови договору про неустойку, у тому числі в частині її розміру, порядку обчислення; 3) можливість для кредитора оперативного компенсувати збитки, завдані йому невиконанням договору, у зручній для нього грошовій формі [3, с. 100].

Стимулюючий характер неустойки спрямовується на різні сфери інтересу кредитора в залежності від виду зобов'язання (виконання зобов'язання в натурі, виконання умов про якість та комплектність товарів, що передаються, дотримання фінансової дисципліни тощо). Слід зазначити, що серед відомих об'єктів цивільних правовідносин як неустойка можуть використовуватись лише матеріальні (майнові) об'єкти: рухомі речі, не вилучені та не обмежені в цивільному обігу, в тому числі цінні папери; результати робіт або послуг [4].

Отже, підсумовуючи вищесказане, варто сказати, що неустойка є найбільш поширеним видом договірних зобов'язань та самим надійним і традиційним способом забезпечення їх виконання. Саме неустойка є найзручнішим засобом спрощеної компенсації втрат кредитора, яка викликана невиконанням або неналежним виконанням боржником своїх обов'язків, оскільки неустойка може бути стягнута тільки за сам факт порушення зобов'язання без необхідності надання доказів, котрі б підтверджували ще й факт завданих збитків та їх розмір. Окрім цього, використовуючи даний спосіб забезпечення зобов'язання, як неустойка, сторони, як правило, на власний розсуд можуть сформулювати умови договору про неї, у тому числі й з приводу розміру неустойки та порядку її обчислення. А також під поняттям неустойки може матися на увазі штраф або пеня. Штрафом є неустойка, яка обраховується у відсотках від суми невиконаного або неналежно виконаного

зобов'язання. А пеня – це неустойка, що обчислюється у відсотках від суми несвоєчасно виконаного грошового зобов'язання за кожен день прострочення виконання.

Список використаних джерел:

1. Цивільний кодекс України від 16 січня 2003 р. Відомості Верховної Ради України. 2003. № 40-44. С. 356.
2. Науково-практичний коментар до цивільного законодавства України: В 2-т. Відп. ред. В.Г. Ротань. 2-ге вид. Харків: Фактор, 2010. Т.1. С. 705.
3. Цивільне право України: В 2-х томах. Т. 2. Підручник. За ред. д-ра юрид. наук, проф. Є.О. Харитонова; канд. юрид. наук Н.Ю. Голубевої. Харків: ТОВ «Одіссей». 2008. С. 872.
4. Гелевей О.І. Неустойка як вид забезпечення виконання зобов'язання. К.: Національна академія внутрішніх справ України, 2003. С. 197.

ПРАВОВА ПРИРОДА ДОГОВОРУ ПРО ПЕРЕДАННЯ НОУ-ХАУ

Юрчишена Анастасія Олегівна

здобувач вищої освіти юридичного факультету

Чернівецький національний університет ім. Юрія Федьковича, Україна

Так як сьогодення характеризується тим, що ноу-хау є самостійним об'єктом цивільних прав, а до правомочностей його володільця відноситься не лише право використання цього об'єкта, а й можливість розпорядитися даним правом, то виникає потреба у тлумаченні правової природи даного договору. Наразі відсутній єдиний похід до визначення даного питання, що зумовлюється різними підходами до розуміння суті ноу-хау.

В юридичній літературі договір про передання ноу-хау часто ототожнюється з договором купівлі-продажу. Так, Г. Штумпф вважає, що вказаний договір ближче до купівлі-продажу, чим до патентної ліцензії, оскільки право за ним передається не на певний строк, а на строк існування самого права [4, с. 44]. Майнові права, передання яких може регулюватися нормами купівлі-продажу, повинні знаходитися в одній площині з правом власності. Тому слід погодитися з В. Крижною, що предметом договору купівлі-продажу можуть бути майнові права, але за винятком майнових прав на об'єкти права інтелектуальної власності [2, с. 69].

Особливістю договору про передання ноу-хау є те, що на відміну від договору купівлі-продажу, припускає можливість його дострокового розірвання або зміни у зв'язку з тим, що, наприклад інформація, що є змістом ноу-хау, застаріла та він зазвичай породжує тривалі зобов'язальні правовідносини.

Основним обов'язком володільця права на ноу-хау є наділення набувача ноу-хау правом на його використання шляхом передання інформації, що є його суттю. Під переданням інформації, що становить ноу-хау, розуміють надання набувачу, на відміну від договору про розкриття ноу-хау, повного обсягу інформації. Процес передання ноу-хау завершується врученням володільцем права на ноу-хау набувачеві опису ноу-хау за актом у визначений у договорі день або строк. Разом із тим володілець права на ноу-хау провадить конференції, дозволяючи набувачу їх відвідувати, а також відвідувати власні виробництва. Основним обов'язком набувача ноу-хау є обов'язок використовувати ноу-хау відповідно до умов договору, у тому числі в межах встановлених володільцем права на ноу-хау обмежень. Набувач ноу-хау зобов'язаний оплачувати ноу-хау в терміни, передбачені договором, а володілець права на ноу-хау має право вимагати оплати переданого ноу-хау.

Ноу-хау – це об'єкт права інтелектуальної власності, тому важливим є проведення його порівняльного аналізу з договором, який опосередковує оборот об'єктів права інтелектуальної власності, а саме – з ліцензійним договором.

Відповідно до ст. 1109 ЦК України за ліцензійним договором одна сторона (ліцензіар) надає другій стороні (ліцензіату) дозвіл на використання об'єкта права інтелектуальної власності (ліцензію) на умовах, визначених за взаємною згодою сторін з урахуванням вимог цього Кодексу та іншого закону. Основна відмінність між ліцензійним договором і договором про передання ноу-хау полягає в об'єкті договору. За ліцензійним договором одна із сторін (ліцензіар) надає дозвіл на використання конкретного об'єкта інтелектуальної власності, що охороняється (запатентованого), іншій стороні (ліцензіату). Об'єктом договору про передання ноу-

хау є саме ноу-хау як неохороноздатне рішення. Б.М. Падучак вказує, що сенс ліцензійного договору полягає не лише у передачі майнового права інтелектуальної власності на використання об'єкта права інтелектуальної власності, але й у передачі відомостей щодо об'єкта права інтелектуальної власності [3, с. 72].

Також важливою особливістю є те, що ноу-хау, як особливий об'єкт права інтелектуальної власності, характеризується специфікою розпорядження правами на нього, що передусім зумовлено його конфіденційністю. Іншими словами, договір існує до тих пір, поки зберігається ознака «секретності». Процедура укладення ліцензійного договору є значно простішою, оскільки при вступі у ліцензійні правовідносини не потрібно зберігати в таємниці інформацію, що розкриває суть цього об'єкта, оскільки будь-яка особа може ознайомитися, наприклад, з описом винаходу. Договір про передання ноу-хау і ліцензійний договір відрізняються ще і тим, що строк дії останнього обмежений строком дії патенту (свідоцтва). Строк для договору про передання ноу-хау не має значення, оскільки воно існує до тих пір, поки зберігається конфіденційність інформації, що становить його суть.

За дослідженнями Т.І. Бегової, на практиці дійсно використовується ліцензійний договір для передання ноу-хау у випадках коли ноу-хау є способом використання винаходу, тобто складовою частиною ліцензії або коли ноу-хау супроводжує постачання обладнання і матеріалів за основним договором, у такому випадку передання ноу-хау оформляється або окремим договором або шляхом включення в ліцензійний договір спеціальних умов про передання ноу-хау. Такі договори автор вважає змішаними [1, с. 84].

Висновки. Договір про передачу ноу-хау справді варто вважати змішаним договором, оскільки поєднує в собі елементи інших договорів та є одночасно основою виникнення принципово нового зобов'язання щодо передачі ноу-хау, і тому займає самостійне місце в системі існуючих договорів. Дане питання справді є актуальним та окреме виділення договору про передачу ноу-хау має право на існування, однак в предметі договору важливо чітко розмежувати, які саме права — надання у використання чи відчуження, за цим договором надаються.

Список використаних джерел:

1. Бегова Т.І. Поняття «ноу-хау» і договір про його передання. Харків: Право, 2009. 160 с.
2. Крижна В. М. Загальна характеристика договорів щодо розпорядження майновими правами інтелектуальної власності // Право України. – 2004. – № 9. – С. 68–71.
3. Падучак Б.М. Трансфер технологій: цивільно-правовий аспект. Київ: НДІ ІВ НАПрНУ; «НВП «Інтерсеріс», 2012. 218 с.
4. Штумпф Г. Договор о передаче ноу-хау. – М., 1988. – 376 с.

ПРАВОВЕ РЕГУЛЮВАННЯ ТРУДОВИХ ВІДНОСИН ЖІНОК

Диса К.П.

студентка факультету управління та економіки
Хмельницький університет управління та права імені Леоніда Юзькова, Україна

Науковий керівник: Тараненко Л.С.,

доцент кафедри трудового, земельного та господарського права,
кандидат юридичних наук, доцент
Хмельницький університет управління та права імені Леоніда Юзькова, Україна

Трудові відносини жінок довгий період та й до сьогодні є предметом суперечок. Якщо заглибитися в історію, то можна звернути увагу на ставлення чоловіків до жіночої праці. Не завжди вона визнавалася, вважалося що жінка повинна сидіти вдома та займатися хатніми обов'язками. А як щодо ХХІ століття?

Трудові відносини — врегульовані нормами трудового права суспільні відносини, що виникають як результат впливу норм трудового права на поведінку суб'єктів трудової діяльності в результаті укладення трудового договору, внаслідок якого між ними виникають правові зв'язки. Щодо трудових відносин жінок варто зазначити, що в Конституції України є стаття 24, яка говорить що жінки та чоловіки мають рівні права та свободи та можливості для їх реалізації [1].

Також, у 1979 році було прийнято Конвенцію ООН «Про ліквідацію всіх форм дискримінації щодо жінок» [2]. Для того щоб засвідчити гендерну рівність в Україні 8 вересня 2005 року був прийнятий закон «Про забезпечення рівних прав та можливостей жінок і чоловіків» [3]. Завдяки цьому закону жінкам на рівні з чоловіками дозволяється працевлаштовуватись, брати участь у підвищенні кваліфікації, просуватися по кар'єрних сходах.

Кожен роботодавець повинен:

1) забезпечувати такі умови праці, які б дозволили жінкам та чоловікам на рівній основі забезпечувати трудову діяльність;

2) надавати жінкам та чоловікам можливість працювати та займатися сімейними обов'язками (до прикладу відтепер і батько має право брати декретну відпустку по догляду за дитиною);

3) якщо у чоловіка та жінки однаковий рівень кваліфікації та однакова посада, то їхня праця повинна оплачуватись теж однаково;

4) вживати заходів щодо унеможливлення випадків сексуальних домагань [4].

Варто зауважити, що хоч це все і регулюється законом, та все ж не кожен роботодавець дотримується цих правил. Якщо на якусь важливу посаду претендує чоловік та жінка, то є більша ймовірність що працевлаштують саме чоловіка. У таких випадках роботодавці вважають що чоловік більш стійкіший, надійніший. Під час співбесіди з жінкою частіше запитують про її особисте життя, якщо у неї є діти, то це може стати причиною відмови у роботі тому, що роботодавець може сказати що вони будуть заважати у роботі. Якщо дітей немає – це також може розглядатися не в позитивному ключі, оскільки роботодавець буде думати що їй скоро потрібно буде давати декретну відпустку. Законодавство про працю містить значний комплекс норм, спрямованих на полегшення становища працюючої матері, але не всім роботодавцям вони подобаються. Їм простіше взяти на роботу чоловіка, ніж жінку.

Тому хоч і є закони для трудової діяльності жінок, все ж велику роль відіграє людський фактор.

На сьогоднішній день під час розміщення вакансій забороняється вказувати стать людини, яка потрібна для певної посади. Головним орієнтиром має бути кваліфікація і неважливо чи це чоловік чи жінка. Звісно добре розуміти що у нас є такий закон, але все ж не всі його дотримуються. Можу навести приклад з власного життя. Того року я навчалася в Автошколі. Інструкторами та викладачами там були виключно чоловіки. За період мого навчання там звільнився один інструктор і директорові прийшлося шукати йому заміну. У своєму чоловічому колективі він хотів бачити лише ще одного чоловіка, і він навіть не розглядав кандидатури жінок. Та все ж, коли вправний чоловік не знайшовся, а одна жінка вже третій день приходила на співбесіду, директор вирішив спробувати її у роботі. Жінка була досить приємна, зналася у роботі та була нічим не гіршою за чоловіків, та не дивлячись на це колектив сприймав її несерйозно. Їй виділили найгірший автомобіль, не провели огляд транспорту, не могли вирішити де буде її гараж. В загальному, поки я там навчалася, то наслухалася багато історій що ця робота не для жінок. Не знаю чи довго вона там протримається, але дуже прикро розуміти що у нас існують такі випадки несправедливості.

Якби жінки не прагнули мати рівні права з чоловіками, то все ж є моменти, які вберігають жінок від важкої роботи. До прикладу забороняється залучення жінок до підіймання і переміщення речей, маса яких перевищує встановлені для них граничні норми. Також існує обмеження праці жінок у нічний час [5].

Отже, з вищезазначеного можемо дійти висновку, що трудові відносини жінок в Україні добре врегульовані та дозволяють жінці працювати на рівні з чоловіком. Та все ж не завжди роботодавці дотримуються встановлених законів, це говорить про те, що нам є куди рухатися та вдосконалюватися.

Список використаних джерел:

1. Правове регулювання праці жінок в Україні. URL: <http://nadrda.gov.ua/pravove-rehulivannia-pratsi-zhinok-v-ukr-2/> (дата звернення 02.05.2022).
2. Про ліквідацію всіх форм дискримінації щодо жінок: Конвенція Організації Об'єднаних Націй від від 06.10.1999 р. № 995_207. URL: https://zakon.rada.gov.ua/laws/show/995_207#Text (дата звернення 02.05.2022).
3. Про забезпечення рівних прав та можливостей жінок і чоловіків: Закон України від 08.09.2005 р. №2866-IV. URL: <https://zakon.rada.gov.ua/laws/show/2866-15#Text> (дата звернення 02.05.2022).
4. Іванкевич В. Трудові відносини і права людини. *Урядовий кур'єр*. 2010. №10. 18 с.
5. Кривенко І. Особливості правового регулювання праці жінок. URL: <https://hrliga.com/index.php?module=news&op=view&id=20746> (дата звернення 02.05.2022).

ПРОБЛЕМИ ПРОВЕДЕННЯ НЕГЛАСНИХ СЛІДЧИХ (РОЗШУКОВИХ) ДІЙ

Калюжна Аніта Олександрівна

Здобувач вищої освіти юридичний факультете
Дніпропетровський державний університет внутрішніх справ, Україна

Науковий керівник: Ісланкін Сергій Миколайович

Викладач кафедри кримінально-правових дисциплін
Дніпропетровський державний університет внутрішніх справ, Україна

Для забезпечення ефективного та результативного проведення процесуальних дій, слідчий, прокурор використовує особливий вид слідчих розшукових дій-негласні слідчі розшукові дії. НСРД являють собою не розголошення фактів, методів проведення дій, які значно обмежують права та свободи учасників кримінального провадження, якому піддаються особи, щодо яких проводяться такі дії. Проведення зазначених дій прискорює отримання доказів для розкриття певних злочинів та особа, яка вчиняє цей злочин, отримує справедливе покарання.

Згідно ст. 246 КПК України, негласні слідчі розшукові дії є різновидом слідчих розшукових дій, що містять відомості про факти та методи проведення, що не підлягають розголошенню. НСРД проводиться лише в тому випадку, якщо в інший спосіб неможливо отримати відомості про злочин та особу, яка його вчинила. Цей вид слідчих дій проводиться приховано, як до осіб, злочинна діяльність яких документується, так і до усіх інших суб'єктів, що не приймають безпосередньої участі у її провадженні за винятком випадків, передбачених законом. Натомість, під час розгляду матеріалів справи чи на стадії судових засіданнях, можливе розголошення відомостей, результатів та фактів проведення НСРД, щодо осіб до яких проводились НСРД.

Порівнюючи НСРД у з іншими гласними слідчими (розшуковими) діями, Геронтьєва А.І, виділяє специфічні ознаки, що виокремлюють їх від останніх. До таких ознак належать: 1) негласність (таємність) проведення; 2) виключність підстав проведення; та 3) залежність від кримінально-правової кваліфікації злочину [2]. Тобто, НСРД за своєю природою є відмінними, специфічними від інших пізнавальних дій, бо найбільше втручаються у охоронювані Конституцією права громадян та є особливими засобами пізнання, що максимально наближені до ОРД, окрім того рішення про їх проведення приймається одним суб'єктом кримінально-процесуальної діяльності, а проводить їх, як правило, у більшості випадків, інший суб'єкт такої діяльності.

Підстави проведення негласних слідчих розшукуваних дій передбачені СТ.246 КПК України. Натомість, на практиці, як зазначає О.І. Полухович, вже виробилась певна чітка позиція, щодо дослідження всіх наявних підстав для надання дозволу на проведення НСРД, слідчим суддею. Так, слідчі судді відповідно до наданих їм повноважень, перевіряють, які заходи були вжиті слідчим, прокурором щодо одержання інформації без застосування заходів, які тимчасово обмежують окремі конституційні права і свободи людини [6]. Дозвіл на проведення НСРД, може не надаватись, по перше, якщо клопотання про проведення НСРД подавалось не на початкових етапах кримінального провадження; по друге, якщо буде доведено, що немає відповідних даних, які свідчили б про те, що отримати інформацію в інший спосіб було неможливо.

Відповідно до діючого законодавства в Україні, право на проведення негласних (слідчих) розшукових дій надано слідчому, який здійснює досудове розслідування злочину, або за його дорученням - уповноваженим оперативним підрозділом Національної поліції, органів безпеки, Національного антикорупційного бюро України, Державного бюро розслідувань, органів, що здійснюють контроль за додержанням податкового і митного законодавства, органів Державної кримінально-виконавчої служби України, органів Державної прикордонної служби України. За рішенням слідчого чи прокурора до проведення негласних слідчих (розшукових) дій можуть залучатися також інші особи. На практиці, така взаємодія слідчих та зазначених органів виконує ряд функцій: зосередження зусиль на найбільш актуальних поточних і перспективних завданнях виявлення, розслідування і розкриття конкретного кримінального правопорушення; сприяння найбільш раціональному використанню робочого часу, позитивно впливає на стиль роботи взаємодіючих сторін. Проте, вчені, вивили певні проблеми, при взаємодії слідчого та оперативних підрозділ, під час розслідування кримінального провадження. Для їх подолання ця взаємодія повинна відповідати двом умовам: чіткому розмежуванню функцій взаємодії та взаємна погодженість рішень і дій слідчого і оперативних працівників, що, в свою чергу, є гарантією ефективності їх спільної діяльності у вирішенні завдань кримінального провадження [5].

Згідно з КПК України негласні слідчі дії, в переважній своїй більшості, а саме, передбачені статтями 260, 261, 262, 263, 264 (в частині дій, що проводяться на підставі ухвали слідчого судді), 267, 269, 270, 271, 272, 274 КПК України, проводяться виключно у кримінальному провадженні щодо тяжких або особливо тяжких злочинів, таке обмеження сфери їх застосування, на перший погляд, може показатись слушним, але залишає не розв'язаною проблему можливості проведення негласних слідчих дій в кримінальних провадженнях щодо більшості корупційних правопорушень тощо. На думку науковців для подолання зазначених проблем потрібно дозволити при розслідуванні: по-перше, тяжких і особливо тяжких злочинів; по-друге, усіх злочинів та інших кримінальних правопорушень проти національної безпеки України; по-третє, при розслідуванні діянь, передбачених статтям 149 «Торгівля людьми або інша незаконна угода щодо людини», 162 «Порушення недоторканності житла», 163 «Порушення таємниці листування, телефонних розмов, телеграфної чи іншої кореспонденції, що передаються засобами зв'язку або через комп'ютер»; по-четверте, усіх злочинів і корупційних правопорушень віднесених в ст. 216 КПК України до підслідності Державного бюро розслідувань та Національного антикорупційного бюро України, по-п'яте, кіберзлочинів, передбачених розділом 16 КК України, по-шосте, при здійсненні спеціального (заочного) досудового розслідування відповідно до положень глави 24-1 «Особливості спеціального досудового розслідування кримінальних правопорушень» [4].

Наступною проблемою, яку освітлює в своїй науковій роботі Коваль А.А є проблема участі та реалізації наданих прав захисника при здійсненні НСРД, що пов'язана із збиранням доказів їх допустимості у кримінальному провадженні. На практиці, зазначена проблема захисника при реалізації своїх повноважень виявляється під час перевірки законності проведення НСРД, строків їх проведення, відповідності суб'єкта, що надав дозвіл на здійснення НСРД [3]. Досить часто, для перевірки зазначених аспектів, захисник не має можливості отримати копії процесуальних документів, що були підставами для проведення НСРД, або їх відмови, зокрема ухвали слідчого про дозвіл або відмови про надання дозволу на проведення НСРД, постанови слідчого на проведення НСРД. Таким чином, у разі не відкриття

матеріалів стороною обвинувачення стороні захисту суд не має права допустити відомості, що містяться в них як докази.

Отже можемо дійти висновку, що негласні слідчі розшукові дії є специфічним та особливим видом дій, які значно обмежують Конституційні права осіб. Зважаючи на висвітлені проблеми, що виникають при проведенні негласних слідчих розшукових дій вважаємо, за потрібне вдосконалювати діюче законодавство, що сприятиме утвердженню прав людини та верховенства права.

Список використаних джерел:

1. Кримінальний процесуальний кодекс України –URL: <https://zakon.rada.gov.ua/laws/show/4651-17#Text> (дата звернення: 05.05.2022 р.).
2. Геронтъева, А. І. Негласні слідчі (розшукові) дії у кримінальному провадженні –URL: <https://er.nau.edu.ua/handle/NAU/53463>
3. Коваль А.А. Проблеми участі захисника у провадженні негласних слідчих (розшукових) дій–URL: http://www.lawbulletin.oduvs.od.ua/archive/2018/6_2018/33.pdf
4. Корнієнко, М. В. Тertiшник, В. М. Доктринальні проблеми інституту негласних слідчих (розшукових) дій–URL: <http://hdl.handle.net/123456789/2015>
5. Марценюк Ю.Ю. Томма Р.П Проблеми проведення слідчих (розшукових) дій та негласних розшукових дій оперативними працівниками за дорученням слідчого. матеріали IV всеукраїнської наук.-практ. інтернет-конф. м. Одеса, 14 трав. 2020 р. — Одеса, 2020–URL: <http://dspace.oduvs.edu.ua/bitstream/123456789/1945/1/14.05.2020%D0%9C%D0>
6. Полюхович О.І. Судовий контроль при проведенні негласних слідчих (розшукових) дій : дис. ... канд. юр. наук. : 12.00.09 / О.І. Карпушин. – Харків, 2017. – 219 с. –URL: <http://dspace.nlu.edu.ua/handle/123456789/13450>

ПРОБЛЕМНІ АСПЕКТИ СТВОРЕННЯ ОБ'ЄДНАННЯ СПІВВЛАСНИКІВ БАГАТОКВАРТИРНИХ БУДИНКІВ

Бобріченко Владислава Володимирівна
студентка IV курсу юридичного факультету
Дніпровський національний університет імені Олеся Гончара, Україна

Науковий керівник: Патерило Ірина Володимирівна
д-р юрид. наук, професор,
професор кафедри цивільного, трудового та господарського права
Дніпровський національний університет імені Олеся Гончара, Україна

Як зазначає відомий канадський астронавт Кріс Гедфілд: «Ніхто не хоче вирушати в космос аби з ким. Але рано чи пізно вам таки доведеться прийняти своїх колег по екіпажу, перестати мріяти про політ з Нілом Армстронгом і почати розмірковувати над тим, як гармонізувати свої сильні і слабкі риси з їхніми. Замінити цеглини ви не можете, а побудувати з них стіну вам треба» [1]. На нашу думку, даний вислів можна перенести і на поняття об'єднання співвласників багатоквартирних будинків (далі – ОСББ) та аспектів його діяльності. Адже по суті, дана особа поєднує у собі велику кількість людей, які, перш за все, думають, як захистити свої інтереси. В цілому ОСББ для цього і була запроваджена, щоб кожна спільнота мешканців багатоквартирного будинку могла самостійно визначати свої потреби, шляхи їх задоволення, обирати найоптимальніший варіант поведінки і, одночасно, виконувати обов'язок утримання спільного майна. Не дивлячись на те, що законодавством ОСББ передбачено ще з 2001 року, активного розголосу даний інститут набув порівняно недавно, при цьому, зазнавши значних законодавчих змін. Пропонуємо розібратися у позитивних та негативних сторонах утворення ОСББ.

ОСББ – це юридична особа, створена власниками квартир та/або нежитлових приміщень багатоквартирного будинку для сприяння використанню їхнього власного майна та управління, утримання і використання спільного майна. [2]. Під власним майном, у даному випадку, розуміється квартира або нежитлове приміщення, яке належить певній особі на праві власності, а спільним майном вважається майно, яке обслуговує більше одного мешканця житлового або нежитлового приміщення, тобто це може бути підвал, горище, ліфт, сходи, трубопроводи, прибудинкова територія тощо. Одночасно законодавством визначається, що несучі, огорожувальні та несуче-огорожувальні конструкції у будь-якому разі є спільною власністю [3]. Жодних документів для засвідчення права на спільне майно не потрібно, бо воно фактично є спільною власністю тих мешканців, які проживають у певному багатоквартирному будинку. ОСББ виступає саме як інструмент, який би допоміг у прийнятті і виконанні спільних рішень, воно не набуває права на майно, за яким доглядає, а лише спростовує механізм управління багатоквартирним будинком.

Можна виділити такі *ознаки або особливості* ОСББ: 1) є юридичною особою, його створення підлягає реєстрації у Єдиному реєстрі юридичних осіб, фізичних осіб-підприємців та громадських формувань, 2) є неприбутковою організацією, тобто прибуток отриманий у процесі його функціонування не може розподілятися між власниками, а повинен йти у спеціальний фонд (рахунок) для забезпечення обслуговування відповідного будинку, 3) в одному багатоквартирному будинку може

створюватися виключно одне ОСББ. Одне ОСББ може об'єднувати декілька будинків, у разі, якщо такі будинки поєднані спільною прибудинковою територією, елементами благоустрою, обладнанням, інженерною інфраструктурою (проте, практично доцільніше утворювати асоціацію ОСББ – коли декілька будинків мають спільні органи правління, але можуть самостійно один від одного вирішувати питання існування будинку, тобто не потрібно буде кожний раз скликати на збори всі будинки, які входять до такого ОСББ), 4) має власне майно, яке йому передають співвласники у власність, або це можуть бути одержані доходи (наприклад, від здавання спільного приміщення/території в оренду), інше майно, набуте на підставах, не заборонених законом. Особливість володіння таким майном, полягає у тому, що його власником є не ОСББ як юридична особа, а воно переходить у спільну власність власників квартир/нежитлових приміщень даного багатоквартирного будинку, 5) об'єднання може забезпечувати свою господарську діяльність власними силами або залучати за договором інших суб'єктів господарювання, 6) відповідає тільки за власними зобов'язаннями належним йому майном та коштами, від свого імені може набувати майнові і немайнові права та обов'язки, виступати позивачем та відповідачем у суді, 7) органами управління об'єднання є загальні збори співвласників, правління, ревізійна комісія об'єднання, також обирається голова об'єднання, 8) засновується для забезпечення реалізації прав співвласників на володіння та користування спільним майном співвласників, належне утримання багатоквартирного будинку та прибудинкової території, сприяння співвласникам в отриманні житлово-комунальних та інших послуг належної якості за обґрунтованими цінами та виконання ними своїх зобов'язань, пов'язаних з діяльністю об'єднання, 9) створюється виключно у будинках, де більшість квартир знаходиться у приватній, а не державній власності [2], 10) ОСББ об'єднує всіх співвласників автоматично і одномоментно. Інститут членства в ОСББ відсутній, тому право участі в ньому виникає одразу при набутті права власності на квартиру і втрачається при втраті права власності на квартиру. Таким чином, те що особа голосувала проти створення ОСББ ніяким чином не впливає на її правовий статус при його створенні, за підтримки більшості власників багатоквартирного будинку – вона, так само, має сплачувати внески, і так само, може приймати участь в управлінні, адже стає частиною ОСББ автоматично. І не має значення, чи проживає така особа у власній квартирі чи користується своїм нежитловим приміщенням, вона має, як і усі співвласники, сплачувати внески [7]. Проте якщо житлове /нежитлове приміщення державної або комунальної власності надане іншій особі на підставі договору оренди (найму), то внески має сплачувати орендар (наймач) такого приміщення (ст.12) [4].

Зі створенням об'єднання зазвичай пов'язують найбільшу кількість проблем, тому що процедура є досить місткою як за часом, так і за затраченими зусиллями. Проте ми рекомендуємо її дотриматися, тому що у разі незадоволення діяльністю вищих органів ОСББ його учасники починають оскаржувати саме незаконність певного етапу ухвалення рішення. З аналізу Закону «Про ОСББ» (далі – Закон) можна виділити декілька етапів створення юридичної особи :

1) **Створення ініціативної групи** (не менше 3 власників квартир або нежитлових приміщень). Виходячи зі ст.6 Закону, можна дійти висновку, що для створення ОСББ необхідно, щоб стосовно більше ніж половини квартир або нежитлових приміщень у будинку було здійснено державну реєстрацію права власності. Саме ця група ініціює проведення установчих зборів, та робить всю необхідну підготовку до них. Наприклад, вони формують відомості щодо власників приватизованих квартир у будинку, розробляють статут, розраховують вигоду, яку

можна отримати від утворення ОСББ та обслуговування будинку самостійно, готують пропозиції стосовно обрання вищих органів об'єднання, його назви, проводять роз'яснювально – агітаційну роботу серед співмешканців тощо. Створення ініціативної групи оформлюється протоколом, в якому краще і розподілити повноваження її учасників. Формування відомостей щодо співвласників здійснюється з метою: а) визначення кількості приватизованих квартир у будинку – тобто визначити, чи можливо створити ОСББ та б) розміру площі, якою володіє певний власник, щоб розрахувати кількість голосів які він матиме на установчих зборах (кількість голосів пропорційна частці квартири у загальній площі всіх квартир/нежитлових приміщень, якщо ж частка майна певної особи у загальній площі квартир або нежитлових приміщень багатоквартирного будинку становить більше 50%, то кожний власник має по одному голосу, не залежно від співвідношення; при розрахунку береться саме площа квартир/н.п., спільна площа не враховується).

2) Проведення установчих зборів. Ініціативна група не менше ніж за 14 днів до дня проведення зборів має повідомити кожного співвласника про їх проведення. Якщо одне приміщення належить кільком власникам, то повідомляється кожен з них. Мешканці неприватизованих квартир та орендарі приміщень не беруть участь у голосуванні, проте можуть бути присутні на установчих зборах. Повідомлення можна передати двома шляхами: 1) вручити повідомлення під розписку особисто співвласнику, 2) відправити його рекомендованим листом.

На установчих зборах, спочатку обирається голова таких зборів (більшістю голосів), у подальшому вирішується питання про створення ОСББ (вважається прийнятим, якщо більше 50% + 1 голос власників приватизованих квартир будинку проголосувало «за» і оформлюється протоколом), обирається назва, затверджується статут, члени правління, ревізійна комісія (ревізор) та особа, яка здійснюватиме державну реєстрацію ОСББ (може бути будь-хто). Якщо на зборах присутня недостатня кількість співвласників, то проводиться письмове опитування співвласників, які не були присутні на установчих зборах. Рішення оформлюється протоколом установчих зборів (довільної форми), він має містити особистий підпис кожного хто проголосував, із зазначенням результату – «за» чи «проти», листки голосування і опитування та має бути підписаний головою [7].

3) Державна реєстрація об'єднання, яка проводиться за правилами реєстрації юридичної особи визначених у Законі України «Про державну реєстрацію юридичних осіб, фізичних осіб – підприємців та громадських формувань». Суттєвою різницею у реєстрації даної особи, є те, що ОСББ є неприбутковою організацією, а отже відповідно до п. 133.4 ст. 133 Податкового Кодексу України не є платником податку. Для того, аби дана вимога законодавства виконувалася, необхідно при реєстрації ОСББ в заяві зазначити прохання про внесення об'єднання до Реєстру неприбуткових установ та організацій [5,6].

Стосовно будинків де попередньо існував житлово-будівельний кооператив (далі – ЖБК), то збори кооперативу можуть виявити бажання реорганізуватися, і для цього їм достатньо прийняти рішення про реорганізацію кооперативу в об'єднання – після цього такі збори вже вважаються установчими. Проте спочатку доцільно провести «ревізію» членів ЖБК, для того аби визначити, які його члени є повноправними власниками майна (повністю викупили житло), оскільки тільки вони мають право брати участь в установчих зборах об'єднання (ст. 5) [2].

Висновок. ОСББ є добровільним об'єднанням співвласників багатоквартирних будинків, тобто воно не може бути кимось нав'язане. Кожен будинок враховує власні інтереси і визначає, чи може ОСББ допомогти йому в повсякденному житті, полегшити обслуговування спільних площ.

Серед переваг ОСББ можна назвати:

1) Це постійна діюча особа, яка стежить за станом справ повсякчас, а не час від часу. Таким чином проблеми будуть вирішуватися ще у їх першоджерелі і не затягуватимуться на довго. Так, найвищим органом ОСББ є загальні збори, які можуть приймати важливі для життя будинку рішення, за виконанням яких відповідає правління (як колегіальний орган). Голова ж правління є представником ОСББ і може вчиняти без довіреності від його імені правочини, проте на їх вчинення, має бути згода загальних зборів та/або правління, що підтверджується відповідним протоколом. За фінансами і видатками з бюджету та загалом за діяльністю певного ОСББ слідкує ревізійна комісія, яка є контролюючим органом.

2) Хоча ОСББ виступає об'єднанням співвласників (тобто сукупність власників, які володіють майном у певному будинку), у правовій площині вона є однією юридичною особою, яка допомагає її учасникам реалізовувати прийняті рішення і повноцінно себе почувати у сфері послуг. Наприклад, ОСББ може укласти договори, мати банківський рахунок, наймати робітників і навіть брати кредити (тобто має повну дієздатність юридичної особи. Умовно кажучи, можна зазначити, що багатоквартирний будинок це спільна справа його співвласників, які об'єдналися у юридичну особу, врегулювали відносини між собою законом і статутом (ніяк не договором), і спільними діями та рішеннями його розвивають. Проте при цьому, власники не отримують жодних прибутків, а лише вкладають у спільну справу – власний будинок.

3) Можливість раціонального використання ресурсів, за рахунок прозорого виділення коштів з банківського рахунку, встановлення лічильників та долучення до державних програм (наприклад, з утеплення фасаду).

Основним недоліком створення ОСББ, на нашу думку, є те, що майже всі витрати, які будуть проводитися на обслуговування будинку будуть виплачуватися за рахунок власників нерухомості, що може здатися складним. Проте як показала практика існування таких об'єднань є гарним прикладом, де співмешканці згуртовуються і розуміють, що кожен так чи інакше робить вклад у краще життя оточуючих.

Список використаних джерел:

1. Кріс Гедфілд. Посібник астронавта з життя на Землі(2019). Вид-во «Жорж», Харків. с. 388
2. Про об'єднання співвласників багатоквартирного будинку (Закон України) № 2866-III (2020). Вилучено з: <https://zakon.rada.gov.ua/laws/show/2866-14#Text>
3. Цивільний Кодекс України (Закон України) № 435-IV (2022). Вилучено з: <https://zakon.rada.gov.ua/laws/show/435-15#n2063>
4. Про особливості здійснення права власності у багатоквартирному будинку. (Закон України) № 417-VIII (2018). Вилучено з: <https://zakon.rada.gov.ua/laws/show/417-19#Text>
5. Кабінет Міністрів України. Про затвердження Порядку ведення Реєстру неприбуткових установ та організацій, включення неприбуткових підприємств, установ та організацій до Реєстру та виключення з Реєстру (Постанова) № 440 (2020). Вилучено з: <https://zakon.rada.gov.ua/laws/show/440-2016-%D0%BF#Text>
6. Податковий Кодекс України (Закон України) № 2755-VI (2022). Вилучено з: <https://zakon.rada.gov.ua/laws/show/2755-17#n12538>
7. ОСББ: Абетка успіху: створення та початок діяльності ОСББ. Курс від навчальної платформи Prometheus.

РЕАЛІЗАЦІЯ ПРАВА НА БЕЗОПЛАТНУ ПРАВОВУ ДОПОМОГУ

Максимов О.М.

Студент навчально-наукового інститут права та інноваційної освіти
Дніпропетровський державний університет внутрішніх справ, м. Дніпро, Україна

Науковий керівник: Припутень Д.С.

д-р.юрид.наук, професор,
професор кафедри загальноправових дисциплін
Дніпропетровський державний університет внутрішніх справ, м. Дніпро, Україна

Ефективне функціонування системи безоплатної правової допомоги в Україні має забезпечуватись шляхом створення моделі управління, в якій виконавча влада несе відповідальність за організацію та ефективну роботу системи, а відтак, відсутність будь-якої передбаченої чинним законодавством України відповідності за ненадання, несвоєчасне або неякісне надання безоплатної правової допомоги, а також відсутність механізму притягнення порушників до відповідальності, не гарантує ефективного функціонування системи безоплатної правової допомоги.

Відповідно до чинного законодавства України, і також міжнародних договорів всі хто перебувають на території України мають право на безоплатну правову допомогу, зокрема на первинну безоплатну правову допомогу мають право всі особи, які перебувають на території України [1].

Безоплатна правова допомога – правова допомога, що реалізовується державою внаслідок прописаних гарантії у статті 59 Конституції України, та включає в себе наступне: надання правової інформації, консультацій і роз'яснень з правових питань; складення заяв, скарг, процесуальних та інших документів правового характеру; здійснення представництва інтересів особи в судах, інших державних органах, органах місцевого самоврядування, перед іншими особами; забезпечення захисту особи від обвинувачення; надання особі допомоги в забезпеченні доступу особи до вторинної правової допомоги та медіації [3].

Однак не всі суб'єкти права на безоплатну правову допомогу можуть користуватися усіма видами послуг, що надаються в рамках реалізації права на безоплатну правову допомогу.

Зокрема право на безоплатну первинну правову допомогу як було вказано раніше мають всі особи, що перебувають на території України. В перелік послуг, що надаються в рамках первинної правової допомоги особи можуть розраховувати на наступне: надання правової інформації; надання консультацій і роз'яснень; складення документів правового характеру окрім процесуальних; надання всіх видів послуг з питань користування землею для сільського населення-власників земельних ділянок; надання роз'яснень з питань доступу до вторинної правової допомоги.

Суб'єктами надання вищезазначеної допомоги є органи виконавчої влади, органи місцевого самоврядування, фізичні та юридичні особи приватного права, спеціалізовані установи. В цей час головним органом, що реалізовує державну політику з питань надання безоплатної правової допомоги(далі – БПД) є Центри з надання безоплатної правової допомоги, що входять до системи Міністерства Юстиції України.

Як було зазначено вище, деякі суб'єкти права на БПД мають в том числі і право на безоплатну вторинну правову допомогу, що включає в себе весь спектр послуг, що надаються системою БПД до вирішення питання з яким особа звернулася за правовою допомогою. Зокрема, всі послуги на які можна розраховувати перелічені у частині 2 статті 13 Закону України «Про безоплатну правову допомогу».

Суб'єкти, що мають право на безоплатну вторинну правову допомогу повинні відноситися до таких, що мають певні пільги, а саме: особи, у яких середньомісячний дохід(зарплата/пенсія/інші види грошової допомоги) не перевищують двох розмірів прожиткового мінімуму затвердженого ЗУ «Про державний бюджет» поточного року; діти; внутрішньо переміщені особи; громадяни, що мають на меті стати на облік внутрішньо переміщених осіб; громадяни України – власники земельних ділянок; особи, до яких застосовано адміністративний арешт/затримання мають право на представництво інтересів та складання процесуальних документів; особи, які відповідно до кримінального законодавства вважаться затриманими/взяті під варту мають право на захист та складання процесуальних документів; особи, на яких розповсюджується дія Закону України «Про біженців та осіб, які потребують додаткового або тимчасового захисту»; особи, які мають на меті отримати статус особи без громадянства; ветерани війни, та особи на яких поширюється дія Закону України «Про статус ветеранів війни, гарантії їх соціального захисту», або ті що бажають отримати такий статус; особи, які постраждали від домашнього насильства; викривачі, що допомагають слідству з питань корупції; особи, що проживають на тимчасово окупованих територіях.

Втім, громадяни України також мають право на безоплатну правову допомогу і у інших країнах, оскільки Україна є підписантом «Конвенції про правову допомогу і правові відносини у цивільних, сімейних і кримінальних справах», яка була ратифікована від 10 листопада 1994 року. Відповідно до статті 2 вищезгаданої конвенції Громадяни кожної з Договірних Сторін і особи, що проживають на її території, звільняються від сплати і відшкодування судових і нотаріальних мит і витрат, а також користуються безкоштовною юридичною допомогою на тих же умовах, що і власні громадяни [2].

Для прикладу законодавство Польщі дає таку можливість особам, які молодші 26 років; старші 65 років; отримувачам соціальної допомоги; членам багатодітних сімей; іншим категоріям осіб. Слід зазначити, що ці вимоги висунуті не лише для громадян Польщі, а й будь-яким особам, що перебувають на території цієї країни [4].

Отже, сьогодні безоплатна правова допомога фактично набуває особливого соціального правового блага. Значущість права на безоплатну правову допомогу в різних сферах людського життя невпинно зростає з розвитком суспільства і його потребами.

Список використаних джерел:

1. Конституція України: Закон України від 28.06.1996 № 254к/96. (зі змінами і допов.) Відомості Верховної Ради України. 2019, № 38, ст.160.
2. Конвенція про правову допомогу і правові відносини у цивільних, сімейних і кримінальних справах . *Відомості Верховної Ради України*. 1994. URL: [https://zakon.rada.gov.ua/laws/show/997_009#Text](https://zakon.rada.gov.ua/laws/show/997_009#Text;);
3. Про безоплатну правову допомогу: Закон України від 16.01.2020 №3460-VI (зі змінами і допов.)*Відомості Верховної Ради України*. ВВР, 2019, № 50, ст.356.
4. Можливості безоплатної правової допомоги . WorldPress.com. 2017. URL : https://leewadia.wordpress.com/2017/08/21/pomoc_prawna/.

СТАНДАРТИ ПРАВ ЛЮДИНИ В МІЖНАРОДНОМУ ПРАВІ

Рижова Аріна Дмитрівна

Студентка 1 курсу факультету юстиції

Національний юридичний університет імені Ярослава Мудрого, Україна

Науковий керівник: Мерник Анастасія Муслімівна

канд. юрид. наук, доцентка,

асистентка кафедри теорії та філософії права

Національний юридичний університет імені Ярослава Мудрого, Україна

В наше сьогодення права людини займають важливу роль в покращенні існування індивіда в суспільстві. Їх головною метою є створення задовільних умов для вдалого функціонування механізму проживання громадян та людей, не порушуючи їхні фундаментальні свободи, що надані від народження. Також вони є основоположниками створення і розвитку процвітаючих демократичних країн.

Сьогодні ж проблема прав та свобод людей обговорюється весь час, адже є головним питанням в сучасному світі. Ця дилема завжди була в центрі уваги у внутрішньому житті країни, але у ХХ столітті вийшла на світовий рівень. Станом на 2022 рік налічується близько 300 хартій, декларацій та конвенцій, які утверджують, фіксують та охороняють права і свободи людей на міжнародному рівні [2, с. 124].

Стандарти прав людини в міжнародному праві покликані закріпити на законодавчому рівні наші природні права та встановити межі допустимої поведінки особи в суспільстві. Міжнародне право бере на себе роль наглядача в цьому процесі, а у стандартизації прав людини беруть участь держави-члени ООН [1, с. 252].

Яка ж структура міжнародних стандартів? Насамперед вони складаються з правових норм, які містять такі компоненти: зобов'язання держав підтримувати правильність забезпечення усіх прав і свобод їх громадян; права і свободи людини в будь-якій сфері життя; гарантії неминучої відповідальності за порушення цих прав [3, с. 9].

Класифікація стандартів у міжнародному праві відбувається за такими критеріями:

1. За юридичним значенням вони поділяються на рекомендаційні, формально обов'язкові та необов'язкові.
2. За ступенем значення змісту: відносно або абсолютно визначені.
3. За суб'єктом утвердження вони діляться на міжнародні та національні.

Однак є багато вчених, які мають інші погляди щодо упорядкування стандартів прав людини. В. Бринцев класифікує їх на процесуальні, загальні та стандарти судоустрою, а П. Рабінович розподіляє стандарти залежно від території дії та стосовно їх онтичного статусу. Існує безліч різноманітних поглядів залежно від мети та інших їх особливостей.

До ознак міжнародних стандартів належать такі компоненти: неодмінність країн дотримуватись цих стандартів задля прогресу у створенні правових демократичних країн; закріплення ознак або певного обсягу, або певного змісту, або їх разом. Ще однією ознакою є застосування санкцій за недотримання вимог стандартів.

Важливо зазначити універсальність прав людину, яка неодмінно поєднується з неоднаковою її регіональною інтерпретацією. Саме через безліч різноманітних цінностей та звичаїв, Європейський суд з прав людини ухвалив доктрину, що має на меті дозволити трактувати Європейську конвенцію про захист прав людини і основоположних свобод, враховуючи індивідуальні звичаї певної країни. Це було зроблено для того, щоб під час трактування звертали увагу на певні особливості держави.

Також до ознак входять гранична абстрактність та змістовно історична рухливість, бо деякі стандарти у їх інтерпретації підпорядковуються певним історичним фактам [4, с. 22-24].

Висновки: Підсумовуючи, можна виокремити те, що міжнародно-правові стандарти є принципами, які закріплюють основоположні права людини, захищаючи її від посягань держави та інших, являються фундаментальними положеннями актів міжнародного характеру та грають роль моделі для інших країн. Отже, стандарти прав і свобод людини у міжнародному праві – це широковідомі засади, де чітко окреслені зобов'язання, свободи і права тих громадян, які знаходяться під захистом міжнародної цивілізаційної спільноти.

Список використаних джерел:

1. Озерова В. Принцип загальної поваги прав людини як основоположний принцип міжнародного права. Підприємство, господарство і право. 2017. №11. С. 252-254.
2. Деркач А. Міжнародно-правові стандарти захисту прав людини та їх відображення в Конституції України. Підприємництво, господарство і право. 2019. №8. С. 124-127.
3. Наливайко Л. Р., Степаненко К. В. Н 23 Міжнародно-правові стандарти прав людини: навч. посібник / Л. Р. Наливайко, К. В. Степаненко. Дніпро: ДДУВС, 2019. 184 с.
4. Рабінович П. М., «Міжнародні стандарти прав людини: властивості, загальне поняття, класифікація». Вісник Національної академії правових наук України № 1 (84) 2016 1.

СУЇЦИДАЛЬНА ПОВЕДІНКА НЕПОВНОЛІТНІХ: СУТНІСТЬ, ПРИЧИНИ ТА ПРОФІЛАКТИКА

Піскун Дар'я Анатоліївна

здобувачка вищої освіти

Навчально-наукового інституту права та інноваційної освіти
Дніпропетровський державний університет внутрішніх справ, Україна

Жиляк Валерія Русланівна

здобувачка вищої освіти

Навчально-наукового інституту права та інноваційної освіти
Дніпропетровський державний університет внутрішніх справ, Україна

Науковий керівник: Сенько Вікторія Вікторівна

викладач кафедри кримінально-правових дисциплін

Дніпропетровський державний університет внутрішніх справ, Україна

Тема суїциду, особливо неповнолітніх, довгий час не була досконально розглянута суспільством. Тому наразі є актуальною і потребує висвітлення в науковий простір. Суїцид – це навмисне спричинення собі шкоди зі смертельним фіналом. Замах людини на власне життя Кримінальний кодекс України кваліфікує як самогубство, якщо буде доведено, що вона усвідомлює значення своїх дій і керує ними. Станом на сьогодні обговорення цієї проблематики обумовлена тим, що суїцид залишається однією з основних причин смерті у молодому віці [1].

Метою роботи є визначення причинно-наслідкового зв'язку щодо суїцидальної поведінки неповнолітніх, проаналізувати як в Україні протистоять та борються з вирішенням даної проблематики та з'ясувати як суспільство впливає на це явище.

Аналіз останніх досліджень і публікацій показує, що вивченням окремих причин та умов суїцидальної поведінки особи займалися у різних сферах наукової діяльності такі зарубіжні та вітчизняні вчені, як Е. Дюркгейм, З. Фрейд, Д. Вассерман, Д. Шустов, В. А. Розанов, О. Корміло, Н. О. Прібіткова, С. Куртова та ін.

Статистичні дані свідчать, що найбільша кількість самогубств припадає саме на хлопців віком від 8 до 18 років. А загальний вік вчинення самогубств – у віці від 12 до 16 років. За даними Єдиного державного реєстру досудових розслідувань з питань суїциду у 2018-му — 97, у 2019 — 111, а у 2020 році — 123 неповнолітніх. Станом на лютий 2021 року зафіксовано 21 випадок. Як бачимо, з кожним роком кількість самогубств серед неповнолітніх зростає, на наш погляд причиною цього явища являються «так звані» групи смерті [2].

«Групи смерті» не є новизною, вони почали з'являтися ще наприкінці 2015 року та продовжуються зараз, але не в таких масштабах як це було раніше. Коли це розпочалось, було дуже важко знайти випадки підтвердження фактів існування цих груп на досудовому розслідуванні. На жаль, не тільки групи смерті являються причиною самогубств серед неповнолітніх, а й ще загальні проблеми в школі, дома та так званий «підлітковий вік». Також, ми можемо зазначити, що на психологічному рівні у підлітків уявлення про цінність життя абсолютно відрізняється ніж у дорослих. Тому, вони досить гостро реагують на проблеми у своєму житті та не мають змоги вирішити їх самостійно і як висновок батьки, вчителі та психологи повинні своєчасно протидіяти суїциду або суїцидальної поведінки у дітей [3].

Зокрема причинами суїцидальної поведінки серед підлітків здебільшого являються: психіатричні розлади; імпульсивність; вживання алкоголю та інших психотропних речовин; наявність попередніх спроб; самотність та проблемні стосунки в школі, в сім'ї; фінансові труднощі; проблеми з законом; соматична хвороба з боєм; втрата близької людини. Підлітковий вік характеризує собою сильні переживання у дітей. Це безпосередньо пов'язано з невмінням долати життєві труднощі, витримувати стрес і напругу тощо [4].

В Україні протистоять та борються з розв'язанням цієї проблеми таким чином: по-перше, в Україні працюють служби довіри, до яких підліток може звернутися самостійно, головним є те що інформація яку розповість дитина, залишиться конфіденційною; по-друге, в нашій країні передбачені безоплатні консультації онлайн; по-третє, в українських школах, кожні пів року психологами проводиться спеціальний тест серед школярів та якщо в ході роботи з тестом будуть виявлені проблеми щодо психологічного здоров'я дитини, то шкільний психолог негайно повідомляє про це батькам та надає відповідну допомогу підлітку. Загалом ніхто крім батьків не допоможе своїй дитині побороти свій суїцидальний настрій, не вчителі її виховують і навіть шкільний психолог не відповідає за це, адже неможливо прослідкувати за кожною дитиною [5].

Для запобігання самогубств серед неповнолітніх, в першу чергу, батьки повинні більше уваги приділяти дитині та ретельно оцінювати її емоційний стан. Якщо батьки розуміють, що вони не в змозі самостійно подолати суїцидальний настрій дитини, то їм варто звернутися до спеціалізованого психолога. Вищевикладене дає нам змогу зрозуміти, що саме від батьків залежить психологічний настрій дитини, на наш погляд доречним буде збільшити кількість безоплатних курсів для батьків та доступної літератури задля уникнення вчинення неповнолітніми самогубств [6].

Як висновок, проаналізувавши статистичні дані дитячих суїцидів, частіше за все це є реакція на ситуацію: тобто, різні форми булінгу, нероздільне кохання, нестача уваги від батьків та інше. Підлітки підпадають під групу вразливих людей, через це як результат проявляється суїцидальна поведінка. Вони в силу своєї вразливості та недостачу життєвого досвіду потребують допомоги дорослої людини. Як ми вже зазначали, уявлення про цінність життя у неповнолітніх суттєво відрізняється, аніж у дорослих. Через це дуже багато хто з підлітків, які здійснюють самогубство впевнені, що їх або врятують, або не врятують, то все ж одно вони будуть жити далі тільки в «іншій формі». Діти не розуміють, що смерть – це назавжди, вони ще не будують причинно-наслідкові зв'язки, і не до кінця усвідомлюють, що трапиться після їхнього самогубства. Якщо підліток боїться розповісти своїм родичам, батькам про свої думки та переживання, то в нашій країні є така альтернатива як «служби довіри», до яких дитина може звернутися самостійно, головним є те що інформація – залишиться конфіденційною. Якщо ж дитина звернулась до своїх батьків, то головне із батьківських завдань – це пояснити неповнолітньому, що кожна людина хоча б раз і житті переживала складні депресивні часи та поділитися своїм рецептом виходу з подібної ситуації. Та все ж таки батькам потрібно буде звернутися до кваліфікованих спеціалістів, оскільки поради, рекомендації чи контроль батьків не є ефективними способами запобігання самогубств. Але батькам не потрібно нехтувати спеціалізованими курсами та літературою задля життя та здоров'я своєї дитини. Тільки батьки відповідальні за свою дитину і тільки від них залежить емоційне та психологічне здоров'я підлітка.

Список використаних джерел:

1. Психологія суїциду: Навчальний посібник. За ред. В.П. Москальця. Київ, Івано-Франківськ: Плай, 2002. Ст. 249.
2. Дюркгейм Е. Самогубство: Соціол. Дослідження. Пер. з фр. Л. Кононович. К. Основи, 1998. Ст. 519.
3. Попередження суїцидальної поведінки дітей та підлітків. Методичні рекомендації. Все для вчителя. 2004. № 10-11. Ст. 53 – 64.
4. Розанов В.А., Моховіков О.М., Стіліха Р. Попередження самогубств у молоді: Сімейне керівництво. Одеса: Суспільство. Організація "Екологічне здоров'я людини", 2003. Ст.16
5. SupportME. Безкоштовні консультації спеціалістів. URL: <http://supportme.org.ua/consultation>
6. Рибалка В.В. Психологічна профілактика суїцидальних тенденцій в учнівській молоді: Методичні рекомендації. К. ІПППО АПН України, КФ ВМУРОЛ "Україна", ПП Щербатих О.В., 2007. Ст. 68.

СЕКЦІЯ ІХ. ІНСТИТУТ ПРАВООХОРОННОЇ ДІЯЛЬНОСТІ, СУДОВА СИСТЕМА ТА НОТАРІАТ

НОТАРІАЛЬНИЙ ПРОЦЕС В УКРАЇНІ: ІСТОРИКО-ТЕОРЕТИЧНИЙ АСПЕКТ

Павлишинець М.С.

Дніпровський національний університет ім. О. Гончара, Україна

Щербіна Є.М.

*Доцент кафедри цивільного, трудового та господарського права
Дніпровський національний університет ім. О. Гончара, Україна*

Встановлення та організація нотаріату в Україні має свою окрему історію. Разом з тим, як утворювалося первісне суспільство, виникали й певні відносини між людьми, котрі характеризувалися не тільки формуванням єдності суспільних поглядів, а й розбіжностей як між окремими особистостями, так і між групами людей. Основою для утворення правових інститутів та появи нотаріату сприяли перші рукописні правила поведінки стали.

Поява українського нотаріату починається з часів України - Руси в період феодалної роздробленості (XII ст.). Перші писемні документи стали складати так звані «дяки». Спочатку це були люди, які, розмовляючи сучасною мовою, працювали на громадських засадах, а з розвитком приказної системи стали постійними членами державних органів. Їхня думка та вказівки впливали на хід судових і адміністративних справ. Дяки відповідали за ведення діловодства в державних установах, складання і підписання грамот, за подання оригіналів, складання копій документів і довідок. [2]

Другий етап історії розвитку нотаріату пов'язан з XV століттям, в той час коли виник інститут «площадних піддячих». Але це вже були професійні писарі, які спеціалізувалися на оформленні угод, пов'язаних із переходом прав на окремі види майна та оформленням їх належним чином. У 1775 році Катерина II вирішила нотаріальні функції перекласти на суди. У подальшому вони не один раз передавались різним установам, наприклад як цивільним, повітовим судам так і кріпосним відділенням, це свідчило про те, що нормативно-правове регулювання нотаріальної діяльності мало несистемний та суперечливий характер.

Третій етап співпав із судовою реформою 1864 року, яка характеризувалася появою Положення про нотаріальну частину (1866 р.). За цим Положенням, нотаріальна частина відокремлюється від судової, тобто стає автономною. Уводились посади нотаріусів, на які призначалися чиновники на конкурсних засадах головою судової палати. Нотаріус перед призначенням на посаду присягав та вносив страхову заставу на випадок заподіяння шкоди клієнтові своїми некваліфікованими діями.

Далі йде етап пов'язаний з Революцією 1917 року, яка вплинула не тільки на подальшу долю країни, а й окремо на систему нотаріату. Нотаріат офіційно набуває статусу державного. В Україні було прийнято декілька законодавчих актів про

нотаріат, які безпосередньо регулювали його діяльність. Одночасно з цим, Верховна Рада Української РСР у 1974 році вперше в історії України ухвалила вищий акт державної влади, який регулював діяльність нотаріальних органів, а саме Закон УРСР «Про державний нотаріат», за допомогою якого стало можливим збільшити перелік нотаріальних дій більше ніж до 20 різноманітних видів.

За часи радянської влади було ліквідовано приватну власність на землю, через це нотаріат поступово втратив ту вагу, яку мав раніше. Серед органів, котрі так чи інакше були пов'язані з юриспруденцією та правоохоронною діяльністю, він посідав останнє місце, бо його діяльність переважно стосувалася людини, тобто її власності, прав та інтересів. [2]

Після проголошення незалежності України виникає новий етап у розвитку нотаріату, що відзначається потребою держави в утворенні стабільної системи захисту прав та законних інтересів своїх громадян. З появою ринкових відносин, визнанням на законодавчому рівні рівноправності всіх форм власності, розвитком підприємницької діяльності і процесів приватизації виникла суспільна необхідність у приватному нотаріаті і, відповідно, законодавчого закріплення положень, які надавали б змогу проводити нотаріальну діяльність без допомоги державних органів.

Перехід у наступний етап стався з прийняттям Верховною Радою України 2 вересня 1993 року Закону України «Про нотаріат», який набув чинності з 1 січня 1994 року. Цей Закон став одним із історичних кроків у напрямі правової реформи в Україні, коли нарівні із державними нотаріальними органами рівноправним учасником правозастосовної практики став й інститут приватного права.

Велике значення нотаріального процесу зумовлюється вагомими правовими наслідками, що в основному виникають після вчинення нотаріального акту. Розгляд питання про місце нотаріату в системі юстиції, дає можливість зробити висновок, що нотаріальна діяльність є процесуальною за своїм характером, оскільки нотаріат являє собою спеціальний правозастосовний, юрисдикційний орган, який владно вирішує в межах своєї компетенції правові питання, його діяльність можна розглядати як особливий вид державної діяльності, здійснюваної у визначеному процесуальному порядку. Відносини, що виникають у зв'язку із вчиненням нотаріальної діяльності між нотаріатом і фізичною чи юридичною особою з приводу посвідчення юридичних фактів (угод), вживання заходів щодо охорони спадкового майна та інше, за своїм характером є процесуальними, спрямованими на вирішення матеріально-правових питань, віднесених до його компетенції. Усе це свідчить про те, що процесуальний порядок вчинення нотаріальних дій, маючи визначену регламентовану систему процесуальних дій, складає зміст нотаріального процесу.

Отже, нотаріальний процес - це вид юридичного процесу, що являє собою встановлений законом порядок вчинення нотаріальних дій та має свої ознаки:

- розгляд певної юридичної справи;
- діяльність по здійсненню операцій з нормами права, це означає що відповідний державний орган або посадова особа повинні безпосередньо використовувати норми права для вирішення конкретної юридичної справи;
- правова форма діяльності уповноважених на те органів держави та посадових осіб. Вчинення нотаріальних дій виконує чітко встановлене коло осіб їх конкретний склад і обсяг компетенції встановлені законодавством. Крім того, природа нотаріального процесу характеризується не тільки суворо передбаченою компетентністю вчинення функцій, але і вимогами встановлення чітко визначеного певного ступеня професіоналізму в діяльності всіх посадових осіб як суб'єктів - організаторів процесу;

- діяльність, результати якої обов'язково оформляються у відповідних процесуальних актах-документах. Порушення закріпленої законом форми вчинення нотаріальних дій призводить до настання процесуальної санкції - визнання такої дії недійсною;

- діяльність, яка безпосередньо пов'язана з необхідністю використання різних методів і засобів юридичної техніки. Так, Правила ведення нотаріального діловодства встановлюють єдиний для державних і приватних нотаріусів порядок ведення нотаріального діловодства, складання та оформлення службових документів.

В компетенцію нотаріальних органів входять різні за складністю провадження, тому виникає потреба уникати можливих помилок. Для цього потрібно визначити, до яких стадій необхідно віднести окремі нотаріальні дії, які потім стануть складовою частиною нотаріального провадження або окремого його етапу. Стадії дають можливість рухатися в правильному напрямку, конкретизувати дії нотаріуса в різних проміжках часу та на різних етапах провадження.

Тобто, стадія нотаріального процесу як його складова частина утворюється сукупністю нотаріальних процесуальних дій, спрямованих до однієї найближчої процесуальної мети і характеризується просторово-часовими межами, специфічним колом суб'єктів, які мають певні права та обов'язки, властиві саме їм в цій стадії і володіють процесуальними документами, що видаються нотаріусом в даній стадії.

Залежно від виду дії нотаріальне провадження може пройти всі чи деякі стадії процесу. З-поміж них є обов'язкові, а саме:

Перша стадія - порушення нотаріальної діяльності поданням письмової чи усної заяви. Вона починається в момент звернення заінтересованої у вчиненні нотаріальної дії особи до нотаріуса або прирівняної до нього особи і закінчується прийняттям рішення про вчинення нотаріальної дії чи про відмову в її вчиненні. Прикладом може слугувати ситуація де для порушення нотаріального провадження про видачу свідоцтва про право на спадщину обов'язково подається письмова заява, а для засвідчення вірності копії документа досить усної заяви. Порушенню нотаріального провадження передують перевірка наявності передумов права на вчинення певної нотаріальної дії, а також умов здійснення цього права.

Друга стадія нотаріального процесу - попередня підготовка до вчинення нотаріальної дії, яка не є обов'язковою для кожної нотаріальної дії. Вона проводиться у випадках, коли необхідно витребувати додаткові документи чи одержати додаткові відомості або призначити експертизу. Зміст стадії підготовки складають дії, пов'язані з:

- встановленням кола фактів, що мають значення для даної справи;
- визначенням кола доказів, необхідних для підтвердження цих фактів;
- рішенням питання про склад осіб, що повинні будуть взяти участь у вчиненні даної нотаріальної дії;

- забезпеченням представлення всіх потрібних доказів і доведення до відома осіб, зацікавлених у справі, тієї інформації, одержання якої ними від нотаріуса передбачено законодавством;

- роз'яснення особам, що звернулися за вчиненням нотаріальних дій, їх змісту і значення з вказівкою можливих правових наслідків. [4]

Третя обов'язкова стадія - розгляд заяви по суті і вчинення нотаріальної дії. Зміст цієї стадії складає перевірка поданих документів, їх оцінка та аналіз, на підставі чого нотаріус приходиться до висновку про юридичні факти, які дозволяють учинити нотаріальну дію, і вчиняє нотаріальний акт.

Наступна стадія четверта, яка не є обов'язковою - оскарження нотаріальних дій або відмови у їх вчиненні. Якщо заінтересована особа вважає, що нотаріус

неправильно вчинив нотаріальну дію або неправильно відмовив їй у вчиненні нотаріальної дії, то вона має право оскаржити ці дії нотаріуса до районного суду. В таких випадках судовий процес буде продовженням нотаріального процесу. Для деяких нотаріальних дій обов'язковою є стадія виконання нотаріального акту. Це стосується таких дій, як: вчинення виконавчих написів, протестів векселів, посвідчення несплати чеків. Виконання нотаріальної дії вимагається і при прийнятті в депозит грошових сум і цінних паперів: нотаріус повинен сповістити кредитора про грошові суми чи цінні папери, прийняті на депозитний рахунок нотаріальної контори, і видати їх йому. [4]

Можна зробити висновок, що сутність нотаріальної діяльності полягає в посвідченні та підтвердженні певних прав і фактів, у юридичному закріпленні цивільних прав із метою запобігання можливим порушенням або є засобом захисту вже порушених прав. Нотаріат є правовим інститутом, який забезпечує охорону та захист прав і законних інтересів громадян та юридичних осіб шляхом здійснення нотаріальних дій від імені держави. Нотаріальна діяльність спрямована на надання офіційної сили, вірогідності юридичним правам, фактам і документам. Нотаріус посвідчує лише безспірні права та факти, у наявності яких він може переконатися безпосередньо або на підставі відповідних документів. Захист прав і законних інтересів громадян та організацій при вчиненні нотаріальних дій гарантує Закон України «Про нотаріат». Порушення встановленого законодавством порядку вчинення нотаріальних дій призводить до недійсності нотаріального акту.

Список використаних джерел:

1. Авдієнко В. В. З історії нотаріату. URL: <https://notars.com.ua/uk/articles/iz-istorii-notariata>.
2. Нотаріальна палата України Історія нотаріату України. URL: http://www.npu.in.ua/pro-npu/istoriya_notariatu_ukrajni#
3. Долинська М.С. Нотаріальний процес: підр. Львів: Львівський державний університет внутрішніх справ. 2019. 652 с.
4. Нотаріат Лекція 1 Тема: Поняття і завдання нотаріату України. Предмет і система нотаріального процесуального права. URL: <http://nkkep.com/wp-content/uploads/2021/04/05.04.21-YU-4142-Notariat.pdf>
5. «Про нотаріат» Закон України від 2 вересня 1993 р. № 3425-ХП Верховна Рада України. Відомості Верховної Ради України. 1993. № 39. С. 383.
6. Теорія нотаріального процесу: наук-практ. посіб. За заг. ред. С. Я. Фурси. Київ: Алерта; Центр учбової літератури. 2012. 551 с

ОСОБЛИВОСТІ ДІЯЛЬНОСТІ НОТАРІУСІВ В УМОВАХ ВОЄННОГО СТАНУ

Роман Діана Русланівна

здобувач вищої освіти Інституту права

Київський національний університет імені Тараса Шевченка, Україна

24 лютого 2022 року у зв'язку з військовою агресією Російської Федерації проти України Президент України видав Указ «Про введення воєнного стану в Україні» №64/2022. Як наслідок, відомства, підприємства, установи, організації, кожен українець зазнали змін у своїй діяльності, у цьому списку також і нотаріуси. У свою чергу, функціонування нотаріату під час воєнного стану регулюється Постановою Кабінету Міністрів України від 28 лютого 2022 року №164 «Деякі питання нотаріату в умовах воєнного стану» та Постановою Кабінету Міністрів України від 6 березня 2022 року №209 «Деякі питання державної реєстрації та функціонування єдиних та державних реєстрів, держателем яких є Міністерство юстиції, в умовах воєнного стану». [1],[2],[3]

Насамперед, варто зазначити, що робота деяких державних реєстрів була зупинена, це зроблено для того, щоб уникнути проникнення та вчинення інших несанкціонованих дій з інформацією, що міститься у реєстрах. З перших днів війни працювали: спадковий реєстр, єдиний реєстр довіреностей, єдиний реєстр спеціальних бланків нотаріальних документів, державний реєстр актів цивільного стану, реєстр аграрних розписок (за виключенням окремих регіонів, де тимчасово ведуться бойові дії або ж такі території є тимчасово окупованими). Також відповідно до Постанови Кабінету Міністрів України від 19 квітня 2022 року №480 «Про внесення змін до деяких постанов Кабінету Міністрів України щодо діяльності нотаріусів та функціонування єдиних та державних реєстрів, держателем яких є Міністерство юстиції, в умовах воєнного стану» (далі Постанова №480) було відновлено доступ до Державного реєстру прав на нерухоме майно і Єдиного державного реєстру юридичних осіб, фізичних осіб-підприємців та громадських формувань у деяких адміністративно-територіальних одиницях. Відновлення доступу до реєстрів дозволило функціонувати ринку нерухомості у повному обсязі. [4]

Важливо додати, що Міністерство юстиції України розробило Перелік адміністративно-територіальних одиниць, у межах яких припиняється доступ до користувачів єдиних та державних реєстрів, держателем яких є Міністерство юстиції України, в умовах воєнного стану, затвердженого Наказом Міністерства юстиції України від 11.04.2022 року №1429\5. Таким чином, вчинення нотаріальних дій щодо цінного майна нотаріусом, робоче місце якого розташоване в межах адміністративно-територіальної одиниці, що входить доданого переліку, забороняється. [5]

Також наказом Міністерства юстиції України від 3 травня 2022 року №1760/5 затверджено Перелік нотаріусів, яким в умовах воєнного стану вчиняються нотаріальні дії щодо цінного майна (далі Перелік). До вказаного Переліку входять державні та приватні нотаріуси України, які перебувають на своїх робочих місцях та фактично здійснюють нотаріальну діяльність; відповідають критеріям, передбаченим Постановою №480, а саме: після 24 листопада 2017 р. не вчиняли виконавчого напису на кредитному договорі, який не є нотаріально посвідченим; у період з 25 лютого 2022 р. до їх включення до переліку не посвідчували договори

щодо відчуження нерухомого майна, поділу (виділу) нерухомого майна, іпотеки, встановлення довірчої власності на нерухоме майно; щодо них не внесено подання про анулювання свідоцтва про право на заняття нотаріальною діяльністю, яке перебуває на розгляді Вищої кваліфікаційної комісії нотаріату при Міністерстві юстиції України; не вчиняли нотаріальних дій від імені фізичних осіб, які в момент вчинення таких дій перебували за межами України, крім дій на підставі довіреності таких осіб або в порядку законного представництва, або померли; не мають простроченої заборгованості зі сплати членських внесків до Нотаріальної палати України за період більше ніж 1 рік, тощо. Даний Перелік було сформовано за результатами опрацювання заяв нотаріусів, поданих у перші два дні з дня набрання чинності Постанови №480, та щодо яких наявна вся необхідна інформація. Варто зазначити, що кожен нотаріус може бути доданим до Переліку. Для цього необхідно подати заяву про включення до Переліку відповідному відділенню Нотаріальної палати України. Відділення Нотаріальної палати України після прийому такої заяви протягом двох робочих днів надсилає повідомлення до територіального органу Міністерства юстиції України щодо можливості здійснення нотаріусом професійної діяльності на своєму робочому місці.[4],[6]

Таким чином, нотаріуси, які є у Переліку, можуть посвідчувати: договори щодо відчуження, поділу (виділу) нерухомого майна; спадкові договори; договори іпотеки, про заміну кредитора (відступлення прав вимоги) за кредитним договором та/або договором іпотеки, задоволення вимог іпотекодержателя, встановлення довірчої власності на нерухоме майно; договори про визначення розміру часток у праві спільної власності, поділу спільного майна подружжя (виділу з нього); договори позички, найму (оренди), лізингу будівлі або іншої капітальної споруди (їх окремої частини) на строк не менш як три роки; договори відчуження цінних паперів, корпоративних прав, у тому числі договорів про внесення змін до таких договорів або їх розірвання (припинення); довіреності на право розпорядження нерухомим майном, управління і розпорядження цінними паперами, корпоративними правами, на право доступу до індивідуального банківського сейфа; засвідчувати справжність підпису на актах приймання-передачі частки (частини частки) у статутному (складеному) капіталі (статутному фонді) юридичної особи; видавати свідоцтва про право власності на частку в спільному майні подружжя (колишнього з подружжя) на підставі їх спільної заяви, свідоцтва про придбання майна з прилюдних торгів (електронних аукціонів), у тому числі тих, що не відбулися, тощо.[4],[6]

Щодо процедур нотаріального оформлення документів, а саме довіреностей, необхідно наголосити, що відчуження та застава нерухомості по довіреності заборонені. Використання довіреності можливе лише для набуття, тобто отримання у подарунок чи купівлі, також для здачі в оренду нерухомості. Дане рішення було прийнято для безпеки власника, адже в умовах війни неможливо перевірити чи жива особа, яка давала довіреність. До того ж довіреність на нерухомість, генеральна довіреність на все майно, корпоративні права, а також на автомобіль строком більше трьох місяців робитимуть на бланку, а всі інші довіреності на аркуші паперу із зображенням герба України та відомостями про нотаріуса.

Щодо оформлення нерухомості, то обов'язковим є особиста присутність продавця або ж відчужувача. Довіреність повинна бути на купівлю, а не на продаж. Також відчуження можливе лише у адміністративно-територіальних одиницях, які визначені Міністерством юстиції України. Особливу увагу потрібно звернути на те, що відчужити можна лише ту нерухомість, яка знаходиться у власності не менше місяця. Однак дане положення не стосується нерухомості, яка була отримана у спадщину або

поділена між власниками чи подружжям. Крім того, посвідчення довіреностей на відчуження нерухомості повинно здійснюватися тільки за місцезнаходженням сторін, а за місцезнаходженням нерухомості це заборонено.

Щодо строку для прийняття спадщини або відмови від її прийняття, то перебіг даного строку зупиняється на час воєнного стану. Тобто загальноприйнятий термін шість місяців для прийняття спадщини у даний час не застосовується. Наразі люди мають можливість подавати заяву про прийняття або відмову від спадщини, проте свідоцтво про право на спадщину видається спадкоємцям після закінчення строку для прийняття спадщини, або ж тим спадкоємцям, у яких цей строк закінчився до 24 лютого 2022 року.

Як висновок, варто зазначити, що, незважаючи на воєнний стан та усі існуючі обмеження, нотаріуси продовжують працювати та виконувати свої функції з дотриманням усіх вимог чинного законодавства України. І попри певну обмеженість у належному функціонуванні нотаріуси все одно здійснюють посвідчення деяких видів договорів, засвідчують справжність підпису, відкривають спадкові справи, проставляють апостиль та здійснюють інші нотаріальні дії.

Список використаних джерел:

1. Указ Президента України «Про введення воєнного стану в Україні» від 24.02.2022 року №64/2022. Вилучено з: <https://zakon.rada.gov.ua/laws/show/64/2022#Text>.
2. Постанова Кабінету Міністрів України від 28 лютого 2022 року №164 «Деякі питання нотаріату в умовах воєнного стану». Вилучено з: <https://zakon.rada.gov.ua/laws/show/164-2022-%D0%BF#Text>.
3. Постановою Кабінету Міністрів України від 6 березня 2022 року №209 «Деякі питання державної реєстрації та функціонування єдиних та державних реєстрів, держателем яких є Міністерство юстиції, в умовах воєнного стану». Вилучено з: <https://zakon.rada.gov.ua/laws/show/209-2022-%D0%BF#Text>.
4. Постанови Кабінету Міністрів України від 19 квітня 2022 року №480 «Про внесення змін до деяких постанов Кабінету Міністрів України щодо діяльності нотаріусів та функціонування єдиних та державних реєстрів, держателем яких є Міністерство юстиції, в умовах воєнного стану». Вилучено з: <https://zakon.rada.gov.ua/laws/show/480-2022-%D0%BF#top>.
5. Наказом Міністерства юстиції України «Про внесення змін до Переліку адміністративно-територіальних одиниць, у межах яких припиняється доступ до користувачів єдиних та державних реєстрів, держателем яких є Міністерство юстиції України, в умовах воєнного стану» від 11.04.2022 року №1429\5. Вилучено з: <https://minjust.gov.ua/n/22650>.
6. Наказом Міністерства юстиції України «Перелік нотаріусів, якими в умовах воєнного стану вчиняються нотаріальні дії щодо цінного майна» від 3.05.2022 року №1760/5. Вилучено з: <https://minjust.gov.ua/news/ministry/perelik-notariusiv-yakimi-v-umovah-voennogo-stanu-vchinyayutsya-notarialni-dii-schodo-tsinnogo-mayna>.

ОСОБЛИВОСТІ ЗАПРОВАДЖЕННЯ ЄДИНОГО НОТАРІАТУ В УКРАЇНІ: СУТЬ, ЗНАЧЕННЯ, ПРОБЛЕМИ

Лисенко Наталія Олександрівна

студент юридичного факультету

Дніпропетровський національний університет імені Олеся Гончара, Україна

Щербина Євген Миколайович

доцент кафедри цивільного, трудового та господарського права

Дніпропетровський національний університет імені Олеся Гончара, Україна

Сьогодні українське суспільство перебуває на такому етапі розвитку, що пов'язаний із процесом глобалізації, інтеграції та реформуванням національної правової системи, та потребує детального вивчення та аналізу низки наукових проблем. Серед них – питання вдосконалення цивільно-правової системи, що включає в себе інститут нотаріату.

Говорячи про системи нотаріату, не можемо не вказати на їхній поділ на англосаксонську та латинську. І якщо для країн першої системи характерна значна роль адвоката та наділення його широким колом юридичних повноважень, то в країнах другої, в їх числі й Україні, перевага надається нотаріусам, зважаючи на вирішення ними більшості важливих питань.

Український нотаріат належить до нотаріату латинського типу, який характеризується наданням певних доказових переваг нотаріально посвідченим документам та особливим статусом нотаріуса, який одночасно є представником вільної професії та особою, наділеною публічними повноваженнями. Цей факт концептуально зумовлює відповідний розвиток законодавчого врегулювання нотаріальної діяльності, орієнтований на основі стандартів класичної системи нотаріату, що поширені у всіх країнах континентальної Європи.

Як і будь-який інший правовий інститут, нотаріат також потребує змін та адаптації до сучасних реалій. Чинне українське законодавство, що регулює нотаріальну діяльність, нині відповідає не в повній мірі тим процесам, що відбуваються в державі. Закон України «Про нотаріат» було прийнято 28 років тому, він розділив нотаріусів на приватних та державних. Більшість дослідників зазначає, що такий розділ наразі є неактуальним, зважаючи на поширення ролі приватних нотаріусів та збитковість діяльності державних. Крім цього, спостерігаємо брак кваліфікованих спеціалістів саме серед державних нотаріусів, що породжує надання неякісних послуг та популяризацію приватного нотаріату. Все це, в свою чергу, сприяло появі великої кількості скарг, збільшення корупційних діянь, непорозумінню соціальних, економічних, юридичних аспектів діяльності приватних нотаріусів.

Ускладнює порядок вчинення нотаріальних дій і ведення нотаріусами паперового документообігу, крім цього, проблемою є відсутність сучасних та інноваційних рішень у діяльності нотаріату. Так, особи, що проживають в невеликих за кількістю населення населених пунктах, мають обмежений доступ до отримання якісних послуг нотаріусів.

Беручи до уваги факт обрання Україною курсу на цифрову економіку, робимо висновок, що тільки реформувавши застарілі порядки, можна досягти успіху та розвитку держави. Більшість країн латинського нотаріату вже досягли певних результатів, зокрема, перейшовши до єдиного нотаріату.

В Україні цей процес також знайшов своє відображення. Так, 19 жовтня 2021 року до порядку денного шостої сесії Верховної Ради України дев'ятого скликання було внесено Законопроект № 5644 про внесення змін до деяких законодавчих актів України щодо удосконалення регулювання нотаріальної діяльності від 10 червня 2021 року («Законопроект»).

Ним передбачається створення е-нотаріату, який замінить поділ нотаріусів на державних та приватних та закріпить єдиний статус нотаріуса. Державні контори, як такі, припинять своє існування, що значним чином зекономить державний бюджет.

Передбачаються такі складові системи е-нотаріату: електронний нотаріальний архів; електронний реєстр нотаріальних дій; електронне робоче місце нотаріуса; інші підсистеми з можливістю електронного документообігу.

Законопроектом передбачається запровадження всебічної цифровізації. Так, передбачено автоматизацію всієї діяльності нотаріусів, введення електронного документообігу, наявність кваліфікованого електронного підпису та ін.

Зміни торкнулися й повноважень нотаріусів. Відповідно до Законопроекту, їм пропонується розширити коло функцій у частині реєстрації шлюбів та їх розірвання, медіації, як способу позасудового врегулювання спору, забезпечення доказів, тобто засвідчувати за письмовою заявою особи дані (інформацію), на підставі яких встановлюється наявність або відсутність обставин, що мають юридичне значення та встановлення фактів, що мають юридичне значення (встановлювати факт родинних відносин між фізичними особами, встановлювати факт належності правовстановлюючих документів особі).

Аби процес ведення е-нотаріату пройшов успішно, без ризиків, та наблизив Україну до стандартів системи латинського нотаріату, варто вирішити ряд проблем, які можуть його гальмувати. Зокрема, необхідно:

1. Створити захищену мережу Інтернет, посилити захист електронних реєстрів та баз, провести просвітницьку роботу з населенням щодо забезпечення роботи в мережі Інтернет, залучити міжнародних фахівців з країн, де вже існує е-нотаріат для обміну досвідом.

2. Забезпечити соціальні гарантії для малозабезпечених громадян, що сприятиме захисту прав та інтересів останніх.

Нотаріат виконує важливу соціальну функцію, є інститутом превентивного правосуддя, органом безспірної цивільної юрисдикції, а тому наразі треба приділити значну увагу реформуванню застарілого законодавства щодо цього правового інституту та приведення всіх нормативно-правових актів у відповідність до потреб та вимог реальності.

Перехід на єдиний нотаріат, тобто відмова від системи поділу нотаріусів на приватних та державних — це реалізація в Україні стандартів латинського нотаріату, що дозволить покращити становище держави як на міжнародній арені, так і всередині.

Список використаних джерел:

1. Про нотаріат: Закон України від 02.09.1993 №3425-XII//База даних «Законодавство України» / Верховна Рада України. URL:<https://zakon.rada.gov.ua/laws/show/3425-12#Text>.
2. Проект Закону про внесення змін до деяких законодавчих актів України щодо удосконалення регулювання нотаріальної діяльності від 10.06.2021 р. №5644 URL: http://w1.c1.rada.gov.ua/pls/zweb2/webproc4_1?pf3511=72191.

ПРОКУРОРИ-СТАЖИСТИ: ОСОБЛИВОСТІ ПРАВОВОГО СТАТУСУ

Подкопаєв Сергій Васильович

ORCID ID: 0000-0002-5281-3981

д-р. юрид. наук, доцент, старший науковий співробітник
відділу дослідження проблем кримінального процесу та судоустрою
*Науково-дослідний інститут вивчення проблем злочинності
імені академіка В.В. Сташиса Національної академії правових наук України, Україна*

Верховною Радою України 14 квітня 2022 року прийнято Закон України № 2203–ІХ «Про внесення змін до деяких законів України щодо удосконалення добору та підготовки прокурорів», який наступного дня направлено на підпис Президенту (далі – Закон № 2203–ІХ) [1].

Законом № 2203–ІХ вносяться зміни до Закону України «Про запобігання корупції» в частині організації спеціальної перевірки кандидатів на посаду судді та прокурора, що сприятиме подоланню наявних проблем. На необхідність цього нами зверталася увага раніше та вносилися відповідні пропозиції [2, с. 351, 396, 460]. Крім того, зміни вносяться до Закону України «Про прокуратуру» (далі – Закон № 1697-VII) [3]. Вони в основному стосуються запровадження інституту прокурорів-стажистів.

У змістовному (функціональному) аспекті Законом № 2203–ІХ пропонується ч. 2 ст. 15 Закону № 1697-VII доповнити, зокрема, абзацом 3 передбачивши, що прокурор – стажист окружної прокуратури здійснює повноваження прокурора з урахуванням особливостей, визначених ст. 33³ Закону № 1697-VII. В свою чергу запропонована редакція ст. 33³ (Особливості проходження стажування) встановлює, що прокурору – стажисту може бути доручено виконання обов'язків, пов'язаних з реалізацією функцій прокуратури, зокрема здійснення процесуального керівництва у кримінальних провадженнях про кримінальні проступки та нетяжкі злочини. При цьому процесуальні рішення прокурора – стажиста окружної прокуратури під час здійснення процесуального керівництва підлягають погодженню із старшим прокурором групи прокурорів, а у визначених законом випадках – з керівником органу прокуратури. Рішення прокурора – стажиста, які він приймає під час виконання інших функцій прокуратури, підлягають погодженню з керівником стажування.

Також прокурору – стажисту забороняється: здійснювати процесуальне керівництво у кримінальних провадженнях про тяжкі та особливо тяжкі злочини; бути старшим прокурором групи прокурорів; бути залученим до роботи в Офісі Генерального прокурора, обласних та прирівняних до них прокуратурах.

Серед іншого, в ч. 4 ст. 33³ Закону № 1697-VII планується закріпити спірне положення про те, що інші особливості здійснення прокурором – стажистом повноважень, пов'язаних з реалізацією функцій прокуратури, визначаються Порядком проходження стажування.

Слід звернути увагу, що у ст. 19 Конституції України записано: органи державної влади та органи місцевого самоврядування, їх посадові особи **зобов'язані діяти лише на підставі, в межах повноважень та у спосіб, що передбачені Конституцією та законами України** [4].

Як зазначається, даний принцип відносно органів, які наділені державно-владними повноваженнями, може бути сформульований в більш категоричній формі: «заборонено все, крім дозволеного законом» [5, с.142]. Вважається, що встановлення для органів державної влади та органів місцевого самоврядування спеціально-дозвільного типу правового регулювання є найбільш відповідним способом впорядкування їх діяльності в умовах правової держави, позаяк забезпечує підпорядкування реалізації владних функцій вимогам закону, вводить їх діяльність у чіткі, зрозумілі для усіх рамки і саме таким чином обмежує можливість прояву свавілля. Більше того, стосовно прокуратури ще у двох нормах Основного Закону (п. 14 ст. 92 і ст. 131¹) йдеться про те, що **виключно законом визначаються організація і діяльність (порядок діяльності) прокуратури** [4]. Отже Порядком проходження стажування, як підзаконним актом, який має затверджуватися Генеральним прокурором, не може визначатися діяльність чи будь-які особливості здійснення повноважень пов'язаних з реалізацією функцій прокуратури прокурорами – стажистами.

В організаційному аспекті Законом України № 2203–IX передбачено внесення змін, зокрема до ч. 1 ст. 15 Закону № 1697-VII (Статус прокурора) та фактичне наділення прокурорів – стажистів статусом прокурорів. Крім того, сформовано доповнення до ч. 2 ст. 15 Закону № 1697-VII (абзацами другим і третім) такого змісту: **на прокурора – стажиста** окружної прокуратури **поширюються гарантії** матеріального, соціального та побутового забезпечення, **передбачені законодавством для прокурорів**, правила внутрішнього трудового розпорядку, встановлені для прокурорів та, як ми звертали увагу: **прокурор – стажист** окружної прокуратури **здійснює повноваження** прокурора з **урахуванням особливостей, визначених ст. 33³** Закону № 1697-VII.

Водночас такі особливості свідчать про обмежений характер повноважень прокурорів – стажистів у порівнянні з повноваженнями прокурорів. Це ставить під сумнів можливість забезпечення передбаченого ч. 2 ст. 15 Закону № 1697-VII «єдиного статусу» прокурорів, адже стажистів пропонується наділити статусом прокурорів. Крім того, порушується «єдність системи прокуратури», яка згідно п. 2 ч. 5 ст. 7 Закону № 1697-VII (Система прокуратури України) забезпечується «єдиним статусом прокурорів».

Враховуючи, що ч. 2 ст. 81 Закону № 1697-VII пропонується доповнити абзацом шостим, про те, що заробітна плата прокурора – стажиста окружної прокуратури складається з посадового окладу, який устанавлюється в розмірі **двох третин посадового окладу прокурора** окружної прокуратури, та надбавки за вислугу років – таке положення входить в протиріччя із запропонованими змінами (доповненням ч. 2 ст. 15 Закону № 1697-VII абзацом другим) щодо поширення зазначених вище гарантій прокурорів на прокурорів – стажистів, адже йдеться про зменшений обсяг їх матеріального та соціального забезпечення у порівнянні з прокурорами.

Загалом це може свідчити про ймовірну поспішність у розробці Закону № 2203–IX, адже має місце неузгодженість низки його положень із базовими положеннями Конституції України та Закону № 1697-VII; а запровадження (повернення) до інституту прокурорів – стажистів хоча і вбачається логічним кроком із урахуванням сучасного стану (реалій) практичної підготовки кандидатів на посади прокурорів, однак в черговий раз свідчить про непослідовний підхід до проведення змін у системі та відсутність чіткої реформаційної (модернізаційної) стратегії щодо прокуратури в Україні.

Список використаних джерел:

1. Про внесення змін до деяких законів України щодо удосконалення добору та підготовки прокурорів: Закон України від 14 квітня 2022 року № 2203–IX. URL: <https://itd.rada.gov.ua/billInfo/Bills/pubFile/1273044>
2. Подкопаєв С.В. Теоретико-правові засади модернізації прокуратури в Україні: дис. ... докт. юрид. наук: 12.00.10 / Науково-дослідний інститут вивчення проблем злочинності імені академіка В.В. Сташиса, Національний юридичний університет імені Ярослава Мудрого. Харків, 2020. 477 с.
3. Про прокуратуру: Закон України від 14 жовтня 2014 року № 1697-VII. URL: <https://zakon.rada.gov.ua/laws/show/1697-18>
4. Конституція України. URL: <http://zakon2.rada.gov.ua/laws/show/254к/96-вр>
5. Конституція України. Науково-практичний коментар / редкол.: В.Я. Тацій, О. В. Петришин, Ю. Г. Барабаш та ін.; Нац. акад. прав. наук України. 2-ге вид., переробл. і допов. Харків: Право, 2011. 1128 с.

СУЧАСНИЙ СТАН ТА ПЕРСПЕКТИВИ КРИМІНОЛОГІЇ: ДЕЯКІ МЕТОДОЛОГІЧНІ АСПЕКТИ

Кравчук Поліна Сергіївна

здобувачка вищої освіти

Навчально-наукового інституту права та інноваційної освіти
Дніпропетровський державний університет внутрішніх справ, Україна

Науковий керівник: Сенько Вікторія Вікторівна

викладач кафедри кримінально-правових дисциплін

Дніпропетровський державний університет внутрішніх справ, Україна

Одним з основних завдань кримінології є дослідження ефективності чинних кримінально-правових норм та внесення пропозицій щодо доповнень кримінального закону новими результативними нормами. На практиці розробка кримінально-правових норм не завжди спирається на кримінологічний аналіз, а здебільшого на миттєві думки, наприклад, науковців. Це тягне за собою постійну та безперервну заміну кримінологічних норм на нові.

Актуальність розгляду даної теми визначається у потребі розвитку кримінологічних знань та приведенні їх до стану ефективного функціонування.

Метою даної роботи є висвітлення стану та перспектив розвитку сучасної кримінології.

Попри світовий досвід інтеграції міжгалузевих знань про злочинність та боротьбу з нею, формування комплексних міждисциплінарних проблем та напрямів досліджень, вироблення загальних підходів до розв'язання проблеми

боротьби зі злочинністю, у вітчизняному науковому середовищі зберігається традиція диференціації знань, окреслення чітких меж наукового пізнання й області предметних інтересів. Замість створення нових концепцій та формування банку новаторських ідей, провідні фахівці у галузі наук кримінального циклу помітно більше переймаються удосконаленням поняттєвого апарату, тлумаченням правових норм і положень законодавства, вибудовуванням уможлидних юридичних конструкцій, значна частина яких виявляється неробочими. Поряд з цим в академічному середовищі набирає обертів рух прихильників прозахідної наукової традиції, які виходять за рамки відомих знань, генерують нові ідеї, вступають у публічні дискусії, пропонують альтернативні підходи до розв'язання наукових проблем.

У кримінально-правовій науці яскравими представниками прозахідної традиції є: Ю. В. Баулін, Н. О. Гуторова, О. О. Дудоров, В. О. Навроцький, М. І. Хавронюк, П. Л. Фріс, Є. Л. Стрельцов, Ю. А. Пономаренко та ін. Серед кримінологів оригінальними поглядами вирізняються такі, як: А. М. Бойко, В. М. Дрьомін, А. Ф. Зелінський, О. М. Костенко, В. О. Туляков, В. І. Шакурн тощо [1, с. 169].

У сучасному розумінні кримінологія – це наука про закономірності виникнення, функціонування, розвитку злочинності й боротьби з нею. Наведене визначення лаконічно відбиває сутність кримінології як науки про злочинність, форми та методи боротьби з нею. Боротьба зі злочинністю – родовий термін, що на національному рівні позначає окремий напрям діяльності держави. Боротьба зі злочинністю включає запобігання і протидію кримінальним правопорушенням. На міжнародному рівні використовується поняття «запобігання злочинності» [1, с. 170].

Одним із сучасних методологічних підходів проведення кримінологічних досліджень є синергетичний. Для створення теоретичної конструкції запобігання злочинам та формування відповідної стратегії пропонується зосередитися на механізмах і системах, на яких ґрунтується системна цілісність суспільства, його організаційно-структурна впорядкованість і безпосередньо пов'язана з цим здатність суспільства як системи до саморегуляції. Вже протягом десятиліть соціологи й кримінологи намагаються зрозуміти та пояснити злочинність в контексті проблематики соціальної регуляції та контролю. Згідно з синергетичним підходом, кримінологічна політика вважається самовпорядкованою та самоврегульованою системою, яка перебуває у стані постійного обміну з іншими напрямками діяльності держави, із суб'єктами та об'єктами соціальної взаємодії. Для науковців цей методологічний підхід вбачається найбільш вдалим при вивченні й удосконаленні кримінологічної політики як самостійного напрямку соціального впливу й реагування на злочинність [2, с. 6].

Таким чином, відповідно до синергетичного підходу, і злочинність, і система протидії їй – це елементи соціальної самоорганізації (саморегуляції) суспільства. Крім того, вбачається конструктивним вивчення явища злочинності на базі так званої загальної теорії систем. Особливість її полягає в тому, що ця теорія вивчає явища у відриві від змісту їх конкретного прояву, встановлюються формальні взаємозв'язки між різними елементами явищ, а також характер їх змін під зовнішнім та взаємним впливом. Відповідно до цієї теорії, саме взаємодія компонентів систем пояснює факти, а не результати дослідження змісту фізичних, біологічних, соціальних чи теоретичних процесів. Для загальної теорії систем об'єктом дослідження є формальний взаємозв'язок між ознаками, властивостями та проявом досліджуваних явищ, або матеріальна дійсність як система. Отже, ще одним перспективним напрямком у кримінології є системний підхід, що ґрунтується на загальній теорії систем. Дослідження злочинності з її використанням пояснює закономірності існування й розвитку цього явища та дозволяє прогнозувати його тенденції [2, с. 6-7].

Стосовно перспектив розвитку кримінологічної науки можемо зазначити наступне. Майбутнє кримінології визначатиметься завданнями, які їй доведеться вирішувати незабаром. На міжнародному рівні йтиметься про глобальні виклики й загрози, з якими вже зіштовхується людство. На національному рівні розвиток кримінології одночасно відбуватиметься за напрямом створення нових теорій, модернізації кримінологічної доктрини, а також шляхом розроблення прикладної кримінології, посилення її аналітичної складової, розширення сфери застосування результатів кримінологічних досліджень. У будь-якому разі майбутнє кримінології нерозривно пов'язане з подальшим розвитком науки та технологій, науково-технічним прогресом в цілому [1, с. 177].

На підставі викладеного можна зробити висновок, що у майбутньому значення кримінології у розв'язанні проблем злочинності буде зростати, а сфера використання результатів кримінологічних досліджень буде збільшуватися. Надалі будуть розроблятися нові засоби та способи запобіжного впливу на злочинність.

Список використаних джерел:

1. Головкин Б.М. Теперішнє і майбутнє кримінології. Проблеми законності. 2020. Вип. 149. С. 168-184.
2. Кримінологічна теорія і практика: досвід, проблеми сьогодення та шляхи їх вирішення : Тези доповідей наук.-теор.конф. (м. Київ, 20 березня 2014 року) / Ред. кол. В.В. Коваленко, В.В. Черней, О.М. Джужа, В.В.Василевич та ін. – К.: Національна акад. внутр. справ, 2014. – 354 с.

СЕКЦІЯ Х. ВОЄННІ НАУКИ, НАЦІОНАЛЬНА БЕЗПЕКА ТА БЕЗПЕКА ДЕРЖАВНОГО КОРДОНУ

ВАРІАНТ ОГЛЯДОВОЇ ТРЬОХКООРДИНАТНОЇ РАДІОЛОКАЦІЙНОЇ СТАНЦІЇ МЕТРОВОГО ДІАПАЗОНУ НА БАЗІ ДВОХКООРДИНАТНИХ РАДІОЛОКАЦІЙНИХ СТАНЦІЙ МЕТРОВОГО ДІАПАЗОНУ

Трофимов Іван Миколайович

ORCID ID: 0000-0001-7080-909X

канд. техн. наук, старший дослідник,

начальник науково-дослідного відділу наукового центру Повітряних Сил

Харківський національний університет Повітряних Сил імені Івана Кожедуба, Україна

Зюкін Володимир Федорович

ORCID ID: 0000-0001-9461-9071

канд. техн. наук, старший науковий дослідник,

науковий співробітник науково-дослідного відділу наукового центру Повітряних Сил

Харківський національний університет Повітряних Сил імені Івана Кожедуба, Україна

Гурін Ігор Олександрович

ORCID ID: 0000-0002-4589-7662

науковий співробітник

науково-дослідного відділу наукового центру Повітряних Сил

Харківський національний університет Повітряних Сил імені Івана Кожедуба, Україна

Створення перспективної оглядової трьохкоординатної радіолокаційної станції (РЛС) метрового діапазону (з оцінкою ешелону висоти цілей) на базі двохкоординатних РЛС метрового діапазону є актуальним завданням. Наявність таких РЛС забезпечить підвищення бойових можливостей підрозділів радіотехнічних військ (РТВ) в умовах застосування противником сучасних засобів повітряного нападу та радіоелектронної боротьби (РЕБ).

Розглядається доцільний варіант створення перспективної оглядової трьохкоординатної РЛС метрового діапазону на базі двохкоординатних РЛС типу П-18, П-18 "Малахіт-М". Запропоновано алгоритм і структурна схема оптимального пристрою вимірювання кута місця цілей в РЛС метрового діапазону з двоярусними антенними решітками при відомих характеристиках траси поширення радіохвиль. Виявлення та вимірювання кута місця цілей зводиться при цьому до класичних методів і пристроїв багатоканальної просторово-часової погодженої обробки радіолокаційних сигналів.

Показниками інформативності оглядових РЛС РТВ метрового діапазону, при вимірюванні кута місця цілей, вважатимемо:

– показники просторових можливостей виявлення цілей (розмір та параметри форми зони виявлення);

– показники точності та достовірності визначення координат повітряних об'єктів (точність і роздільна здатність при вимірі кутомісних координат, характеристики хибних кутомісних пеленгів);

Розрахунок показників просторових можливостей виявлення цілей в трьохкоординатних РЛС метрового діапазону, стосовно до двоелементної (у вертикальному перетині) антенної решітки РЛС типу П-18, П-18 "Малахіт-М", показує, що при реалізації оптимального кутомісного пеленгатора забезпечується задане синфазне (замість квадратурного), та задане зважене підсумовування компонентів ехо-сигналу верхнього та нижнього ярусів антени, що забезпечує енергетичний вигравш біля 3 дБ.

Впровадження в РЛС типу П-18, П-18 "Малахіт-М", кутомісного пеленгатора може забезпечити збільшення максимальної дальності виявлення, максимальної висоти виявлення та безпровального супроводження цілей на 20 %; збільшення коефіцієнта використання радіогоризонту на $\approx 10\%$.

Розрахунок пеленгаційних характеристик при реалізації оптимального кутомісного пеленгатора, стосовно до двоелементної антенної решітки РЛС типу П-18, П-18 "Малахіт-М", показує, що їх вид істотно залежить від параметрів траси поширення радіохвиль. Проте, незалежно від варіанту опису траси, глобальний максимум пеленгаційної кривої дозволяє отримати незміщену оцінку кутових координат цілей.

Однозначна оцінка кутомісних координат цілей забезпечується в діапазоні кутів місця $0 \leq \varepsilon_{\text{ц}} \leq 15^\circ$; далі ($15^\circ < \varepsilon_{\text{ц}} \leq 30^\circ$) спостерігаються 1-2 хибних пеленгів. Рівень хибних пеленгів на (1...4) дБ нижче рівня глобального максимуму, тому число хибних вимірів кута місця складе 35-46 %.

Проте різні варіанти взаємного кореляційного ототожнення пеленгаційних характеристик дозволяють істотно зменшити як ширину, так і рівень хибних пеленгів. До цього ж призводить використання різних режимів багаточастотного випромінювання РЛС.

Положення хибних пеленгів змінюється при зміні несучої частоти. Таким чином, зіставлення значення пеленгів при різних несучих частотах дозволяє усунути хибну пеленгаційну інформацію.

Аналогічних результатів можна досягти також шляхом модуляції діаграми направленості антени РЛС при випромінюванні. Відбракування хибних кутомісних пеленгів можна додатково здійснювати при трасовій обробці радіолокаційної інформації.

Помилки в оцінці параметрів траси поширення радіохвиль по різному впливають на точність виміру кута місця цілей. Наприклад, неточна оцінка комплексного коефіцієнту відбиття від підстилаючої поверхні практично не позначається на точності кутомісних вимірів. Тому контроль електродинамічних параметрів траси поширення радіохвиль в реальному масштабі часу, що дозволяє враховувати як сезонні, так і добові зміни параметрів, не є таким актуальним.

Проте неточності в оцінці геометричних характеристик рельєфу місцевості можуть призводити до значних помилок у вимірах із-за появи систематичних погрішностей. Але характеристики рельєфу місцевості змінюються рідко, і для їх уточнення може використовуватися великий арсенал засобів.

Сукупність проведених розрахунків дозволяє стверджувати, що при різних варіантах взаємного кореляційного ототожнення пеленгаційних характеристик, та при використанні різних режимів багаточастотного випромінювання РЛС, при

точному описі параметрів траси поширення радіохвиль можна забезпечити незміщену оцінку кутомісних координат цілей.

При розрахунку пеленгаційних характеристик на основі суми квадратів "нев'язок" можна підвищити потенційну точність пеленгації до величині $\sigma_{\epsilon} \approx 0,2^{\circ} \dots 0,3^{\circ}$; число хибних вимірів кута місця знижується до 15-40 %.

При зміні несучої частоти підпачок імпульсів (або при багаточастотному випромінюванні) значення хибних пеленгів при різних несучих частотах розрізняються більш ніж на $1^{\circ} \dots 3^{\circ}$. Тому число хибних вимірів кута місця знижується до (5-15) %.

Список використаних джерел:

1. Белавін О.В., Камалтинов Г.Г., Маляренко О.С. (2012) Експериментально-аналітичний спосіб визначення нижньої крайки зони виявлення повітряних об'єктів перспективною РЛС МР-1. *Наука і техніка Повітряних Сил Збройних Сил України*, (3), 69-73. Вилучено з: http://nbuv.gov.ua/UJRN/Nitps_2012_3_18.
2. Зюкін В.Ф., Кукобко С.В., Трофимов І.М., Козлов Д.М. (2019) Вимірювання кута місця цілей в оглядових РЛС РТВ метрового діапазону хвиль. *Збірник наукових праць Харківського національного університету Повітряних Сил*, 4(62), 98-104. Вилучено з: http://nbuv.gov.ua/UJRN/ZKhUPS_2019_4_16.
3. Профатилова Г.А., Соловьев Г.Н (2013) Измерение малых углов места фазовым методом в условиях интерференции. *Вестник московского государственного технического университета им. Н.Э. Баумана. Серия: приборостроение*, №1(90), 2-13. Вилучено з: <http://vestnikprib.ru/articles/1/1.pdf>.
4. Гартованов В.Г., Арасланов М.Р., Батиев В.Д. (2017) Моделювання результуючої діаграми направленості антени радіолокатору типу 5Н84А у вертикальній площині. *Системи озброєння і військова техніка*, 4(52), 85-94. Вилучено з: http://nbuv.gov.ua/UJRN/soivt_2017_4_15
5. Мобильная твердотельная цифровая двухкоординатная радиолокационная станция метрового диапазона "Восток-Э": електронні ресурси – Вилучено з: <http://www.kbradar.by/text/pages-view-13.html>.
6. Радары П-18МА/П-180У: електронні ресурси – Вилучено з: <http://www.aerotechnica.ua/index.php?id=products&prod=2&prodid=2>.
7. РЛС "Малахит": електронні ресурси – Вилучено з: http://ust.com.ua/ru/rls/rls_malahit1.html.
8. Радары П-14МА/5Н84АМА: електронні ресурси – Вилучено з: <http://www.aerotechnica.ua/index.php?id=products&prod=2&prodid=4>.
9. РЛС МР-1 Мобильная радиолокационная станция метрового диапазона волн: електронні ресурси – Вилучено з: http://iskra.zp.ua/index.php?option=com_content&view=article&id=15&Itemid=3&lang=ru.

ІНФОРМАЦІЙНА БЕЗПЕКА ТА ШТУЧНИЙ ІНТЕЛЕКТ

Гбур Зоряна Володимирівна

професор, доктор наук з державного управління,
професор кафедри управління охороною здоров'я та публічного адміністрування
Національний університет охорони здоров'я України імені П.Л.Шупика, Україна

В Україні важливою складовою реформування оборонно-промислового комплексу є впровадження інноваційних технологій штучного інтелекту. Адже провідні країни світу вивчають та використовують можливості штучного інтелекту в галузі оборони [4]. Так, сучасна міжнародна група Thales Group3 [2], що функціонує в сфері цифрової ідентифікації безпеки створює й випускає інформаційні системи для авіакосмічної та військової галузей, що є потужною основою для швидкого ефективного захисту різних секторів критичної інфраструктури (енергетика, хімічна промисловість, транспорт, екологія та ін.). Дана група сприяє в забезпеченні інформаційної безпеки державним органам, приватним компаніям та власникам об'єктів критичної інфраструктури.

В 2019 році Швейцарією підписано угоду з Thales Group3, якою передбачено поставку елементів центру обробки зображень IMINT4. Ця система дозволить збирати та аналізувати всі типи цифрових інформаційних зображень, а також включатиме провідні технології штучного інтелекту, що дасть змогу Збройним Силам Швейцарії ідентифікувати загрози та застосовувати адекватні моделі захисту [6].

Сенсорні інструменти Thales на основі штучного інтелекту Cybels забезпечують інноваційний захист від кібератак у критично важливих секторах інфраструктури. Cybels Sensor шляхом встановлення штучного інтелекту безперервно спостерігає за різними джерелами атаки. Експертами лабораторії Thales зафіксовано нові види шкідливих програм. Під час виявлення загроз система Cybels Sensor маскує дану сигнатуру, щоб кіберзлочинці не дізнались про це і не змогли обійти захист. Також дана технологія здатна аналізувати кожен файл, що проходить крізь мережу, досліджуючи і виявляючи можливі загрози, шкідливі програми та інші аномалії [6].

2 грудня 2020 року в Україні Розпорядженням Кабінету Міністрів України №1556-р було схвалено Концепцію розвитку штучного інтелекту в Україні [3], яка передбачає визначення основних напрямів та пріоритетних завдань розвитку технологій штучного інтелекту з метою забезпечення конкурентоспроможності національної економіки та захисту технологічних інформаційно-комунікаційних систем. Завдяки застосуванню технологій штучного інтелекту відбуватиметься моніторинг соціальних мереж та інтернет-ресурсів, що дасть можливість аналізувати аудиторію, виявляти та попереджати певні проблеми. Відповідно до головної мети Концепції – забезпечення інформаційної безпеки було визначено основні напрями її забезпечення (рис. 1).

На перший погляд впровадження штучного інтелекту здається дорогим та неперевіраним рішенням, яке приймається тільки інноваційними компаніями з великим бюджетом. Однак його використання в управлінні інформаційною безпекою гостро необхідно для всіх компаній, незалежно від їх масштабів та сфери діяльності.

На даний час кількість атак зростає, а ландшафт загроз змінюється з блискавичною швидкістю. Наприклад, продукти Kaspersky попереджають більше 700 млн онлайн-атак на квартал по всьому світу, а Cisco блокує 20 млрд мережевих атак в день. Беззаперечно, при такому обсязі злочинної діяльності зловмисники активно



Рис. 1. Основні напрями забезпечення інформаційної безпеки

Джерело: [3]

застосовують засоби автоматизації кібератак, в тому числі використовують технології штучного інтелекту для їх вдосконалення та трансформації, а також для обходу відомих засобів захисту.

Так, наприклад, ефективним прототипом є відомий троян Emotet з основним каналом для його розповсюдження спам-фішингом, та групування, що стоїть за створенням Emotet, могло б без особливих труднощів використовувати штучний інтелект для посилення атаки.

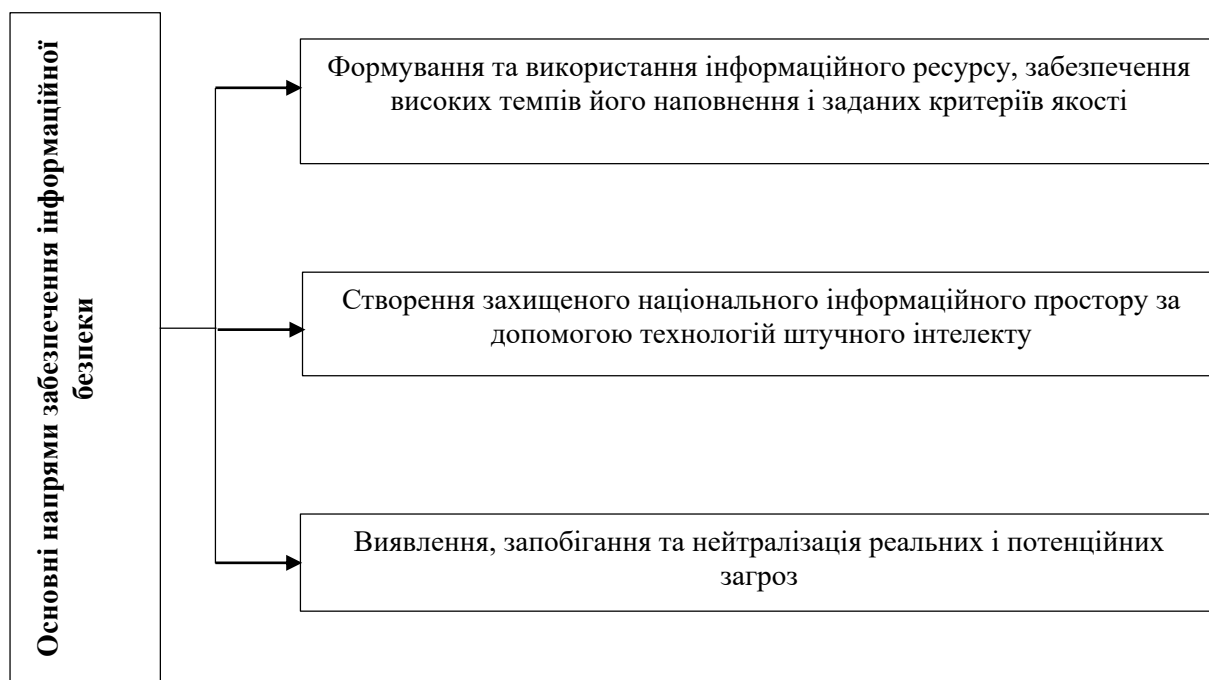
Іншою можливою сферою шкідливого застосування штучного інтелекту є ефективніший підбір паролів або обхід двохфакторної аутентифікації. В 2017 році дослідники створили бота, який був здатен обходити перевірки CAPTCHA з ефективністю 90% за допомогою технологій штучного інтелекту. Використовуючи велику кількість різних джерел даних в даркнеті з метою формування бази знань штучного інтелекту, зловмисники можуть створити атаки, тому виробники систем захисту починають активно впроваджувати технології штучного інтелекту та машинного навчання з метою виявлення, прогнозування кіберзагроз, реагування на них в режимі реального часу. В цілому, за даними Webroot, біля 85% професіоналів з інформаційної безпеки вірять у те, що зловмисники використовують технології штучного інтелекту в своїх цілях [5].

В 2019 році світовий ринок технологій штучного інтелекту в інформаційній безпеці оцінювався експертами (MarketsandMarkets, Zion Market Research) в 8,8 млрд дол США, з досягненням до 38,2 млрд дол США в 2026 році та щорічним зростанням на 23% [6]. Основними чинниками зростання даного ринку є: зростаюча кількість користувачів мережі Інтернет та збільшення кількості підключених пристроїв; збільшення випадків кіберзагроз; зростання вразливості мережі Wi-fi до загроз безпеці.

Крім того, основні можливості штучного інтелекту на ринку інформаційної безпеки включають зростання потреби в хмарних рішеннях безпеки серед малих та середніх підприємств та збільшення використання соціальних мереж для виконання

бізнес-функцій. Організації, які впроваджують технології штучного інтелекту для поведінкового аналізу та продуктивної аналітики, отримують суттєві результати у вигляді підвищення ефективності виявлення атак, скорочення часу реагування та витрат на організацію безпеки. За даними Capgemini Research Institute, 64% організацій, річна виручка яких складає більше 1 млрд дол США, заявляють про те, що технології штучного інтелекту скорочують витрати на виявлення та реагування на загрози безпеці, та біля 75% заявляють про скорочення часу реагування (до 12%) [1, с. 188].

На даний час в усьому світі структури знаходяться в стані переломного моменту, обумовленого застосуванням з метою інформаційної протидії більш сучасного обладнання та програмного забезпечення. Зарубіжні фахівці з інформаційної безпеки очікують, що інформаційно-технічний та інформаційно-психологічний вплив має значний потенціал в умовах стрімкого розвитку технологій штучного інтелекту.

В контексті інформаційної безпеки штучний інтелект – програмне забезпечення, яке здатне інтерпретувати стан середовища, розпізнати певні події та самостійно прийняти необхідні заходи. Технології штучного інтелекту ефективно справляються з розшифруванням закономірностей та аномалій, тому можуть бути інструментом моніторингу загроз. Надійна стратегія інформаційної безпеки також допомагає захистити персональні дані населення та державні дані та алгоритми, що стає важливішим у міру розгортання нових моделей штучного інтелекту.

Список використаних джерел:

1. Виловатых А.В. На пути к теории глобальной безопасности в условиях становления цифровой эпохи. *Свободная мысль*. 2020. № 4. С. 188–193.
2. Концепція розвитку штучного інтелекту в Україні: Розпорядження Кабінету міністрів України № 1556-р від 02.12.2020. URL: <https://zakon.rada.gov.ua/laws/show/1556-2020-%D1%80#Text>
3. Применение технологий искусственного интеллекта в информационной безопасности. URL: https://www.anti-malware.ru/analytics/Technology_Analysis/using-artificial-intelligence-technologies-in-info.
4. Укроборонпром хоче використовувати штучний інтелект в «оборонці». URL: <https://www.epravda.com.ua/news/2021/08/26/677230>
5. Artificial Intelligence (AI) In Cyber Security Market Will Reach to USD 30.9 Billion By 2025: Zion Market Research. URL: <https://www.globenewswire.com/news-release/2019/08/28/1907655/0/en/Artificial-Intelligence-AI-In-Cyber-Security-Market-Will-Rreach-to-USD-30-9-Billion-By-2025-Zion-Market-Research.html>
6. Leveraging artificial intelligence to maximize critical infrastructure cybersecurity. URL: <https://www.thalesgroup.com/en/worldwide/security/magazine/leveraging-artificial-intelligence-maximize-critical-infrastructure>

ОСОБИСТА БЕЗПЕКА ПОЛІЦЕЙСЬКОГО

Серафимчук Ірина Олегівна

Курсантка Навчально-наукового інституту права та
підготовки фахівців для підрозділів стратегічних розслідувань
Дніпропетровський державний університет внутрішніх справ, Україна

Навчальний керівник: Зеленський Євген Сергійович

старший викладач кафедри
тактико-спеціальної підготовки, майстер спорту України з кульової стрільби
Дніпропетровський державний університет внутрішніх справ, Україна

Найголовніше потрібно знати, що національна поліція України – це центральний орган виконавчої влади, який служить суспільству шляхом забезпечення охорони прав і свобод людини, протидії злочинності, підтримання публічної безпеки і порядку. Діяльність поліції спрямовується та координується Кабінетом Міністрів України через Міністра внутрішніх справ України згідно з законом.

Для удосконалення та підтримки народу від правоохоронних органів необхідно через певний період часу проводити реформи для того, що удосконалити та надати більш дієву та ефективну кваліфікацію новому поколінню та не забувати про утвердження більш опитного працівника поліції. Нині постає питання ефективності виконання поліцейськими оперативно-службових завдань, створення якісно нової моделі взаємодії суспільства та поліції для забезпечення охорони прав і свобод людини. Рівень якості виконання поліцейським своїх службових обов'язків прямо пропорційно залежить від забезпечення його особистої безпеки.

Як і всіх працівників державної роботи не повинні порушуватись їхні права, а також і в поліцейських. Ми думаємо, що працівник поліції – це тільки «робот», який повинен нас завжди влюбій ситуації, яка б не склалась повинен захищати та оберігати нас, але ми інколи забуваємо, що працівник поліції теж має права. Він захищаючи народ наражається на небезпеку, захищаючи всіх нас. Тому слід зауважити, що особиста безпека поліцейського необхідна для нього тому, що йдучи на роботи чи якусь операцію, він повинен пам'ятати, що йому також необхідно повернутися додому, до близьких та рідних живим, а не отримати пулю в спину через нехтуванням своєї безпеки. Розглядаючи різні погляди вчених на особисту безпеку.

Можна виділити багатьох, але саме особиста безпека, за А. В. Будановим, визначається такими чинниками: специфікою умов, змісту та форм професійної діяльності; метою професійної діяльності працівника; загальною професійною підготовкою працівника і наявністю в нього спеціальних знань, умінь та навичок щодо забезпечення особистої безпеки при виконанні професійних завдань.[1, с. 11].

Опрацювання заходів для підвищення рівня особистої безпеки поліцейських, нормативно-правового регулювання безпечного виконання ними службових обов'язків з огляду на зміни в підготовці правоохоронців нового покоління уможливорює вирішення теоретичних і практичних питань, що стосуються саме їхньої безпеки.

Звернувши увагу на це актуальне питання, стає врахування різноманітних чинників, які здатні впливати на ефективність виконання поліцейськими оперативно-службових завдань, гарантувати їхню безпеку. Це правові чинники матеріально-економічні, матеріально-технічні, психологічні, професійні. Це

особливості вітчизняної нормативно-правової бази, яка регламентує діяльність поліції, відповідність нововведень чинним нормам права.

Ну що ж ми бачимо, яка важка та небезпечна у своїй професії дія працівника правоохоронних органів. Саме на них покладається наша безпека, охорона громадського порядку, розкриття різних злочинів та вбивств. Тому не кожному під силу така робота, а саме поліцейський повинен захищати як всіх так і не забувати про свою безпеку. Кожен поліцейський повинен іти на роботу і завжди повернутись з неї живим.

Керівництво Національної поліції України, враховуючи негативний досвід такої попередньої інституції, як «міліція», пов'язаний з травмуванням та загибеллю особового складу, приділяє особливу увагу забезпеченню особистої безпеки поліцейських. Вимога однозначна: кожен поліцейський повинен володіти фаховою підготовкою достатнього рівня, належними теоретичними знаннями й практичними навичками, необхідними для виконання службових завдань. Згідно зі статтею 44 Закону України «Про Національну поліцію», поліцейський може застосовувати фізичну силу, у тому числі спеціальні прийоми боротьби (рукопашного бою), для забезпечення особистої безпеки та безпеки інших осіб, припинення правопорушення, для затримання особи, яка вчинила правопорушення, якщо застосування інших поліцейських заходів не уможлиблює виконання поліцейських повноважень, покладених на нього законом.[2]

Отож, реалії забезпечення особистої безпеки поліцейських під час виконання оперативно-службових завдань висвітлюють проблему, яка потребує особливої уваги. Сьогодні прийняття необхідного пакета підзаконних нормативно-правових актів з питань забезпечення особистої безпеки поліцейських, повного забезпечення підрозділів новітніми спеціальними засобами, вироблення чіткої концепції професійної підготовки поліцейських кадрів дасть змогу покращити захист поліцейського під час виконання оперативно-службових завдань. Відповідно розробка заходів щодо підвищення рівня особистої безпеки поліцейських із запозиченням закордонний досвіду уможливить вирішення теоретичних і практичних завдань службової діяльності.

Список використаних джерел:

1. Буданов А. В. Педагогика личной профессиональной безопасности сотрудников органов внутренних дел / А. В. Буданов. – М.: Академия МВД России, 1997. – 132 с.
2. Про Національну поліцію: Закон України від 2 липня 2015 р. № 580-VIII // Відомості Верховної Ради України. – 2015. – № 40–41. – Ст. 379.

ОСОБЛИВОСТІ РОЗВИТКУ КОСМІЧНОЇ ГАЛУЗІ У ПОСТВОЄННИЙ ПЕРІОД

Кошова Світлана Петрівна

канд. держ. упр., доцент,

доцент кафедри управління охороною здоров'я та публічного адміністрування
Національний університет охорони здоров'я України імені П.Л.Шупика, Україна

Активний розвиток світового космічного ринку на даний час охоплює майже всі країни світу. Зокрема, стимулюванню розвитку даної галузі, підвищенню її комерційного потенціалу, відкриттю нових сфер впровадження космічних технологій сприяє вступ в космічну діяльність нових країн та розробка нових космічних програм.

Престиж держави та її могутність визначає саме участь в космічній діяльності. Основною проблемою розвитку даної галузі є необхідність значних капіталовкладень, адже вона потребує значних витрат, а також певного рівня технологічного розвитку країни. Це, в свою чергу, ускладнює вихід слаборозвинутих країн на ринок космічних товарів та послуг, в той час як високорозвинені країни все далі йдуть у своєму розвитку [3, с. 65].

Важливим компонентом економіки Європи є космічна галузь, в якій задіяно більше 200 тис спеціалістів, та річний оборот якої становить більше 45 млрд євро, зокрема, за останні 5 років обсяг інвестицій ЄС перевищив 15 млрд євро. Космічна галузь Європейського Союзу включає космічні системи світового класу, що створені в межах реалізації програм Copernicus та Galileo [4].

Новими перспективними екологічними космічними технологіями та проектами в Європі можна відзначити:

- нові ракетні технології: нове паливо (нетоксичне, нанопаливо), нові двигуни та ракети-носії;
- технології мінімізації, переробки відходів, сміття, очищення зовнішнього середовища;
- нереактивні, неракетні технології польотів, переміщення в космосі на нових фізичних принципах, в перспективі – на основі гравітаційних, квантових та інших ефектах;
- безшумні літальні апарати;
- чистий повний життєвий цикл космічної техніки та діяльності;
- принципово нові технології забезпечення життєдіяльності та безпеки людей в космосі;
- сонячні космічні електростанції та ін. [5].

Успішна реалізація даних проектів освоєння космосу можлива лише при переході до нового технологічного укладу, принципово нових ефективних та чистих технологій.

В провідних космічних державах космічна галузь має досить складну структуру та належить до вищого державного пріоритету.

В сучасній космічній галузі ключовою тенденцією визначається інтерес державних оборонних структур у прийнятті участі в комерційних проектах із запуску угруповань супутників, адже саме вони ідеально підходять для реалізації космічних пріоритетів держави. Так, Кабінетом Міністрів України в 2019 році було схвалено Закон України «Про внесення змін до деяких Законів України щодо державного регулювання космічної діяльності», яким передбачено підтримку з боку держави в комерціалізації космічної діяльності та яким визначено, що суб'єктами космічної

діяльності можуть бути підприємства будь-яких організаційно-правових форм власності [2]. Це покращить інвестиційну привабливість космічної галузі та створить відповідне конкурентне середовище.

Яскравим прикладом відновлення секторів економіки в умовах затяжного військового конфлікту є Ізраїль – країна, яка змогла побудувати сучасну процвітаючу державу в пустелі. Головними чинниками, що дозволяє Ізраїлю бути процвітаючою країною можна відзначити наступні:

- зовнішні та внутрішні загрози спонукають виживати галузі економіки та ставати ефективнішими;
- ефективне поєднання систем безпеки, освіти, науки та бізнесу, що забезпечує прорив в оборонних технологіях та підготовці висококваліфікованих фахівців;
- висока підтримка інновацій державою, оскільки саме інновації допомагають мати сильну економіку та високотехнологічний експорт [1, с. 3].

Для того, щоб в поствоєнний період зберегти наявну вітчизняну технологічну та науково-дослідну базу Україна повинна бути інтегрована в глобальні космічні системи. Зокрема, на даний час підприємства космічної галузі виготовляють ракетоносії «Циклон-4М» для запуску в 2023 році з космодрому, що розташований в Канаді.

З врахуванням наявної ситуації в Україні можна зробити висновок про те, що необхідно сформувавши комплексну стратегію космічної діяльності як частину глибокої структурної модернізації всього політико-економічного та військового механізму, що здійснює космічну діяльність або використовує її результати.

На даний час космічна галузь перетворилась в галузь промисловості, як наприклад суднобудування, автомобілебудування або авіабудування, де є свої норми рентабельності, амортизації та прибутку. Всі діючі та перспективні космічні програми повинні розглядатися крізь призму рентабельності.

В поствоєнний період Україні з метою забезпечення національної безпеки держави потрібен всебічний розвиток вітчизняної космічної галузі, здатної розробляти космічні технології світового рівня за всіма традиційними та перспективними напрямками космічної діяльності.

Стратегічним інтересам України відповідає становлення та розвиток державного, а також комерційного сектору вітчизняної космічної діяльності. За державою залишатиметься науково-дослідний комплекс, вирішення цільових завдань в інтересах забезпечення оборони та безпеки країни, дослідження та освоєння космічного простору. Потребує заохочення зі сторони держави інноваційно орієнтоване підприємництво в частини надання послуг з використанням результатів космічної діяльності, а також послідовний розвиток можливостей щодо комерційного створення космічних засобів зв'язку, телерадіомовлення та дистанційного зондування Землі.

Список використаних джерел:

1. Атаманенко Б. А., Федонюк Р. В. Міжнародне співробітництво як інструмент участі в глобальних космічних проектах. *Космічна наука і технологія*. 2014. № 3. С. 3–13.
2. Державне космічне агентство України (2021). URL: <https://www.nkau.gov.ua/> (дата звернення: 01.04.2022).
3. Нямецук Г. В. Особливості трансформації економічного потенціалу підприємств космічної галузі України при здійсненні міжнародного науково-технічного співробітництва. *Вісник Дніпропетровського університету*. 2011. № 10/2. С. 63–70.
4. European Space Policy Institute (2022). URL: <https://espi.or.at/publications/espi-public-reports> (дата звернення: 01.04.2022).
5. The European Space Agency (2022). URL: <https://www.esa.int/> (дата звернення: 01.04.2022).

ОЦІНКА НАДІЙНОСТІ ДВИГУННИХ УСТАНОВОК ЗЕНІТНИХ КЕРОВАНИХ РАКЕТ 9М38М1 ПРИ ПРОДОВЖЕННІ ЇХ ПРИЗНАЧЕНИХ ПОКАЗНИКІВ

Лук'янчук Вадим Володимирович

ORCID ID: 0000-0001-5695-7723

доктор техн. наук, професор,

начальник науково-дослідного відділу наукового центру Повітряних Сил

Харківський національний університет Повітряних Сил імені Івана Кожедуба, Україна

Коваль Ігор Вікторович

ORCID ID: 0000-0002-4837-7435

канд. техн. наук, старший науковий співробітник

старший науковий співробітник

Харківського науково-дослідного відділу наукового центру Повітряних Сил

Харківський національний університет Повітряних Сил імені Івана Кожедуба, Україна

Селезньов Сергій Володимирович

ORCID ID: 0000-0003-1910-3555

канд. техн. наук, начальник науково-дослідної лабораторії науково-дослідного

відділу наукового центру Повітряних Сил

Харківський національний університет Повітряних Сил імені Івана Кожедуба, Україна

Вимоги щодо подальшої експлуатації ЗКР 9М38М1, що є на озброєнні Повітряних Сил Збройних Сил України створюють певні труднощі при вирішенні завдань продовження їх призначених показників. Експлуатаційною документацією визначений порядок експлуатації цих ракет тільки в межах призначених гарантійних строків.

При цьому в процесі військової експлуатації двигунні установки (ДУ) ЗКР і їх складові частини не перевіряються. Стан порохових зарядів, піротехнічних засобів, гумовотехнічних деталей, теплозахисних покриттів (ТЗП) і інших елементів ДУ, які протягом тривалої експлуатації в межах гарантійного строку можуть суттєво змінити свої властивості, не контролюється. Інформацію про стан ДУ і її складових частин можна було б одержати за результатами бойових стрільб на полігонах, однак бойові стрільби проводяться ЗКР для яких не вичерпані призначені показники, параметри роботи ДУ і її складових частин при цьому не оцінюються, що в результаті не дає необхідної інформації про стан ДУ ЗУР, її складових частин і елементів.

ДУ ЗКР 9М38М1 та їх складові частини по можливості проведення технічного обслуговування у процесі експлуатації відносяться до виробів, що не обслуговуються; по можливості відновлення працездатного стану після відмов в процесі експлуатації до відновлюваних; по можливості проведення контролю перед використанням за призначенням до неконтрольованих. Тому експлуатаційні дані про зміну технічного стану ДУ, їх складових частин і елементів у процесі експлуатації в межах призначеного строку експлуатації фактично відсутні. Вирішення завдань продовження призначених показників ДУ ЗКР передбачає контроль і прогнозування технічного стану і надійності ДУ і їх складових частин, а продовження строків експлуатації ракет проводиться спільними рішеннями міністерства оборони і

промисловості. У зв'язку із цим актуальною є завдання розробки відповідного науково-методичного забезпечення з оцінки, контролю та прогнозуванню надійності ДУ ЗКР 9М38М1 при вирішенні завдань продовження призначених показників ЗКР.

Нижче розглядаються пропозиції з оцінки і контролю надійності ДУ ЗУР 9М38М1, що перебувають в експлуатації тривалий час, при проведенні робіт із продовження їх призначених показників.

Для оцінки і контролю показників надійності ДУ ЗКР 9М38М1 необхідно встановити об'єкти контролю технічного стану і надійності ДУ; уточнити номенклатуру призначених показників надійності ДУ та номенклатуру показників складових частин і елементів ДУ, які підлягають оцінюванню і контролю; розробити структурно-функціональну схему надійності (СФСН); уточнити методи оцінки показників надійності складових частин ДУ та ДУ в цілому і методи їх контролю. При цьому передбачається, що згідно із програмою робіт із продовження призначених показників ЗКР передбачається проведення контрольних технічних оглядів з розбиранням ДУ, їх складових частин, вузлів і блоків, контроль їх технічного стану, випробування.

До складу ДУ ЗКР 9М38М1 входять (рис.1): запалювальний пристрій (ЗП), що складається із засобу ініціювання (піропатрона запуску 15Х341) і запалювача 9Х253; заряд твердого палива (ТП) 9Х172; переднє днище; заднє днище; сопловий блок; газовод; запобіжно-пусковий пристрій (ЗПП), герметизуюче ущільнення (герметизуючі кільця і діафрагма) [1].



Рис. 1. Структурна схема ДУ ЗКР 9М38М1

Стосовно до ДУ ЗУР поняття "відмови" конкретизоване як подія, що полягає в порушенні необхідної цілісності складових частин, елементів і їх зв'язків або заданої послідовності спрацьовування елементів, що приводить до невиконання польотного завдання ЗКР [2]. ДУ ЗКР 9М38М1 є працездатною, якщо працездатні всі її складові частини, при цьому резервних елементів не передбачене.

Відповідно до умови працездатності ДУ 9Д131 і послідовності спрацьовування елементів розроблену СФСН можна представити у наступному вигляді (рис. 2). У зв'язку з тим, що ДУ ЗКР 9М38М1 на інтервалі експлуатації, є неконтрольованою, не обслуговується і не відновлюється, то в якості основного показника її надійності можна прийняти імовірність безвідмовної роботи (ІБР) ДУ 9Д131 - $P_{ду}(t_{ду}, t_{п})$ [3]. Під ІБР ДУ ЗКР розуміють імовірність того, що при використанні ДУ за призначенням в довільний момент часу експлуатації - $t_{п}$ за тривалість функціонування ДУ - $t_{ду}$ у заданих умовах і в межах призначеного строку експлуатації відмова ДУ не виникне.



Рис. 2. СФСН ДУ ЗКР 9М38М1

У відповідності до СФСН ІБР ДУ ЗКР 9М38М1 визначається як:

$$P_{\text{ДУ}}(t_{\text{ДУ}}, t_{\text{П}}) = P_{\text{ЗПП}}(t_{\text{ДУ}}, t_{\text{П}}) P_{\text{ЗП}}(t_{\text{ЗП}}, t_{\text{П}}) P_{\text{ПД}}(t_{\text{ДУ}}, t_{\text{П}}) P_{\text{ЗД}}(t_{\text{ДУ}}, t_{\text{П}}) P_{\text{СБ}}(t_{\text{ДУ}}, t_{\text{П}}) P_{\text{ГД}}(t_{\text{ДУ}}, t_{\text{П}}) \cdot P_{\text{ГУ}}(t_{\text{ДУ}}, t_{\text{П}}) K_{\text{ГЗПП}}(t_{\text{П}})$$

де $P_{\text{ЗПП}}(t_{\text{ДУ}}, t_{\text{П}})$, $P_{\text{ПД}}(t_{\text{ДУ}}, t_{\text{П}})$, $P_{\text{ЗД}}(t_{\text{ДУ}}, t_{\text{П}})$, $P_{\text{СБ}}(t_{\text{ДУ}}, t_{\text{П}})$, $P_{\text{ГД}}(t_{\text{ДУ}}, t_{\text{П}})$, $P_{\text{ГУ}}(t_{\text{ДУ}}, t_{\text{П}})$ - ІБР відповідно заряду ТП (ЗПП) 9X172, переднього днища (ПД), заднього днища (ЗД), соплового блоку (СБ), газовада (ГД), герметизуючого ущільнення (ГУ) за тривалість функціонування ДУ - $t_{\text{ДУ}}$, за умови їх працездатного стану на момент пуску ЗКР - $t_{\text{П}}$ відповідно. $K_{\text{ГЗПП}}(t_{\text{П}})$ - коефіцієнт готовності ЗПП, під яким розуміється імовірність працездатного стану ЗПП ДУ на момент пуску $t_{\text{П}}$.

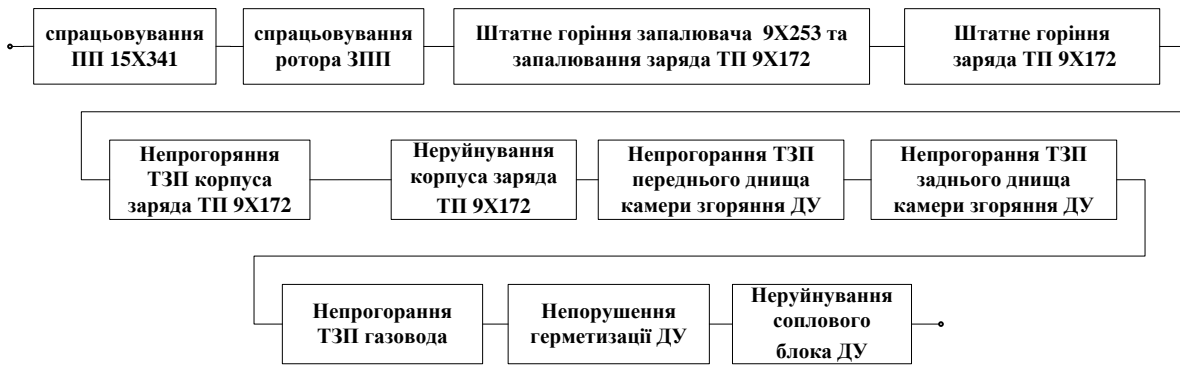
Для одержання необхідної інформації про технічний стан складових частин і елементів ДУ 9Д131 при проведенні робіт із продовження призначених показників ЗКР програмою робіт повинне бути передбачене проведення наступних робіт:

- розбирання ДУ, зовнішній огляд і дефектація її складових частин;
- фізико-хімічний і механічний аналіз властивостей заряду ТП 9X172, запалювача 9X253;
- томографічне дослідження заряду ТП 9X172, запалювача 9X253;
- автономні "холодні" випробування заряду ТП 9X172, запалювача 9X253; герметичного ущільнення;
- вогневі стендові випробування (ВСВ) ДУ;
- контрольні льотні випробування ДУ в складі ЗКР тощо.

При проведенні ВСВ ДУ ЗКР повинні перевірятися їхні внутрішні балістичні параметри, що дозволяє ухвалювати обґрунтовані рішення щодо працездатності ДУ в цілому, далі оцінювати показники їх параметричної надійності. При наявності оцінок показників конструктивної і параметричної надійності можна оцінювати комплексні показники надійності ДУ в цілому.

Список використаних джерел:

1. Ракета 9М38М1. Техническое описание. 9М38М1.0000.000. ТО, 1984. - 111с.
2. Милёхин Ю.М., Берсон А.Ю., Кавицкая В.К., Эрибург Э.И. Надежность ракетных двигателей на твердом топливе. Монография. - М.:МГУП, 2005. - 878с.
3. Ланецкий Б.Н., Коваль И.В., Лукъянчук В.В. Шоколовский А.А, Попов В.П. Особенности анализа надежности ракетных двигателей твердого топлива зенитных управляемых ракет для решения задач продления их назначенных показателей. Наука і техніка Повітряних Сил Збройних Сил України. - 2010. - Вип. 2 (4). - Х: ХУПС. - С.82-87.

ПРОБЛЕМНІ ПИТАННЯ ЗАСТОСУВАННЯ ВОГНЕПАЛЬНОЇ ЗБРОЇ

Антипова Аліна Костянтинівна

курсант

*Навчально наукового інституту права та підготовки фахівців для підрозділі в
Національної поліції, Україна*

Науковий керівник: Зеленський Є.С.

*старший викладач кафедри тактико спеціальної підготовки
Дніпропетровський державний університет внутрішніх справ, Україна*

Говорячи про заходи примусу котрі застосовуються працівниками поліції під час виконання покладених на них службових обов'язків ми повинні розуміти, що найсуворішим з таких заходів є застосування вогнепальної зброї. Відтак через складну ситуацію пов'язану насамперед з нелегальним обігом вогнепальної зброї серед цивільного населення у результаті бойових дій на сході країни працівники поліції повинні більш вправно володіти вогнепальною зброєю та вміти правильно її застосовувати.

Законодавство України, як загалом і більшості інших країн світу регламентує застосування вогнепальної зброї працівниками поліції. Для нашого законодавства це є стаття 46 закону України «Про Національну поліцію». У даній статті законодавець чітко визначає випадки коли та за яких умов працівники поліції можуть застосувати або ж використати вогнепальну зброю [1].

Проте ми також повинні розуміти, що не лише законодавча база впливає на даний аспект діяльності правоохоронних органів. Важливим елементом під час застосування поліцейським вогнепальної зброї є наявність практичних навичок стрільби.

На сьогодні відповідно до наказу МВС України від 11.10.2018 № 828 «Про затвердження Інструкції з організації забезпечення, зберігання та експлуатації озброєння в Національній поліції України» у розпорядженні працівників поліції знаходиться така зброя як: пістолети, револьвери, пістолети-кулемети, ручні кулемети, автомати, снайперські та спортивні гвинтівки, штурмові гвинтівки, гранатомети, навчальні пістолети, автомати та кулемети [2].

Працівники поліції згідно з наказом МВС України № 70 від 01.02.2016 «Про затвердження Інструкції із заходів безпеки при поводженні зі зброєю» повинні користуватися зброєю навички поводження з якою в нього наявні [3].

Виходячи з цього для ефективного володіння вогнепальною зброєю працівники поліції повинні не лише знати теоретичну частину, а й вміти застосувати зброю, яка є на озброєні в підрозділах Національної поліції.

За світовою статистикою працівники поліції часто стикаються з загибеллю під час виконання службових обов'язків. Насамперед це пов'язано з тим, що з кожним роком кількість збройних нападів на поліцейських зростає, а з нею й смертність правоохоронців під час припинення таких нападів. Саме тому ми повинні розуміти, що вміння правильно застосувати зброю є невід'ємною частиною діяльності поліції.

Працівники поліції насамперед повинні бути психологічно підготовленими до застосування вогнепальної зброї. Відтак ми повинні наголосити, що на вправність

стрільби впливає декілька ключових факторів головними з яких виступає професійна підготовка та психологічний стан працівника поліції.

Розглядаючи аспект психологічної підготовленості ми повинні розуміти, що емоції дуже сильно впливають на людину, особливо якщо мова йде про страх, шок, ступор та інші. Ці емоції можуть вплинути навіть на найпідготовленішого працівника поліції та завадити йому виконати його службові обов'язки. Яскравим прикладом даного факту можна назвати аналіз такого військового психолога, як М. М. Головін, котрий зазначив, що під час ситуацій за яких на людину діють такі емоції, навіть підготовлені люди можуть піддатися паніці та зробити помилку, наприклад дослати патрон до патронника зброю декілька разів або зробити інші зупинки, котрі можуть призводити до трагічних наслідків.

Саме тому ми пропонуємо курсантам, які навчаються у закладах вищої освіти із специфічними умовами навчання більшу увагу приділяти не лише тактичним аспектам, але й психологічній підготовці. Відтак за умови проведення тренінгів, які покращать емоційну стабільність курсантів в майбутньому це дасть їм змогу краще реагувати у ситуаціях, пов'язаних із застосуванням вогнепальної зброї.

Працівники поліції можуть застосовувати вогнепальну зброю лише за умови дотримання норм діючого законодавства а за неправомірне її застосування будуть нести відповідальність. Відтак ми хочемо наголосити на необхідності вивчення правової бази, адже лише за умови володіння нею у повному обсязі працівник поліції може обрати правомірний захід примусу.

Як висновок слід зазначити, що застосування вогнепальної зброї виступає важливим аспектом у професійній діяльності працівників правоохоронних органів і саме тому підготовленість до її застосування повинна бути комплексною, адже лише за цією умовою правоохоронці зможуть її застосувати.

Список використаних джерел:

1. Закон України: Про Національну поліцію від 02.07.2015 № 580-VIII, поточна редакція 08.08.2021 URL : <https://zakon.rada.gov.ua/laws/show/580-19#Text> (дата звернення 29.11.2021)
2. Наказ МВС України: Про затвердження Інструкції з організації забезпечення, зберігання та експлуатації озброєння в Національній поліції України від 11.10.2018 № 828 URL: <https://zakon.rada.gov.ua/laws/show/z1249-18#Text> (дата звернення 29.11.2021)
3. Наказ МВС України: Про затвердження Інструкції із заходів безпеки при поводженні зі зброєю від 01.02.2016 № 70 URL : <https://zakon.rada.gov.ua/laws/show/z0250-16#Text>(дата звернення 29.11.2021)

СЕКЦІЯ XI. ПОЖЕЖНА ТА ЦИВІЛЬНА БЕЗПЕКА

АНАЛІЗ ДЖЕРЕЛ НЕБЕЗПЕКИ НА АТОМНИХ ЕЛЕКТРОСТАНЦІЯХ УКРАЇНИ

Гапон Юліана Костянтинівна

ORCID ID: 0000-0002-3304-5657

канд.техн.наук, викладач кафедри спеціальної хімії та хімічної технології
Національний університет цивільного захисту України, Україна

Чиркіна Марина Анатоліївна

ORCID ID: 0000-0002-2060-9142

канд.техн.наук, доцент, доцент кафедри спеціальної хімії та хімічної технології
Національний університет цивільного захисту України, Україна

Безпека ядерної енергетики набула особливої актуальності після аварій на Чорнобильській (Україна) та Першій Фукусимській (Японія) атомних електростанціях (АЕС), що поставило під сумнів перспективи розвитку цієї галузі.

На даний час в Україні діють 4 атомні електростанції (АЕС) з 15 енергоблоками (Рівненська, Запорізька, Хмельницька та Південно-українська). Запорізька АЕС з 6 енергоблоками загальною встановленою потужністю 6000 МВт. За кількістю вододіючих енергетичних реакторів (ВВЕР) Україна посідає восьме місце у світі та третє у Європі (рис. 1).



Рис. 1. Вироблення електроенергії на АЕС в різних країнах (у відсотках від загального виробництва електроенергії) [1]

Як і в будь-якій промисловій установці, матеріали, з яких виготовлене обладнання на АЕС, старіють, і їх функціональні властивості погіршуються у міру експлуатації станції, внаслідок багатократних навантажень, яким вони піддаються. Міжнародне агентство з атомної енергії (МАГАТЕ) характеризує старіння таким чином: безперервна, залежна від часу втрата якості матеріалами, викликана режимом експлуатації [2]

Оскільки підприємства атомної промисловості відносяться до потенційно-небезпечних об'єктів, то згідно з методикою [3] та Державним класифікатором надзвичайних ситуацій ДК 019-2010 віднесні до 10510 «Аварії з викиданням (загрозою викидання) РР на атомних станціях, атомних енергетичних установках виробничого або дослідного призначення» та 10710 «Аварії на атомних електростанціях».

Фактори впливу АЕС на довкілля можна розподілити на дві основні групи – це фактори безпосереднього впливу (прямої дії) та фактори опосередкованого (непрямого) впливу. До факторів безпосереднього екологічного впливу належать такі, що пов'язані з експлуатацією самих об'єктів і систем електроенергетики, а до опосередкованих – такі, що виникають при створенні умов для функціонування цих об'єктів (наприклад, вплив на довкілля під час видобування та транспортування палива, що поставляється на АЕС, у процесі виготовлення електроенергетичного обладнання тощо) [4].

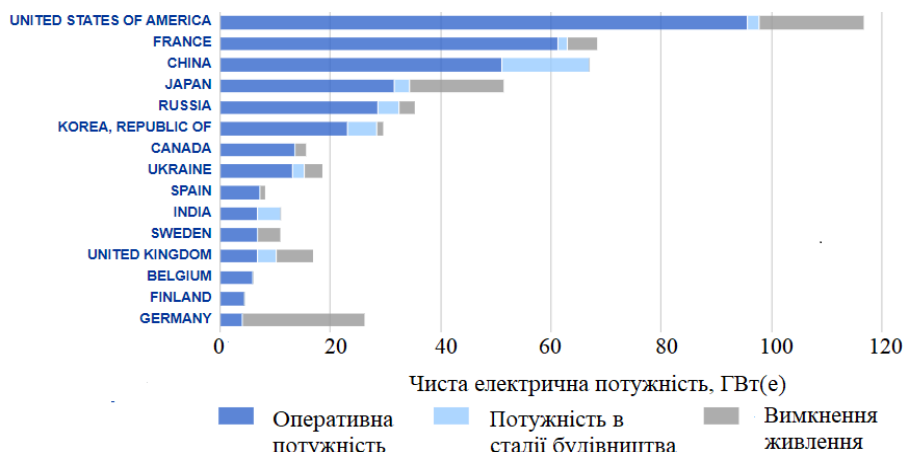
До факторів безпосереднього впливу АЕС на НПС належать:

- відчуження територій під енергетичні об'єкти;
- механічні порушення земельних ресурсів;
- теплове забруднення повітряного басейну і водного середовища;
- утворення твердих, рідких і газоподібних радіо- активних відходів;
- виникнення акустичних чинників та шумів;
- утворення зон підвищеної напруженості електромагнітного поля від ліній електропередачі і електричних підстанцій;
- зволожуюче забруднення повітряного басейну;
- використання водних ресурсів і скиди забруднюючих речовин у водне середовище та ґрунт;
- зміни ландшафту при спорудженні АЕС, у тому числі вирубка лісів, вилучення із сільськогосподарського обертання орних земель, луґів;
- вилучення територій (під будівлі, ставки-охолоджувачі, канали, дороги тощо).

Таким чином, безперервний контроль та проведення запобіжних заходів дає можливість попередити виникнення надзвичайних ситуацій та збільшити в цілому термін експлуатації реакторних установок.

Список використаних джерел:

1. URL:<https://pris.iaea.org/PRIS/CountryStatistics/CountryStatisticsLandingPage.aspx> (дата звернення 01.05.2022).
2. Енергетична безпека України: виклики, можливості, сценарії – 2020 URL: <http://aeaer.com.ua/wp-content/uploads/2013/07/40.pdf>. (дата звернення 30.04.2022).
3. Про затвердження Методики ідентифікації потенційно небезпечних об'єктів: наказ МНС України від 23.02.2006 р. № 98.
4. Нечаєва Т. П., Шульженко С. В., Сас Д. П. Фактори екологічного впливу електроенергетичних об'єктів на довкілля. *Проблеми загальної енергетики*. 2008. № 18. С. 54-60.

ІННОВАЦІЇ В АВІАЦІЙНОМУ ПОЖЕЖОГАСІННІ: СВІТОВИЙ РАКУРС

Мосов Сергій Петрович

ORCID ID: 0000-0003-0833-3187

доктор військових наук, професор,

професор кафедри авіації та авіаційного пошуку і рятування

*Інститут державного управління та наукових досліджень з цивільного захисту,
Україна*

Пожежогасіння з повітря виникле як інноваційний крок з ліквідації лісових пожеж у перших декадах ХХ ст. Спочатку це була спроба використання авіації для виявлення пожеж, що вперше відбулось у США в 1916 р. Першою країною у світі, де відбулося скидання вогнегасних речовин із повітря на місце пожежі, став СРСР, відкрив тим самим у 1933 р. світову епоху авіаційного пожежогасіння. Першість використання гідролітаків для пожежогасіння з повітря належить Канаді, що було здійснено у серпні 1945 р. [1].

Імпульсом для виникнення нової індустрії в сфері пожежних послуг з повітря стало скидання води з літака Boeing Stearman 75 «Cadet» у 1955 р. Створення першої у США авіаескадрильї з легких одномоторних літаків Stearman 75 і N3N-3 для боротьби з пожежами в Каліфорнії стало підставою для початку перетворення військових літаків, яких багато залишилося після Другої світової війни, для цілей авіаційного пожежогасіння [2].

Гелікоптери для безпосереднього гасіння пожеж були вперше використані в Канаді в 1954 р. [1].

Черговою інновацією в розвитку пожежної авіації слід вважати появу першого авіаційного тепловізора «Fire Spotter» у 1968 р. для детектування пожеж, створеного за допомогою вчених Північної лісопожежної лабораторії Лісової служби США [3].

Інноваційні рішення характерні сучасному авіаційному пожежному (протипожежному) флоту. Так, наприклад, у США для забезпечення поповнення запасів води з використанням гелікоптерів у 2020 р. до наземної інфраструктури системи авіаційного пожежогасіння введена спеціальна та повністю автоматизована платформа 69 Bravo Helistor, що дозволяє екіпажам заправляти пожежні гелікоптери водою без необхідності приземлення [4].

Фахівці авіаційного центру передового досвіду компанії Erickson запропонували виконувати нічне пожежогасіння з повітря з використанням окулярів нічного бачення і розробляють нові способи забезпечення більш безпечного пожежогасіння вночі в співпраці з компаніями Sikorsky і MATRIX.

У 2021 р. у Китаї проведено інноваційне випробування бомби для повітряного пожежогасіння. Вага такої бомби складає 200 кг. Її успішне скидання відбулося на полігоні з висоти, що перевищувала 2 тис. м, з БпЛА ТВ-001. Одна така бомба здатна ліквідувати пожежу на площі до 450 м² [5].

Європейська комісія у 2021 р. для забезпечення своєчасної та ефективної реакції на великомасштабні пожежі створила європейський парк з пожежних літаків і гелікоптерів, розміщених у державах-членах у межах нового механізму з надзвичайних ситуацій rescEU. Країни, що входять до складу ЄС, а також треті країни, які потрапили в складні ситуації, мають право отримувати в своє розпорядження літаки, гелікоптери та іншу техніку, що надаються на довгостроковій основі. Таким

чином можна запобігти повторенню катастроф, що мали місце раніше в зв'язку з масштабними пожежами в лісах Європи [6].

В інноваційній інфраструктурі авіаційного пожежогасіння в природних і штучних екосистемах застосовується безпілотна авіація як для підтримки зусиль, так і для безпосереднього пожежогасіння з повітря. У штаті Арізона (США) під час лісових пожеж використовується гібридний безпілотний літальний апарат (далі – БПЛА) FVR-90 спільно з пілотованою пожежною авіацією. Безпілотник може залишатися в повітрі протягом 12 год. Під час руху БПЛА по траєкторії над місцем пожежі та пожежним літаком на висоті більше 3,5 тис. м, зовнішній пілот використовує стандартні цифрові RGB- або інфрачервону камери високої просторової розрізненості для відстеження та картування пожеж у режимі реального часу [7].

Цей напрям активно розвивається в Китаї, де БПЛА вважаються ключовим компонентом сучасних протипожежних арсеналів міст. Розв'язання проблеми пожежогасіння в квартирах або офісах, розташованих у багатоповерхових будинках, знайшло своє рішення шляхом використання БПЛА для підняття пожежних рукавів у повітря на необхідну висоту. Так, безпілотник коптерного типу EHang 216F здатний протягом 1-2 хв. підняти на висоту 600 м до 150 л води або піни та спрацювати як потужний вогнегасник. На борту БПЛА встановлений довгий лафетний стовбур, а над кабіною є шестизарядний металік. Протипожежні бомби, випущені з цього пристрою, здатні пробивати скло будівлі за допомогою спеціального наконечника з твердого сплаву. У стані розробки знаходиться дрон-гелікоптер JS260, оснащений парю «пожежних бомб» і здатний скинути їх поперемінно або одночасно. Планується, що апарат буде використовуватися для гасіння пожеж у лісових екосистемах у важкодоступних місцях. Кожен з «боеприпасів» може накривати ділянку лісу, охоплену вогнем, загальним обсягом до 50 м³ [8].

Індійськими фахівцями розроблено БПЛА, який скидає «вогненний шар» на локальне місце пожежі, у результаті чого відбувається вибух і гаситься пожежа. Цей «вогненний шар» складається з бікарбонату натрію, який при ударі виділяє двоокис вуглецю, у наслідок чого кисень, необхідний для спалювання та розповсюдження вогню, висмоктується [9].

В Австралії Служба пожежного рятування Вікторії (FRV) використовує БПЛА для підтримки зусиль по гасінню пожежі на землі. Безпілотники обладнані RGB-камерами та тепловізорами, що дозволяє використовувати їх у денний і нічний періоди, і, що є більш важливим на думку фахівців, знаходити місце з найвищою температурою вогню для ухвалення необхідного рішення на пожежогасіння. Для забезпечення повноти й оперативності інформації про динаміку пожежі пропонується мати у наземних пожежних команд електронний засіб, схожий на планшет, який можна у будь-який момент підключати до радіоліній передачі видової (прим. с формуванням зображення) інформації від оптико-електронної апаратури, встановленої на літаку чи БПЛА [10].

Після появи в арсеналі пожежних Німеччини БПЛА DJI M210, вони почали виконувати завдання повітряної розвідки на місце пожежі. Безпілотники допомагають з використанням інтелектуальних функцій отримувати детальну та повну просторову інформацію з місця пожежі та допомагати пожежній бригаді формувати та впроваджувати більш адекватні завданням оперативний план. Застосування безпілотної інновації дозволяє, як показує досвід Німеччини, економити воду під час гасіння пожежі в порівнянні з традиційним підходом. Використання БПЛА також зменшує навантаження на персонал і дозволяє знизити ризики для людей. При цьому рівень безпеки персоналу збільшується, а рівень стресу, навпаки, зменшується [11].

В Іспанії запропоновано використовувати БПЛА в системі попередження лісових пожеж, що складається із сукупності пожежних башт. Кожна башта оснащена потужним тепловізором, здатним виявляти пожежу на відстані до 15 км. На кожній башті зберігається БПЛА коптерного типу. Камера після виявлення місця вогню автоматично передає дані в систему, після чого на це місце в автоматичному режимі відправляється безпілотник для моніторингу за допомогою RGB-камери та тепловізора ситуації, що сталася, і надання видової інформації пожежним підрозділам у режимі реального часу для оперативного ухвалення рішення та вироблення раціонального плану дій щодо пожежогасіння [8].

Висновки. Такими є деякі світові інновації в пожежогасінні з повітря, але список їх не є вичерпним. За відомим принципом «зовнішнього доповнення» з часом може з'явитися нова інновація, яка буде корисною для авіаційного пожежогасіння. У Державній службі України з надзвичайних ситуацій доцільно вивчати новітні підходи в пожежогасінні з повітря, особливо в межах ЄС, щоб встигати за змінами, які відбуваються в цій сфері, та визначати кроки щодо впровадження таких інновацій в Україні.

Список використаних джерел:

1. Брюханов А. В., & Коршунов Н. А. (2017). Авиационное тушение природных пожаров: история, современное состояние, проблемы и перспективы. *Сибирский лесной журнал*, (5), 37-54.
2. Stein-Janney T. (2012). Airtankers, an historic overview. *California Fire Pilots Association*, (1), 14.
3. Warnes A. (2018, July 27). Aerial firefighters. Retrieved from: <https://www.aerosociety.com/news/aerial-firefighters>.
4. Colorado firefighting: research and innovation in aerial firefighting equipment (2021, April 1). Retrieved from: <https://www.airmedandrescue.com/latest/long-read/colorado-firefighting-research-and-innovation-aerial-firefighting-equipment>.
5. Ликвидирует 450 кв. метров огня: в Китае испытали авиабомбу для тушения пожаров. (2021, Декабрь 9). Відновлено з: <https://focus.ua/voennye-novosti/500211-likvidiruet-450-kv-metrov-ognya-v-kitae-ispytali-aviabombu-dlya-tusheniya-pozharov-video>.
6. EU sets up fleet to combat forest fires. (2019, July 22). Retrieved from: <https://www.dw.com/en/eu-sets-up-fleet-to-combat-forest-fires/a-49689721>.
7. Firefighting drone technology. (2020, January 13). Retrieved from: <https://www.airmedandrescue.com/latest/long-read/firefighting-drone-technology>.
8. Мосов С. (2021). Безпілотники – життєво важливий роботизований інструмент сучасності. *Пожежна та техногенна безпека*, (6), 14-15.
9. Bengaluru Students Have Developed Drones That Douse Fire From the Sky, With “Fireballs”! (2017, May 27). Retrieved from: <https://www.thebetterindia.com/102468/drone-fighting-fires-innovation-bengaluru-students>.
10. Spires J. (2021, January 29). Firefighters in Australia to receive aid from new drone unit. Retrieved from: <https://dronedj.com/2021/01/29/firefighters-in-australia-to-receive-aid-from-new-drone-unit>.
11. Использование дронов для мониторинга пожароопасных районов. (2018, Июль 19). Відновлено з: <https://4vision.ru/articles/ispolzovanie-dronov-dlya-monitoringa-pozharoопасnykh-rayonov.html>.

ОСОБЛИВОСТІ ВИНИКНЕННЯ ТА ДЖЕРЕЛА ПОЖЕЖ АВТОМОБІЛЬНОГО ТРАНСПОРТУ, ПОЖЕЖНА БЕЗПЕКА КОЛІСНОГО ТРАНСПОРТНОГО ЗАСОБУ

Юрченко Сергій Петрович
ORCID ID: 0000-0002-2775-238X
судовий експерт-вибухотехнік

відділу вибухотехнічних та пожежотехнічних досліджень
Черкаський науково-дослідний експертно-криміналістичний центр МВС, Україна

В Україні пожежі на автотранспорті становлять 12% від усіх пожеж і займають друге місце після пожеж у житлових будинках. З кожним роком більше уваги приділяється пожежній безпеці на транспорті. Особливо пріоритетне значення в цьому питанні має пожежна безпека транспорту, що забезпечує пасажирські та вантажні перевезення. Загроза життю при пожежі за статистикою виникає не тільки при порушеннях правил дорожнього руху, але і у зв'язку з технічною несправністю транспорту внаслідок його некваліфікованої експлуатації (порушення періоду технічного обслуговування, перевищення допустимого навантаження і т.д.). У нашій країні щорічно згорає близько 18 тис. автомобілів. Це легкові та вантажні автомобілі, автобуси, тролейбуси і трамваї. Горять і маршрутки. У цих пожежах на транспорті гине близько 200 чол. на рік.

Основні джерела займання, які характерні для автотранспортних засобів можна розділити на наступні групи:

- теплові прояви електричної енергії (коротке замикання, перевантаження електричних мереж і електрообладнання, електричні іскри та розряди статичної електрики);
- теплові прояви механічної енергії (іскри від удару твердих тіл, виділення теплоти при терті);
- теплові прояви хімічних реакцій (відкритий вогонь, розжарені продукти згорання іскри ц екзотермічні реакції хімічних речовин).

Статистика свідчить, що однією з основних причин пожеж автотранспортних засобів є різні несправності й аварії електроустаткування, які супроводжуються відповідними тепловими проявами електричної енергії.

Іскріння й електрична дуга – найбільш поширені причини загорань автотранспортних засобів. Від дуги спалахують практично всі горючі речовини в результаті її безпосередньої дії, або від світлового випромінювання та крапель розплавленого металу. Іскріння виникає внаслідок слабкого контакту струмопровідних елементів, розмикання електричної мережі запобіжних пристроїв, розриву мережі внаслідок механічних пошкоджень, при електричному зварюванні та різанні металу, а також на колекторах електричного устаткування внаслідок засмічення.

Займанню ізоляції кабелів і проводів сприяє їх старіння й ушкодження в процесі експлуатації. Старіння ізоляції відбувається через дію високої температури та вплив навколишнього середовища (пари палива і мастил, гарячої води тощо), а також у результаті механічних ушкоджень.

Досить часто виникають спалахи пароповітряних сумішей горючих рідин, що витікають з паливної або гідравлічної систем унаслідок іскроутворення на контактних поверхнях навісного електрообладнання або внаслідок розрядів

статичної електрики. Розряди статичної електрики виникають при переливі палива в ємності з полімерних матеріалів, а також можуть накопичуватися на поверхні автотранспортних засобів під час руху.

Іскри від удару твердих тіл, як результат теплового прояву механічної енергії, утворюються при достатній силі удару та є розжареними до світіння частинками металу розміром 0,1-0,5 мм. Не зважаючи на досить високу температуру (1200-1900 °С), такі іскри не є потужними джерелами займання, бо мають малий запас теплової енергії та незначну тривалість існування. Більш небезпечними є іскри не ті, що летять, а нерухомі, які після висічення падають на будь-яку перепону. Нерухомі іскри, що потрапили на поверхню волокнистих речовин, утворюють осередки тління. Висічення іскор в автотранспортних засобах може бути викликане різними причинами: від ударів сталевими інструментами; при ударах швидкорухомих механізмів об нерухомі частини (наприклад, в автомобільних вентиляторах); при виході з ладу швидкорухомих деталей і т.п.

Результатом теплового прояву механічної енергії також являється розігрівання тіл унаслідок тертя. Розігрівання тіл унаслідок тертя при взаємному переміщенні залежить від стану поверхонь тіл, що труться, якості їх мастила, тиску тіл один на одного і умов відведення теплоти в навколишнє середовище.

Іскри, як результат теплового прояву хімічної енергії, є твердими розжареними частинками, що утворюються при неповному згорянні палива. Температура таких іскор достатньо висока і знаходиться у межах 600-900 °С, тобто більше температури займання всіх горючих речовин. Але запас їх теплової енергії є невеликим унаслідок малих розмірів іскор. Час існування іскор також невеликий у зв'язку з їх швидким згоранням або охолодженням при осіданні. Отже, іскри здатні запалювати тільки підготовлені до горіння речовини (газо- і пароповітряні суміші, пил, що осів, волокнисті матеріали і т.п.).

Відкритий вогонь, як результат теплового прояву хімічної енергії, може виникнути при використанні факелів і паяльних ламп, палінні, проведенні газо- та електрозварювальних робіт, умисному підпалі тощо.

Також при роботі двигунів автотранспортних засобів утворюються розжарені продукти згорання. Їх температура на виході з газовідводів може сягати 1100 °С. За наявності щілин, прогарів та інших нещільностей продукти згорання можуть стати потужним джерелом займання.

Основні вимоги пожежної безпеки під час експлуатації колісних транспортних засобів:

- у всіх колісних транспортних засобів вогнегасники розміщуються безпосередньо біля сидіння водія в легкодоступному для нього місці; вогнегасники, які розміщують поза кабіною (пасажирським салоном автобуса), потрібно захищати від впливу атмосферних опадів, сонячних променів і бруду;

- у кабіні вантажних автомобілів вогнегасники можуть бути закріплені на задній стінці кабіни;

- у пасажирських салонах автобусів слід розміщувати вогнегасники з можливістю доступу до них через передні двері;

- забороняється зберігання вогнегасників у багажнику колісних транспортних засобів (крім легкового автомобіля), кузові вантажного автомобіля та інших місцях, доступ до яких є обмеженим.

Для запобігання пожежі на колісному транспортному засобі забороняється:

- експлуатувати системи живлення двигуна з несправними складниками;
- залишати в кабіні та на двигуні забруднені мастилом і паливом обтиральні матеріали;

- допускати скупчення на двигуні та його картері бруду, змішаного з пальними і мастильними матеріалами;
- застосовувати для знежирення і миття двигуна, вузлів та агрегатів бензин та інші легкозаймисті та горючі речовини;
- користуватись відкритим вогнем у разі визначення та усунення несправностей механізмів, систем, вузлів та складових частин, розігрівати двигун відкритим полум'ям.

Список використаних джерел:

1. Методи дослідження пожеж: Методичний посібник. – К.: під редакцією Климась Р.В., Кріса І.Я., Саріогло Д.П., Скоробагатько Т.М., Степаненко С.Г., Хом'як Я.І., Шалупін А.В., Якименко О.П., 2009. – 236 с.
2. Правила пожежної безпеки для підприємств і організацій автомобільного транспорту України, затверджені наказом Міністерства інфраструктури України 21.01.2015 № 11, зареєстровані в Міністерстві юстиції України 12 березня 2015 р. за № 279/26724.

СЕКЦІЯ XII. БІОЛОГІЯ ТА БІОТЕХНОЛОГІЇ

CAULIFLOWER MOSAIC VIRUS

Kovalenko Darya Serhiivna

Student of the Faculty of Plant Protection, Biotechnology and Ecology
National University of Life and Environmental Sciences of Ukraine, Ukraine

The family *Brassicaceae* is one of the most popular families on Earth, with 380 genera and 3,200 species. There are 65 genera and 230 species in Ukraine. These include vegetables, forage crops, ornamental plants, and weeds [18]. There are more than 12 viruses that can infect rapeseed and other plants of the *Brassicaceae* family, namely, *Turnip yellows virus*, *Cucumber mosaic virus*, and *Turnip mosaic virus*. Among them are *Cauliflower mosaic virus* [12]. *Cauliflower mosaic virus* (CaMV) is the most dangerous virus that affects the *Brassicaceae* family. It can cause significant losses in industry and agriculture, so it is important to identify it in time [13].

The *Cauliflower mosaic virus* (CaMV) is a genus of *Caulimovirus*. In the Baltimore classification, the CaMV belongs to dsDNA-RT, namely, viruses that contain double-stranded DNA and have in their life cycle the stage of DNA synthesis on the RNA template. *Cauliflower mosaic virus* did not immediately have such a name. Before that, the virus had other names. Among them are *Brassica virus 3*, *Broccoli mosaic virus*, *Cabbage mosaic virus*, *Cabbage virus B*, and *Cauliflower mosaic caulimovirus* [4].

The virus was first mentioned in 1921 in the article "A transmissible mosaic disease of Chinese cabbage, mustard, and turnip" by E. S. Schultz. Later, in 1937, it was studied in more detail by C. M. Tompkins at the California Agricultural Experimental Station and described in the article "A transmissible mosaic disease of cauliflower." In the CIS countries, the first mention of the defeat of different types of cabbage by this virus appeared in the 40s of the 20th century.

Initially, the CaMV was difficult to identify because the aphid-borne mosaic disease is caused by two viruses, *Cauliflower mosaic virus* and *Turnip mosaic virus*. Therefore, in 1957, L. Broadbent published an article "Investigation of viral diseases of brassica crops Cambridge", which described in detail the symptoms, insect transmission, spread, and other data on the CaMV.

The CaMV virion is isometric. It is an icosahedron with a diameter of 52 nm and triangulation $T = 7$. The capsid of the virion consists of three concentric shells. They are built from 420 copies of coat protein, which are collected in the form of 60 hexavalent and 12 pentavalent capsomeres. Subunits alternate with virion-associated protein (VAP) molecules. Protein P3 is part of the virion structure as a structure that binds three hexavalent or pentavalent capsomeres together [1, 17].

Virions are concentrated in rounded protein formations – viroplasma. Viroplasma is the area of the cell's cytoplasm where the virus replicates and collects viral particles. Viroplasma promotes the spread of the virus through a special vector (aphids). At the time when the insect pierces the infected plant cell, the viroplasm controls the process of virion release [3, 8, 11].

The genome is represented as a circular double-stranded DNA molecule with a size of 8024 nucleotide pairs. It has a (-) chain of DNA, which contains one break, and a (+) chain – two or three breaks, which occur as a result of chain displacement [17].

In the early 1980s, Chua identified a promoter at Rockefeller University that is responsible for transcribing the entire genome of the *Cauliflower mosaic virus*. The promoter was named 35S. It is responsible for the transcription of the entire genome and ensures the formation of mRNA. The length of this promoter is 1500 bp. The intergenic spacer contains a subgenomic promoter called 19S. It regulates the expression of the sixth gene. The length of this promoter is approximately 700 bp. [10, 14].

The genome contains 7 open reading frames (ORF):

- ORF1 (P1) transports the viral genome to neighboring plant cells through plasmodesma. Therefore, this protein is also called "movement protein";
- ORF2 (P2) is involved in the transport of the virus, namely, it is a protein of transmission by aphids;
- ORF3 (P3) is involved in the transport of viruses from cell to cell or from plant to plant. Interacts with the capsid of the virion, facilitating the transmission of the virion through plasmodesma;
- ORF4 (P4) is a capsid protein;
- ORF5 (P5) encodes enzymes – protease and reverse transcriptase;
- ORF6 (P6) encodes a protein that forms inclusion bodies (viroplasm), where viral DNA is synthesized, virions are collected and accumulated in an infected cell;
- ORF7 (P7) currently unknown functions.

The CaMV is widespread throughout the world in temperate climates [5]. In particular, in Africa (Egypt [6], South Africa, Tanzania, Zambia, Zimbabwe, Sierra Leone), Asia (Azerbaijan, China, Hong Kong, India, Iran [2], Israel, Japan, Taiwan, Turkey [7], Uzbekistan, Yemen), Europe, North America (Canada, USA), Oceania (Australia, New Zealand) and South America (Argentina, Brazil) [4].

The *Cauliflower mosaic virus* is one of the dangerous viruses that infect plants of the *Brassicaceae* family. The virus is transmitted by at least 27 aphid species, including *Brevicoryne brassicae*, *Aphis gossypii*, *Lipaphis erysimi*, and *Myzus persicae*. The aphid can become infected in 1 to 2 minutes and then infect another healthy plant in less than 1 minute. The insect can contain the virus for several hours to 3 days. It depends on the species of aphids. The CaMV can also be transmitted mechanically by infected plant sap. The virus is not transmitted by seeds [4, 5, 9].

Symptoms of the CaMV: the veins turn yellow and watery-transparent areas appear on the leaves, which can be seen if you look at the leaf in the light. These areas have different shapes and sizes. Most often, the symptoms first appear at the bottom of the leaf and then move to the top. When the lesion occupies a large area on the leaf, it dies. The surface of the leaf becomes wrinkled. Among the diseases that occur in the CaMV are mosaic and twisting of leaves. At temperatures above 21°C and below 10°C the symptoms are inconspicuous. The virus can overwinter, so plants that are affected in the first year may be affected in the next [15, 16].

In conclusion, the cauliflower mosaic virus has double-stranded circular DNA consisting of 7 open reading frames. Therefore, the CaMV is characterized by such a process as reverse transcription. CaMV virions are concentrated in viroplasmas. The virus can infect the *Brassicaceae* family plants and is transmitted by aphids. Unable to transmit infection through seeds.

References:

1. Andrew M. Q. et al. . (2012). *Virus Taxonomy Classification and Nomenclature of Viruses: ninth Report of the International Committee on Taxonomy of Viruses*. Oxford, UK: Elsevier Inc.

2. Ayazpour, Kavous. (2014). *Alphabetic List of Plant Viruses and Viroids Reported from Iran*. DOI: 10.13140/2.1.1899.2323.
3. Bak, A., Gargani, D., Macia, J. L., Malouvet, E., Vernerey, M. S., Blanc, S., & Drucker, M. (2013). Virus Factories of *Cauliflower Mosaic Virus* Are Virion Reservoirs That Engage Actively in Vector Transmission. *Journal of Virology*, 87(22), 12207–12215. <https://doi.org/10.1128/jvi.01883-13>
4. *Cauliflower mosaic virus (cauliflower mosaic)*. CABI. <https://www.cabi.org/isc/datasheet/15099>
5. *Details of DPV Cauliflower mosaic virus and References*. DPVweb.Net - Descriptions of Plant Viruses. <https://www.dpvweb.net/dpv/showdpv/?dpvno=243>
6. Elnagar, Salah & El-Sheikh, M. & Mogahed, M.. (2014). *Aphid-Borne Virus Diseases, Associated with Cruciferous Crops in Egypt*.
7. Erkan S. , Esiyok D. , Eser B. (1991). The preliminary studies as to a virus disease affecting cauliflower and cabbage plants in Turkey. *Cruciferae Newsletter (United Kingdom)*, № 14. P. 160-161.
8. Knipe, D. M., & Howley, P. (2013). *Fields Virology (Knipe, Fields Virology)-2 Volume Set* (Sixth, . ed.). LWW.
9. Sastry, K. S., Mandal, B., Hammond, J., Scott, S. W., & Briddon, R. W. (2019). *Encyclopedia of Plant Viruses and Viroids*. doi:10.1007/978-81-322-3912-3
10. *The CaMV 35S promoter*. Internet Archive WayBack Machine. <https://web.archive.org/web/20080107091108/http://www.patentlens.net/daisy/promoters/242/g1/250.html>
11. Богунов, Ю. В. (2004). Характеристика генетической изменчивости вируса мозаики цветной капусты (дальневосточные изоляты) и разработка методов его диагностики [дис. на отримання наук. степені канд. біол. наук].
12. *Вірусні хвороби ріпаку*. Пропозиція. <https://propozitsiya.com/ua/virusni-hvoroby-ripaku>
13. *Захворювання капусти*. (б. д.). Agrosotka. https://agrosotka.com/index.php?route=blog/article&blog_path=7&blog_post=16
14. Кулуев Б. Р. (2012). *Caulimoviruses and their promoters / Каулимовирусы и их полногеномные промоторы*. Биомика, 1 (4).
15. *Мозаика на листьях*. (б. д.). Экология - Справочник - Статьи. <https://ru-ecology.info/term/71622/>
16. *Мозайка цветной капусты — Центр по борьбе с трудноискоренимыми болезнями растений*. (б. д.). Центр по борьбе с трудноискоренимыми болезнями растений. <https://karantin.net/mozajka-tsvetnoj-kaпустy/>
17. Пиневиц, А. В., Сироткин, А. К., Гаврилова, О. В., & Потехин, А. А. (2020). *Вирусология* (А. В. Пиневиц, Ред.; 2-ге вид.). Вид-во С.-Петербур. ун-ту.
18. Якубенко, Б. Є. та інші (2011). *Ботаніка з основами гідроботаніки (водні рослини України)*. Фітосоціоцентр.

АНАЛІЗ СТАНУ АТМОСФЕРНОГО ПОВІТРЯ НА ТЕРИТОРІЇ РІВНЕНСЬКОЇ ОБЛАСТІ

Бондар Олександр Богданович

ORCID ID: 0000-0002-3448-8943

канд. с.-г. наук, старший викладач кафедри біології,
екології та методик їх навчання

Кременецька обласна гуманітарно-педагогічна академія імені Тараса Шевченка, Україна

Шмідт Семен Васильович

здобувач вищої освіти факультету фізичного виховання, біології та психології
Кременецька обласна гуманітарно-педагогічна академія імені Тараса Шевченка, Україна

Діхтяр Юлія Петрівна

здобувач вищої освіти факультету фізичного виховання, біології та психології
Кременецька обласна гуманітарно-педагогічна академія імені Тараса Шевченка, Україна

Вступ. Збереження навколишнього природного середовища є однією з найбільш актуальних проблем розвитку сучасного суспільства. Так, розвиток науково-технічного прогресу спричинив значний антропогенний вплив на довкілля. Збір, аналіз та обробка результатів моніторингу якості атмосферного повітря необхідно виявляти фактори та наслідків забруднення, а також отримання поточної інформації про стан навколишнього природного середовища [1, 2].

Матеріали та методика. Для стану атмосферного повітря на території Рівненської області було використано матеріали департаменту екології та природних ресурсів Рівненської обласної державної адміністрації [3].

Результати дослідження. За даними Головного управління статистики у Рівненській області з 2000 до 2020 року загальний обсяг викидів забруднюючих речовин стаціонарними джерелами (рис. 1.) в атмосферне повітря становив 220,5 тис. т. Так, у 2005, 2006, 2007 і 2011 роках було найбільше викидів забруднюючих речовин в атмосферу з стаціонарних джерел, а відповідно найменше у 2009, 2016, 2017, 2018, 2019 і 2020 роках.



Рис. 1. Динаміка викидів шкідливих речовин стаціонарними джерелами в атмосферу на території Рівненської області з 2000 до 2020 року, тис. т.

До пересувних джерел забруднення атмосферного повітря (рис. 2) належать технічні пристрій, призначені для перевезення людей і вантажів, рух якого супроводиться викидом в атмосферу забруднюючих речовин.

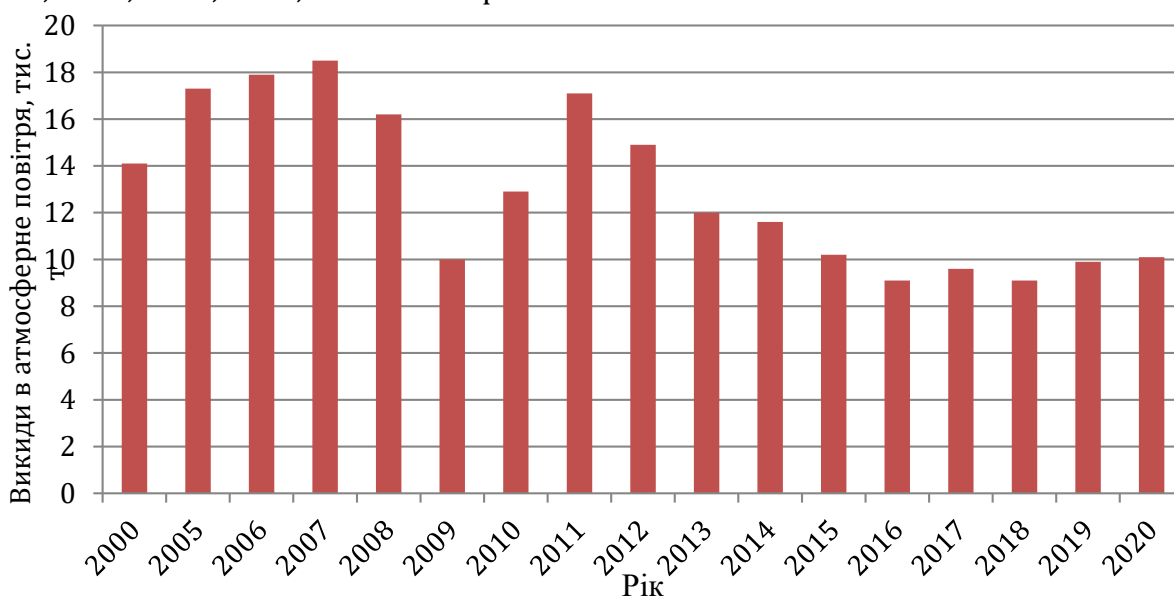

Рис. 2. Динаміка викидів шкідливих речовин пересувними джерелами в атмосферу на території Рівненської області з 2000 до 2020 року, тис. т.

За даними Головного управління статистики у Рівненській області з 2000 і 2005 до 2019 року загальний обсяг викидів забруднюючих речовин пересувними джерелами (рис. 2) в атмосферне повітря сягає 663,6 тис. т., що в 3 рази більше стаціонарними джерелами забруднення. Так, у 2007, 2008 2011, 2012 і 2014 роках було найбільше викидів забруднюючих речовин в атмосферу з пересувних джерел, а відповідно найменше у 2002, 2018, 2019 роках.

На території Рівненської області щільність викидів на 1 км² (табл. 1) коливається від 44,0 (у 2018 році) до 66,2 кг (у 2007 році).

Таблиця 1

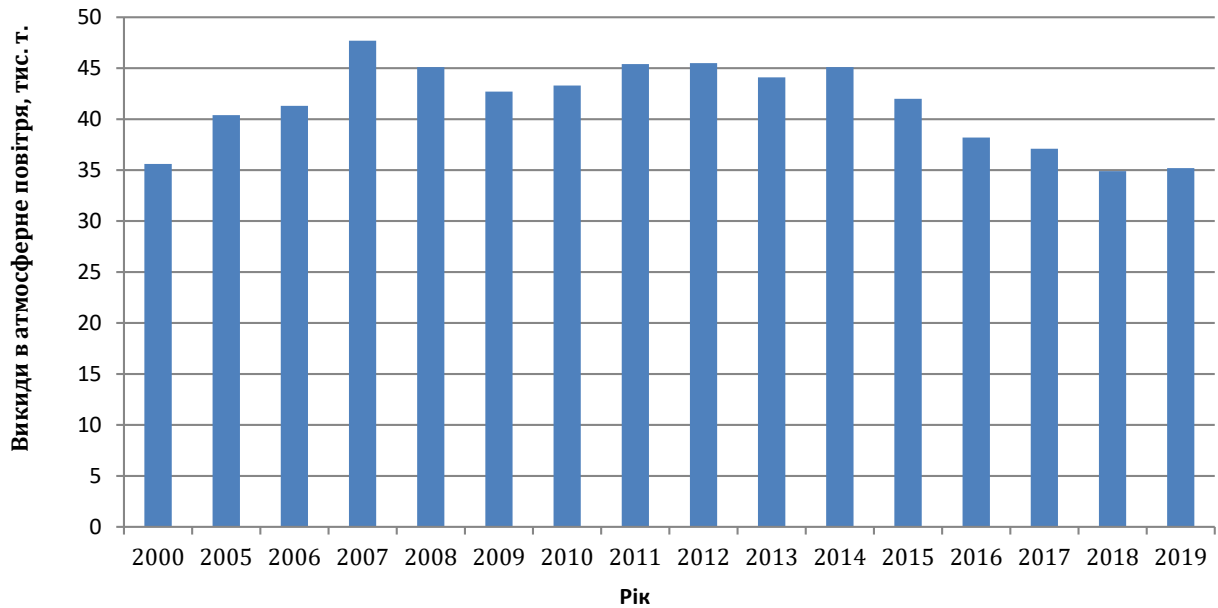
Динаміка викидів в атмосферне повітря, тис. т

№ п/п	Роки	Щільність викидів у розрахунку на 1 км ² , кг	Обсяги викидів у розрахунку на 1 особу, кг
1	2005	57,7	17,3
2	2006	59,2	17,9
3	2007	66,2	18,5
4	2008	61,3	16,2
5	2009	52,7	10,0
6	2010	56,2	12,9
7	2011	62,5	17,1
8	2012	60,4	14,9
9	2013	56,1	12,0
10	2014	56,7	11,6
11	2015	52,2	10,2
12	2016	47,3	9,1
13	2017	46,7	9,6
14	2018	44,0	9,1
15	2019	45,1	9,9

На території Рівненської області обсяги викидів у розрахунку на 1 особу варіює від 9,1 (у 2016 році) до 18,5 кг (у 2007 році).

У Рівненській області найбільшими стаціонарними забруднюючими атмосферного повітря у 2020 році були наступні підприємства: ПрАТ «Рівнеазот», «Волинь-цемент» філія ПрАТ «Дікергофф цемент Україна», ПрАТ «Вераллія Україна», ПрАТ «Костопільський завод скловиробів», ТЗОВ «ОДЕК Україна», ТЗОВ «Оператор газотранспортної системи України Рівненське ЛВУМГ, ТЗОВ «Свиспан Лімітед», ТЗОВ ПЗП «Ізотерм-С», ТЗОВ «Рівнетеплоенерго», ПрАТ «Рокитнівський скляний завод», ДП «Рівнеторф».

Висновки. За результатами проведених досліджень встановлено, що стан атмосферного повітря в Рівненській області поступово погіршується. Це свідчить про те, що підприємства неповній мірі дотримуються екологічного законодавча, або в них застаріле обладнання, що потребує модернізації.

Список використаних джерел:

1. Бондар О. Б., Дем'янов В. А. Рівень забруднення атмосферного повітря у м. Тернопіль. Сучасні екологічні проблеми урбанізованих територій : матеріали III Всеукраїнської науково-практичної конференції (19 листопада 2020 р.) : зб. тез. Житомир : Поліський національний університет, 2020. С. 6–7.
2. Бондар О.Б., Дарманюк Ю.В. Аналіз стану атмосферного повітря на території тернопільської області. Sectoral research XXI: characteristics and features: collection of scientific papers «SCIENTIA» with Proceedings of the III International Scientific and Theoretical Conference (Vol. 2), 22 April, 2022. Chicago, USA: European Scientific Platform. С. 29-31. <https://doi.org/10.36074/scientia-22.04.2022>
3. Доповідь про стан довкілля області. Державне управління охорони навколишнього природного середовища в Рівненській області. URL : <https://www.ecorivne.gov.ua/pronas/> (дата звернення 27.04.2022)

ВИЗНАЧЕННЯ ЗАХВОРЮВАНOSTI НА SARS COV-2019 У ВОЄННИЙ ПЕРІОД СЕРЕД СТУДЕНТІВ ТА ВИКЛАДАЧІВ ФПГОЕ НПУ ІМ. М. П. ДРАГОМАНОВА

Колесникова Юлія Дмитрівна

Студентка II курсу,
спеціальність "Біологія та здоров'я людини"
Національний педагогічний університет імені М. П. Драгоманова, Україна

Супруненко Дмитро Віталійович

Студент IV курсу,
спеціальність "Біологія та здоров'я людини"
Національний педагогічний університет імені М. П. Драгоманова, Україна

Науковий керівник: Єжель І. М.

Кандидат біологічних наук, старший викладач кафедри біології
Національний педагогічний університет імені М. П. Драгоманова, Україна

COVID-19. Вірус, що обірвав багато життів починаючи з 2020 року. Вірус, що посіяв багато міфів та суперечок серед людей: існує чи ні, вакцинуватися чи це все лише черговий фейк? Нині хвороба відійшла на задній план через війну на території України, але не покинула нас і перебуває з нами всюди: стоїть з нами в черзі в аптеку або магазин, перечікує бомбардування в укриттях, час від часу сидить з нами на сусідній полиці вагону залізничної дороги.

Завдання цієї роботи не налякати вас, а попередити про ще одного підступного ворога, який чатує на вас, бо ви забули вдома маску або боїтеся зробити тест більше, аніж заразити людину поруч з вами.

Нині, ми маємо досить багато людей з ознаками застуди, COVID-19 продовжує лютувати. Коронавірусна інфекція - це не зовсім новий вірус, ще у 1965 році, англійські вірусологи Д. Тайрел та М. Біной, відкрили родину Coronaviridae [1], проте нині ми маємо ще сильнішого, ще підступнішого ворога, який мутував і отримав назву COVID-19. Він чатує на нас всюди, і не соромлячись втикає ножа у спину, особливо, найбільш вразливим категоріям. В одному з проведених нами раніше опитувань на факультеті природничо-географічної освіти та екології(ФПГОЕ), ми з'ясували залежність частоти захворюваності від наявності супутніх захворювань [2], і дійшли до висновку, що ослаблений супутнім захворюванням організм має більшу вразливість, також ми прослідкували частоту захворювання вірусною інфекцією SARS-Cov-2 залежно від віку людей. Отож, нині можемо прослідкувати, яких змін зазнала вибірка захворівших за 2 місяці нехтування правилами захисту від коронавірусної хвороби-2019.

У зв'язку з війною на території України, здається, всі забули про коронавірусну інфекцію-2019, ми перестали дотримуватись дистанції у черзі, одягати маску у людних місцях, дезінфікувати руки антисептиком. Але згідно даних "Мінфін" станом на 16.04.2022 зафіксовано понад 800 нових випадків захворівших на COVID-19 [3]. Порівняно з минулими дослідженнями кількість хворих зменшилася, але давайте розглянемо основні причини, чому так сталося.

По-перше, багато людей на даний момент вакциновані, це означає, що люди мають певний імунітет до хвороби, або переносять хворобу легше - не звертаючись до лікувально-профілактичних закладів. Знову ж таки, за даними "Мінфін", станом на

14.04.2022 вакциновано 15 729 617 осіб, з них повністю вакцинованих - 15 201 112 осіб [4]. За даними проведеного нами опитування: 45 з 66 респондентів (68,2%) (40 з них - повністю та ще 3 повністю + бустер), з них: 13 з кафедри географії, 22 - біології, 7 - екології, 2 - хімії, 1 - туризму [6].

По-друге, через воєнний стан, люди вимушені були покинути територію України, що нині менше людей перебуває вдома. Станом на 16.04.2022 за кордон (тільки за допомогою залізниці) виїхало близько 500 тис. осіб [5]. За даними проведеного опитування з них: 19 студентів (28,8%): 7 - з кафедри біології, 2 - екології, 3- туризму, 6 - географів, 1 - хімії [6].

По-третє, люди з симптоматикою або не мають змоги, або не звертаються до лікувально-профілактичних закладів за медичною допомогою. За даними проведеного опитування маємо наступну картину: 27 людей (40,9%) з 66 опитаних мали нездужання за останній місяць. З них 13 - мешканці великого міста, 9 - сільської місцевості та сіл, 5 - невеликих містечок. Лише 7 (33,3%) з 27 робили тестування на COVID-19 [6].

Як вплинув воєнний стан на захворюваність? Маємо розуміти, що люди вимушені перебувати в укриттях, де одночасно знаходиться велика кількість людей, поміж яких може хворіти хоча б одна особа. Деякі люди, задля того, щоб не пережити події знаходячись наодинці, живуть у друзів, родичів, де знову ж таки, виникає велике скупчення людей. Серед 66 опитаних осіб - 20 (30,3%) перебуває у приміщеннях де одночасно з ними перебуває 5 і більше осіб [6].

Також, 11 людей (16,7%), які взяли участь в опитуванні, понад 14 днів перебували в укриттях.

Відкриття малого бізнесу в Україні (в тому числі Києві) також впливає на захворюваність, адже ніде на даний момент не запитують COVID-сертифікати та не просять одягнути маску при замовленні або при вході в магазин, де, до речі, в перші дні виникали не менші скупчення людей, ніж в укриттях. Лише 17 з 66 опитаних нами людей дотримуються правил безпеки від COVID-19 (що складає всього лише 25,8%) [6].

Крім того, на картину захворюваності впливає і кількість людей, що на даний момент несуть сміливу і самовіддану службу на передовій. На жаль, поміж обстрілами та натиском ворожої армії, наші воїни також можуть хворіти: умови, в яких вони знаходяться знижують імунітет, крім того, до армії беруть усіх - без COVID-сертифікатів та без негативного ПЛР-тесту.

Отже, згідно з результатами нашого опитування ми бачимо, що 62,5% людей з нашого факультету з початку повномасштабного вторгнення на територію України почали нехтувати своїм здоров'ям, беручи приклад із навколишніх, та забули про правила індивідуального захисту від коронавірусної хвороби-2019.

Повертаючись до початку нашої роботи, можемо підбити такі підсумки:

- COVID-19 все ще з нами поряд. Люди продовжують хворіти.
- Вакцинація необхідна, адже вона полегшує перебіг хвороби. Люди менше звертаються до лікарень.
- У великих містах ризик підхопити хворобу вищий, аніж у невеликих містечках.
- Більша кількість людей у приміщенні підвищує виникнення хвороби.

Отже, незважаючи на те, що ми забули про COVID-19, він про нас все ще пам'ятає та продовжує лютувати. Тому ми маємо не лише "повітряну тривогу" пов'язану з ракетами, а й "повітряно-крапельну тривогу", що спричиняється викидами вірусів із дихальних шляхів. Нехтуючи обома ними ми наражаємо себе на смертельну

небезпеку, тому маємо пам'ятати про розроблені ще кілька років тому правила безпеки.

Список використаних джерел:

1. ICTV Taxonomy history: Coronavirus [Електронний ресурс] - Доступ до ресурсу: https://talk.ictvonline.org/taxonomy/p/taxonomy-history?taxnode_id=20081054&taxa_name=Coronavirus
2. Частота захворювання COVID-19 серед людей з супутніми захворюваннями, опитування проведене студентом Супруненко Д.В. [Електронний ресурс] - Доступ до ресурсу: <https://docs.google.com/forms/d/1wg0-CMtlHF003OyxvuRwLu1QnMxQqh-0jyA0vGUND1s/edit>
3. "Мінфін". Коронавірус в Україні - статистика [Електронний ресурс] - Доступ до ресурсу: <https://index.minfin.com.ua/ua/reference/coronavirus/ukraine/>
4. "Мінфін". Вакцинація від коронавірусу в Україні [Електронний ресурс] - Доступ до ресурсу: <https://index.minfin.com.ua/ua/reference/coronavirus/vaccination/ukraine/>
5. Евакуація громадян України укрзалізницею [Електронний ресурс] - Доступ до ресурсу: <https://www.ukrinform.ua/rubric-uarazom/3459084-ukrzalzniceu-evakuuvali-4-miljoni-ukrainciv-gumkoridorami-300-tisac-ludej.html>
6. Дослідження захворюваності в період війни опитування проведене студенткою Національного педагогічного університету ім. М.П.Драгоманова Колесниковою Ю. Д. [Електронний ресурс] - Доступ до ресурсу: https://docs.google.com/forms/d/1dMNsAkByf4vF9v_qBcSf5v1QUGBaVZNvEC-ycq4X35A/edit

ФЛОРИСТИЧНА РІЗНОМАНІТНІСТЬ СУДИННИХ РОСЛИН ТЕРИТОРІЇ ОРНІТОЛОГІЧНОГО ЗАКАЗНИКА «ІВАНКІВСЬКИЙ»

НАУКОВО-ДОСЛІДНА ГРУПА:

Машталір Марина Сергіївна

здобувач вищої освіти природничо-географічного факультету
Вінницький державний педагогічний університет імені Михайла Коцюбинського, Україна

Юрків Марина Олегівна

здобувач вищої освіти природничо-географічного факультету
Вінницький державний педагогічний університет імені Михайла Коцюбинського, Україна

Глига Анна Дмитрівна

здобувач вищої освіти природничо-географічного факультету
Вінницький державний педагогічний університет імені Михайла Коцюбинського, Україна

Шевчук Оксана Анатоліївна

ORCID ID: 0000-0003-3727-9239

канд. біол. наук, доцент, доцент кафедри біології
Вінницький державний педагогічний університет імені Михайла Коцюбинського, Україна

Важливим елементом заповідних об'єктів є заказники. Це природні чи антропогенно-трансформовані території, у яких охороняються їх окремі елементи: фауна, флора, певні їх види або інші таксони, певні історичні або геологічні об'єкти, а не цілком весь природний комплекс.

Створення заповідних територій забезпечує сприятливі умови для збереження генофонду видів тваринного і рослинного світу, передусім рідкісних і зникаючих, а також природних комплексів, надає можливість зберегти еталони природних екосистем [1].

У зв'язку з поглибленням антропогенного тиску на природні угруповання зменшується площа останніх, тому і фітосозологічна проблема набуває особливої гостроти. Тому вирішення питання конкретного регіону не можливе без попередньої оцінки сучасного стану, змін та прогнозів на флористичному, фітоценотичному та екологічному рівнях [2–4].

Після тривалих досліджень герпето-, теріо- та орнітофауни околиць с. Іванька було виявлено 82 види тварин, із них 3 види занесені до Червоної книги України. Майже усі представники фауни Хордових, виявлені в межах урочища включені до Червоних списків Міжнародного союзу охорони природи (Red List IUCN). Переважна більшість (69 видів) виявлених тварин включено до додатків II і III Конвенції про охорону дикої флори та фауни і природних середовищ існування в Європі (Бернська конвенція, 1979 р.). З них 48 видів включені до додатку II (Види фауни, що підлягають суворій охороні) і 21 вид – до додатку III (Види фауни, що підлягають охороні) [5].

Тому в межах даної території було запропоновано створити орнітологічний заказник, оскільки структура ландшафтних компонентів, їх фауна, а особливо орнітонаселення є типовою для Східного Поділля. В умовах високо ступеню розораності суміжних земель та інших проявів антропогенного тиску ділянки зприродними ландшафтами потребують охорони.

Виходячи з вище зазначеного, було доцільно дослідити флористичний склад околиць с. Іваньки Липовецького р-ну Вінницької області.

Під час дослідження флористичного складу території орнітологічного заказника «Іваньківський» було виявлено, що на даній території достовірно зростає 105 видів вищих судинних рослин. Вони належать до 75 родів, 26 родин та 3 відділів.

Співвідношення великих таксономічних груп показує, що один вид (1 %) належить до відділу *Equisetophyta*, два види (2 %) належать до відділу *Pinophyta*, а всі решта видів належать до відділу *Magnoliopheta*, із них 89 види (86 %) є представниками класу *Magnoliopsida* і 12 видів (11 %) відносяться до класу *Liliopsida*.

Загальний огляд 26 родин рослин за кількістю видів, дозволив виявити серед них провідні родини. У флорі досліджуваної екосистеми орнітологічного заказника «Іваньківський» їх виявилось 5 (рис. 1).



Рис. 1. Співвідношення провідних родин за кількістю судинних рослин території орнітологічного заказника «Іваньківський», (%)

На першому місці за кількістю видів є родина *Asteraceae* – 28 видів (26,7 %). На другому місці родина *Rosaceae* – 15 видів (14,3 %). Родина *Poaceae* посідає третє місце – 11 видів (10,5 %). На четвертому місці родина *Fabaceae* – 9 видів (8,6 %) і на п'ятому – родина *Brassicaceae* з 6 видами (5,7 %). На досліджуваній території виявлено по 4 види представників родин *Polygonaceae* та *Apiaceae*, що складає по 3,8 % від загальної кількості видів відповідно. Родина *Plantaginaceae* представлена 3 видами (2,8 %). По два представника виявлено із родин *Pinaceae*, *Ranunculaceae*, *Caryophyllaceae*, *Euphorbiaceae*, *Lamiaceae*, *Boraginaceae*, *Dipsacaceae* на які припадає по 1,9 % відповідно. По одному виду виявлено із родин *Juncaceae*, *Elaeagnaceae*, *Sambucaceae*, *Geraniaceae*, *Rubiaceae*, *Convolvulaceae*, *Scrophulariaceae*, *Equisetaceae*, *Urticaceae*, *Violaceae*, *Oleaceae* на які припадає по 0,9 % відповідно.

Досліджувана територія представлена сосново-тонконогово-бобовим угрупованням. Рослинний покрив збережених ділянок відносно різноманітний та флористично багатий. Серед дерев'янистих порід домінуючою породою *Pinus sylvestris* L. з родини *Pinaceae*, до якої подекуди приєднуються *Pyrus communis* L., *Malus sylvestris* Mill., *M. praecox* Borkh., *Rosa canina* L. та *R. majalis* Herrm. з родини *Rosaceae*.

Трав'янистий покрив різноманітний як за чисельністю видів, так і за їх участю у фітоценозі. Злакову основу складають кострице-тонконогово-куничні асоціації. Серед трав'янистому ярусі домінантом є *Festuca sulcata* Hack. з родини *Poaceae*.

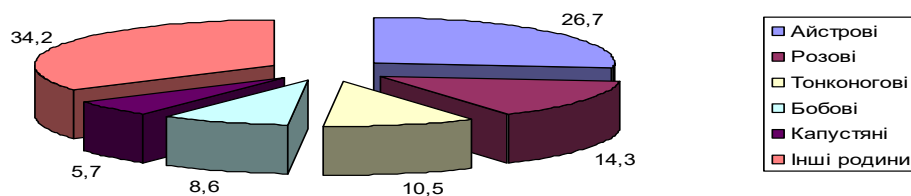
Таким чином, досліджуваній території орнітологічного заказника «Іваньківський» с. Іваньки Липовецького району Вінницької області було виявлено

105 видів судинних рослин, які належать до 75 родів, 26 родин та 3 відділів. Співвідношення великих таксономічних груп показує, що один вид (1 %) належить до відділу *Equisetophyta*, два види (2 %) належать до відділу *Pinophyta* а всі решта видів належать до відділу *Magnoliopheta*, із них 89 види (86 %) є представниками класу *Magnoliopsida* і 12 видів (11 %) відносяться до класу *Liliopsida*. У флорі екосистеми орнітологічного заказника «Іванківський» виявлено 5 родин: *Asteraceae* – 28 видів (26,7 %), *Rosacea* – 15 видів (14,3 %), *Poaceae* – 11 видів (10,5 %), *Fabaceae* – 9 видів (8,6 %) і *Brassicaceae* з 6 видами (5,7 %).

Список використаних джерел:

1. Дідух Я.П., Шеляг-Сосонко Ю.Р. (2001). Класифікація екосистем – імператив національної екомережі (ECONET) України. *Укр. бот. журн.*, 58(4), 393–403.
2. Криклива С.Д. & Шевчук О.А. (2008) Фітосозологічні особливості Вінницької області. *Наукові записки. Серія: Географія Вінницького державного педагогічного ун-ту ім. М. Коцюбинського*, (15), 48–53.
3. Шевчук О.А. (2009) Флористична характеристика заплавлених малих річок Східного Поділля. *Наукові записки Вінницького державного педагогічного університету ім. Михайла Коцюбинського. Серія: Географія*, (17), С. 45–49.
4. Шевчук О.А., Голунова Л.А., Ткачук О.О., Криклива С.Д. (2017) Флористична характеристика заплавлених лук регіонального ландшафтного парку місцевого значення «Немирівське Побужжя» поблизу с. Гвоздів. *Наукові записки Вінницького державного педагогічного університету імені Михайла Коцюбинського. Серія: Географія*, 29 (3–4), 32–37.
5. Matviichuk O., Shevchuk O., Holunova L., Khodanitska O., Tkachuk O., Polyvani S., Vasylynych T. (2022) The Efficiency of Small Reserves for the Conservation of Biological Diversity of Typical Landscapes of the Middle Pobuzhya. *Ecol. Eng. Environ. Technol.*, (3), 79–86.

СЕКЦІЯ XIII. АГРАРНІ НАУКИ ТА ПРОДОВОЛЬСТВО

АДАПТИВНА ЗДАТНІСТЬ ГІБРИДІВ КУКУРУДЗИ У МІНЛИВИХ ПОГОДНИХ УМОВАХ

Макарчук Марина Олександрівна

канд. с.-г. наук,

старший викладач кафедри генетики, селекції рослин та біотехнології

Уманський національний університет садівництва, Україна

Полянецька Ірина Олегівна

канд. с.-г. наук, доцент кафедри генетики, селекції рослин та біотехнології

Уманський національний університет садівництва, Україна

Кукурудза – культура землеробства багатьох країн. У світі вона посідає почесне перше місце за зборам зернової продукції, тоді як за площею зайнятою під культурою поступається двом важливим культурам продовольчого вжитку із високою стратегічною особливістю, таким як пшениця та рис.

Сучасні зміни клімату розширяють територію вирощування культури. Вона збільшується на 200 км у бік Правобережного Лісостепу. Погодні умови стають сприятливішими за сумою ефективних температур. На певній території зменшується кількість надлишкових опадів. Проте, ми не можемо не відзначити про збільшення території з умовами посухи. Так деякі райони Степу України стають з кожним роком все з частішим проявом суховіїв. Такі періоди особливо, в літку збігаються з фазою цвітіння-наливу зерна у кукурудзи [1]. Що призводить до зниження врожаю і частково значних втрат посіву кукурудзи з проявом череззерниці на качанах.

Для виявлення і впровадження у виробництво стійких- адаптивних гібридів необхідні нові досягнення селекціонерів із поєднанням у одному генотипі високої врожайності та певного генетико-фізіологічного механізму протистояння несприятливим чинникам зовнішніх умов вирощування.

Такі генетично-фізіологічні особливості пов'язані із можливістю нових форм гібридних організмів економічно вигідно використовувати у процесі своєї життєдіяльності ресурси водного забезпечення, світлового значення, температурних режимів та інших важливих природних чинників умов вирощування [2].

Створенням гібридів стійких до абіотичних чинників навколишнього середовища, займаються і займались наковці у ряді років. Проте, вказати, що таких надбань достатньо не можливо. Оскільки, у нас кліматичні умови стають скрутнішими для формування врожаю культури, через глобальні зміни на які ми на пряму вплинути не можемо. Та спробувати вижити в такій ситуації нам науковцям під силу. Для цього здійснюють пошук нового вихідного матеріалу із залученням їх у селекційні процеси отримання гібридного насіння. Для отримання нових важливих селекційних ознак, часто здійснюють добір у групі рослин, які отримуються із інших селекційних установ.

Довга кропітка робота зі схрещування таких форм спрямована на отримання гібридів високої врожайності і є важливим вказівником вірності напряму обраного селекціонером.

Наступне визначення та виділення таких селекційних форм повинно бути здійсненим для конкретної зони вирощування, або ж краще, і з проведенням дослідів у різних зонах нашої країни [3]. Тож і ми у своїх дослідженнях намагаємося виділити такі гібридні форми, які б забезпечили отримання високого врожаю, та як найголовніше із низькою реакцією на зміну умов вирощування.

Наші дослідження проведено в умовах 2021 року на дослідному полі кафедри генетики, селекції рослин та біотехнології Уманського національного університету садівництва. Характерним кліматом місця розташування ділянки є помірно-континентальний. Особливостями метеорологічних умов є середньобагаторічна сума опадів 586 мм із середньодобовою річною температурою повітря 8,8 °С. Вже у 2020 році річна сума опадів становила майже 479 мм, а у 2021 році вона сягала 642 мм.. Середньодобова температура була на рівні 10,7 °С, а вже у 2021 році 8,7 °С. Отже, 2020 рік характеризувався нестачею середньобагаторічних суми опадів на 107 мм із зростаючою середньодобовою температурою на 1,9 °С. Умови 2021 року характеризувалися надмірним зволоженням на 56 мм та зниженням середньорічної температури повітря на 0,1 °С. Такі суперечливі дані погодних умов є сприятливими для виявлення стійких генотипів до мінливих умов вирощування культури.

На основі отриманих наших даних було виділено гібриди кукурудзи які за адаптивною здатністю віднесено до групи інтенсивного типу, що забезпечують високий врожай за умови достатнього забезпечення вологою, та до високопластиного – гібриди, які забезпечують отримання високого врожаю за змінних метеорологічних умов вирощування за рахунок включення генетичного механізму стійкості до коливань погодних умов, та середньопластичного – які забезпечать середню та стабільну урожайність. Також важливо чітко дослідити та врахувати характеристику процесів зерноутворення та насіннеутворення.

Список використаних джерел:

1. Белов Я.В. Напрями оптимізації технологій вирощування насіння кукурудзи за умов змін клімату. Вісник аграрної науки Причорномор'я. 2018. Вип. 4. С. 74-81.
2. Іванишин О.С., Хоміна В.Я. Динаміка накопичення сухої надземної маси та урожайність зерна гібридів кукурудзи залежно від удобрення в умовах Лісостепу Західного. Таврійський науковий вісник. № 114. С. 44-48.
3. Волощук О.П., Волощук І.С., Глива В.В., Пащак М.О. Біологічні вимоги гібридів кукурудзи до умов вирощування в західному лісостепу. Передгірне та гірське землеробство і тваринництво. 2019. Вип. 65. С.22-36

ІНОЗЕМНА МОВА В ПРОЦЕСІ САМОРЕАЛІЗАЦІЇ МАЙБУТНІХ МЕНЕДЖЕРІВ

Іщук Марина Сергіївна

здобувач вищої освіти факультету менеджменту
Вінницький торговельно-економічний інститут ДТЕУ, Україна

Білоус Ірина Олександрівна

здобувач вищої освіти факультету менеджменту
Вінницький торговельно-економічний інститут ДТЕУ, Україна

Науковий керівник: Западинська Ірина Георгіївна

канд.пед.наук, доцент кафедри іноземної філології та перекладу
Вінницький торговельно-економічний інститут ДТЕУ, Україна

Вивчення іноземних мов у сучасному суспільстві стає невід'ємною складовою професійної підготовки фахівців у ВНЗ різного профілю, і від ступеня мовної підготовки може залежати подальше кар'єрне зростання сучасної молоді людини. Вивчаючи іноземну мову, студент зобов'язаний проектувати варіанти свого майбутнього, своєї майбутньої професійної діяльності шляхом формування здатності до саморозвитку.

Основні аспекти організації самостійної роботи при вивченні іноземної розкриті вченими: В.М. Буринським, В.М. Вергасовим, П.І. Підкасистим, М.І. Сичовою, М.М. Солдатенком, І.М. Шимком, В.Н. Белкіна, В.І. Боднар, З.Н. Курлянд, Н.А. Масюкова, П.Г. Москаленко та ін.

Метою даного дослідження є обґрунтування необхідності вивчення іноземної мови для студентів.

Формування готовності до професійної самореалізації майбутнього менеджера-економіста має здійснюватися шляхом формування усіх визначених компонентів. Передбачається, що готовність до професійної самореалізації здійснюватиметься не залежно від виду професійної діяльності, в умовах спеціально організованого навчання, що спрямоване на оволодіння теоретичними знаннями, практичними навичками, на розвиток функціональних процесів професійного спрямування [2, с. 166].

Вивчення іноземних мов було й залишається невід'ємною складовою процесу формування сучасного фахівця. Щодо значимості виконання соціального замовлення свідчить той факт, що показник рівня володіння іноземною мовою включений у кваліфікаційну характеристику випускника вузу [1].

Мета навчання іноземної мови у вищих навчальних закладах полягає у формуванні у студентів іншомовної професійно-спрямованої комунікативної компетенції – умінь і навичок здійснювати спілкування в усній і письмовій формі у межах професійної сфери і тематики, визначених програмою для кожного фаху, дотримуючись традицій і норм, усталених у країні, мова якої вивчається.

Професійна іншомовна комунікативна компетенція складається з шести компонентів:

– лінгвістичної компетенції (здатність комуніканта продукувати та розуміти усне та письмове мовлення відповідно до норм системи мови);

– соціолінгвістичної компетенції (здатність комуніканта продукувати та розуміти усне та письмове мовлення відповідно до тих культурних норм, які існують у певній мовній та культурній спільноті);

– прагматичної компетенції (здатність комуніканта продукувати та розуміти усне та письмове мовлення відповідно до власних цілей і намірів, взаємовідносин з іншими комунікантами, конкретної комунікативної ситуації);

– формально-логічної компетенції (здатність продукувати логічно побудовані та зв'язні усні та письмові висловлювання і вміння передавати цю зв'язність та логічність через спеціальні формальні мовні засоби, а також здатність комуніканта розуміти логіку та взаємозв'язок усних та письмових висловлювань, що ним сприймаються, у тому числі орієнтуючись на формальні мовні засоби зв'язку;

– психологічної компетенції (вміння доводити свою точку зору, переконувати партнерів по усній або письмовій комунікації, вміння знайти правильний підхід до них та багато інших суто психологічних вмінь);

– предметної компетенції (обізнаність у предметному змісті спілкування) [3].

Розвиток соціокультурної компетенції студентів вищої школи – майбутніх менеджерів, передбачає реалізацію таких завдань:

– засвоєння значення поняття «культура» як єдності продуктів культури (література, фольклор, мистецтво, музика, артефакти), ідей (вірувань, цінностей, інституцій), культурної поведінки (традицій, звичаїв, одягу, харчування, навчання, відпочинку тощо);

– усвідомлення студентами того факту, що поведінка людини значною мірою зумовлена її культурною приналежністю;

– розуміння того, що соціальні відмінності (вік, стать, соціальний клас, місце проживання тощо) значно впливають на мовлення людини;

– формування толерантного ставлення до інших людей та культур в цілому;

– усвідомлення студентами власної культурної поведінки, розвиток уміння здійснювати її аналіз (адже своя культура пізнається тільки через зіставлення її з іншою),

– розвиток здатності студентів розпізнавати культурні конотації (додаткові значення) і дешифрувати їх, а також розпізнавати, розрізняти і продуктивно користуватися культурними кодами для максимального досягнення комунікативної мети;

– розвиток у студентів уміння визначати, як їхня власна соціокультурна приналежність впливає на їхню поведінку,

– уміння коригувати свою поведінку відповідно до ситуації.

Таким чином, навчання майбутніх менеджерів ділової англійської мови є невід'ємним компонентом їхньої освіти, без якої неможлива якісна підготовка фахівців, які б були конкурентоспроможними у нових умовах євроінтеграційної політики України. Зусилля викладача повинні бути спрямовані на навчання студентів комунікативним навикам ділового спілкування, відтворення мовних ситуацій, які б сприяли ефективному засвоєнню лексичного матеріалу, навчання основам ділової кореспонденції. Крім того, викладач повинен переконати студента в тому, що іноземна мова – це реальний засіб спілкування, за допомогою якого він може виразити себе як особистість.

Список використаних джерел:

1. Заскалета С.Г. Формування соціокультурної компетенції студентів економічного факультету. Мовна освіта: шлях до євроінтеграції. К.: Ленвіт, 2016. С. 165-174.
2. Молоткіна Ю. Значення англійської мови в умовах глобалізації. *Теоретична і дидактична філологія*. 2018. Вип. 20. С. 297-308.
3. Петрушенко О.О. Комунікативні аспекти вивчення ділової іноземної мови у вищих навчальних закладах економічного профілю. URL: <http://irbis-nbuv.gov.ua>

ПОКАЗНИКИ ВМІСТУ БІЛКА І СКЛОПОДІБНОСТІ ПОПУЛЯЦІЙ ПШЕНИЦІ М'ЯКОЇ ОЗИМОЇ В УМОВАХ ПРАВОБЕРЕЖНОГО ЛІСОСТЕПУ УКРАЇНИ

Полянецька Ірина Олегівна

кандидат сільськогосподарських наук,
доцент кафедри генетики селекції рослин та біотехнології
Уманський національний університет садівництва, Україна

Макарчук Марина Олександрівна

кандидат сільськогосподарських наук,
старший викладач кафедри генетики селекції рослин та біотехнології
Уманський національний університет садівництва, Україна

У світовому виробництві до сьогодні пшениця займає перші місця за площами посіву (близько 220 млн. га) та валовими зборами зерна. За останні 10 років виробництво зерна у світі коливалось у межах 550–630 млн. т. При цьому середня врожайність складала близько 2,7 т/га. [1].

Вирощуючи зернові культури, важливо підвищувати не лише врожай зерна, а й показники його якості, що визначають технологічні, борошномельно-хлібопекарські властивості й товарну цінність зерна [2]. Світовою і вітчизняною практикою доведено, що найдоступнішим і найефективнішим засобом збільшення валових зборів зерна пшениці, основної продовольчої культури України, виступає генетичний чинник – сорт, на частку якого припадає 50 % врожаю [3].

Тому створення сортів пшениці м'якої озимої з покращеними характеристиками залишається актуальним, а оцінка перспективних популяцій на якість зерна в схемі селекційного процесу на завершальних його етапах є необхідною.

Дослідження проводилися впродовж 2020–2021 рр. на дослідному полі навчально-науково-виробничого відділу Уманського НУС. Вивчали шість кращих популяцій пшениці озимої і порівнювали їх із вітчизняним сортом пшениці м'якої озимої Подолянка. Для вивчення номерів F_4 – F_5 , одержаних від схрещування *Triticum aestivum* L. / *Triticum spelta* L., їх висівали в контрольному розсаднику у чотирьох повтореннях. Густота рослин – 5 млн./га. Загальна площа ділянки у досліді становила 5 м².

Вміст білка у середньому за два роки досліджень за період 2020–2021 рр. у сортів пшениці м'якої та спельти озимої становив відповідно 12,8 і 20,9 %. Серед досліджуваних популяцій значення відсотку білка коливалось в межах від 14,3 до 15,5. Найбільший його вміст встановлений у 66/20 номера – 15,7 %, що на 2,9 % більше за значення пшениці м'якої.

У 2020 році у сортів Подолянка і Зоря України вміст білка у зерні становив відповідно 13,2 та 21,3 %. Найбільший його показник відмічений у 66/21 номера – 15,8 %, що істотно було більше значення пшениці м'якої на 2,6 %. Відсоток білка решти досліджуваних популяцій коливався в межах від 14,4 до 15,7, при чому перевищення відносно сорту Подолянка було істотним (на 1,2–2,5 %).

У наступному році спостерігалось зниження вмісту білка, що було зумовлено відповідними погодними умовами, а саме більшою кількістю опадів, що призвело до збільшення врожайності. Так, батьківські форми характеризувались 12,4 і 20,4 % вмістом білка у зерні. Найбільший досліджуваний показник встановлено у номера

66/20 – 15,6 %, що істотно перевищив значення пшениці м'якої на 3,2 %. Потрібно сказати, що у всіх інших популяцій пшениці озимої спостерігалось суттєве зростання відсотку білка порівняно з показником сорту Подолянка. Найменший вміст білка встановлено у зразка 84/20 – 14,7 %, що було менше показника сорту пшениці спельти на 5,7 %, а від пшениці м'якої на 2,3 %.

Склоподібність зерна за період 2020–2021 рр. у зерні пшениці озимої коливався від 72 до 95 %. Так, у сорту Подолянка і пшениці спельти досліджуваній показник становив відповідно 72 і 95 %. У популяції скловидність знаходилась на рівні 81–93 %. Найбільше значення встановлено у номера 66/20 – 93 %, що більше показника пшениці м'якої на 22 %, і тільки на 2 % менше за значення спельти. У всіх інших популяцій скловидність коливалась від 81 до 91 %.

У 2020 році скловидність у досліджуваних номерів була загалом більшою порівняно з показниками наступного року. Так, за перший період досліджень скловидність зерна у сортів пшениці озимої Подолянка і Зоря України становила відповідно 76 і 96 %. У решти популяцій показник знаходився в межах від 83 до 94 %. Найбільше значення встановлено у 66/20 номера – 94 %, з істотною різницею порівняно з сортом пшениці м'якої на 18 %. Найменша скловидність зафіксована у 72/20 номера, що становила 83 %, але була більшою за значення сорту Подолянка на 7 %.

У 2021 році показник склоподібності у сортів Подолянка і Зоря України становив відповідно 67 і 93 %. Серед популяцій даний показник коливався від 79 до 92 %. Найбільш скловидне зерно відмічено у популяції пшениці м'якої 66/20, значення якої було більше порівняно за показник пшениці м'якої на 25 %, а за спельту менше на 1 %. У зразка 72/20 зерно виявилось найбільш борошністим, з показником скловидності 79 %, проте значення пшениці сорту Подолянка перевищило на 12 %.

Висновки. Найбільші показники вмісту білка і склоподібності встановлено відповідно у номера пшениці озимої 66/20 – 15,7 % (що на 2,9 % більше за значення пшениці м'якої) та 93 % (більше показника пшениці м'якої на 22 %, і тільки на 2 % менше значення спельти).

Список використаних джерел:

1. Моргун, В. В. Швартау В. В., Киризий Д. А. Физиологические основы формирования высокой продуктивности зерновых злаков. Физиология и биохимия культ. растений. 2010. Т. 42, № 5. С. 371–392.
2. Назар УМРИХІН, Олег ГАЙДЕНКО, Юлія КОРШУНОВА, Тетяна МОСТІПАН. Показники якості зерна пшениці [Електронний ресурс]. Агробізнес сьогодні. Режим доступу: <http://agro-business.com.ua/agro/ahronomiiia-sohodni/item/21615-pokaznyky-iakosti-zerna-pshenytsi.html>.
3. Корчинський А.А. Роль функціонально адаптивно орієнтованих сортів пшениці у збільшенні і стабілізації виробництва зерна. Наукові розробки і реалізація потенціалу сільськогосподарських культур. Київ, 1999. С.138–141.

СЕКЦІЯ ХІV. ВЕТЕРИНАРНІ НАУКИ

АКТУАЛЬНІСТЬ ПРОБЛЕМИ ЗАХВОРЮВАННЯ НА ЛЯМБЛІОЗ

Карпенко О.А.

студентка 5 курсу

Національний університет біоресурсів та природокористування України, Україна

Лямбліоз або жіардіаз (Lambliosis, Giardiasis) – зооантропоозне протозойне захворювання, яке виникає через паразитування найпростіших з переважним функціональним порушенням відділів тонкої кишки, також супроводжується в деяких випадках алергійними й неврологічними симптомами. [2] Відносять до групи «забутих хвороб».

Лямбліозна інфекція поширена у всьому світі, особливо в областях з поганими санітарними умовами. На основі звіту Європейської системи спостереження (TESSy) у 2017 році в ЄС та ЄЕЗ було зареєстровано 19 437 підтверджених випадків лямбліозу серед людей. Хоча рівень повідомлень залишався стабільним протягом періоду 2013–2017 рр., щорічна кількість випадків постійно збільшується. [3] Лямбліоз спостерігають у 10% собак, яких добре доглядають, у 50% цуценят і у всіх бездомних або живуть у розпліднику собак, досить поширене серед тхорів. У кішок зустрічається рідко (приблизно 11%).

На сьогодні лямбліоз є актуальною медичною та ветеринарною проблемою. Складність виявлення цього захворювання зумовлена тим, що проявляється малосимптомно або його клінічні прояви часто маскуються під різні клінічні варіанти гастроентерологічної патології: функціональні порушення травного каналу, синдром надлишкового росту кишкової мікрофлори в тонкій кишці, синдром мальабсорбції та прояви алергічних реакцій (кропив'янка, дерматити). [2]

Жіардіаз – інфекція, що викликається джгутиковими найпростішими *Giardia duodenalis* (*G. lamblia*, *G. intestinalis*). Це одноклітинні мікроскопічні паразити у проксимальних відділах тонкої кишки, які є з'єднувальною ланкою в еволюції між бактеріями й багатоклітинними організмами. Дослідження показують, що собака має власний вид *Giardia*, який називається *Giardia canis*. Він морфологічно подібний до *G. Intestinalis* у людей. Собаки можуть також іноді бути заражені *G. intestinalis*. У котів збудник - *Giardia felis*. Існує 8 генетичних груп (підтипів) *G. duodenalis*. Дві з них небезпечні для людей та тварин; решта інфікують лише тварин. Клінічні прояви змінюються залежно генотипу. Лямблії зустрічаються у двох морфологічних формах - вегетативної (трофозоїти) та цистованої (цисти). [1, с.73] Трофозоїти колонізують проксимальний відділ тонкого кишечника і розмножуються шляхом швидкого поздовжнього бінарного поділу. Найпростіші періодично прикріплюються до різних ворсинок, або вільно пересуваються. Лямблії пристосувалися паразитувати на щітковій облямівці мікроворсинок тонкої кишки, де відбуваються інтенсивні процеси ферментативного розщеплення поживних речовин. Вегетативна форма грушоподібна, симетрична, активно рухлива (4 пари джгутиків), розміром 10–18х6–12 мкм. На вентральній поверхні тіла є «присмоктувальний диск», за допомогою

якого лямблія фіксується до епітеліальних клітин кишкової стінки. [1, с.73] Трофозоїти виявляють лише в рідких фекаліях не більш ніж у 5% інвазованих лямбліями осіб. У міру проходження через кишечник трофозоїти перетворюються на цисти, овальних розмірів (8–14 x 7–11 мкм). Цисти є основним джерелом інфікування та реінфікування тварин, особливо при сумісному утриманні великої кількості тварин (розплідники, притулки). Вони залишаються життєздатними в поверхневих водах і резистентні до звичайних рівнів хлоризації питної води. [1, с.74]

Передача інфекції через воду є основним джерелом зараження, інфікування також відбувається в результаті попадання цист в організм із контамінованою їжею та предмети догляду (вовна). Факторами передачі є механічні переносники – мухи, таргани, борошняні хробаки, гнойові жуки. Проходячи через травний тракт цих комах, цисти не втрачають своєї життєздатності.

Через відсутність патогномонічних (властивих тільки даному захворюванню) клінічних ознак, лямбліоз часто є пусковим механізмом хронічних хвороб шлунково-кишкового тракту або супутнім захворюванням. Багато інфікованих собак можуть бути безсимптомними носіями від декількох місяців до років. Важкий перебіг у цуценят та кошенят, особливо в стресових станах. Гостра форма починається раптово з появи болю в епігастральній ділянці та рідких випорожнень без патологічних домішок. Власники відзначають у тварини зниження апетиту, нудоту, регургітацію, метеоризм, діарею. Розпал захворювання має доброякісний характер і триває 5-7 днів, завершуючись усуненням симптомів, особливо при застосуванні ентеросорбентів. При тривалому перебігу лямбліозу змінюється зовнішній вигляд тварини: шкіра набуває брудного відтінку (себорея), відзначають появу або посилення розвитку акне, підвищене випадання шерсті, при цьому вона тьмяна та ламка. [4]

Часто виникають проблеми в процесі постановки діагнозу, оскільки виділення збудників має змінний характер, а цисти та трофозоїти важко піддаються ідентифікації. Діагностику проводять шляхом виявлення цист в пробі фекалій шляхом флотації або метод мазків. Трофозоїти та їх джгутики можна спостерігати у русі у свіжих екскрементах. Діагноз проводиться також за ідентифікацією мікроорганізму у свіжому калі, дуоденальному вмісті, аналізом на антигени (ІФА), молекулярне тестування на ДНК паразита в калі (ПЛР) або імунохроматографічний тест. [4] При дослідженні рідких випорожнень або дуоденального соку виявляють рухливі збудники у вигляді «падаючого листа». В оформлених фекаліях (до них додають ізотонічний розчин натрію хлориду і розчин йоду) виявляють цисти напівмісячної форми.

Складність лікування лямбліозу полягає в тому, що першочергово необхідно вивести з організму цисти. На жаль препарати для повного знищення найпростіших ще не розроблені, а ті, що існують, мають досить велику кількість побічних ефектів. Також мікроорганізми здатні адаптуватись до хімічних препаратів. Ефективно використовуються препарати групи нітроїмідазолів, бензімідазолу та нітрофурану. Лікування проводять препаратами метронідазолом, тінідазолом або орнідазол. [2] Комплексне лікування повинно включати в себе також відновлення водно-сольового балансу та зменшення симптомів інтоксикації. Призначаються ентеросорбенти (для виведення токсинів) та пробіотики (для покращення мікрофлори кишечника), рекомендована спеціальна дієта. Лікування проводиться лише під наглядом лікаря, через високу токсичність препаратів. [4]

Головною метою профілактики є недопущення повторного зараження та мінімізувати кількість цист, що виділяються у зовнішнє середовище.

Список використаних джерел:

1. Снигур Г.Л., Сахарова Э. Ю., Щербакова Т. Н. Основы медицинской паразитологии: учебное пособие – Волгоград: ВолгГМУ, 2018 – 73 с.
2. R.D.Pearson. Giardiasis: article // MSD Manuals – 2020. Available from: <https://www.msmanuals.com/professional/infectious-diseases/intestinal-protozoa-and-microsporidia/giardiasis>
3. European centre for disease prevention and control. Giardiasis (lambliasis). Annual Epidemiological Report for 2017: surveillance report – 2017. Available from: <https://www.ecdc.europa.eu/en/publications-data/giardiasis-lambliasis-annual-epidemiological-report-2017>
4. E.Claerebout, T.Geurden, J. Vercruysse. Giardiasis (giardosis, lambliasis, lambliosis): article // Researchgate – 2010. Available from: https://www.researchgate.net/publication/294263649_Giardiasis_giardosis_lambliasis_lambliosis

ДОСВІД ЗАСТОСУВАННЯ ЗАСОБУ KENOPURE ДЛЯ ОБРОБКИ ВИМЕНІ ПЕРЕД ДОЇННЯМ У КОРІВ

Кива Олена В'ячеславівна

здобувачка вищої освіти факультету ветеринарної медицини
Національний університет біоресурсів і природокористування України, Україна

Матвійчук Анастасія Олександрівна

здобувачка вищої освіти факультету ветеринарної медицини
Національний університет біоресурсів і природокористування України, Україна

Науковий керівник: Бородиня Валентина Іванівна

канд. вет. наук,
доцент кафедри акушерства, гінекології та біотехнології відтворення тварин
Національний університет біоресурсів і природокористування України, Україна

Актуальність. Мастит у корів – досить поширена проблема сучасного молочного скотарства, зокрема й у країнах, у яких ключовим сектором економіки є сільське господарство.

Мастит корів завдає суттєвих економічних збитків господарям та фермерам, оскільки у хворих тварин різко знижується надій молока. Крім того, молоко хворих тварин заборонено до вживання, а після одужання ще протягом певного часу його бракують, дотримуючись періоду каренції.

Доїння - важлива технологічна процедура, від правильного виконання якої залежить здоров'я молочної залози і якість одержуваної сировини. Вважається, що 70% корів заражаються збудниками маститів під час доїння. Саме тому гігієна доїння та правильна переддоїльна підготовка молочної залози займають особливе місце у процесі виробництва якісного продукту.

Встановлено, що повноцінна переддоїльна підготовка не лише стимулює вплив на кровопостачання вимені та параметри молоковидення, але також сприяє покращенню якості молока та його сортності, знижує ризик захворювання на мастит, що також збільшує прибуток фермерського господарства.

Метою роботи було визначення ефективності переддоїльної обробки молочної залози лактуючих корів із застосуванням препарату Kenopure та вплив її на захворюваність клінічним маститом.

Матеріал та методика досліджень. Дослідження щодо визначення ефективності переддоїльної обробки молочної залози дійних корів із застосуванням засобу Kenopure проводили влітку 2021 року на приватній фермі в Данії, під час перебування там на навчально-виробничій практиці за програмою обміну студентами. Поголів'я дійних корів у господарстві становило 300 тварин голштинської породи, із середньою продуктивністю за лактацію 13 тис. л молока та середньодобовим надоем на одну корову – 42,5 літрів молока. Доїння корів проводили двічі на добу – вранці та ввечері. На фермі цілий рік практикують безприв'язне стійлове утримання корів у приміщенні напіввідкритого типу. Для підстилки використовують пісок із дворазовим очищенням на день та щотижневою заміною.

Препарат попередньої обробки сосків молочної залози для кожного доїння Kenopure використовується для попереднього замочування, очищення та дезінфекції

сосків. Рекомендується використовувати у вигляді 40% розчину з піноутворюючою чашкою, 5% розчину з окремими серветками або у вигляді 10% спрею. За допомогою Кепоуре реалізуються всі необхідні етапи повної гігієнічної процедури перед доїнням – очищення, дезінфекція та пом'якшення сосків. Завдяки швидкій дії (лише 30 секунд контакту) Кепоуре легко включити у процес доїння.

Кепоуре складається із синергічної суміші активованої солі молочної кислоти, іоногенних та неіоногенних поверхнево-активних речовин, що діють швидко та ефективно, гліцерину – зволожуючого засобу для шкіри.

Виробник препарату Кепоуре – компанія CID Lines NV (Бельгія) виробляє гігієнічні, очищуючі, дезінфікуючі засоби та ліки по догляду за тваринами, кормами, транспортними засобами, гігієною рук та садівництва. CID Lines обслуговує клієнтів у всьому світі.

На даній фермі тваринам Кепоуре застосовували у піноутворюючій чашці для занурення сосків у піну перед кожним доїнням у вигляді 40% розчину. Для цього поміщали склянки для обробки піною з робочим розчином на соски і витримували щонайменше 30 секунд, після чого їх ретельно повністю висушували стерильним паперовим рушником або серветкою.

Суть дослідження полягала у визначенні захворюваності лактуючих корів маститом з обробкою сосків засобом Кепоуре і без такої.

Результати досліджень та їх обговорення. Оскільки в Данії винятково важливе значення приділяється екологічній та етичній складовій тваринництва, і скотарства, зокрема, всі молочно-товарні ферми обов'язково підпадають під національну програму контролю якості продуктів, захисту тварин, екології та контролю за чистотою складу молока. Для того, щоб уникнути зараження корів збудниками маститу під час доїння, розроблені протоколи всіх складових етапів цієї процедури і, зокрема, особливу важливість надають дотриманню правил переддоїльної підготовки молочної залози та відповідної обробки сосків.

Молочно-товарна ферма, на якій здійснювалася практика, не є винятком. Тут, згідно із загальноприйнятими протоколами, дотримуються певного порядку проведення доїння серед груп молочного стада: спочатку доять молодих та здорових першотілок, потім повновікових корів і завершують доїння хворими на мастит. Молоко від останніх збирають в окрему цистерну і після знезараження кип'ятінням його згодують телятам.

Переддоїльна обробка має свої правила та порядок. І оскільки суттєвим фактором ризику перенесення збудників маститу є руки операторів, всю роботу вони проводять у спецодязі з використанням чистих одноразових силіконових рукавичок.

Наступним етапом є підготовка самого вимені перед доїнням. Він включає обробку сосків піною з очищаючим засобом, здавання перших струменів та висушування сосків. Першою процедурою є попередня обробка сосків із використанням препарату Кепоуре у вигляді 40% розчину (на 4 л концентрату 10 л води). Кожну дійку поміщають у склянку для обробки піною з готовим робочим розчином.

Було встановлено, що за допомогою препарату Кепоуре відбувається очищення та видалення механічного забруднення сосків (зниження кількості бактерій на 80%), а також дезінфекція та зниження мікробного забруднення на 90-99%. Крім того, завдяки наявності в його складі гліцерину, який пом'якшує шкіру, відбувається підготовка сосків, розслаблення сфінктера та швидша і повна молоковіддача, внаслідок збільшення вироблення окситоцину.

Далі перші струмені молока оператор обов'язково здоює в окремий посуд. Таким чином, видаляються мікроорганізми, які накопичуються в каналі соска, і тим самим уникають обсіменіння мікрофлорою здоєного молока. Також здоювання перших струменів молока дає можливість виявити хворих на клінічний мастит корів, оскільки в такому разі перші порції молока можуть бути нехарактерного кольору або мають домішки у вигляді згустків казеїну, ниток фібрину, включень гною тощо. Ця процедура також покращує якість молока у зв'язку зі здоюванням перших порцій із найбільшою кількістю соматичних клітин. Кількість струменів при здоюванні має бути не менше чотирьох. Встановлено, що перший струмінь молока мав від 1 000000 соматичних клітин на 1 мл, другий струмінь – 500000 – 1 000000, а третій – 40000-500000 соматичних клітин на 1 мл секрету.

Заключний етап переддоїльної підготовки – висушування сосків сухими, чистими, багаторазовими серветками з мікрофібри. Кожен сосок оператор ретельно витирає різними кутами серветки. Доять лише тих тварин, у яких соски пройшли зазначену підготовку, є чистими та сухими. Щоразу після доїння серветки обов'язково перуть за нормальної температури не менше 90 °С, оскільки збудники контагіозних маститів, зокрема золотистий стафілокок, термостабільні і гинуть лише за 80°C через 15–60 хвилин.

Така послідовність та неухильність виконання переддоїльної обробки молочної залози поряд з дотриманням інших протокольних розпоряджень при підготовці до машинного доїння, а також на всіх інших технологічних етапах утримання та експлуатації тварин, зводить кількість випадків маститу у дійного поголів'я молочно-товарної ферми до мінімуму.

Значення саме переддоїльної обробки вимені було доведено порушенням дотримання цієї технологічної ланки у процесі доїння.

Прибравши з описаної вище послідовності переддоїльної обробки однієї з ланок, а саме попередню обробку сосків очищувальним засобом Kenopure, ситуація захворюваності на мастит змінилася не в кращу сторону. Протягом тижня, коли подача препарату не працювала, у зв'язку з поломкою системи, і ця процедура не проводилася, з 300 тварин у 11 виявили клінічний серозно-катаральний мастит. Рівень захворювання становив 3,7% загального поголів'я молочно-товарного стада. Для порівняння, за попередні два тижні не було виявлено жодного випадку захворювання на клінічний мастит.

Наведені вище дані свідчать, що недотримання вимог лише в одній ланці переддоїльної підготовки до машинного доїння, а саме обробці сосків очищувальним засобом Kenopure, стало причиною розвитку запалення молочної залози відразу у кількох тварин. Слід також зазначити, що інших змін або порушень технології утримання та експлуатації дійних корів та санітарно-гігієнічних параметрів утримання молочно-товарного стада протягом цього періоду не відбувалося.

Висновок. Таким чином, проведені дослідження з визначення ефективності переддоїльної обробки молочної залози у лактуючих корів на молочно-товарній фермі із застосуванням препарату Kenopure та вплив на захворюваність клінічним маститом, дають підстави стверджувати той факт, що навіть короточасне порушення регулярності її проведення збільшує захворюваність на клінічний мастит на 3,7%. Отже, регулярне та безперебійне використання препарату Kenopure є ефективним методом стримування захворюваності лактуючих корів маститом.

ЛАБОРАТОРНА ДІАГНОСТИКА СИРОГО МОЛОКА ЗА БАКТЕРІОЛОГІЧНОГО ДОСЛІДЖЕННЯ ТА ІДЕНТИФІКАЦІЯ ЗБУДНИКІВ СУБКЛІНІЧНОГО МАСТИТУ

Цепкіна Наталія Миколаївна

здобувач вищої освіти факультету ветеринарної медицини
Дніпровський державний аграрно-економічний університет, Україна

Склярів Павло Миколайович

доктор ветеринарних наук,
професор кафедри хірургії та акушерства сільськогосподарських тварин
Дніпровський державний аграрно-економічний університет, Україна

Мастит вважається найдорожчим (з точки зору лікування) захворюванням в молочному скотарстві не лише на території України, а й в усьому світі. Однією з найпоширеніших причин є внутрішньомамарна інфекція, тобто наявність інфекційних мікроорганізмів у молочній залозі [5].

Мета проведення дослідження – лабораторна діагностика молока корів, що належать ТОВ МВК «Єкатеринославський» Дніпровського району Дніпропетровської області.

Було проведено діагностику сирого молока отриманого від корів з субклінічним перебігом маститу. Для цього використовували каліфорнійський маститний тест та бактеріологічне дослідження молочного секрету для виявлення ймовірних збудників.

Молоко було і буде займати важливе місце в харчуванні як людини, так й тварин. За рахунок поживних речовин, що містяться в молоці, а саме жиру, білка, вуглеводів та вітамінів з мікро- й макроелементами, є звичним продуктом для людини в різному віці. Окрім цього, молоко є поживним середовищем для життєдіяльності мікроорганізмів, таких як *Streptococcus agalactiae*, *Staphylococcus aureus*, що є основними етіологічними чинниками для розвитку маститу. Однак все частіше в пробах молока зустрічається *Escherichia coli*, *Streptococcus uberis*, *Streptococcus dysgalactie* та додатково реєструються гриби й мікоплазми [2].

Субклінічний перебіг маститу можна відокремити від клінічного лише за допомогою каліфорнійського маститного тесту та лабораторних методів діагностики з метою виявлення й ідентифікації збудників в молоці. Кількість соматичних клітин при цьому може вказувати на тяжкість запалення. Важкість діагностування субклінічного маститу полягає в тому, що молоко навіть за наявності в ньому мільйону соматичних клітин на мілілітр має нормальну консистенцію, а тварини лише на перший погляд є здоровими. Тому для кращого результату та зниження поширення субклінічного маститу в господарстві, бажано періодично декілька разів на рік відправляти проби молока не тільки на бактеріологічне дослідження, що дасть змогу не тільки виявити збудників, а й відокремити тих, які переважають за кількістю [4]. Зазначені лабораторні дослідження мають велике значення, адже виявивши та ідентифікувавши інфекційні мікроорганізми, можна провести комплекс заходів у господарстві, що будуть направлені не на всі види збудників, а на конкретні, тобто ті, які безпосередньо викликають розвиток субклінічного маститу. Окрім цього,

використовуються методи з визначення активності лізоцимів та апоптозу імунокомпетентних клітин секрету вим'я.

У ТОВ МВК «Єкатеринославський» застосовували каліфорнійський маститний тест «Kenotest», реагент якого має червоний колір. Зціджування перших трьох цівок молока дає можливість виявити найбільшу кількість як соматичних клітин, так й інфекційних мікроорганізмів. Проби молока брали з кожної чверті вим'я у відповідні чаші тест-пластинки до вказаного на них рівня. Після додавання до проб реагенту змішували круговими рухами плашкою, через декілька секунд було видно результат (рис. 1).



Рис. 1. Позитивна проба молока від корови, хворої на субклінічну форму маститу

Одержані дані демонструють якісні зміни секрету молочної залози, тобто дана проба згідно з інструкції містить від 500 000 до 1 000 000 клітин/мл молока й візуально спостерігаються оранжево-червоні включення та досить яскраві зміни кольору.

За даними лабораторії «SMARTBIOLAB» (м. Харків), до якої були доставлені проби на бактеріологічне дослідження молока щодо виділення патогенної та умовно патогенної мікрофлори, було виявлено такі збудники (табл. 1).

Таблиця 1

Результати бактеріологічного дослідження проб молока

№ з/п	№ проб	Найменування показника	Результати дослідження
1.	813/МБ1	Staphylococcus spp.	Виділено
2.	813/МБ2	E. coli, що володіє гемолітичними властивостями, Staphylococcus spp.	Виділено
3.	813/МБ3	Патогенна мікрофлора	Не виділено

Відповідно до отриманих даних, було проведено визначення антибіотикочутливості виявлених збудників для підбору ефективних ветеринарних препаратів та удосконалення профілактичних заходів в господарстві.



Рис. 2. Чутливість виділеної мікрофлори до антибактеріальних препаратів

Дослідження виділеної мікрофлори до антибактеріальних препаратів за використання чутливого ізоляту *E. coli* показало, що найбільшу ефективність будуть мати антибіотики, що мають в своєму складі похідні хінолону (30%), дещо нижчу – аміноглікозидів (20%), помірною ефективністю володіють макроліди (15%) та тетрацикліни (15%) (рис. 2).

Бактеріологічним дослідженням проб молока хворих тварин встановлено, що провідне місце в розвитку латентного запалення тканин молочної залози відіграють *Staphylococcus aureus*, *Staphylococcus epidermidis* та штами *E. coli* [3]. Деякий відсоток виявлених збудників становить *Streptococcus uberis* та *Streptococcus dysgalactiae*. Одним з поширених являється золотистий стафілокок, який часто паразитує на здоровій шкірі вим'я, а саме в ділянці дійок, тобто його спостерігають в кератині дійкового каналу. Це дозволяє йому легко проникати всередину молочної залози та ймовірно залишатися на доїльних стаканах під час недоброякісної їх обробки та передається здоровому поголів'ю. Ближче до літньої пори в стаді досить активною стає *E. coli*. Це пов'язано з тим, що цей збудник міститься в підстилці та проникає таким чином в дійковий канал. Зазвичай це виникає перед отеленням або після переведення корів на сухостій. Кишкова паличка викликає й клінічний мастит та має здатність переростати в гангрену, однак в теперішній час все частіше реєструється при субклінічному маститі.

Серед чинників, що призводять до розвитку маститів виділяють травми тканин вим'я та дійок, тріщини шкіри дійок, внаслідок антисанітарних умов утримання в

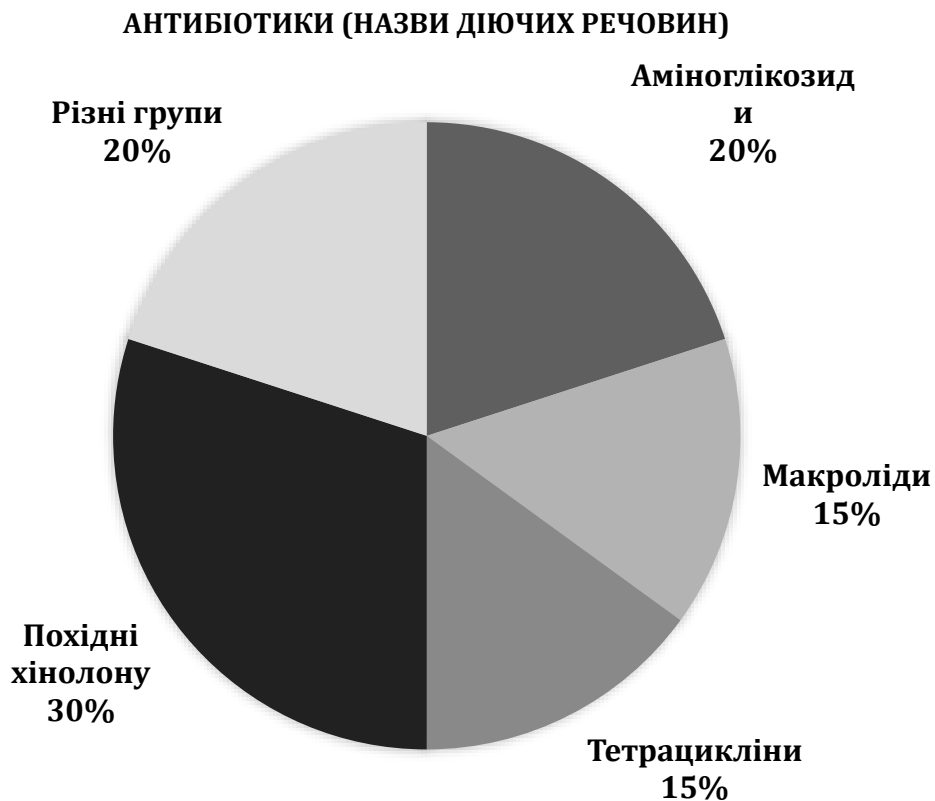
корпусах й незбалансованого раціону. Окремо досліджують й роботу доїльних апаратів та роботу працівників щодо виконання обов'язкового миття рук й робочих поверхонь аби зменшити осіменіння мікроорганізмами доїльних стаканів та вим'я корів. Супутні віруси й грибки та знижений імунітет ускладнюють запальний процес. Неякісний корм та порушення умов утримання теж відноситься до цього переліку, коли інфекція, заносячись до організму аліментарним шляхом, а саме в лімфу та кров, які переносять токсини й до молочної залози, викликаючи її запалення. До факторів, що сприяють розвитку маститу, відноситься й індивідуальні особливості організму корів: неправильна форма вим'я та сосків, спадкова та генетично обумовлена схильність до маститу, що передається по лінії бика і сімейству матері.

На розвиток запального процесу всередині вим'я впливає не лише розмноження мікроорганізмів, а й зовнішні фактори, такі як антисанітарні умови утримання тварин, корм низької якості та осіменіння поверхонь доїльного обладнання, найчастіше доїльних стаканів [1]. Тому важливо робити комплексне дослідження, тобто відправляти не лише проби молока, а й змиви з поверхонь обладнання, тому що саме через недотримання санітарних умов під час доїння самим оператором машинного доїння таке явище, як мастит залишається й досі поширеним навіть за наявності сучасних ветеринарних препаратів.

Висновки. Встановлено присутність в пробах молока *Staphylococcus aureus*, *Staphylococcus epidermidis*, штами *E. coli* за бактеріологічного дослідження та збільшену кількість соматичних клітин за використання каліфорнійського маститного тесту. Для попередження поширення збудників субклінічного маститу рекомендовано проводити дезінфекцію доїльних стаканів іншими дезрозчинами або ж використовуючи озоноповітряну суміш. Для ідентифікації кількості окремих мікроорганізмів рекомендовано проводити додатково кількісну ПЛР діагностику разом з бактеріологічним дослідженням, що дасть змогу відокремити збудників та застосувати лікарські препарати, що ліквідують їх серед сприйнятливого поголів'я стада.

Список використаних джерел:

1. Березовський А.В., Харенко М. (Ред.). Фізіологія та патологія розмноження дрібних тварин. Житомир: Полісся, 2017. 392 с.
2. Скляр О.І. Діагностика субклінічного маститу корів. Вісник Сумського національного аграрного університету. 2014. Вип. 6. С. 187-189.
3. Dingwell R.T., Leslie K.E., Schukken Y.H., Sargeant J.M., Timms L.L. Evaluation of the California mastitis test to detect an intramammary infection with a major pathogen in early lactation dairy cows. *Can. Vet. J.* 2003. Vol. 44, Is. 5. P. 413-416.
4. Dohoo I.R., Smith J., Anderson S., Kelton D.F., Godden S. Diagnosing intramammary infections : evaluation of definitions based on a single milk sample. *J. Dairy Sci.* 2011. Vol. 94, Is. 1. P. 250-261.
5. Mahmood Y.S., Klaas I.C., Enevoldsen C. DNA carryover in milk samples from routine milk recording used for PCR-based diagnosis of bovine *Staphylococcus aureus* mastitis. *J. Dairy Sci.* 2017. Vol. 100, Is. 7. P. 5709-5716.

ЛІКУВАННЯ ПАРВОВІРУСНОЇ ІНФЕКЦІЇ У СОБАК

Антонюк Анатолій Анатолійович

канд.вет.наук, доцент

Поліський національний університет, Україна

Гаценко Ніна Василівна

студент

Поліський національний університет, Україна

Вступ. На сьогоднішній час поширення парвовірусної інфекції у собак займає особливе місце, оскільки створює значні проблеми ветеринарним працівникам, кінологам та власникам тварин. У випадку проведення вчасного та ефективного лікування даного захворювання відсоток смертності все ж таки присутній. Тварина, що перехворіла парвовірусною інфекцією отримує незворотні зміни в окремих органах або ж навіть системах, що особливо небезпечно відображається на молодому організмі. До даної патології схильні усі собаки незалежно від віку, породи чи статі. Однак літературні дані свідчать про більшу вірогідність прояву клінічних ознак захворювання у молодняка, а саме віком 3 – 6 місяців.

Надання лікувальної допомоги хворим собакам з діагнозом парвовірусний ентерит, базується на впровадженні голодної дієти, застосування комплексного лікування з використанням препаратів різних фармакологічних груп, таких як хіміотерапевтичних, регідратаційних, гемостатичних, анальгетичних, в'язучих, сорбційних, протиблювотних, серцевосудинних, гепатопротекторів, пробіотиків та вітамінів. Згідно літературних даних основою по проведенню лікування тварин за парвовірусною інфекцією заключається в проведенні симптоматичної терапії.

Матеріали та методи дослідження. Проведення по наданню лікувальної допомоги тваринам виконували на базі клініки «Зооветцентр» м. Буча Київської області. Предметом дослідження слугували собаки різного віку, породи та статі з клінічними ознаками парвовірусної інфекції. Остаточний діагноз встановлювали на основі серологічних досліджень, які проводили в ветеринарній лабораторії ТОВ «Бальд» м. Київ. Методику лікування хворих собак формували індивідуально в кожному випадку.

Результати дослідження. Першочерговим нашим завданням було проведення клінічного обстеження тварин з збором анамнестичних даних. Наявність клінічних ознак не дає підстави для встановлення остаточного діагнозу, тому ми відбирали нестабілізовану кров для проведення серологічного дослідження з метою підтвердження діагнозу. На основі встановлення остаточного діагнозу призначали курс терапії. Комплекс терапевтичних засобів представлено в таблиці 1.

Таблиця 1

Комплекс терапевтичних засобів при лікуванні парвовірусної інфекції собак

Група тварин	Кількість тварин в групі	Препарати для лікування
Перша	6	Афлурон, метакам, серенія, тіопропектин 2,5%, ціанокобаломін, розчин глюкози 5%, розчин метронідазолу 0,5%, розчин натрію хлориду 0,9%, но-шпа, трисоль, цефтріаксон. *
Друга	6	Метакам, серенія тіопропектин 2,5%, ціанокобаломін, розчин глюкози 5%, розчин метронідазолу 0,5%, розчин натрію хлориду 0,9%, но-шпа, трисоль, цефтріаксон. *

*Примітка: * - усі препарати вводили згідно інструкцій по застосуванню.*

Як видно з даної таблиці було сформовано, поетапно, дві групи тварин приблизно однакового віку з встановленим діагнозом парвовірусний ентерит. До кожної групи входило по шість тварин. Комплекс терапевтичних препаратів включав максимум засобів з різних фармгруп. Лікування було направлене в першу чергу на дегідратаційну терапію. На основі літературних даних відомо, що основою лікування парвовірусної інфекції собак являється симптоматична терапія. Нами було сформовано схему лікування на основі наукових повідомлень, що зазначено в таблиці для першої та другої групи. Разом з тим в комплекс лікувальних засобів першої групи було прийнято рішення про застосування противірусного препарату афлурон. На основі практичного спостереження було встановлено, що у тварин першої дослідної групи «переломний» момент перебігу захворювання наставав на 3 – 4 добу лікування з позитивними результатами до життя пацієнтів. Тоді як лікування собак другої дослідної групи, без застосування препарату афлурон, «переломний» момент, з збереженням життя тварин, наставав на 5 – 6 добу терапії.

Висновки. 1. Розробка схеми лікувальної допомоги за парвовірусної інфекції собак варто проводити індивідуально для кожного організму, з застосуванням препаратів регідратаційних, сорбентів та антиоксидантів.

2. Введення в схему лікування противірусного препарату «Афлурон», дає можливість стверджувати про настання «переломного» моменту захворювання на 3 – 4 день, в порівнянні за його відсутності на 5 – 6 добу перебігу хвороби.

Список використаних джерел:

1. Особливості епізоотології парвовірусної інфекції собак і чуми м'ясоїдних в умовах мегаполісу м. Харкова та біологічні властивості виділених ізолятів їх збудників / М. І. Келеберда та ін. *Ветеринарна медицина*. 2010. Вип 94. С. 176 – 179.
2. Дідух А. В. Епізоотична ситуація щодо парвовірусного ентериту собак у місті Житомир. *Проблеми зооінженерії та ветеринарної медицини*. 2014. Вип. 29(2). С. 168-172.
3. Радзиховський М. Л. Епізоотологічні особливості парвовірусного ентериту собак. *Проблеми зооінженерії та ветеринарної медицини*. 2016. Вип. 32(2). С. 130-133.
4. Фотіна Г. А. Удосконалення методів діагностики та лікування парвовірусного ентериту собак в умовах приватної лікарні ветеринарної медицини "Хелс" міста Суми. *Вісник Сумського національного аграрного університету. Сер. Ветеринарна медицина*. 2018. Вип. 1. С. 88-91.
5. Конє М. С., Романова А. Л. Ефективність лікування та профілактики парвовірусного ентериту собак в умовах ветеринарних клінік ТОВ "Біоцентр" Полтава). *Вісник Полтавської державної аграрної академії*. 2017. № 1-2. С. 123-125.

СЕРТОЛІОМА У КОБЕЛІВ

Нестеренко Ірина Іванівна

здобувач вищої освіти ветеринарного факультету

*Національний університет біоресурсів і природокористування України, м. Київ,
Україна*

Сертоліома – це повільно зростаюча, неінвазивна, тверда та вузлова пухлина, злякисна в 10-22% випадків і з низьким метастатичним потенціалом. Старість і крипторхізм збільшують шанси на розвиток до 26 разів і пов'язують це зі злякисними новоутвореннями. Паранеопластичний синдром, який спостерігається у 20-30% тварин, зумовлений ароматизацією тестостерону або прямим виробництвом естрогену пухлинними клітинами, що призводить до ознак фемінізації та аплазії кісткового мозку.

Розвиток саме синдрому фемінізації є характерною рисою сертоліоми, особливо часто цей синдром відзначається ще за наявності пухлин, локалізованих у черевній порожнині. Синдром фемінізації характеризується наявністю не сверблячої білатеральної симетричної алопеції (в області грудної та черевної стінки, шиї); гіперпігментацією шкіри, відвислим препуцієм, гінекомастією, гактореею, атрофією пеніса, збільшенням обсягу простати за рахунок плоскоклітинної метаплазії залозистого епітелію, позою при сечовипусканні, характерною для самок. У поодиноких випадках при сертоліомах розвивається ураження кісткового мозку, що позначається як естрогенова мієлотоксичність, що супроводжується тромбоцитопенією та/або анемією та/або лейкопенією. Тяжкі гематологічні порушення при сертоліомі є несприятливим прогностичним фактором, погано піддаються коректуванню та довго персистують після кастрації.

Гіперестрогенізм внаслідок сертоліоми є результатом:

- 1) прямого синтезу естрогену клітинами пухлини новоутворення
- 2) збільшенням метаболізму шляхом центральної конверсії (клітини яєчок або периферичних гепатоцитів, міоцитів, адипоцитів, волосяних фолікулів і нервової тканини) андрогенів в естроген через ароматизацію тестостерону
- 3) дисбаланс рівня андрогенів і естрогенів.

Важливу роль розвитку пухлин сім'яників у кобелів грає крипторхізм. Наявність сім'яників, що не опустилися, локалізованих як підшкірно, так і в черевній порожнині, сприяє розвитку, найчастіше, семініом і сертоліом. Проведений статистичний аналіз показав, що сертоліоми виникають у крипторхів в 13 разів частіше, ніж у собак з сім'яниками, що опустилися. До крипторхізму, у свою чергу, схильні переважно собаки дрібних порід – той-тер'єри, мініатюрні та стандартні пуделі, померанські шпіци, такси, йоркширські тер'єри, чихуахуа, пекінеси, англійські бульдоги, керн тер'єри тощо. Важливо відзначити, що пухлини, що розвинулися в сім'яниках, що не опустилися, можуть мати більш агресивну поведінку, ніж ті, які розвиваються в тих, що опустилися.

Більшість сертоліом поводитьсь доброякісно, проте описані рідкісні випадки метастазування. Для підтвердження діагнозу перед проведенням хірургічного лікування може бути проведене цитологічне дослідження пухлини сім'яника. При цьому важливо пам'ятати, що в 40% випадків у собак у сім'яниках розвиваються множинні пухлини як одного типу, так і різних (наприклад, семініома та сертоліома). У зв'язку з цим показано біопсію з усіх знайдених у тварини при пальпації/УЗД пухлин сім'яників.

Цитологічна діагностика пухлин сім'яників добре розроблена та має високу чутливість для діагностики кожного окремого типу. Гістологічне дослідження операційного матеріалу дозволяє остаточно підтвердити діагноз та оцінити інвазивність зростання пухлини у навколишні структури.

Список використаних джерел:

1. Bazzo R., Sarli G., Mandrioli L., Maecato P.S.: Sertoli cell tumour with Call-Exner-like bodies in a dog. *J Vet Med A Physiol Pathol Clin Med* 2002
2. Grieco V., Riccardi E., Greppi G.F., Teruzzi F., Iermano V., Finazzi M.: Canine testicular tumours: a study on 232 dogs. *J Comp Path* 2008
3. Carreira V.S., Langohr I.M., Ferrari H.F. & Luvizotto M.C.R. 2012. Pathology in Practice: Sertoli cell tumor. *Journal of the American Veterinary Medical Association*.
4. Ciaputa R., Nowak M., Kielbowicz M., Antończyk A., Błasiak K. & Madej J.A. 2012. Seminoma, Sertolioma, and Leydigoma in Dogs: Clinical and Morphological Correlations. *Bulletin of the Veterinary Institute in Pulawy*.
5. De Bosschere H. & Deprest C. 2010. Estrogen-induced pancytopenia due to a Sertoli cell tumor in a cryptorchid Beauceron. *Vlaams Diergeneeskundig Tijdschrift*.
6. <https://pubmed.ncbi.nlm.nih.gov/16109100/>
7. <https://sciencedirect.com/article/10.2478/v10213-012-0063-8>
8. <https://www.ncbi.nlm.nih.gov/pmc/articles/PMC4751774/>

СЕКЦІЯ XV. ХІМІЯ, ХІМІЧНА ТА БІОІНЖЕНЕРІЯ

ПОВЕРХНЕВО – АКТИВНІ РЕЧОВИНИ, ЩО ВИКОРИСТОВУЮТЬСЯ В ЛІКАРСЬКИХ ПРЕПАРАТАХ

Костів Андрій Володимирович

асистент кафедри фундаментальних дисциплін
Донецький національний медичний університет, Україна

Костів Микола Володимирович

асистент кафедри фундаментальних дисциплін
Донецький національний медичний університет, Україна

Банетішвілі Діана Джемалівна

здобувач вищої освіти медичного факультету №2
Донецький національний медичний університет, Україна

Поверхнево-активна речовина — це загальна назва речовин, які поглинають поверхні або межі розділу для зменшення поверхневого або міжфазного натягу. Ці агенти сприяють змочування і диспергування гідрофобних активних фармацевтичних інгредієнтів, і вони зазвичай діють, зменшуючи міжфазний натяг між твердими речовинами і рідинами в суспензіях. Існує кілька загальних класів поверхнево-активних речовин, що використовуються у фармацевтичних суспензіях, і вони включають:

Аніонні поверхнево-активні речовини, що використовуються у фармацевтичних суспензіях.

Аніонні поверхнево-активні речовини - це органічні солі, які дисоціюють при високому рН з утворенням довголанцюгового аніону з поверхневою активністю. Ці поверхнево-активні речовини містять карбоксилатні, сульфонатні або сульфатні групи.

Аніонні поверхнево-активні речовини, наприклад лаурилсульфат натрію та докузат натрію, використовуються у фармацевтичних суспензіях для зниження поверхневого натягу між суспендованим агентом і суспендуючим середовищем. Однак аніонні поверхнево-активні речовини також можуть впливати на нижню частину шлунково-кишкового тракту і діяти як проносні засоби, що перевищують певні концентрації. Таким чином, вони обмежуються використанням, що вимагає низьких концентрацій, наприклад, для змочування гідрофобних поверхонь, включаючи порошки, і як розчинники.

Аніонні поверхнево-активні речовини є іонними за своєю природою, і тому існує потенціал взаємодії та несумісності з іншими зарядженими речовинами в суспензії.

Катіонні поверхнево-активні речовини, що використовуються у фармацевтичних суспензіях

Катіонні поверхнево-активні речовини – це позитивно заряджені речовини, які зазвичай використовуються як консерванти у фармацевтичних препаратах через їх антимікробні властивості, а не поверхнево-активні речовини у відносно низьких

концентраціях самі по собі, наприклад, бензалконію хлорид. Їх також можна використовувати в лікувальних препаратах для горла, наприклад, цетилпіридинію хлорид.

Багато катіонних поверхнево-активних речовин можуть дратувати слизову у більш високих концентраціях. Фосфати, наприклад, фосфатидилхолін, є однією з груп катіонних поверхнево-активних речовин, які добре переносяться. Вони містяться в лецитині; компонент клітинних стінок, який отримують, наприклад, з яєць, яєчних жовтків або соєвих бобів.

Одним із недоліків лецитину як поверхнево-активної речовини є можливість взаємодії та несумісності з іншими зарядженими речовинами в суспензії, оскільки він є іонним.

Амфотерні поверхнево-активні речовини, що використовуються у фармацевтичних суспензіях

Коли одна молекула поверхнево-активної речовини проявляє як аніонну, так і катіонну дисоціацію, її називають амфотерною або цвіттер-іонною поверхнево-активною речовиною. Це стосується синтетичних продуктів, таких як бетаїн або сульфобетаїн, і природних речовин, таких як амінокислоти та фосфоліпиди. В основному вони використовуються при розробці та виробництві суспензій, які використовуються як лосьйони для місцевого застосування та шампуні для волосся, а не для внутрішніх ліків.

Неіонні поверхнево-активні речовини, що використовуються у фармацевтичних суспензіях.

Неіонні поверхнево-активні речовини є найбільшою групою поверхнево-активних речовин, які використовуються при виготовленні фармацевтичних суспензій. Ці поверхнево-активні речовини є неелектролітами; тобто їх гідрофільні групи не іонізуються при будь-якому значенні рН.

Існує кілька різних типів неіонних поверхнево-активних речовин. Оскільки багато поверхнево-активних речовин цієї групи є складними ефірами, вони зазвичай чутливі до гідролізу в умовах високого або дуже низького рН. Остаточний вибір неіонної поверхнево-активної речовини залежить від ряду факторів, але головним з них є значення гідрофільно-ліпофільного балансу та їх хімічна сумісність з іншими компонентами рецептури.

Прикладами речовин з цієї групи поверхнево-активних речовин є ефіри поліоксиетиленсорбітану жирних кислот, поліоксиетилен 15 гідроксистеарат, похідні поліоксиетилену касторової олії, поліоксиетиленстеарати, ефіри сорбітану жирної кислоти, поліоксиетиленалкілові ефіри і поліоксиетиленнонілфенольний ефір.

Використання поверхнево-активних речовин в якості емульгуючих засобів, розчинників, суспензійних стабілізаторів і в якості зволожуючих засобів в складах, призначених для введення суб'єктам людини або тваринам, може привести до істотних змін біологічної активності активного агента в рецептурі. Препарат рідко вводиться як такий, але як складна рецептура. Поверхнево-активні молекули, включені в рецептуру, можуть надавати свої різноманітні ефекти кількома способами, наприклад, впливаючи на деагрегацію і розчинення твердих форм, що вводяться у формі розчину, збільшуючи проникність мембрани і впливаючи на цілісність мембрани.

Складні взаємодії відбуваються між поверхнево-активними речовинами і білками, і, таким чином, існує можливість зміни, викликані поверхнево-активністю метаболізуючих ферментів. Існує також припущення, що поверхнево-активні

речовини можуть впливати на зв'язування препарату з місцем рецептора. Детермінантів ефективності поверхнево-активних речовин при всмоктуванні препарату кілька. Препарати, в яких розчинення, а не мембранний транспорт є кроком обмеження швидкості в абсорбції, і препарати, в яких останній є кроком визначення швидкості, можуть бути порушені по-різному. Водорозчинні препарати не будуть, і водорозчинні препарати будуть взаємодіяти з поверхнево-активними міцелами, таким чином, високі концентронні раціони поверхнево-активних речовин, ймовірно, вплинуть на ліпофільні та гідрофобні препарати до різних ступенів.

Численні дослідження впливу поверхнево-активних речовин на всмоктування ліків показали, що вони здатні збільшувати, зменшувати або не надавати ніякого впливу на передачу ліків через біологічні мембрани.

Спостережувані впливи поверхнево-активних речовин залежать від концентрації використовуваного агента (що важко оцінити, коли рецептура була введена людині або неушкодженій тварині) і навіть в модельних системах це призводить до ускладнень при з'ясуванні ефектів, особливо коли поверхнево-активний агент здійснює кілька дій одночасно. Велика частина плутанини в літературі на цю тему виникає через обговорення впливу різних концентрацій поверхнево-активних речовин, а також від спроб узагальнити дію різноманітних поверхнево-активних речовин на багато різних типів біологічної мембрани.

Як і у випадку з фізичними ефектами, зазначеними вище, різні зміни активності поверхнево-активних речовин часто можуть спостерігатися при збільшенні концентрації поверхнево-активних речовин.

Дія препаратів аналогічна дії класичних миючих засобів. Подібно до останнього, препарати здатні витягувати мембранні ліпіди та білки. Обговорювалися патологічні наслідки взаємодії між катіонними амфіфільними препаратами та мембранами.

Показано, що фізико-хімічні властивості (ступінь іонізації, кінетика реакції) модулюються само асоціацією препаратів або їх зв'язуванням з іншими ліпофільними агрегатами.

Іншим важливим питанням щодо амфіфільних та гідрофобних препаратів є їх солюбілізація. Розчинення класичними поверхнево-активними речовинами, змішаними міцелами, полімерними міцелами та гідро тропами обговорювалося з фізико-хімічної точки зору та з точки зору використання їх як носіїв ліків та всмоктування в організмі. Також повідомлялося про використання міцелярних проліків та класичних поверхнево-активних речовин як ліків.

Успіхи в розумінні молекулярних механізмів само агрегації амфіфілів, їх взаємодії з мембранами та їх розчинення різними поверхнево-активними речовинами дозволять раціонально розробити більш ефективні та менш токсичні терапевтичні засоби та системи доставки.

СЕКЦІЯ XVI. ВИДАВНИЦТВО ТА ПОЛІГРАФІЯ

ОФОРМЛЕННЯ ФУТЛЯРУ КОМПЛЕКТНОГО ВИДАННЯ (НА ПРИКЛАДІ ПОДАРУНКОВОГО ВИДАННЯ СУТІНКОВОЇ САГИ СТЕФАНІ МАЄР)

Білорусцева Тетяна Миколаївна

викладач кафедри журналістики

факультету української філології та літературної творчості імені Андрія Малишка
Національний педагогічний університет імені М.П. Драгоманова Україна

ДСТУ (Державний стандарт України) 3018-95 «Видання. Поліграфічне виконання. Терміни та визначення» від 01.01.1996 р. на сьогодні є чинним стандартом щодо поліграфічного оформлення видань, встановленим державною системою стандартизації. Він установлює терміни та визначення відповідних їм понять у галузі поліграфічного оформлення і виконання видань [1]. У цьому стандарті подано дефініції оформлення та покривання видання, серед яких і визначення терміну футляр. Футляр – це картонна або пластмасова коробка спеціальної форми для зберігання видання [1].

ДСТУ 3814-98 «Видання. Міжнародна стандартна нумерація книг» є чинним від 01.01.2000 р. і відповідає у частинах 3, 4 ISO 2108:1992 «Information and documentation – International Standard Book Numbering» (ISBN). Стандарт поширюється на спосіб числової ідентифікації книг на основі ISBN, незалежно від способу виготовлення, розповсюдження, тиражі та обсягу [1]. У підпункті 3.2 частини 3 цього стандарту вказано, що Міжнародний стандартний номер книги у комплектному виданні, що є спільним для всього комплекту, треба розміщувати внизу зворотної сторінки папки, футляра чи обкладинки [1]. У частині 4 говориться, що вихідні відомості у комплектних виданнях, об'єднаних футляром, наводять на кожному виданні та на футлярі [1].

Згідно зі стандартом 7.84:2008 «Видання. Обкладинки та палітурки. Загальні вимоги та правила оформлення» від 01.01.2009 р. футляр (контейнер, папка тощо) оформлюють так само, як обкладинку або палітурку видання [1]. Отже, оформлення футляру, як і всього видання, визначається художнім задумом та типологічними особливостями видання. Відомості, які вказуються, мають ідентифікувати видання, відповідати вихідним відомостям з титульного аркушу: назва серії, ім'я автора (авторів), заголовок видання; на задній сторонці в нижній частині розташовують штриховий код видання, додатково можуть наводити відомості про авторів, серію, видавця й іншу рекламну інформацію [1].

Подарункове видання Сутінкової саги Стефані Маєр було видруковано імпринтом «KM Publishing», що належить ТОВ «Видавництво «Країна Мрій», у 2009 році і реалізовано у футлярі. Вказані у згаданих ДСТУ дані розміщено у цьому виданні на нижній його частині.

Теорія кольору вказує на те, що колірні комбінації, в яких міститься чорний колір, належить до темних кольорів, які позначають серйозність і концентрацію, ніби

закриваючи простір і зменшуючи його [2]. У виданні поєднання червоного і білого на чорному фоні не є випадковим і підпорядковано композиції видання, адже кожен колір має своє змістове навантаження з позиції психологічного впливу на людину.

У цьому подарунковому виданні червоний колір є кольором вираження пристрасті, бажання, жорстокості – колір крові, що є відображенням змісту видання; у поєднанні з чорним підкреслює розкіш і багатство – що знову ж таки асоціюється зі змістом і матеріальним та духовним багатством героїв книги. Білий колір є символом чистоти, добра, істини та ясності – що є асоціативним уособленням внутрішньої чистоти, доброти головної героїні та її оточуючих, істинності їхніх почуттів. Чорний – «класичний» колір, який створює враження витонченості та елегантності, сприяє зануренню в себе, допомагає сконцентруватися і може сполучатися з усіма кольорами; разом з тим у наших традиціях його прийнято сприймати як скорботний колір [2]. Тож використання чорного фонового кольору є обґрунтованим і продуманим кроком у вирішенні питання оформлення футляру саги, бо ж прекрасно гармонією з червоним і білим, привертаючи увагу покупця, сприяє концентрації уваги та дає можливість налаштуватися на сприйняття нереального вигаданого світу.

Кожна сторона футляру цього видання оформлена дублюванням ідейно-символічного композиційного типу зовнішнього оформлення палітурки кожної частини саги.

Так, на верхній стороні футляру продубльовано зображення червоного яблука в розкритих долонях із палітурки першого роману серії «Сутінки», на правій – зображення червоно-білого тюльпану із оправи другого роману «Молодий місяць», на задній стороні – зображення розірваної червоної стрічки з третьої книги «Затемнення», на лівій – дві шахові фігури білого та червоного кольорів на частині шахової дошки із палітурки четвертого роману серії «Світанок». Поєднання кольорів, використання ілюстрацій, які містять образи-символи, що відображають ідею твору, лишаячи простір для творчого мислення та креативності, – те, що допомагає покупцеві визначитися з необхідністю купівлі цього конкретного видання.

Отже, впевнено можна констатувати, що видання у футлярі поліпшує естетичну цінність книги (серії, комплекту тощо), підвищує собівартість видання та покращує сприйняття читачем друкованого видання. Подарунковий набір Сутінкової саги С. Маєр, виданий ТОВ «Видавництво «Країна Мрій», демонструє майстерність художнього редактора у втіленні видавничого задуму щодо оформлення серії книг, випущених у футлярі.

Список використаних джерел:

1. Дурняк Б.В. Стандарти в поліграфії та видавничій справі [Текст] : довідник / Б.В.Дурняк, В.П.Ткаченко, І.Б.Чеботарьова. Львів : Вид-во Укр. акад. друкарства, 2011. 320 с.
2. Основи теорії кольору. Навчально-методичний посібник для здобувачів освітнього ступеня бакалавра спеціальності 186 «Видавництво та поліграфія» усіх форм навчання [Електронний ресурс] / [упоряд. Т.І.Веретільник, Л.Д.Мисник, Капітан Р.Б., Мамонов Ю.П., Манзюра О.В.] ; М-во освіти і науки України, Черкас. держ. технол. ун-т. Черкаси : ЧДТУ, 2020. 130 с. URL: (https://er.chdtu.edu.ua/bitstream/ChSTU/3372/1/НМП_ОСНОВИ_ТЕОРИИ_КОЛЮРУ.pdf).
3. Стефані Маєр. Сутінкова сага. Подарунковий набір. Київ : KM Publishing, 2009. 386-592 с.

СЕКЦІЯ XVII. ГІРНИЦТВО ТА НАФТОГАЗОВА ІНЖЕНЕРІЯ

ДОСЛІДЖЕННЯ КОНТАКТУ ЕЛЕМЕНТІВ «СІДЛО-ШИБЕР» ЗАСУВКИ

НАУКОВО-ДОСЛІДНА ГРУПА:

Дейнега Р. О.

канд. техн. наук, доцент кафедри нафтогазових машин та обладнання
Івано-Франківський національний технічний університет нафти і газу, Україна

Михайлюк В. В.

канд. техн. наук, доцент кафедри нафтогазових машин та обладнання
Івано-Франківський національний технічний університет нафти і газу, Україна

Фафлей О. Я.

канд. техн. наук, доцент кафедри будівництва та енергоефективних споруд
Івано-Франківський національний технічний університет нафти і газу, Україна

Мельник В. О.

асистент кафедри будівництва та енергоефективних споруд
Івано-Франківський національний технічний університет нафти і газу, Україна

Грищук В. С.

студент
Івано-Франківський національний технічний університет нафти і газу, Україна

Кройтор А. А.

студент
Івано-Франківський національний технічний університет нафти і газу, Україна

Створення нового прогресивного обладнання для нафтогазової галузі є важливим кроком для будь-якої держави, що має нафтові та газові родовища. Для економіки країни також є важливим, щоб нафтогазове обладнання було виготовлене на її підприємствах. Під час розроблення нових конструкцій обладнання сьогодні застосовують нові методи та підходи, що дозволяють проводити не тільки автоматизоване проєктування, але і різноманітні дослідження. Зважаючи на це можна на стадії розроблення виробів провести їх імітаційні дослідження, визначити проблемні місця, усунути недоліки. За рахунок цього зменшиться час на проведення багаторазових натурних випробувань, що дозволить зменшити матеріальні та часові витрати.

Для дослідження елементів нафтогазового обладнання сьогодні широко застосовуються різноманітні комп'ютерні програми. За їх допомогою можна визначати як напружено-деформований стан елементів обладнання, так і встановлювати гідро- чи газодинамічні параметри.

Для дослідження параметрів контакту «сідло-шибер» засувки, що використовується у нафтогазовій галузі, використано частину елементів її тривимірної моделі (рис. 1).

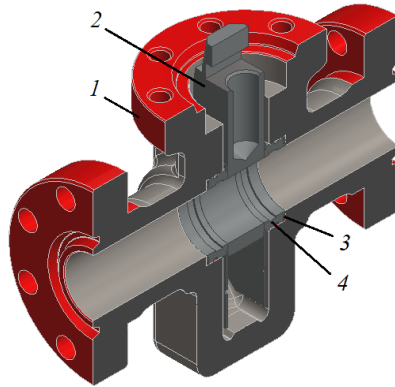

1 – корпус; 2 – шибєр; 3 – сідло; 4 – пружина

Рис.1. Елементи засувки

Таке рішення обумовлене як низькою продуктивністю ПК, на якому проводилось дослідження, так і особливістю конструкції засувки.

Перед запуском розрахунку проводиться підготовка моделі для дослідження (задання матеріалу для деталей засувки, умов контакту, побудова сітки скінченних елементів). Завданням роботи є необхідність визначення величини переміщення елементів моделі (пружин, сідел та шибєра) та величини контактного тиску на контактуючій поверхні сідла.

Обмеження для пружин, сідел та шибєра виконано за допомогою інструменту «контакт компонентів», що дало змогу встановити їх взаємодію. Коефіцієнт тертя при дослідженні не враховувався.

Варто зауважити, що за наявних у конструкції засувки двох тарільчастих пружин які притискають сідла до шибєра, було застосовано інструменту «горячая посадка» для імітування зусилля притискання.

Наступним етапом проведено генерування сітки скінченних елементів. Використання крупних розмірів тетраєдрів є можливим тільки для корпусу засувки. Для дослідження контакту пружин із корпусом засувки та сідлами необхідно є мілкіша сітка для отримання точних результатів моделювання. Для цього застосовано «елемент управління сеткой», що дає змогу керувати розмірами сітки для вибраних граней чи поверхонь окремих деталей.

Проведено два етапи досліджень контакту «сідло-шибєр» засувки:

- 1) без врахування тиску робочого середовища;
- 2) з врахуванням тиску робочого середовища (21 МПа) (рис. 2).



Рис. 2. Прикладання до засувки робочого тиску (21 МПа)

Також варто зауважити, що під час дослідження шибера засувки повинен бути переміщений в нижнє положення (засувка закрита) (рис. 2). При такому його розміщенні тиск робочого середовища буде діяти не тільки на внутрішню поверхню корпусу засувки, а і на шибера. Це буде викликати його зміщення вбік. Також прийнято, що тиск з іншої сторони шибера рівний атмосферному.

Розглянемо паралельно отримані результати імітаційного моделювання для цих етапів досліджень (рис. 3 та 4).

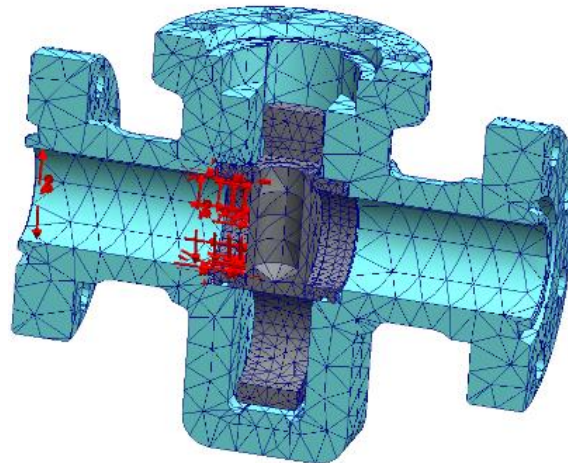
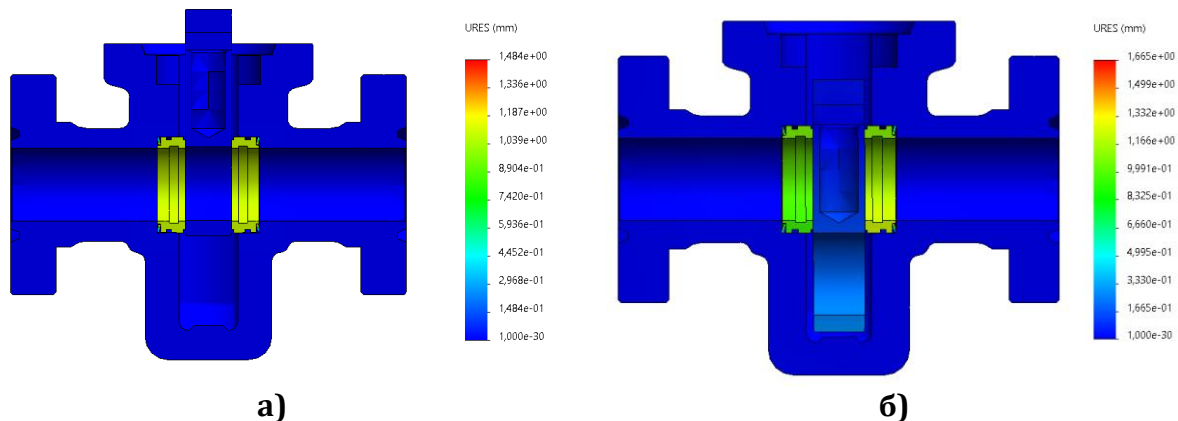

а) – без врахування тиску робочого середовища;
б) – з врахуванням тиску робочого середовища

Рис. 3. Переміщення

Максимальне переміщення у елементах моделі без врахування тиску робочого середовища рівне 1.484 мм, а із його врахуванням – 1,66 мм.

Оскільки герметичність засувки залежить від величини контактного тиску між сідлом та шиберам, то на рис. 4 наведено його розподіл за контактуючою поверхню сідла.

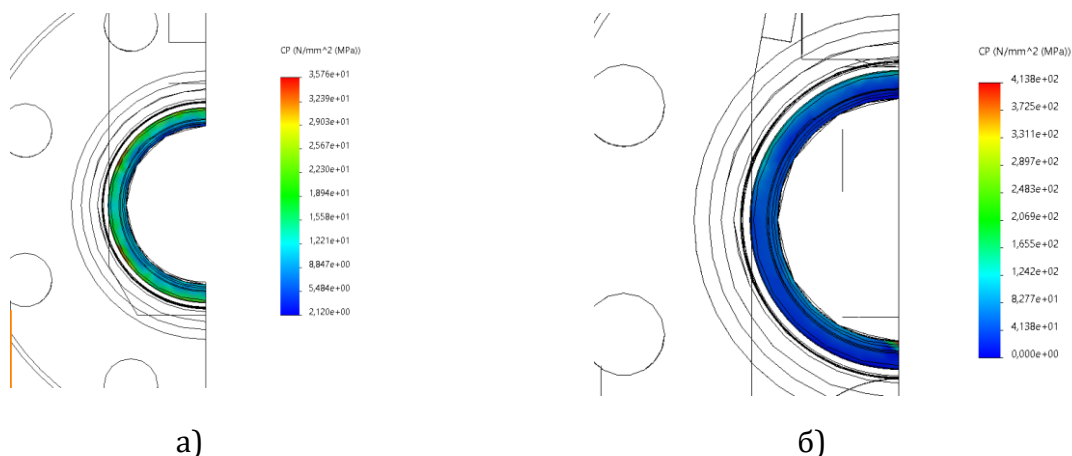

а) – без врахування тиску робочого середовища;
б) – з врахуванням тиску робочого середовища

Рис. 4. Контактний тиск на контактуючій поверхні сідла

Максимальне значення контактного тиску на поверхні сідла (без врахування тиску робочого середовища) рівне 35 МПа, а із його врахуванням – 41 МПа.

За таких значень контактного тиску на контактуючій поверхні сідла герметичність засувки забезпечується.

Список використаних джерел:

1. Лівак І.Д., Концур І.Ф., Шостаківський І.І. Основи нафтогазової справи: навчальний посібник. Івано-Франківськ: ІФНТУНГ, 2014. 432 с.
2. Методи оцінки технічного стану фонтанної запірної арматури / О. М. Карпаш, Я. Б. Даниляк, П. Я. Криничний, І. І. Цюцяк, А. В. Козоріз // Методи та прилади контролю якості. 2003. № 11. С. 39 - 43.
3. Костриба І. В., Мосора Ю. Р. Фонтанна безпека в нафтогазовій галузі: лабораторний практикум. Івано-Франківськ: ІФНТУНГ, 2017. 58 с.
4. http://kaz.com.ua/katalog/katalog_rus.pdf

ПОРІВНЯЛЬНИЙ АНАЛІЗ МЕТОДИК РОЗРАХУНКУ ВИТРАТ ПАЛИВНОГО ГАЗУ НА КОМПРЕСОРНИХ СТАНЦІЯХ МАГІСТРАЛЬНИХ ГАЗОПРОВОДІВ

Григорський Станіслав Ярославович

кандидат технічних наук, доцент,

доцент кафедри газонафтопроводів та газонафтосховищ

Івано-Франківський національний технічний університет нафти і газу, Україна

Процес транспортування газу передбачає неминучі витрати газу для забезпечення функціонування системи. Витрати газу на виробничо-технологічні потреби, витрати газу на власні потреби є невід'ємною складовою виробничого процесу.

У зв'язку із суттєвим зростанням ціни на природний газ як енергоносія, більш точне визначення кількості витрат та втрат газу постає актуальним питанням на сьогоднішній день.

Відповідно до нормативного документу [1] виробничо-технологічні витрати газу – це витрати газу, зумовлені безпосередньо технологічним процесом транспортування природного газу (сукупність витрат і технологічних витікань природного газу під час здійснення основних та допоміжних технологічних процесів для забезпечення транспортування природного газу, які обумовлені вимогами чинної нормативно-технічної документації та технічними характеристиками обладнання для дотримання Правил безпеки і заданих режимів експлуатації газотранспортної системи (ГТС) [2].

Основними складовими обсягів виробничо-технологічних потреб є: обсяги витрат технологічного газу; обсяги витрат паливного газу; обсяги розбалансування газу. Повний перелік статей витрат природного газу наведений в нормативному документі “Структура та порядок списання природного газу на виробничо-технологічні потреби під час експлуатації магістральних газопроводів та підземних сховищ газу”.

Базовими нормативними документами для цього стандарту є “Методика визначення виробничо-технологічних витрат природного газу на його видобування, транспортування магістральними газопроводами та експлуатацію підземних сховищ газу”. Частина I, II і III [3].

Обсяги витрат паливного газу КС (КЦ) за плановий період розраховуються як сума витрат паливного газу всіх працюючих в них ГПА.

Обсяги витрат паливного газу окремого ГПА за плановий період $Q_{ГПА}$ розраховуються за формулою [1], м³

$$Q_{ГПА} = H_{ПГ} \cdot A_{ГПА} \cdot t, \quad (1)$$

де $H_{ПГ}$ - індивідуальна норма витрати паливного газу, м³/(кВт·год);

$A_{ГПА}$ - робота адіабатичного стиснення, яка виконується ГПА за добу, кВт·год/добу;

t - тривалість планового або фактичного періоду роботи ГПА, діб.

Індивідуальна норма витрати паливного газу $H_{ПГ}$ для одного ГПА в КЦ визначається за формулою, м³/(кВт год):

$$H_{\text{ПГ}} = H_{\text{ПГ}}^0 \cdot K_{\kappa}, \quad (2)$$

де $H_{\text{ПГ}}^0$ - початкова індивідуальна норма витрати паливного газу газоперекачувальним агрегатом даного типу, кг умов. палив / (кВт·год).

K_{κ} - коефіцієнт коригування, який враховує конкретні умови роботи та технічний стан ГПА.

Коефіцієнт коригування K_{κ} , який враховує конкретні умови роботи та технічний стан ГПА, визначається як добуток безрозмірних коефіцієнтів (всі значення даних коефіцієнтів визначаються з додатків [1]) за формулою

$$K_{\kappa} = K_A \cdot K_H \cdot K_Y \cdot K_{K3} \cdot K_{БР} \cdot K_{ТЗ} \cdot K_{\text{пер}}, \quad (3)$$

де K_A - коефіцієнт, що враховує вплив атмосферних умов на витрату паливного газу;

K_H - коефіцієнт, що враховує середнє напруцювання агрегатів по цеху з початку експлуатації;

K_Y - коефіцієнт, що враховує вплив гідравлічного опору котлів-утилізаторів;

K_{K3} - коефіцієнт, що враховує завантаження ГПА;

$K_{БР}$ - коефіцієнт, що враховує роботу частини агрегатів тих типів, на яких регенератори передбачені конструкцією, але в умовах експлуатації працюють без регенерації;

$K_{ТЗ}$ - коефіцієнт, що враховує фактичну теплотворну здатність паливного газу;

$K_{\text{пер}}$ - коефіцієнт перерахунку умовного палива.

Відповідно до норм проектування магістральних газопроводів [4], об'ємна витрата паливного газу, що приходить на один ГПА визначається за формулою

$$q_{\text{нг}} = q_{\text{нг}}^{\text{н}} \cdot \left(0,75 \cdot \frac{N_e}{N_e^{\text{н}}} + 0,25 \cdot \sqrt{\frac{T_3}{T_3^{\text{н}}}} \cdot \frac{P_a}{0,1013} \right) \cdot \frac{Q_{\text{нр}}^{\text{н}}}{Q_{\text{н}}^{\text{ф}}}, \quad (4)$$

де $q_{\text{нг}}^{\text{н}}$ - номінальна витрата паливного газу з урахуванням поправки на допуски та технічний стан ГТУ [4], тис. м³/год;

$Q_{\text{нр}}^{\text{н}}, Q_{\text{нр}}^{\text{ф}}$ - номінальне та фактичне (для заданого складу газу) значення нижчої теплоти згорання природного газу, прийняте в теплотехнічних розрахунках,

$Q_{\text{нр}}^{\text{н}} = 34500$ кДж/м³;

$N_e, N_e^{\text{н}}$ - ефективна та номінальна потужність ГТУ, кВт;

$T_3^{\text{н}}, T_3$ - номінальна і розрахункова температура повітря на вході в ГТУ, К.

P_a - фактичний барометричний тиск на території КС, МПа.

Як об'єкт апробації для порівняння вказаних методик [1, 4] обрана ділянка газопроводу «Уренгой-Помари-Ужгород» між КС Гусятин та КС Богородчани. Діаметр ділянки 1420 мм, її довжина 134 км. На КС Гусятин встановлено ГПА марки ГТК 251 в кількості 3 штук (2 робочих і 1 резервний), які служать для приводу відцентрових

нагнітачів марки PCL 804-2/36.

З використанням комп'ютерних технологій виконуємо розрахунок обсягів витрат паливного газу на КС Гусятин впродовж року. Результати розрахунків наведено на рисунку 4.1.



Рис. 1. Динаміка зміни обсягів витрат паливного газу на КС Гусятин магістрального газопроводу Уренгой-Помари-Ужгород впродовж року

З проведених результатів розрахунку можемо зробити висновок, що обсяг витрат паливного газу при роботі на КС Гусятин двох ГПА становить в середньому 0,6 % від величини транспортованого обсягу газу по ділянці Гусятин - Богородчани. При цьому обсяг витрат паливного газу, що розрахований за нормами проектування магістральних газопроводів [4] в середньому на 12 % менший за відповідну величину витрат паливного газу, що розрахована за нормативною методикою розрахунку виробничо-технологічних витрат газу [1].

Список використаних джерел:

1. Стандарт підприємства. Газ природний горючий. Визначення обсягів витрат природного газу на виробничо-технологічні потреби під час його транспортування газотранспортною системою та експлуатації підземних сховищ газу. Порядок розрахунку: СОУ 60.3-30019801-100:2012. – [Чинні від 2012-04-02]. – К.: ДК “Укртрансгаз”, 2012. – 44 с.
2. Правила безпечної експлуатації магістральних газопроводів: НПАОП 60.3-1.01-10 – [Чинні від 2010-01-27] – К.: Держгірпромнагляд, 2010. – 65 с.
3. Методика визначення виробничо-технологічних витрат природного газу на його видобування, транспортування магістральними газопроводами та експлуатацію підземних сховищ газу. Частина I, II, III. Паливний та пусковий газ, технологічний газ, обсяги розбалансування газу (затверджена наказом Мінпаливенерго України 23.06.2008р. № 340)
4. Общесоюзные нормы технологического проектирования. Магистральные трубопроводы. Часть 1. Газопроводы. ОНТП 51-1-85. Мингазпром. М.: 1985. – 219 с.

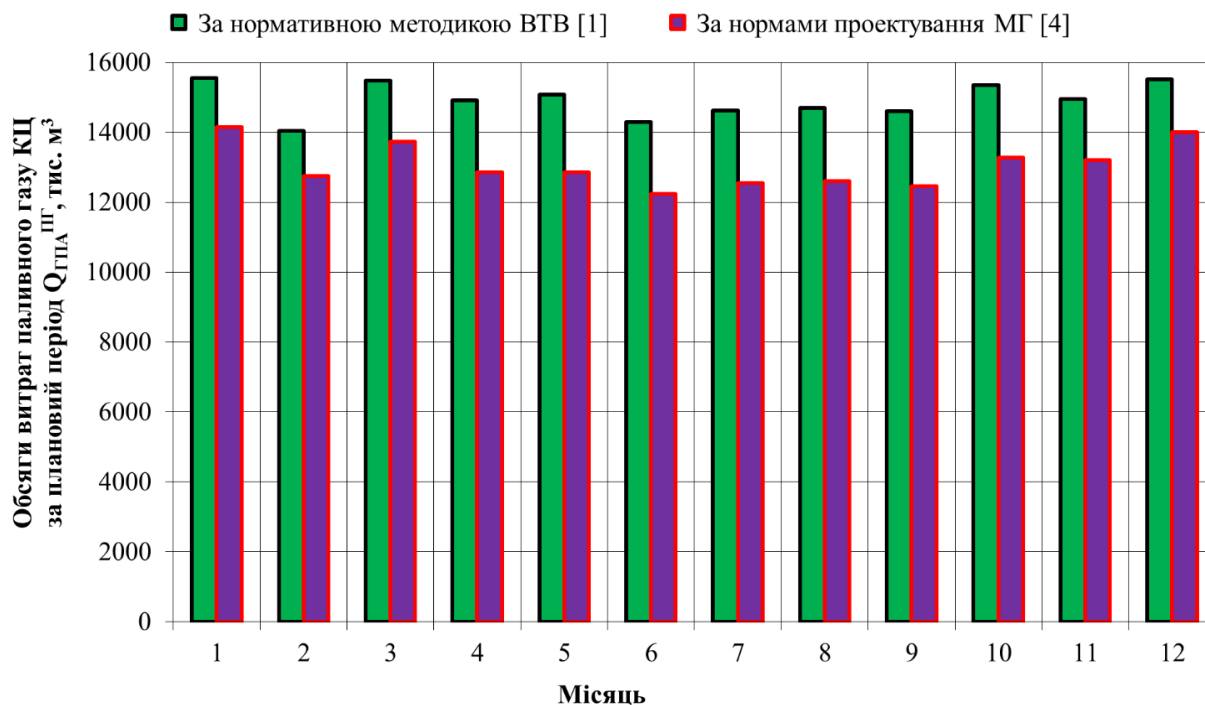
СЕКЦІЯ XVIII. АТОМАТИЗАЦІЯ ТА ПРИЛАДОБУДУВАННЯ

НЕЛІНІЙНІ СИСТЕМИ УПРАВЛІННЯ БАГАТОВИМІРНИМИ ОБ'ЄКТАМИ ЗІ ЗБУРЕННЯМ

Шматко Сергій Володимирович

здобувач вищої освіти

факультет автоматизації та комп'ютеризованих технологій

Харківський національний університет радіоелектроніки, Україна

Токарєва Олена Віталіївна

ORCID ID: 0000-0002-0465-9297

кандидат технічних наук, доцент

професор кафедри комп'ютерно-інтегрованих

технологій, автоматизації та мехатроніки

Харківський національний університет радіоелектроніки, Україна

Проблема та її зв'язок з науковими та практичними завданнями. Сучасне доменне виробництво це постійне зростання потужності доменних печей, запровадження нових методів і технологій, що допомагають зробити технологічний процес більш продуктивним та якісним.

З точки зору управління доменний процес є досить складним об'єктом, що має залежні змінні, непостійні параметри, високий рівень перешкод та нелінійні залежності. Через збільшення інформації, яку необхідно збирати для керування доменною піччю, ускладнився й сам процес управління доменним виробництвом. Для обслуговування печі необхідно більш кваліфікований персонал, оскільки аналізувати інформацію, що надходить, та обирати оптимальні керуючі впливи стає дедалі складніше. В таких умовах набуває актуальності впровадження систем автоматичного керування і контролю доменним виробництвом.

Найбільш важливим вважається вдосконалення системи автоматичного керування тепловим процесом доменної печі. Саме тепловий процес визначає умови, при яких пряме і непряме відновлення заліза можуть набувати раціонального співвідношення.

Аналіз досліджень і публікацій. Розробці систем автоматичного керування тепловим процесом доменної печі присвячено багато наукових праць. Так, автор у своїй роботі [1] описав експертну систему для підтримки прийняття рішень при керуванні режимом дуття в доменному виробництві. Автор розробив інтелектуальну систему управління на основі методу Мамдані [2], який дозволяє уникнути накопичення нечіткості, при цьому відсутність проміжних процедур фаззифікації/дефаззифікації значно знижує обчислювальну похибку.

У роботах [3, 5] авторами було досліджено принципи побудови робастних, оптимальних і адаптивних систем керування. В результаті була використана безпошукова система непрямого адаптивного керування з ідентифікацією об'єкту керування за допомогою навчання прогнозуючих моделей. При цьому основний контур є розімкненим, що обумовлює асимптотичну стійкість системи автоматичного керування.

Постановка завдання. Аналіз науково-технічної літератури показав, що системи автоматичного керування технологією доменного виробництва будуються за досить різними методами і алгоритмами. При управлінні тепловим процесом доменної печі виникає складність з такими невизначеностями як вихідні дані, параметри системи, нечіткість цілей і задач управління. Тому виникає необхідність розробки системи управління, яка зможе враховувати вказані недоліки, а саме систему з використанням нечіткої логіки.

Викладення матеріалу та результати. Температурний режим є найважливішим параметром технологічного процесу доменного виробництва. Окрім тепла, що вноситься нагрітим дуттям, основним джерелом тепла є те, яке виділяється у верхній частині горна при згорянні палива і використовується для нагріву шихти та газів, плавлення чавуну і шлаків та забезпечення процесів відновлення і теплових витрат. Гарячі продукти згорання у газоподібному вигляді підіймаються вгору з горна, віддаючи тепло холодним шихтовим матеріалам, які рухаються донизу. Таким чином, на одному горизонті печі температура може відрізнятись в достатньо великому діапазоні. Така непостійність температури пояснюється тим, що гарячі газу, які підіймаються, досить нерівномірно рухаються по перерізу печі: найвищі температури спостерігаються у місцях поперечного перерізу з найменшим опором шихти, де проходить найбільша кількість газів [4, 8].

Причиною виникнення таких невизначеностей є стохастична природа зовнішніх факторів, що впливають на систему, таких як нагрів дуття, склад використовуваної шихти, тиск всередині печі; особливості протікаючого технологічного процесу, непередбачуваність управляючої дії людини.

Нечітка множина (fuzzy set) являє собою сукупність елементів довільної природи, відносно яких не можна з повною визначеністю сказати належить елемент сукупності, яка розглядається чи ні [6, 8-10].

Такий підхід, який використовує штучні чіткі і нечіткі нейронні мережі в теорії управління називають є неklasичним. Це дозволяє керувати нелінійними САУ з нейрорегулятором, який навчається. До переваг використання таких нейрорегуляторів відносяться їх висока ефективність для управління нелінійними нестационарними об'єктами управління в різних областях промисловості, а також для управління багатовимірними об'єктами управління зі збуренням [3, 5, 7].

У стандартній програмі Matlab були створені та досліджені три види нейрорегуляторів: регулятор з передбаченням, регулятор з використанням нелінійної авторегресії з ковзаючим середнім, регулятор на основі еталонної моделі. При управлінні з передбаченням модель керованого процесу використовується для того, щоб передбачити його майбутню поведінку, а алгоритм оптимізації застосовується для розрахунку такого управління, яке мінімізує різницю між бажаними та дійсними змінами виходу моделі. Крім того, регулятор обчислює сигнал управління, який оптимізує поведінку об'єкта на заданому інтервалі часу.

Висновки. В результаті огляду і аналізу теоретичних і експериментальних робіт, встановлено, що тепловий режим доменного виробництва залежить не тільки від протікаючих у ньому процесів, а й від зовнішніх факторів таких як нагрів дуття, склад поступаючої шихти та інше. Передбачення поведінки системи дає можливість уникнути невизначеності і знизити обчислювальну похибку, а також зробити технологічний процес більш продуктивним та якісним.

У подальшому є актуальним створення і розвиток систем автоматичного керування на основі нечіткої логіки, які змогли б безпосередньо застосовувати якісно сформульовані експертні знання для генерування управляючих дій на об'єкт управління.

Список використаних джерел:

1. <http://www.uran.donetsk.ua/~masters/2009/kita/rogozhkin/diss/indexu.htm>
2. Mamdani E.H., Assilian S. An Experiment in Linguistic Synthesis with Fuzzy Logic Controller // Int. J. ManMachine Studies, 1975. Vol. 7. No1. P. 1-13.
3. Гуліна І.Г. Адаптивна САУ складним багатозв'язним об'єктом управління з інтелектуальним прогнозуванням/І.Г. Гуліна, В.І. Корнієнко//Системи обробки інформації, 2011. - Вип.87. - С. 57-62. - ISSN 16817710
4. Корнієнко В.І. Обґрунтування принципів побудови систем керування тепловим станом доменної печі/В.І. Корнієнко, І.Г. Гуліна // Науковий вісник Національного гірничого університету, 2011. -№ 4. - С.111115. - ISSN 2071-2227.
5. Корнієнко В.І. Методологія побудови інтелектуальних прогнозуючих систем оптимального управління нелінійними технологічними процесами / В.І. Корнієнко, І.Г. Гуліна // Гірнича електромеханіка та автоматика. - 2010. - Вип. 85. - С. 75-82.
6. Гостев В.І. Нечіткі регулятори в системах автоматичного управління [Текст]/Гостьев В.І. - К.: "Радиоаматор", 2008р., - 972 с.
7. Попович М.Г. Теорія автоматичного управління: Підручник [Текст] / Попович М.Г., Ковальчук О.В. – К.: Лібідь, 1997р. – 533 с.
8. Terano T., Asai K., Sugeno M., Fuzzy Systems Theory and its Applications, Academic Press, London 1992.
9. Takagi T., Sugeno M., Fuzzy Identification of Systems and Its Applications to Modeling and Control, IEEE Transactions on Systems, Man and Cybernetics, 1985, vol. 15, s. 116-132.
10. Mamdani E.H., Assilian S. An Experiment in Linguistic Synthesis with Fuzzy Logic Controller // Int. J. ManMachine Studies. 1975. Vol. 7. No1. P. 1-13.

ПРОЦЕС ДІДЖИТАЛІЗАЦІЇ В УКРАЇНІ ПІД ЧАС ВІЙНИ

Савайда О.І.

канд.юрид.наук, доцент,
доцент кафедри теорії права, конституційного та приватного права
Львівський державний університет внутрішніх справ, Україна

Черевко В.В.

курсант 3-го курсу, факультету № 1 ІПФПНП
Львівський державний університет внутрішніх справ, Україна

Невпинний розвиток сучасних технологій вносить свої корективи в приватне та публічне життя наших громадян. Сучасним трендом світового соціально-економічного розвитку, що ґрунтується на перетворенні інформації у цифрову форму, є цифровізація економіки та інших сфер життя людини.

Термін «діджиталізація» походить від англійського «digitalization» і в перекладі означає «оцифровування», «цифровізація», або ж «приведення в цифрову форму». В юридичній літературі можна зустріти і термін «діджитизація». Варто відразу підкреслити, що «діджитизація» – це те ж саме, що і «оцифровування» в перекладі, а «діджиталізація» – це «цифровізація». З цього приводу О. Збанацькі зазначає, що «словосполучення, похідні від слова digit, а його українська транскрипція «діджит» і транслітерація «дигіт» у законодавстві України майже не знайшли свого відображення, що є свідченням віддання переваги його українському аналогу – «цифра». Дотримуючись такого принципу, слова «діджиталізація» або «дігіталізація» теж мають український аналог – «цифровізація» [1, с. 104].

Президент України Володимир Зеленський підтримує діджиталізацію країни. «Ми – перша країна у світі з цифровими паспортами та четверта у Європі з цифровим водійським посвідченням. Цифровізація – це пряма й найкраща боротьба з корупцією. Комп'ютер хабара не бере. Діджиталізація – це боротьба з корупцією, зменшення бюрократичного спілкування громадян з чиновниками, спрощення процедур, і за нею – майбутнє», – наголосив Глава держави [2].

В Україні продовжує активно розвиватися цифрова галузь, зокрема портал і додаток «Дія». Додаток «Дія» було вперше презентовано у 2019 році й офіційно запущено у 2020 році. Цифровізація не лише робить життя наших людей простішими та доступнішими, а також й популяризує бренд України у світі.

Україна стала першою країною у світі, яка зробила цифровий паспорт офіційним аналогом паперового. Тепер головний документ у житті кожного українця перебуває завжди поруч — у застосунку «Дія». Також одне з найголовніших досягнень — запуск COVID-сертифікатів, що дозволили українцям не тільки подорожувати, а ще й повернутися до звичайного життя. Україна стала однією з перших держав не членів ЄС, яка змогла отримати взаємне визнання цифрових сертифікатів. Зараз у «Дії» можна генерувати не тільки сертифікат про вакцинацію, але й про одужання, сертифікат на підставі ПЛР-тестування, а також дитячі COVID-сертифікати [3].

На сьогоднішній день, цей додаток дає нам нові можливості, з кожним днем удосконалюються його функції. Так, 9 березня цього року Прем'єр-міністр України Денис Шмигаль виступив із заявою, в якій, зокрема, анонсував появу послуги «eДокумент» — тимчасове цифрове посвідчення для тих, хто втратив свої документи під час війни.

Від початку війни в додатку було створено чат-бот - "eВорог", за допомогою якого можна повідомити відповідні служби про пересування російської техніки та військ на нашій території. Як повідомляє віцепрем'єр з питань цифрової

трансформації Михайло Федоров за два дні в "єВорог" користувачі надіслали 33 геолокацій радіолокаційної станції РФ "Редут-2УС", завдяки яким координувались російські війська.

Процес діджиталізації в Україні впевнено рухається вперед. Є ряд перспектив, реалізація яких може відбутися найближчим часом. А саме: створення інтегрованої платформи реєстрів Держпродспоживслужби та інтеграція з платформою «Дія»;

- інтеграція з міжнародними системами та партнерами для спрощення експортно-імпортних операцій та підвищення рівня довіри до України;

- підвищення операційної ефективності роботи служби за рахунок централізації процесів та технічного забезпечення;

- підвищення рівня аналізу та обробки даних.

Завдяки цифровізації наша країна успішно ліквідує бюрократичні перепони в отриманні громадянами державних послуг.

У даний час виділяються наступні технології, які найбільшою мірою впливають на діджиталізацію економіки:

- інтернет речей і автоматизація виробництва;

- цифрове проектування і моделювання;

- технології віртуалізації: віддалений доступ, віддалений офіс і т. д.;

- мобільні технології і крос-канальні комунікації [4, с. 253].

Україна переживає найважчі часи, але ми відновимо країну та відбудуємо ще сильнішу економічну та політичну системи, де ІТ-сектор буде одним із ключових драйверів нашого зростання. Війна посилила нашу готовність та бажання працювати на благо своєї країни та покращення суспільних відносин, на благо всього, що ми любимо, тому немає жодного сумніву в успіху України.

Розуміючи важливість цієї проблеми, на сучасному етапі розвитку всіх гілок влади постає питання про необхідність вдосконалення цифрової політики держави для покращення сучасного державотворення, зумовленого трансформаціями в політичній системі суспільства, проведенням адміністративно-територіальних, регіональних та технічних реформ, упровадженням конструктивного соціального партнерства між державою та громадянином

Актуальні питання розвитку цифрових технологій в приватних та публічних відносинах осіб в Україні розглядаються в різних контекстах, найважливішим з яких є якісне нормативно-правове забезпечення в формі цифрових носіїв, досліджуються та визначаються можливі шляхи позитивного руху в цьому напрямку та надаються пропозиції щодо вирішення основних проблемних зазначених питань на сучасному етапі. Питання про ефективність діджиталізації є одним з найважливіших на сучасному етапі розвитку державності України, а особливо в умовах військового стану.

Список використаних джерел:

1. Дигіталізація як сучасна тенденція розвитку інституту освіти: Матеріали I міжнародної наукової конференції ІКС-2012, (Львів, 25-28 квітня 2012 р.) Львів.: «НУ Львівська політехніка», 2012. 384 с.
2. Володимир Зеленський підтримує стратегію цифрової трансформації України на наступні роки. URL: <https://www.president.gov.ua/news/volodimir-zelenskij-pidtrimuye-strategiyu-cifrovoyi-transfor-66605>
3. Цифрові паспорти, COVID-сертифікати, еПідтримка: 100 перемог Дії та Мінцифри. URL: <https://diia.gov.ua/news/cifrovi-pasporti-sovid-sertifikati-yepidtrimka-100-peremog-diyi-ta-mincifri>
4. Варламова М., Дем'янова Ю. Основні тенденції діджиталізації у глобальному вимірі. Галицький економічний вісник. Вінниця С. 253- 261.

СЕКЦІЯ ХІХ. ЕНЕРГЕТИКА ТА ЕНЕРГЕТИЧНЕ МАШИНОБУДУВАННЯ

СВІТЛОДІОДНЕ ОСВІТЛЕННЯ – СУЧАСНІ РЕАЛІЇ

Пітяков Олександр Сергійович

ORCID ID: 0000-0001-9306-4246

Ph.D., директор

Відокремлений структурний підрозділ

*Полтавський політехнічний фаховий коледж Національного технічного
університету «Харківський політехнічний інститут, Україна*

Панасенко Інна Олександрівна

викладач, Відокремлений структурний підрозділ

Відокремлений структурний підрозділ

*Полтавський політехнічний фаховий коледж Національного технічного
університету «Харківський політехнічний інститут, Україна*

Левіна Ірина Василівна

викладач

Відокремлений структурний підрозділ

*Полтавський політехнічний фаховий коледж Національного технічного
університету «Харківський політехнічний інститут, Україна*

Світлодіоди є одними з найбільш поширених електронних продуктів на сучасному ринку завдяки їх ефективності, невеликому розміру та неймовірній універсальності. Вони можуть похвалитися такими різноманітними застосуваннями, як в індикаційній техніці (світлові індикатори), в установках внутрішнього та зовнішнього освітлення різноманітного призначення, в садівництві та дисплеях високої чіткості. І хоча вони стали настільки поширеними, що ми їх майже не помічаємо, сучасний світ все ще знаходить нові застосування для світлодіодів, розробляє нові технології та робить нові відкриття. Насправді ринок світлодіодів все ще зростає винятковими темпами, особливо в Південно-Східній Азії, Індії та Європі.

Пригадаємо, що світлодіод (LED) — це напівпровідниковий прилад, який випромінює світло при пропусканні через нього електричного струму. Світло утворюється, коли частинки, які несуть струм (відомі як електрони та дірки), об'єднуються разом усередині напівпровідникового матеріалу. Оскільки світло генерується всередині твердого напівпровідникового матеріалу, світлодіоди описуються як твердотільні пристрої. [2] Термін «твердотільне освітлення», який також охоплює органічні світлодіоди, відрізняє цю технологію освітлення від інших джерел, які використовують нагріті нитки (розжарювання та вольфрамові галогенні лампи) або газорозрядні (люмінесцентні лампи).

Новітня світлодіодна технологія: багатоколірні світлодіоди.

Лише нещодавно вчені нарешті отримали невловимий синій світлодіод, відкривши можливість створення світлодіодних матриць повного спектру. Було

розроблено техніку, яка дозволяє з одного світлодіода виробляти всі три основні кольори. Це має великі наслідки для активних світлодіодних дисплеїв, які зазвичай вимагають трьох-чотирьох крихітних окремих світлодіодів, розміщених один біля одного, щоб відобразити повний спектр. Незабаром ми почнемо бачити світлодіодні дисплеї, що складаються з налаштованих за кольором світлодіодів.

Фізичним поясненням властивості мати різні кольори світлодіоду можна представити так: усередині напівпровідникового матеріалу світлодіода електрони і дірки містяться в енергетичних смугах. Розділення смуг (тобто ширина забороненої зони) визначає енергію фотонів (частинок світла), які випромінює світлодіод. Енергія фотона визначає довжину хвилі випромінюваного світла, а отже, і його колір. [2] Різні напівпровідникові матеріали з різною забороненою зоною дають різні кольори світла. Точну довжину хвилі (колір) можна налаштувати шляхом зміни складу світловипромінюючої або активної області.

Нові можливості світлодіодного освітлення можна спостерігати у властивості диммування та визначення зайнятості. Світлодіодне світло буде відчувати навколишнє світло в кімнаті та регулювати яскравість світла на основі доступного світла, що надходить від вікон або інших джерел. Ця технологія має широке застосування від роздрібних магазинів до промислових складів тощо. Розпізнавання заповнюваності допомагає зменшити кількість енергії, що витрачається на освітлення кімнат, у яких нікого немає. [1] Це можна зробити за допомогою датчика руху або тепла. Обидві ці технології не тільки корисні для людей, але й корисні для навколишнього середовища. Приглушення світла та вимикання світла, коли немає людей, значно зменшують кількість споживаної енергії, допомагаючи планеті, створюючи менше парникових газів.

Вартість світлодіодної лампи може знизитися останнім захоплюючим оновленням є розробка недорогих технологій органічних світлодіодів (OLED). Органічні світлодіоди, на відміну від звичайних світлодіодів, виготовляються з тонких листів матеріалу, що робить їх ідеальними для використання в дисплеях. На жаль, через високу вартість виробництва та відносно нижчу ефективність порівняно з одноточковими світлодіодами, OLED-дисплеї не змогли злетіти у сфері освітлення. Але все це може змінитися: кілька компаній працюють над зниженням вартості OLED-дисплеїв, а також розробляють нові форм-фактори для технології OLED, приділяючи особливу увагу архітектурному освітленню. [1]

Висновок. Майбутнє світлодіодів.

Хоча світлодіоди існують і практично використовуються протягом десятиліть, вони продовжують залишатися джерелом інновацій та важливого технологічного розвитку. Ці нові розробки можуть незабаром призвести до нових та покращених продуктів майже в кожному секторі, де ми знаходимо світлодіоди. Ми особливо в захваті від великих проривів у налаштуванні кольору, як з точки зору техніки, так і застосування.

Список використаних джерел:

1. Grubler A. Dynamics of energy technologies and global change. / A. Grubler, N. Nakicenovic, D. Victor — Energy Policy 27. — 2008. — P. 247–280.
2. Чирчик С. В. Світлодизайн : навч. посіб. / С. В. Чирчик. — 2-ге вид. — Київ : ДП "Вид. дім "Персонал", 2018. — 160 с. : іл. Бібліогр. : с. 153–154.

СЕКЦІЯ XX. КОМП'ЮТЕРНА ТА ПРОГРАМНА ІНЖЕНЕРІЯ

GAMIFICATION OF EDUCATIONAL PROCESSES

Almakadma Mariam Ibrahimivna

Student of the Faculty of Computer Science
Kharkiv National University of Radio Electronics, Ukraine

Pershyna Anastasiia Andriivna

Student of the Faculty of Computer Science
Kharkiv National University of Radio Electronics, Ukraine

Nowadays, only lazy people do not talk about gamification or do not use it. Today's learners are digital natives and have new profile. Various definitions overlap and can be summarized as follows: Gamification is an integration of game elements and game thinking in activities that are not games [1].

At the beginning of the 21st century, learning using game elements started becoming widespread. The use of games of different genres and formats is not a new phenomenon in education. A lot of scientific research has been devoted to the study of the use of games in the development and education of children, a large number of collections of children's games and ready-made game scenarios have been published. However, the range of games that has become available today to both children and teachers has expanded significantly compared to the end of the 20th century. This is due, first of all, to the development of information and communication technologies and the availability of various individual electronic devices.

Why are children reluctant to learn something at school? There are quite a few reasons for this. For example, learning seems to be a boring and tedious process, the result of which is not clear, and many students lack motivation.

The game approach in teaching has already managed to prove its effectiveness in comparison with traditional methods. People of all ages like games, so they are used in all areas of education - in school and higher education, for training staff in companies, for students in online schools. Boring tasks become interesting, and complex ones become simple. Games involve students in the process and facilitate the perception of information.

Main principles of gamification of the educational process:

- Story line

Create an interesting storyline - a story that will captivate users as they get to know it. E-learning should be like an exciting journey. For example, you can imagine vocational training as a way to prevent a global catastrophe or solve a problem.

- Game levels

Use different levels that open as you complete tasks. The levels help them feel the progress as they progress through the game. To enhance this effect, indicate as a percentage what part of the path the student has traveled.

- Scoring system

Earn points for completing various tasks. Reward students for easy tasks first, then increase the difficulty and increase the score. For example, you can get 2 points for completing a simple lesson, and 5 points for a difficult lesson. The points system works very effectively in conjunction with ratings.

- Visual design

Use eye-catching visuals and nice design to make it easy and comfortable for users to interact with the content and look forward to new lessons. Combine bright colors and graphics.

- Competition

Rankings are great for creating healthy competition between students. Everyone strives to be the best, to see their name at the top of the list, so they learn more actively.

- Feedback

Giving instant feedback when a student has completed an assignment or test is a great way to keep their attention and engagement. Immediately after completing the task, tell him - did he win or lose? This feedback gives him the ability to track his progress as he progresses through the various stages of the game.

The active use of game mechanics in the classroom greatly intensifies the competition. The spirit of struggle whips up students to complete tasks faster and better, but if one of the participants gets a result that is very far from the leaders, then the trainee, under certain settings, may lose heart and decide that there is no point in doing it.

Some learners may find the "learning by playing" approach meaningless, as they came to learn, not play games. The attitude of teachers themselves to computer games is significant. Many teachers say this is a harmful and useless pastime. An important aspect is the difficulty of properly integrating gamification into the overall learning strategy.

As educators continue to explore better and more effective ways to engage a wider audience of learners in a broader context of environments, the adoption of gamification methods will continue to offer quicker and more effective catalyzing tools than traditional sage on stage instruction [2].

References:

1. Gamification in education/ Gabriela Kiryakova, Nadezhda Angelova, Lina Yordanova - Academia, - 1p.
2. Gamification in education/ Arnold, Brian J. - National University, - 6p.

МАТЕМАТИЧНА ФОРМАЛІЗАЦІЯ ТА ОБЧИСЛЮВАЛЬНА РЕАЛІЗАЦІЯ ДИНАМІЧНОЇ МОДЕЛІ ДЛЯ СЕРЕДОВИЩА З ДИСИПАТИВНИМ ЕФЕКТОМ

Лись Дар'я Анатоліївна

ORCID ID: 0000-0001-8353-7679

аспірантка навчально-наукового інституту комп'ютерних систем
Національний університет «Одеська політехніка», Україна

Науковий керівник: Положаєнко Сергій Анатолійович

ORCID ID: 0000-0002-4082-8270

доктор технічних наук, професор,
завідувач кафедри комп'ютеризованих систем та програмних технологій
Національний університет «Одеська політехніка», Україна

На прикладах поширених у природі та промисловості динамічних процесів плинну паро- (газо-)рідинних двофазних систем, зокрема, фільтрації «газованої» нафти у пористих середовищах, показано, що більшість природних та технологічних рідин, які перебувають у реальних просторових областях (наприклад, пластових пористих середовищах), являють собою багатофазні неоднорідні системи, містять різноманітні включення (зокрема, парові чи газові бульбашки) і характеризуються нелінійною поведінкою.

Аналіз поведінки хвилі збудженню тиску та бульбашкової фази може бути проведений на основі рівняння виду Буссінеска. Для випадку, що розглядається, реальні бульбашкові середовища характеризуються суттєвими дисипативними втратами, основні з яких пов'язано з розсіянням енергії при стисканні та розширенні бульбашок газу (пари). Врахування густинної дисипації при радіальному русі веде до появи в рівнянні Релея [1] додаткового члена $4(v_1/R)dR/dt$, де v_1 – гідродинамічна густина рідини. Крім того, бульбашка у хвилі при русі випромінює звук, що призводить до перевипромінювання стислої області суміші в оточуючу не збуджену суміш та до дисипації енергії у хвилі.

Ці ефекти можна врахувати на основі наближення Херрінга-Флінна [2], що приведе до рівняння наступного виду

$$R \frac{d^2 R}{dt^2} + \frac{3}{2} \left(\frac{dR}{dt} \right)^2 + \frac{4v_1}{R} \frac{dR}{dt} - \frac{R}{\rho c_1} \left(\frac{dR}{dt} \right) \frac{dR}{dt} = \frac{1}{\rho_1} (P_2 - P_1), \quad (1)$$

де c_1 – швидкість звуку в рідині.

Переходячи від радіуса бульбашки до щільності суміші, отримаємо наближене рівняння для зв'язку тиску та щільності

$$\frac{R_0^2}{3\varphi_0} \frac{d^2 \rho}{dt^2} + \frac{4v_1}{3\varphi_0} \frac{d\rho}{dt} + \frac{R_0 c_0^2}{c_1} \frac{d\rho}{dt} + c_0^2 (1 + B\delta\rho)\delta\rho = \delta p_\infty, \quad (2)$$

в якому нелінійність зберігається в останньому члені лівої частини рівняння.

Введемо $v_\Gamma = 4v_1/3\varphi_0$ – параметр, який характеризує гідродинамічну густину бульбашкової системи; $v_{ак} = R_0 c_0^2 / c_1$ – параметр, який характеризує

акустичні втрати, та представимо швидкість звуку у вигляді
 тоді отримуємо рівняння, що замикає рівняння гідродинаміки суміші у вигляді

$$c^2 = c_0^2 \left(1 + \frac{\gamma + 1}{\rho_0 \Phi_0} \delta \rho \right),$$

$$2\beta_1 \left(\frac{d^2 \rho}{dt^2} + v_{\text{еф}} \frac{d\rho}{dt} \right) + c_0^2 [\delta \rho + B(\delta \rho)^2] = \delta P_0 \quad (3)$$

де $v_{\text{еф}} = (v_r + v_{\text{ак}})/2$ – ефективна густина.

Припускаючи, що тиск суміші і є тиском на безкінечному віддаленні від бульбашки P_∞ , виконаємо двічі диференціювання рівняння (3) за часом отримуємо

$$2\beta_1 \left(\frac{\partial^4 \rho}{\partial t^2 \partial x^2} + v_{\text{еф}} \frac{\partial^3 \rho}{\partial t \partial x^2} \right) + c_0^2 \left[\frac{\partial^2 P}{\partial x^2} + B \frac{\partial^2}{\partial t^3} (\delta \rho)^3 \right] - \frac{\partial^2 P}{\partial t^2} = 0 \quad (4)$$

Вважаючи, що дисипативні, нелінійні та дисперсійні ефекти малі, представимо у нелінійному членові величину $\delta \rho$ через δP співвідношенням з лінійної акустичної системи $\delta P \approx c_0^2 \delta \rho$. Останнє припустимо тільки тоді, коли густинні та дисперсні процеси слабо впливають на розповсюдження хвилі, тобто деформація та затухання хвилі на відстані порядку її довжини. Маємо

$$2\beta_1 \left(\frac{\partial^4 \rho}{\partial t^2 \partial x^2} + v_{\text{еф}} \frac{\partial^3 \rho}{\partial t \partial x^2} \right) + c_0^2 \left[\frac{\partial^2 P}{\partial x^2} + B \frac{\partial^2}{\partial t^3} (\delta \rho)^3 \right] - \frac{\partial^2 P}{\partial t^2} = 0 \quad (4)$$

$$2\beta_1 \frac{\partial^4 \rho}{\partial t^2 \partial x^2} + c_0^2 \frac{\partial^2 P}{\partial x^2} - \frac{\partial^2 P}{\partial t^2} + \frac{B}{c_0^2} \frac{\partial^2}{\partial t^2} (\delta \rho)^2 + 2v_{\text{еф}} \frac{\partial^3 \rho}{\partial t \partial x^2} = 0 \quad (5)$$

Виділимо хвилю, яка розповсюджується у один бік

$$\frac{\partial P}{\partial t} + c_0^2 \frac{\partial P}{\partial x} + \frac{B}{2c_0^2} \frac{\partial}{\partial x} (\delta \rho)^2 - v_{\text{еф}} \frac{\partial^2 \rho}{\partial x^2} - \beta_1 \frac{\partial^3 \rho}{\partial t \partial x^2} = 0 \quad (6)$$

Скориставшись ще раз заміною $\partial/\partial t = -c_0 \partial/\partial x$ в дисперсному членові, отримуємо остаточний вигляд рівняння для опису еволюції збудження (суть – рівняння динаміки) у бульбашковій системі з урахуванням дисипативних та дисперсійних ефектів

$$\frac{\partial P}{\partial t} + c_0^2 \frac{\partial P}{\partial x} + \frac{B}{c_0^2} \delta \rho \frac{\partial P}{\partial x} - v_{\text{еф}} \frac{\partial^2 P}{\partial x^2} - \beta_1 c_0^2 \frac{\partial^3 \rho}{\partial x^3} = 0 \quad (7)$$

Рівняння (7) в канонічній формі приймає вид

$$\frac{\partial u}{\partial t} + c_0^2 \frac{\partial u}{\partial x} + u \frac{\partial u}{\partial x} - v_{\text{еф}} \frac{\partial^2 u}{\partial x^2} - \beta_1 c_0 \frac{\partial^3 u}{\partial x^3} = 0 \quad (8)$$

Прийmemo в якості масштабів $\delta P_0, l_0$ – амплітуду и ширину початкового

збудження;
 $U_0 = \frac{\gamma + 1}{2c_0 \Phi_0} \frac{\delta P_0}{\rho_0}$ – масштабну швидкість збудження в системі координат, яка рухається з хвилею. Переходячи до системи відліку, що рухається зі швидкістю c_0 , отримуємо у безрозмірній формі рівняння

$$\frac{\partial \tilde{u}}{\partial t} + u \frac{\partial \tilde{u}}{\partial x} - \frac{1}{\text{Re}} \frac{\partial^2 \tilde{u}}{\partial \xi^2} - \frac{1}{\sigma^2} \frac{\partial^3 \tilde{u}}{\partial \xi^3} = 0 \quad (9)$$

В (9) число Рейнольдса визначається як $\text{Re} = l_0 (\gamma + 1) c_0 \delta \rho / 2 \gamma P_0 v_{\text{эф}}$.

Для граничного випадку сильної дисипації в середовищі та слабкої дисперсії поведінки хвилі в бульбашковому середовищі буде підпорядковуватися рівнянню

$$\frac{\partial \tilde{u}}{\partial \tilde{t}} + \tilde{u} \frac{\partial \tilde{u}}{\partial \xi} = \frac{1}{\text{Re}} \frac{\partial^2 \tilde{u}}{\partial \xi^2} \quad (10)$$

Тут $\tilde{t} = tu_0 / l_0$; $\xi = (x - tc_0) / l_0$. Очевидно, що (10) являє собою шукане хвильове рівняння для середовища з дисипативним ефектом.

Аналіз показує, що (10) має аналітичний розв'язок, що впливає з «гладкості» границь, в яких розвивається двофазна система (наприклад, стінки труби, де рухається газорідина суміш). Для випадків $\text{Re} = \infty$ та $\text{Re} = \text{const}$ розв'язок (10) представлено на Рис. 1.



Рис. 1. Розв'язок рівняння виду (10):
1 – $\text{Re} \rightarrow \infty$; 2 – $\text{Re} = \text{const}$

Як видно з Рис. 1, асимптотична форма профілю хвилі може розглядатися як універсальна. Слід зазначити, що важливою якісною особливістю фізичної картини руху паро- (газо-)рідинних двофазних систем є наявність зон розрідження та стискання суміші, що визначається, з одного боку, змінністю значення параметру паро- (газо-)вмісту X (або масового паро- (газо-)вмісту Φ), а з другого боку – хвильовим характером розвитку динаміки двофазної системи. Така особливість спричиняє появу нерівновагових ефектів при динамічному русі, що складно описати (формалізувати) в рамках диференціальних рівнянь у частинних похідних (ДРЧП), які можна розглянути в якості ММ динамічних станів паро- (газо-)рідинних двофазних систем. Адекватні ММ останніх, даному випадку, можна побудувати на основі математичного апарату варіаційних нерівностей у частинних похідних [3, 4], які дозволяють у коректний спосіб виокремити просторові або часові характеристики паро- (газо-)рідинних двофазних систем у динамічному русі.

Висновки. Проаналізувавши підходи до математичної формалізації динамічних станів паро- (газо-)рідинних двофазних систем та розглянувши ММ, які існують для

опису даних процесів, можна стверджувати, що варіаційний підхід дозволяє зняти обмеження гладкості шуканого розв'язку, викликаного природою паро- (газо-) рідинонних двофазних систем (наприклад, наявність вище згаданих зон розрідження та стискання, які спричиняють появу розривності у шуканих функціях стану).

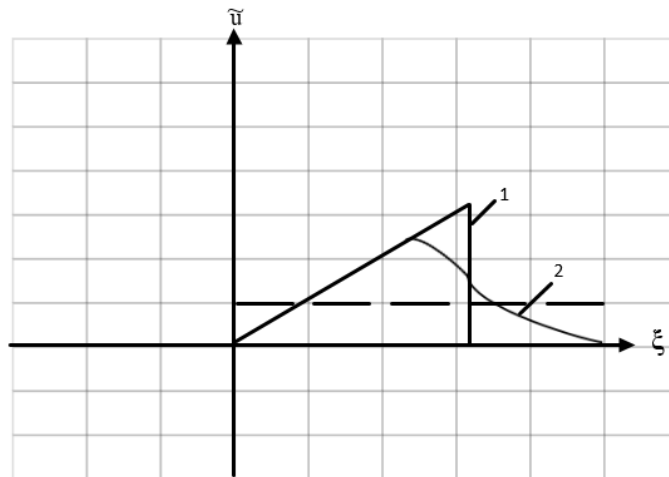
Список використаних джерел:

1. Ogluzdin, V. E. Bohr Correspondence Principle and Multiphoton Nature Raileigh Light Scattering [Текст] / V. E. Ogluzdin / J. Mod. Phys.: journal. — 2010. — Vol. 1. — P. 86 — 89. doi:10.4236/jmp.2010.11012.
2. Васенін, І. М. Газова динаміка двофазних течій в соплах [Текст] / І. М. Васенін, В. А. Архіпов, В. Г. Бутов В. – Томськ: Вид-во ТГУ, 2006. 264 с.
3. Гловинский, Р. Чисельне дослідження варіаційних нерівностей [Текст] / Р. Гловинский, Ж.-Л. Ліонс, Р. Тремольєр. — М.: Мир, 1979. — 574с.
4. Іваненко, В. І. Варіаційні методи у завданнях управління для систем із розподіленими параметрами [Текст] / В. І. Іваненко, В. С. Мельник. — Київ: Наукова думка, 1988. — 286с.

МЕТОДИ ТА ЗАСОБИ МІГРАЦІЇ ДАНИХ МІЖ РЕЛЯЦІЙНИМИ ТА НЕРЕЛЯЦІЙНИМИ СХОВИЩАМИ (БАЗАМИ) ДАНИХ

Дроздов Вадим Ігорович

здобувач вищої освіти факультети комп'ютерних наук
Харківський національний університет радіоелектроніки, Україна

Науковий керівник: Петрова Р. В.

канд. техн. наук, доцент, доцент кафедри системотехніки, доцент кафедри економічної кібернетики та управління економічною безпекою
Харківський національний університет радіоелектроніки, Україна

Дедалі частіше для своїх проєктів розробники обирають MongoDB. MongoDB - документноорієнтована система управління базами даних (СУБД) з відкритим вихідним кодом, що не потребує опису схеми таблиць [1]. MongoDB не є заміною реляційних баз, це скоріше альтернатива, але для деяких проєктів, у яких дані можуть бути представлені у вигляді документів (товар в інтернет-магазині, сторінка блогу тощо) раціонально використовувати саме її.

Однак при переході на MongoDB існуючих проєктів, написаних з використанням реляційних SQL баз даних, стоїть проблема оптимізації раніше реляційної структури даних. Поява нереляційних СУБД нового покоління відбулася через потребу створення паралельних розподілених систем для високомасштабованих інтернет-додатків, таких як пошукові системи, великі інтернет магазини, блоги та ін. Документно-орієнтовані СУБД служать для зберігання ієрархічних структур даних. Знаходять своє застосування в системах управління вмістом, видавничій справі, документальному пошуку тощо. Приклади СУБД цього типу - CouchDB, Couchbase, MarkLogic, MongoDB, eXist, Berkeley DB XML. В основі документноорієнтованих СУБД лежать документні сховища (англ. document store), що мають структуру дерева (іноді лісу). Структура дерева починається з кореневого вузла і може містити декілька внутрішніх та листових вузлів [2]. Листові вузли містять дані, які при додаванні документа заносяться в індекси, що дозволяє навіть за досить складної структури знаходити місце (шлях) даних, що шукаються. API для пошуку дозволяє знаходити на запит документи та частини документів. На відміну від сховищ типу ключ-значення, вибірка на запит до документного сховища може містити частини великої кількості документів без повного завантаження цих документів в оперативну пам'ять.

Часто рекламованою перевагою документноорієнтованих баз даних є те, що вони безструктурні. Це робить їх набагато більш гнучкими, ніж традиційні реляційні бази даних. У даний час існує кілька програмних рішень щодо конвертації SQL запитів у JSON запити для нової СУБД. Усі вони використовують просту конвертацію запитів із збереженням реляційної структури, що відповідає філософії MongoDB. Коли мова заходить про моделювання даних, то документноорієнтовані бази даних не настільки відрізняються від реляційних, як інші NoSQL-рішення. Існуючі відмінності не такі великі, проте це не зменшує їх важливості.

Метою доповіді є розробка підсистеми для здійснення міграції з реляційної в документноорієнтовану СУБД, а також вивчення закономірностей та дослідження залежностей між SQL та MongoDB запитамі, що описують одні й ті самі дані, але в різних уявленнях моделі даних. Основне призначення доповіді – розробка методів

конвертації SQL запитів до запитів для документоорієнтованої системи управління базами даних MongoDB.

Для вирішення цієї проблеми було розроблено кілька реляційних моделей даних з різною структурою та предметною областю. Для кожної моделі були створені SQL запити у різних СУБД, тому що кожна СУБД відрізняється синтаксисом. Далі для кожної реляційної моделі даних було створено ієрархічну модель даних, що описує такі ж поля та їх атрибути. При переході моделей дотримано цілісність даних та оптимізовано їх структуру під цілі документоорієнтованої СУБД. На підставі ієрархічної моделі (ієрархічної структури даних) документа, було створено MongoDB запити, що описують і створюють документ, відповідний цій моделі. На підставі цих прикладів досліджено залежності та закономірності між цими двома видами запитів.

Список використаних джерел:

1. Banker K. MongoDB in action. Shelter Island, NY : Manning, 2012. 287 p.
2. Ullman L. E. MySQL. 2nd ed. Berkeley, Calif : Peachpit, 2006. 464 p.

СЕКЦІЯ ХХІ. ІНФОРМАЦІЙНІ ТЕХНОЛОГІЇ ТА СИСТЕМИ

ВИКОРИСТАННЯ ГІПЕРВІЗОРНИХ ПЛАТФОРМ ДЛЯ ЗАВДАННЯ ВЕРИФІКАЦІЇ

Олеха Соломія Володимирівна

студентка кафедри безпеки інформаційних технологій
Національний університет «Львівська політехніка», Україна

У останні роки використання гіпервізорних платформ набуло великого попиту. На ринку досі є актуальною задача розвитку платформ для керування віртуальними робочими столами. Упродовж останніх десятиліть було розроблено безліч способів, щоби адміністраторам віддалено керувати машинами користувачів.

Гіпервізор — це програмне забезпечення, яке створює і запускає віртуальні машини (VM) [1]. Гіпервізор, який іноді називають монітором віртуальної машини (VMM), ізолює операційну систему гіпервізора та ресурси від віртуальних машин і дозволяє створювати ці віртуальні машини та керувати ними.

Фізичне обладнання, яке використовується як гіпервізор, називається хостом, тоді як багато віртуальних машин, які використовують його ресурси, є гостьовими.

Беручи до уваги різні типи систем (сіткові обчислювачі, кластерообчислювачі, ПК або мейнфрейми), варто зазначити що кожній з них відповідає певна операційна система. Щодо гіпервізорів, то він розроблений як операційна система для мейнфреймів. Це пов'язано з тим, що однією з основних функцій гіпервізорних платформ є керування декількома системами одночасно. Якщо точніше, це хост і він обслуговує певну кількість клієнтів у мейнфреймі. Також гіпервізор доцільно використовувати як операційну систему для хмарних обчислень. Для оптимізації роботи хмарних обчислень, гіпервізорна платформа повинна керувати деякими з цих VM [6].

По-перше, здатність фізичної хост-системи запускати кілька гостьових віртуальних машин може значно покращити використання базового обладнання. Якщо фізичні (невіртуалізовані) сервери можуть розміщувати лише одну ОС і одну програму, гіпервізор віртуалізує сервер, дозволяючи системі розміщувати кілька екземплярів віртуальної машини - кожен з яких працює з незалежною ОС і програмою - на одній фізичній системі, використовуючи набагато більше доступні обчислювальні ресурси системи.

Віртуальні машини також дуже мобільні. Абстракція, яка має місце в гіпервізорі, також робить віртуальну машину незалежною від базового обладнання. Традиційне програмне забезпечення може бути тісно пов'язане з основним серверним обладнанням, а це означає, що переміщення програми на інший сервер вимагає тривалої та схильної до помилок переінсталяції та реконфігурації програми. Для порівняння, гіпервізор робить базові деталі обладнання нерелевантними для віртуальних машин. Це дає змогу переміщати або мігрувати віртуальні машини між будь-якими локальними або віддаленими віртуалізованими серверами — з достатньою кількістю доступних обчислювальних ресурсів — майже за бажанням з фактично нульовим порушенням роботи VM; це функція, яку часто називають живою міграцією [3].

По суті, віртуальна машина не має власних знань або залежності від будь-яких інших віртуальних машин. Помилка, збій або атака зловмисного програмного забезпечення на одній віртуальній машині не поширюються на інші віртуальні машини на тій самій чи інших машинах. Це робить технологію гіпервізора надзвичайно безпечною.

Нарешті, знімки дозволяють миттєво повернути VM до попереднього стану. Хоча знімки — або контрольні точки, як їх називає Microsoft — не призначені для використання як заміна резервних копій, знімки можуть діяти як захисний механізм, особливо під час обслуговування віртуальної машини [4]. Якщо адміністратор збирається оновити ОС віртуальної машини, він може зробити знімок перед виконанням оновлення. Якщо оновлення не вдається, адміністратор може відновити знімок, щоб миттєво відновити VM до попереднього стану.

Підсумовуючи, основні переваги гіпервізорів включають[5]:

- Зменшення витрати за рахунок кращого використання обладнання.
- Можливість швидко та легко перенести працюючу віртуальну машину на інший хост без перемикання віртуальної машини в автономний режим.
- Гіпервізор, що виконується без використання, забезпечує апаратну ізоляцію для віртуальних машин. Зловмисник не може використовувати скомпрометовану віртуальну машину для атаки на сусідню віртуальну машину – принаймні, не за допомогою гіпервізора.
- Безкоштовні гіпервізори зазвичай включають функцію знімків, яка дозволяє миттєво відновлювати віртуальні машини до попереднього стану без необхідності відновлення резервної копії.

Ми звикли застосовувати мову математики для розпізнавання об'єктів, яка ґрунтується на логіці і певних незмінних принципах. Але на зміну цьому з'явилися методи, які базуються на штучних нейронних мережах. Варто зазначити, що вони показують не гірший, а в часом і значно кращий результат.

Що ж перейдемо до термінів “розпізнавання” та “класифікація”. Інколи ми їх співставляємо, що не зовсім правильно. Задачі бувають різними, тому вживання цих термінів у одній і ті ж ситуації не завжди є доречним. Крім цих визначень, варто згадати і «клас».

Отже, клас - це група чи сукупність предметів, які мають спільні ознаки. У задачі бачення комп'ютера можна скомпонувати декілька класів зі схожими характеристиками. Усі класи мають свій ідентифікатор.

Класифікація - це поділ сукупності певних об'єктів за характеристиками. Класифікатор - це інструмент цього поділу. Найлегшим та найпоширенішим способом класифікації є числовий, коли прораховуються геометричні дані, як певна ознака.

Однак існують типи даних відкритих функцій, які не забезпечують високої точності класифікації, наприклад колір точок зображення або цифровий звук. Те що нам здається простим для класифікації, так як колір будинку чи тип взуття, для машин - це складна задача. Так відбувається тому що, людина бачить «приховані ознаки», які комп'ютеру сприйняти та проаналізувати не під силу.

Простими словами, верифікація – це процес порівняння досліджуваного об'єкта з окремою моделлю об'єкта або описом класу [7].

Зображення, яке ми отримали з пристрою, найчастіше є вхідним матеріалом. Тоді завдання можна трактувати, як одержання векторів, що складаються з ознак для кожного класу на зображенні. До ще одного завдання розпізнавання належить виділення із вихідних зображень властивостей чи унікальних ознак. Ця ознака

повинна бути особливою для окремого класу, і водночас стандартною у рамках цього класу. Тому є ознаки міжкласові та загальні. Ті, що визначають відмінності між класами називаються міжкласовими. Усі інші - загальні, вони не несуть корисної інформації. Важливо вибрати правильні озкаки, у цьому і суть задачі віртуалізації робочих столів.

Віртуалізація дозволяє оптимізувати навантаження системи під час простою для більш економного використання обчислювальної потужності та підвищення ефективності бізнесу. В даний час можливість запускати кілька віртуальних машин на одному фізичному тілі дуже цікавить комп'ютерних професіоналів не тільки тому, що це підвищує гнучкість IT-інфраструктури, але й тому, що віртуалізація може реально заощадити гроші. Віртуалізація заснована на здатності одного комп'ютера виконувати роботу кількох комп'ютерів, розподіляючи свої ресурси між різними середовищами (рис.1).

За допомогою віртуальних серверів і віртуальних робочих столів ви можете розміщувати кілька операційних систем і програм в одному місці. Тому фізико-географічні обмеження більше не мають значення.



Рис. 1. Віртуалізація (запуск на одному фізичному комп'ютері декількох віртуальних комп'ютерів)

Крім енергозбереження та скорочення витрат завдяки більш ефективному використанню апаратних ресурсів, віртуальна інфраструктура забезпечує високий рівень доступності ресурсів, більш ефективну систему управління, підвищену безпеку і вдосконалену систему відновлення в критичних ситуаціях [5]. Таким чином, відбувається перехід від фізичного поділу серверів до логічного – це також віртуалізація. Віртуалізація фізичних серверних ресурсів дозволяє гнучко розподіляти їх між додатками, при цьому кожна програма «бачить» лише призначені їй ресурси і «вірить», що їй призначено окремий сервер. У цьому випадку реалізується підхід «один сервер – багато додатків» без погіршення продуктивності, доступності та безпеки серверного додатка.

Крім того, рішення віртуалізації можуть запускати різні операційні системи в розділах, імітуючи системні виклики до ресурсів обладнання сервера. Загалом кажучи, концепція віртуалізації полягає в тому, щоб приховати реальну реалізацію будь-якого процесу або об'єкта від його реального представлення від тих, хто його використовує. Продукт віртуалізації — це простий у використанні продукт, який насправді має складнішу або зовсім іншу структуру, ніж це сприймається під час

роботи з об'єктами. Якщо конкретніше, то відбувається відділення представлення від реалізації чого-небудь. Тобто, віртуалізація покликана абстрагувати ПЗ від апаратної частини [4].

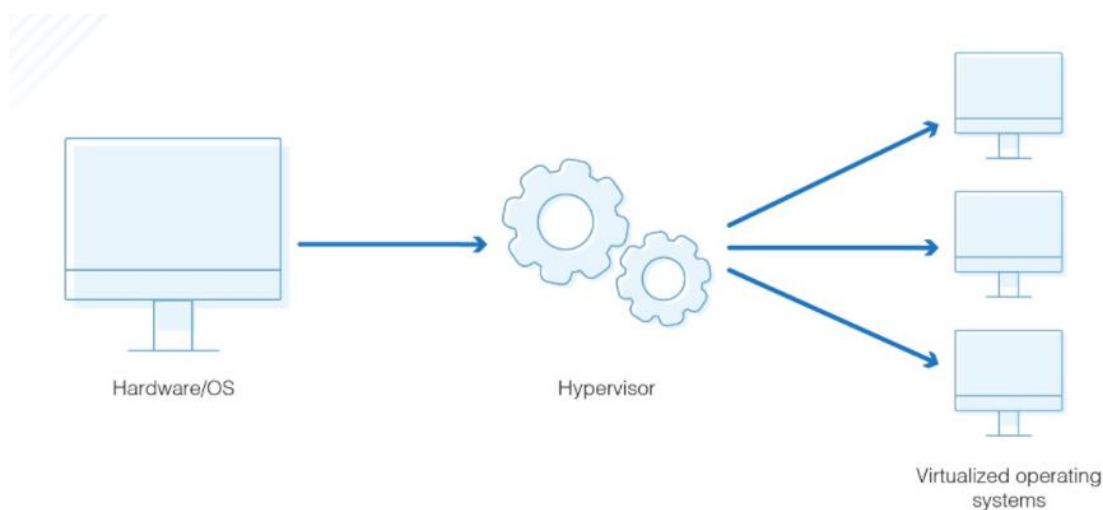
Висновки. Отже, у даній роботі розглянуто поняття віртуалізації та верифікації. Основну увагу приділено аналізу процесу віртуалізації на основі гіпервізора (паравіртуалізації).

А також:

- Наведено основні переваги та недоліки віртуалізації.
- Досліджені основні типи гіпервізорів.
- Проаналізовано основні функції та можливості гіпервізорів.
- Досліджено особливості міграції ВМ в обчислювальній хмарі.
- Описано поняття верифікації та основні його аспекти.

На основі проведеного дослідження сформульовано функціональні можливості та перспективи використання гіпервізорних платформ для завдання верифікації користувачів. Віртуалізація обіцяє значні переваги щодо безпеки, ефективності, надійності та вартості. Досягнення цих переваг залежить від надійності базових моніторів (гіпервізорів) віртуальних машин. Крім того, ми можемо вводити додаткові функції для збереження безпеки, щоб поступово доводити функціональну коректність ядра, гарантуючи, що підтвердження уточнення до специфікації зберігають гарантії безпеки. Потім ми використовуємо специфікацію для перевірки гарантій безпеки всього гіпервізора, навіть за наявності спільного доступу до інформації, необхідної для функцій гіпервізора, шляхом введення оракулів даних. Щодо верифікації, вона вимагала лише скромних модифікацій віртуальної машини і зусиль для підтвердження.

Список використаних джерел:

1. History of virtualization, virtual machines, server consolidation. VMWare, Inc., Palo Alto, California, USA. 2010. Вилучено з: <http://www.vmware.com>.
2. Guven, A. Understanding users' keystroke patterns for computer access security. / A. Guven, I. Sogukpinar. // Computers & Security, 2003. – 695-706 с.
3. Miller M. A. Voice over IP technologies: Building the converged network [Text] / Miller M. A., John Wiley & Sons, Inc., 2002.
4. Takemura C., Crawford Luke S. The Book of Xen – A Practical Guide for the System Administrator. San Francisco, California, USA : No Starch Press, 2010. 281 p.
5. Рівні привілеїв гіпервізора. Вилучено з: http://upload.wikimedia.org/wikipedia/en/thumb/2/2f/Priv_rings.svg/633pxPriv_rings.svg.png
6. What is hypervisor [Електронний ресурс]. – Вилучено з: <https://www.redhat.com/en/topics/virtualization/what-is-a-hypervisor>.
7. Верифікація: що таке, хто може здійснювати та які вимоги до верифікаторів? Вилучено з: <https://ecolog-ua.com/news/veryfikaciya-shcho-take-hto-mozhe-zdiysnyuvaty-ta-yaki-vymogy-do-veryfikatoriv>

СИСТЕМА ШТУЧНОГО ІНТЕЛЕКТУ GOAP

Пивовар Сергій Сергійович

здобувач вищої освіти факультету комп'ютерних наук та інженерії
ДВНЗ «Український державний хіміко-технологічний університет», Україна

Науковий керівник: Коротка Лариса Іванівна

ORCID ID: 0000-0003-0780-7571

Доцент кафедри інформаційних систем
Україна

У житті сучасних людей комп'ютер відіграє дедалі більшу роль. Наслідком цього є той факт, що одним із способів проведення дозвілля стали відеоігри, а поширення Інтернету та поява можливості завантажити ігри в глобальній мережі зробило цей спосіб основним у ще більшій кількості осіб, число яких зростає щодня.

Як відомо, *відеогра* – це електронна гра, в ігровому середовищі якої гравець використовує інтерфейс користувача задля отримання зворотної інформації з відео пристрою.

Для якісного занурення гравця у віртуальний світ необхідно дотриматись ряду умов, які б переконали його в схожості світу гри та реальності, що вони обидва підкоряються одним і тим же закономірностям: від законів природи до людського здорового глузду. Крім правдоподібної фізики це також вимагає правдоподібної поведінки внутрішньо ігрових персонажів, керованих комп'ютером.

Ігровий штучний інтелект (ШІ) нездатний на мислення чи творчість, його дії зумовлені розробниками, але, незважаючи на такі обмеження, грамотно створений ШІ підлаштовується під ситуацію та змінює поведінку залежно від контексту. ШІ потрібен для імітації розумності неігрового персонажа, при цьому його завдання не в тому, щоб обіграти користувача, а тому, щоб розважити його [1].

В останнє десятиліття розвиток індустрії комп'ютерних ігор все частіше викликає необхідність створення віртуальних суперників для гравця-людини, що ефективно імітують свідому діяльність у рамках вирішення завдань, що стоять перед ними. І хоча підтримання атмосфери суперництва вимагає від розробників різних хитрощів емпіричного характеру, ігровий штучний інтелект по суті своїй оперує тими ж поняттями та методами, що однойменний науковий напрямок.

Goal Oriented Action Planning або *GOAP* (планування дій орієнтоване на ціль) – це система штучного інтелекту, яка надає агентам штучного інтелекту вибір та інструменти для планування послідовності дій для досягнення певної мети без необхідності підтримувати великий і складний кінцевий автомат. Конкретна послідовність дій залежить не лише від мети, а й від поточного стану світу та агента. Це означає, що якщо одну і ту ж ціль поставити для різних агентів або станів ігрового світу, то можна отримати абсолютно різні послідовності дій, що робить ШІ більш динамічним і реалістичним [2].

GOAP може вибрати найкращу послідовність на основі наявних передумов. *Дія* – це те, що робить агент. Зазвичай це просто відтворення анімації та звуку та незначні зміни стану. Дія інкапсульована, тому не потрібно турбуватися про інші дії.

Щоб допомогти GOAP визначити, які дії необхідно використовувати, кожній дії призначається вартість. Дія з високою вартістю не буде обрана замість дії з меншою вартістю. Коли послідовно виконуємо дії разом, підсумовуємо витрати, а потім вибираємо послідовність з найменшою вартістю.

Дії мають передумови та ефекти. Передумовою є стан, який необхідний для виконання дії, а ефектами є зміна стану після виконання дії.

Планувальник GOAP – це фрагмент коду, який розглядає передумови та ефекти дій і створює черги дій, які досягнуть мети. Цю ціль надає агент разом із станом світу та списком дій, які може виконувати агент. З цією інформацією планувальник GOAP може впорядкувати дії, побачити, які можна виконувати, а які ні, а потім вирішити, які дії найкраще виконати [2].

Система GOAP повинна «жити» в невеликому кінцевому автоматі станів (КАС) з єдиної причини: в багатьох іграх для виконання дії агент має бути близько до цілі. Зазвичай такий кінцевий автомат має лише три стани (рис. 1):

- стан простою;
- стан руху;
- стан виконання дії.



Рис. 1. Кінцевий автомат станів системи GOAP

У режимі простою агент обирає, яку ціль він хоче досягти. Ця частина обробляється за межами GOAP; GOAP просто скаже, які дії можна виконати для досягнення цієї мети. Коли ціль обрана, вона передається до планувальника GOAP разом із початковим станом світу та агента, і планувальник поверне список дій (якщо він може досягти цю ціль).

Коли планувальник закінчить і агент матиме свій список дій, він спробує виконати першу дію. Усі дії потребують розуміння, чи повинні агенти бути в певній зоні від цілі, для її виконання. Якщо так, то КАС перейде в стан руху.

Стан руху повідомить агенту, що йому потрібно перейти до певної цілі. Агент виконає переміщення (і відтворить анімацію ходьби), а потім повідомить КАС, що він знаходиться в межах досяжності від цілі. Потім цей стан відкидається, і дію можна виконувати.

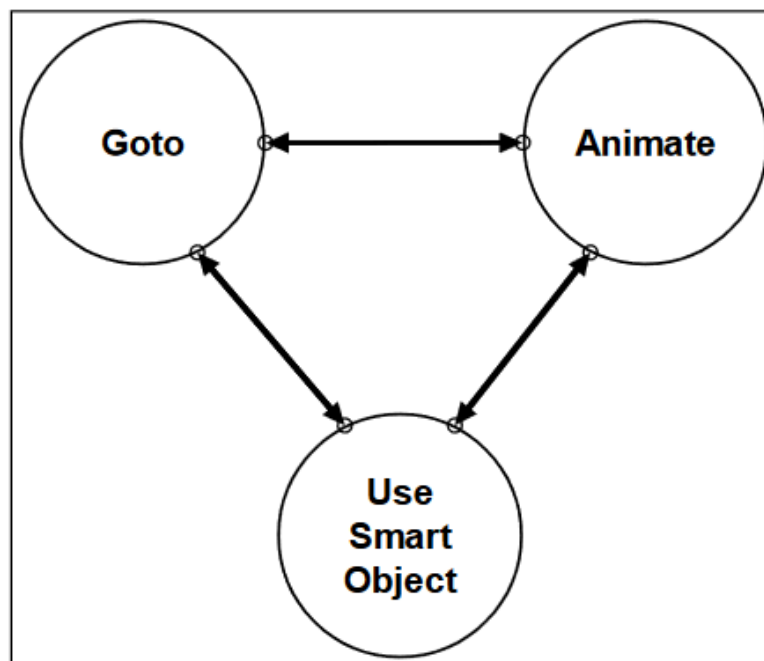
Стан виконання дії виконає наступну дію в черзі дій, створеній планувальником GOAP. Дія може бути миттєвою або тривати протягом багатьох кадрів, але коли вона виконана, вона відкидається, після чого виконується наступна дія (знову ж таки, після перевірки, чи потрібно виконати наступну дію в межах досяжності від цілі).

Все це повторюється до тих пір, поки не залишиться жодних дій для виконання, після чого ми повертаємося в стан очікування, отримуємо нову ціль і знову плануємо.

За допомогою GOAP можна створити велику серію дій без необхідності використання сітки взаємопов'язаних станів, які часто виникають із кінцевим автоматом. Дії можна додавати та видаляти з агента для отримання динамічних результатів.

Висновки. Розглянута система штучного інтелекту хоч і не є ідеальною для створення ігрового штучного інтелекту, але, на думку авторів, є однією з кращих раніше створених систем [3].

Список використаних джерел:

1. Rabin S. (2008) Мудрість програмування ігрового ШІ, 152–153.
2. Orkin J. (2006) Три стани і план: штучний інтелект гри F.E.A.R., Конференція з розробки відеоігор, 5–9. Вилучено з: https://alumni.media.mit.edu/~jorkin/gdc2006_orkin_jeff_fear.pdf
3. Руденко О. А., Коротка Л. І. Нейромережеве навчання в відео іграх на базі інструментарію UNITY. Міжнародна студентська наукова конференція «Молодіжної наукової ліги» (8 травня 2020, м. Одеса) С.79-80. (doi: <https://doi.org/10.36074/08.05.2020.v2.04>)

СХЕМИ ШАХРАЙСТВ З КРИПТОВАЛЮТОЮ, ЩО ПОЯВИЛИСЯ ПІД ЧАС ВІЙНИ

Демидов Захар Георгійович

ORCID ID: 0000-0003-2821-8047

Старший науковий співробітник

науково-дослідної лабораторії з проблем інформаційних технологій та протидії злочинності у кіберпросторі

Харківський національний університет внутрішніх справ, Україна

Хлестков Олексій Володимирович

ORCID ID: 0000-0001-8777-8269

Старший науковий співробітник

науково-дослідної лабораторії з проблем інформаційних технологій та протидії злочинності у кіберпросторі

Харківський національний університет внутрішніх справ, Україна

Війна в Україні спровокувала зростання інтересу до криптовалюти. Цим скористалися і шахраї, які не тільки активніше розставляють пастки на довірливих або жадібних інвесторів, а й винаходять нові схеми заробітку на них. Тут ми представимо 2 схеми, які зараз активно розвиваються.

1) «Піднятися» на втечі інвесторів у стейблкоїн

За визнанням криптоблогерів, найпоширеніша схема обману побудована навколо монети Terra (LUNA) — дев'ятої за капіталізацією на крипторинку. Вибір цього альткоїна[1] не випадковий. Terra — це блокчейн-протокол, за допомогою якого створюються прив'язані до фіатних валют стейблкоїни. Саме вони стали особливо затребувані інвесторами із початком війни в Україні.

У LUNA є дві незаперечні переваги. По-перше, на блокчейні Terra випускається стейблкоїн[2] UST, який, на відміну від більшості інших, не може бути заблокований — у його смарт-контракті просто відсутня така функція. По-друге, для випуску цього стейблкоїну доводиться спалювати частину токенів[3] LUNA, що призводить економіку токена до стану дефляції.

Шахрайську схему з LUNA організував один із найпопулярніших Telegram-каналів із числом передплатників понад 50 тис. Адміністратор каналу заявив, що є співзасновником біржі Bitfinex та заробляє на сигналах. Він розповів своїм передплатникам, що брав участь у закритому приватному сейлі LUNA, а тому зміг придбати монету дешево. Щоправда, продати на біржі її не має права, але може переводити невеликими порціями індивідуально на гаманці. Для свого ком'юніті він нібито готовий продати LUNA за ціною \$5–20. Тоді як зараз на біржі монета торгується за ціною близько \$95.

Профiт покупця очевидний: купуєш за \$20, продаєш за \$95 на біржі, різницю кладеш у кишеню. Причому для багатьох, що попалися на гачок, схема виглядала дуже безпечною, адже Telegram-канал існує досить довго і за час роботи обзавівся великою армією шанувальників. Більше того, на каналі періодично з'являлися скріншоти з успішними угодами. Проте реальний результат виявився однакоим для всіх, хто вирішив задешево купити перспективну монету: як тільки жертва переводила кошти, її аккаунт блокувався, а замість монет постраждалий отримував від автора афери подяку і гіфку Джокера, що сміється.

Криптоблогери також розповідають про аналогічні схеми з використанням інших популярних зараз нових монет.

2) «Допомога» Україні

В цьому випадку аферисти грають на бажанні представників криптоспільноти допомогти українській армії, нашим біженцям або взяти участь в інших акціях, що дозволяють пом'якшити наслідки гуманітарної катастрофи через російське вторгнення. Криптоінвестори одними з перших організували допомогу Україні. За перші сім днів війни у вигляді пожертвувань у криптовалюти, як пише сайт The art newspaper, було зібрано близько \$40 млн.

Цю активність використовували і шахраї. Як йдеться у дослідженні аналітичної компанії Expel[4], вже у перші дні війни у соціальних мережах було зафіксовано сплеск активності спам-розсилок від шахраїв. Ті просили робити пожертвування у криптовалюти для допомоги Україні.

Фахівці з кібербезпеки виявили кілька ключових фраз у фішингових листах. Теми листів містять, зокрема, слова Help-Bitcoin і Help save children in Ukraine. Текст подібних листів часто містить інструкції, як перевести біткоіни.

За даними телеканалу CNBC, деякі зловмисники для обману користувачів видають себе представниками громадських і гуманітарних організацій. Журналісти CNBC також зазначили, що часто у таких випадках шахраї використовують різні методи емоційного тиску. Видання Bleeping Computer уточнює: шахраї можуть використовувати різні методи викачування грошей — від фішингових електронних листів, які нібито виходять із доменів Управління ООН з координації гуманітарних питань до повідомлень на форумах, що нібито пов'язані з рухом допомоги Україні.

У звіті Scamadviser[5] також йдеться про те, що аферисти почали активно використовувати NFT для викачування коштів під приводом допомоги Україні. «Це лише початок, і ми обов'язково побачимо набагато більше творчих шахраїв, які заробляють на темі пожертвувань Україні. Використовуватимуться різні тактики, щоб змусити людей думати, що вони роблять пожертвування на добру справу», — йдеться у звіті.

Фахівці компанії рекомендують не надсилати криптовалюту невідомим людям та організаціям, оскільки немає жодних гарантій, що гроші підуть за призначенням.

Щоб не стати жертвами описаних вище схем, достатньо дотримуватись простих правил: завжди перевіряти ресурси, на яких реєструєтесь, вивчати відгуки, моніторити інформацію в офіційних джерелах і головне — не піддаватися спокусі швидкого отримання легких грошей. Якщо ви дійсно хочете допомогти Україні криптовалютою у боротьбі проти агресора, користуйтеся лише офіційними сайтами профільних організацій: пожертвування можна зробити через розміщені там посилання або з їхніх сторінок у соціальних мережах.

Список використаних джерел:

1. Що таке альткоіни(2017). Вилучено з: <https://btc-up.com/sho-take-altcoin/>
2. Сергій Ковальов(2019).Що таке стейблкоін. Види та переваги. Вилучено з: <https://www.bitbetnews.com/uk/novachkam/scho-take-stablecoin.html>
3. Токен (криптовалюти). Вилучено з: [https://uk.wikipedia.org/wiki/%D0%A2%D0%BE%D0%BA%D0%B5%D0%BD_\(%D0%BA%D1%80%D0%B8%D0%BF%D1%82%D0%BE%D0%B2%D0%B0%D0%BB%D1%8E%D1%82%D0%B8\)](https://uk.wikipedia.org/wiki/%D0%A2%D0%BE%D0%BA%D0%B5%D0%BD_(%D0%BA%D1%80%D0%B8%D0%BF%D1%82%D0%BE%D0%B2%D0%B0%D0%BB%D1%8E%D1%82%D0%B8))
4. Expel. Вилучено з: <https://expel.com>
5. James Greening(2022). Ukraine Donation Scams. Вилучено з: <https://www.scamadviser.com/ru/otchet-y-moshennichestva/tendencii-v-mosennicestve/4490/ukraine-donation-scams>

СЕКЦІЯ ХХІІ. ФІЗИКО-МАТЕМАТИЧНІ НАУКИ

КОМБІНАТОРИКА: ІСТОРІЯ ВИНИКНЕННЯ ТА ВИКОРИСТАННЯ В ЖИТТІ

Вовк Ганна Ігорівна

здобувач фахової передвищої освіти фінансово-економічного відділення
Вінницький технічний фаховий коледж, Україна

Войчук Анастасія Сергіївна

здобувач фахової передвищої освіти фінансово-економічного відділення
Вінницький технічний фаховий коледж, Україна

Науковий керівник: Стахова Олена Анатоліївна

кандидат педагогічних наук
Вінницький технічний фаховий коледж, Україна

Комбінаторика – це наука про деякі комбінації. Вона застосовується не лише в математиці, а й в багатьох інших науках (біології, фізиці, лінгвістиці), інформаційних технологіях, економіці, в усіх питаннях, де для нас важливо знати масив способів щось зробити. Основоположниками комбінаторики є Даніель Бернуллі, Жозеф-Луї Лагранж, П'єр Ферма, Леонард Ейлер (Ойлер), Огюстен-Луї Коші [4].

Комбінаторика в Давній Греції. Говорити з повною впевненістю про рівень знань древніх греків в області комбінаторики дуже важко, оскільки до нас дійшли далеко не всі їх наукові досягнення. В 391 р. натовп монахів зруйнував центр язичної науки - Александрійський Мусейон - і спалив більшу частину бібліотеки, що налічувала багато тисяч томів. Можна все ж таки стверджувати, що певні уявлення про комбінаторику у грецьких вчених були. Давньогрецький філософ Ксенократ (Халкидонський), що жив в IV ст. до н. е. підраховував кількість складів. В III ст. до н. е. стоїк Хрісіпп вважав, що кількість тверджень, отримуваних з 10 аксіом, перевищує мільйон. На думку Гіппарха, із стверджуючих аксіом можна скласти 103 049 сполучень. Конкретні комбінаторні задачі, що торкалися перерахунку невеликих груп предметів, греки розв'язували без помилок. Арістотель описав без пропусків всі види правильних тричленних силогізмів, а його учень перерахував різноманітні комбінації довгих і коротких складів у віршових розмірах. Математик Папп Александрійський (IV ст. н. е.) роздивлявся число пар і трійок, які можна отримати з трьох елементів, не забороняючи їх повторення [13].

Античні греки розглядали деякі комбінаторні задачі. Арістотель при викладі своєї логіки безпомилково перерахував всі можливі типи тричленних силогізмів. Аристоксен (найкращий учень Арістотеля) розглянув різні чергування довгих і коротких складів у віршованих розмірах [5]. Комбінаторні правила піфагорійці, скоріше за все, використовували при побудові своєї теорії чисел і нумерології [6].

Велику увагу грецькі вчені приділяли питанням, граничним між комбінаторикою та теорією чисел. Ще в VI ст. до н. е. в школі філософа-ідеаліста й математика Піфагора з'явилося твердження, що світом правлять числа, а речі лише

відображення чисел. Як і китайці, піфагорійці надавали особливе значення числу 36 – воно було для них не тільки сумою перших 4 парних і перших 4 непарних чисел, але й сумою перших трьох кубів. Символом бездоганності піфагорійці вважали бездоганні числа, що дорівнювали сумі своїх дільників, а символом дружби – дружні числа, кожне з яких дорівнює сумі дільників іншого числа, наприклад, 220 і 284. Пошук таких чисел потребував комбінаторної майстерності. Перехід від площини до простору дав можливість будувати ще більш складні числа (з трикутників можна скласти піраміди).

Підраховуючи кількість крапок в таких пірамідах, прийшли до пірамідальних чисел 1, 4, 10, 20, ..., що були сумами ряду $1 + 3 + 6 + 10 + \dots$, складеного з натуральних чисел. Проте подальше узагальнення потребувало введення багатомірних просторів, що лежало за рамками можливостей давньогрецької математики [7].

Використання в шифрах і анаграмах. В кінці XVI ст. розшифровкою переписів між ворогами французького короля Генріха III та іспанцями займався один із творців сучасної алгебри Франсуа Вієт. В Англії XVII ст. монархічні заколотники дивувались швидкості, з якою Томас Кромвель проникав у їх замисли. Монархісти вважали шифри, якими вони користувались при переписі, нерозшифрованими, і вважали, що ключі до них були видані кимсь з учасників заколоту. І лише після падіння республіки та царювання Карла II вони дізналися, що всі їх шифри розгадував один з найкращих англійських математиків того часу, професор Оксфордського університету Джон Уолліс, який володів винятковими комбінаторними можливостями. Він назвав себе засновником нової науки «криптографії». Тексти з переставленими літерами називаються анаграми. Проте не завжди анаграми дозволяли зберегти все у таємниці. Коли Гюйгенс відкрив перший супутник Сатурна та визначив його порядок обертання навколо планети, він виклав своє відкриття в анаграмі та відправив її своїм колегам. Проте Джон Уолліс отримав цю анаграму, розгадав її, після чого склав свою анаграму та відправив її Гюйгенсу. Коли вчені обмінювалися розгадками анаграм, то вийшло так, немов Уолліс ще до Гюйгенса зробив те ж саме відкриття. Потім Уолліс зізнався, що пожартував із Гейгенсом, щоб довести безкорисність анаграм у справі таємності. Хоча Гейгенс і сам був великим любителем та знавцем комбінаторики, він не оцінив жарту та розізлився [8].

Використання в біології. Складність будови біологічних систем, їх строга ієрархічність, взаємо поєднання окремих процесів у цілому організмі роблять біологію вдалим полем для прикладення комбінаторних методів [10]. Біологи почали вивчати передачу генетичної інформації у бактерій і помітили, що в процесі цієї передачі хромосоми переходять від однієї бактерії до іншої не цілком. Вони сподівались, вивчаючи частини, що перейшли, визначити порядок розміщення генів у хромосомі. Тут їх чекала невдача – карти хромосом, складені в різних лабораторіях, не були схожими одна на одну. Але детально порівнявши отримані карти, французькі учені Франсуа Жакоб (лауреат Нобелівської премії 1965 рік) та Вальмон знайшли їх комбінаторну схожість. Всі ці карти були частинами одного кільця – хромосоми бактерій виявлялись згорнутими у кільця, які перед переходом у іншу бактерію розриваються, після чого до одного кінця прикріплюється фактор, що перетягує хромосому з однієї бактерії до іншої. А так як розірватися кільце могло у будь-якому місці, а фактор міг прикріпитися до будь-якого кінця, то й виникало багато різних карт, котрі заплутували картину.

Найбільшим досягненням комбінаторного методу до проявів життя вважається розшифровка будови ДНК, яка була зроблена в Кембриджі Френсісом Криком та Джоном Уотсоном у 1953 році було відомо, що ДНК грає важливу роль в наслідуванні властивостей організмів [12].

Використання в комп'ютерних технологіях. В епоху дискретної математики змінилась роль давньої області дискретної математики – комбінаторики. З області, що цікавила більшу частину авторів задач та знаходила основні застосування в кодуванні та розшифровці давніх писемностей, вона претворилась на область, що знаходилась на магістральному шляху розвитку науки. За допомогою ЕВМ стало можливим робити перебори, що раніше потребували сотень і тисяч років. Тепер такі абстрактні образи математики, як математична логіка, загальна алгебра, формальні граматики, стали прикладними – для складання алгоритмічних мов, на яких пишуть програми для машин [1].

Використання в економіці. Більшість економіко-математичних моделей мають комбінаторний характер, тобто відносяться до комбінаторних моделей, оскільки містять або потребують цілісності змінних, або вимог належності змінних до множини дискретних значень. Тому комбінаторні оптимізаційні задачі вибору та прийняття економічних та управлінських рішень є за своєю сутністю дискретними або цілісними, й відносяться до області, відповідно, дискретного або цілісного програмування [11].

Використання в управлінні інвестиційними будівельними проектами. Застосування комбінаторики є одним із засобів проективного управління проектами в умовах невизначеності. Тому комбінаторика має стати однією з необхідних компетентностей для менеджерів проектів та фахівців з інжинірингу цінності. Запропоновані підходи заслуговують на широке впровадження в практику здійснення проектів капітального будівництва [9].

Зв'язок з містикою, астрологами, кабалістами. Великий розвиток отримали числові вірування та тлумачення, пов'язані з заміною букв, що відповідали числам. Були вчені кабалісти, які піддавалися такому «аналізу» слів Біблії та інших священних книг і робили на основі своїх винаходів пророцтва про майбутнє світу.

У часи богословських спорів, що почалися після перемоги християнства, намагалися отримати з імен єретиків число 666 – адже по Апокаліпсису це було «тваринне число», символ анти християнства. Такі спроби робились і пізніше – лютерани намагались вивести число 666 з імені римського папи, а католики – з імені Мартіна Лютера. Такого роду досліди при всій своїй без результативності давали поштовх до майбутнього розвитку комбінаторики [3].

Поряд з кабалістами й містиками комбінаторикою в ці темні часи занепаду науки займались астрологи. Їх цікавило питання про рух планет та їх «впли» на долі людей. Особливе значення надавали вони порядку планет – зустрічі планет в одному знаку Зодіаку. Астролог Бен Езра у 1140 році розрахував кількість суміщень семи планет по дві, по три і т. д. Він знав, що число суміщень планет по дві дорівнює числу їх суміщень по п'ять, а число суміщень по три дорівнює числу суміщень по чотири.

З II ст. до н. е. починається спочатку поступовий, а потім все більш швидкий занепад науки. Одночасно з кабалістами і містиками комбінаторикою в ці темні століття занепаду науки займались і астрологи. В остаточному вигляді формулу для числа суміщень отримав математик Леві бен Гершон (початок XIV ст.), Проте його робота, написана на мало досаженій для багатьох вчених древньоєврейській мові, залишилась майже непоміченою [2].

Висновок. Перед людиною, яка в сучасних умовах ринкової економіки прагне займатися підприємництвом, постійно виникає ряд важливих завдань, до розв'язування яких вона мусить бути зорієнтована. Крім усвідомлених знань з основ економіки та правової політики підприємець повинен володіти комп'ютерною технікою, методами аналізу реальних ситуацій, їх моделюванням та вміннями

передбачити розвиток подій. Досвід показує, що такі вміння розвиваються, якщо чітко спланувати шляхи підвищення інтелектуального рівня майбутніх комерсантів. Важлива дань у цьому відведена вивченню математики та виробленню вмінь використовувати її теоретичні положення у практичних питаннях економіки. Значна увага належить теорії імовірностей та математичній статистиці. Багато положень цього розділу математики ґрунтуються на комбінаториці. Нажаль, важливі факти її недостатньо вивчаються у середніх навчальних закладах. Тому студенти економічних вузів зустрічають значні труднощі під час вивчення теорії імовірностей та основ статистичних досліджень. Пов'язано це як із специфікою цих навчальних предметів, так і відсутністю добре засвоєних знань із основ комбінаторики.

Отже, ознайомлення студентів з історією виникнення комбінаторики, з основними типами комбінаторних понять на рівні розв'язування вправ, допомагає виробляти вміння та навички розв'язування задач з теорії імовірності та глибше проводити аналіз економічних теорій, які широко використовують поняття цієї науки.

Список використаних джерел:

1. Flajolet P. Analytic combinatorics / P. Flajolet, R. Sedgewick. – Cambridge University Press, 2009. – 810 p.
2. Charalambos A. Charalambides. Enumerative combinatorics / Charalambos A. Charalambides. – Campman & Hall/CRC, 2008.
3. Endriss U. Reduction of Economic Inequality in Combinatorial Domains / U. Endriss // International Conference on Autonomous Agents & Multiagent Systems: May 6-10, 2013, St. Paul, MN, USA. – Richland, SC: International Foundation for Autonomous Agents and Multiagent Systems, 2013. – P. 175–182.
4. Lenart C. The Many Faces Of Modern Combinatorics [Electronic resource] / C. Lenart. – Department of Mathematics and Statistics, SUNY at Albany, 2015. – Mode of access: <https://www.albany.edu/faculty/lenart/articles/combin1.pdf>. – Title from the screen.
5. Kreher D. L. Combinatorial Algorithms: Generation, Enumeration, and Search / D. L. Kreher, D. R. Stinson. – Florida : CRC Press LLC, 1999.
6. Pekny J. F. Algorithm architectures to support large-scale process systems engineering applications involving combinatorics, uncertainty, and risk management / J. F. Pekny // Computers & Chemical Engineering. – 2002. – Vol. 26(2). – P. 239–267. [https://doi.org/10.1016/s0098-1354\(01\)00744-x](https://doi.org/10.1016/s0098-1354(01)00744-x)
7. Настасенко В. О. Методологія рішення нових науково-технічних задач інструментального виробництва / В. О. Настасенко // Вісник Національного технічного університету «ХПІ». – 2018. – № 25(1301). – С. 111–116. <https://doi.org/10.20998/2079-0775.2018.25.21>
8. Н. Я. Віленкіна „Популярна комбінаторика”
9. Oloidi G. A. A Combinatorial and Synergistic Analysis of Some Selected Nigerian Taxes and Economic Growth [Electronic resource] / Oloidi G. Adebayo // Journal of Studies in Social Sciences. – 2015. – Vol. 13(1). – P. 54–74.
10. Bugrov O. Formation of a cumulative model for managing the value of construction projects/ O. Bugrov, O. Bugrova // Eastern-European Journal of Enterprise Technologies. – 2017. – Vol. 5, Issue 3(89). – P. 14–22. <https://doi.org/10.15587/1729-4061.2017.110112>
11. Бугрова О. Управління ризиками суспільного проекту: алгоритм і бізнес-кейс / О. Бугрова // Наукові записки НаУКМА. Економічні науки. – 2019. – Т. 4, вип. 1. – С. 14–19. <https://doi.org/10.18523/2519-4739.20194.1.14-19>
12. Шефтель, З. Г. (1994). Теорія ймовірностей: підручник. Київ: вища школа.
13. Презентація з математики: <https://svitppt.com.ua/matematika/istoriya-rozvitku-kombinatoriki.html>

СИСТЕМА ТЕРМОЕЛЕКТРИЧНИХ РІВНЯНЬ У ВАРІЗОННИХ НАПІВПРОВІДНИКАХ

НАУКОВО-ДОСЛІДНА ГРУПА:

Мягкий Олександр Валерійович

ORCID ID: 0000-0002-0442-5570

канд. техн. наук, старший викладач кафедри фізики
Харківський національний університет радіоелектроніки, Україна

Суровикін Юрій Віталійович

здобувач вищої освіти

факультету інформаційно-аналітичних технологій та менеджменту
Харківський національний університет радіоелектроніки, Україна

Науменко Вадим Віталійович

здобувач вищої освіти

факультету інформаційно-аналітичних технологій та менеджменту
Харківський національний університет радіоелектроніки, Україна

Васильєв Руслан Романович

здобувач вищої освіти

факультету інформаційно-аналітичних технологій та менеджменту
Харківський національний університет радіоелектроніки, Україна

Білоцерківська Вікторія Андріївна

здобувач вищої освіти

факультету інформаційно-аналітичних технологій та менеджменту
Харківський національний університет радіоелектроніки, Україна

***Анотація.** У даній роботі авторами розглядалися термоелектричні процеси, що протікають у багатошарових конструкціях, заснованих на використанні варізонних напівпровідників і гетеропереходів, такі як поширення теплових полів і генерація термоелектрики.*

Протягом наступних десятиліть очікується значне збільшення енергоспоживання, пов'язане з розвитком економіки та приростом населення. Це призведе до зростання тиску на систему енергопостачання та вимагатиме підвищеної уваги до ефективності використання енергії. Це проблеми сучасної енергетики, які треба вирішувати зараз. Доступність енергоресурсів є ключовим фактором для розвитку економіки та сприяє покращенню якості життя. Як правило, в основі прогнозів енергоспоживання лежать такі фактори, як зростання світових економік та збільшення чисельності населення, що виступають як основна рушійна сила безперервного зростання енергоспоживання.

Проблему зі зростаючим енергоспоживанням та скороченням енергетичних ресурсів передбачалося вирішувати за рахунок альтернативних джерел енергії та

енергозбереження, адже виснаження родовищ нафти, вугілля та газу може призвести до глобальної енергетичної катастрофи. Традиційні джерела енергії, у свою чергу, є обмеженими. Вітер, Сонце, річки, океани і моря мають невичерпні запаси енергії. Доступна в необмежених кількостях і біомаса, і вторинна сировина. Проте, варто зазначити, що більшість альтернативних джерел енергії не є стабільними, а залежать від тих природних явищ, до яких прив'язані. Це, у свою чергу, піднімає собівартість вироблення енергії.

Прикладом застосування даної роботи може бути підвищення ефективності сонячних батарей. Класичний варіант панелі здатний поглинути лише 20% сонячної енергії, яку отримує - решта 80% енергії, що потрапила на сонячну панель, просто розігрівають її. Після цього, за рахунок товщини батареї та знаходження в певних умовах, їй необхідно охолонути, що означає скидання накопиченої енергії в тепло, що не є фундаментальною метою панелі. За допомогою напівпровідника, який нанесуть на сонячну батарею з нижньої частини, скидатиметься частина отриманої енергії, створюючи тим самим градієнт температур. Виходить, що через перепад температури, напівпровідник буде створювати додаткове ЕРС до того, що виробляє сонячна батарея. Таким чином, чим ефективніше буде реалізований процес поглинання тепла, що скидається, і перетворення його в ЕРС, тим ефективніше буде реалізований весь запланований комплекс, який складається з самої сонячної батареї і напівпровідникового елемента.

Представлена модель напівпровідникового приладу на основі використання термоелектричних властивостей варізонних напівпровідників, гетеропереходів та їх комбінації надає перспективну можливість розвитку термоенергетики, оскільки має високий ККД і високу зносостійкість, через відсутність великої кількості рухомих механічних вузлів. Ще однією позитивною стороною генераторів заснованих на термоедс у варізонних напівпровідниках є те, що виникнення різниці потенціалів спричинене різницею реакцій на нагрівання у різних компонентах з'єднання. На відміну від вже існуючих приладів, заснованих на ефектах Пельтьє, Зеєбека і Томсона, ці прилади не вимагають градієнта температур, цей факт значно спрощує використання та збільшує зони їх застосування, а прототип, що отриманий авторами, значно перевершує за потужністю згадані аналоги.

Враховуючи світові тенденції у розвитку екоенергетики, її відсоткова частка у загальній кількості електроенергії, що виробляється, весь час зростає. Але збільшення її виробництва пов'язані з проблемами накопичення та перерозподілу енергії через те, що режими вироблення цієї енергії пов'язані з періодами природної активності і не корелюють з періодами виробничої активності. Спільне використання виробів на основі варізонних напівпровідників та фотовольтаїки, вітрогенерації, припливно-відливних станцій дозволить вирішити цю проблему якщо не повністю, то значно знизити її вплив.

Розглянемо модель такого термогенеруючого напівпровідникового приладу, що базується на використанні термоелектричних властивостей варізонних напівпровідників, що надає перспективну можливість розвитку термоенергетики. Розглянемо принципи генерації струму та виникнення ЕРС у варізонних напівпровідниках (рис. 1). Основною відмінністю представлених приладів від тих, що засновані на ефектах Пельтьє, Томсона і Зеєбека, є генерація ЕРС при рівномірному розігріві всього контуру.



Рис. 1. Приклад схеми пластини термогенератора, заснованого на варізонних напівпровідниках, наведена в циліндричних координатах

Виникнення термоЕДС і термоструму в неоднорідному контурі в умовах рівномірного розігріву носіїв (1) струму вздовж контуру.

$$T_k = \text{const} \quad (1)$$

де:

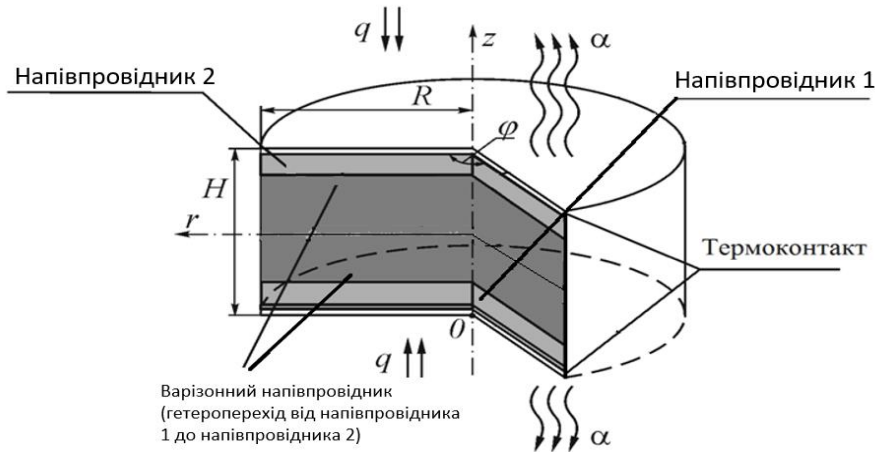
T_k - температура носіїв K - того типу,
 $K - 1, 2$.

Для нашої системи повинні виконуватися такі основні рівнянь (2)(3).

$$\vec{E} = -\text{grad } \varphi \quad (2)$$

$$\varepsilon = IR \quad (3)$$

де:

$R = \oint \frac{dx}{\sigma}$ - повний електричний опір (ми розглядаємо контур з одиничним поперечним перетином).

Тоді парціальні точки носіїв заряду описані виразом (4).

$$\varepsilon = \oint \frac{\sigma_1 dy}{\sigma dx} (\tilde{\varphi}_2 - \tilde{\varphi}_1) dx = \oint \frac{\sigma_2 dy}{\sigma dx} (\tilde{\varphi}_1 - \tilde{\varphi}_2) dx; \quad (4)$$

де:

$$\tilde{\varphi} = \frac{F_k}{e_k} = \varphi + \frac{\mu_k}{\mu_k} \text{ (електрохімічний процес } k\text{-сорту),}$$

μ_k - хімічний потенціал системи,

F_k - квазірівень Фермі носія заряду відповідного гатунку.

Для нашої системи має виконуватися наступне рівняння (5).

$$\varepsilon = - \oint \sum_{k=1}^N \frac{\sigma_k}{\sigma} \left(\frac{d}{dx} \tilde{\varphi}_k + \alpha_k \frac{d}{dx} T_k \right) dx \quad (5)$$

де:

$$\sigma = \sum_{k=1}^N \sigma_k,$$

α_k - коефіцієнт термо ЕДС.

Звернімо увагу, що температура T_k входить у наше рівняння у двох складених і безпосередньо в α_k (градієнт T) і приховано в $\tilde{\varphi}_k(T)$. У випадку, коли T_k - константа, складова α_k дорівнює нулю.

Так як прилад має набір шарів з варізонних матеріалів, то кінцеве рівняння в загальному вигляді, матиме наступний вигляд (6).

$$\varepsilon = - \sum_{i=1}^m \left(\oint \sum_{k=1}^N \frac{\sigma_{k,i}}{\sigma} \left(\frac{d}{dx} \tilde{\varphi}_{k,i} + \alpha_{k,i} \frac{d}{dx} T_{k,i} \right) dx \right) \quad (6)$$

де:

i - номер відповідного шару.

Це рівняння тут і далі називатимемо прямим. Використовувати для розрахунків ЕРС різних термогенераторів представленого типу. Розглянемо одиничний шар варізонного напівпровідника.

Рівняння (5) описує термоедс при константному значенні T_k . У цьому випадку (при постійній температурі) ЕРС виникає, коли виконується умова (7).

$$\psi = \left(\frac{\mu_2}{e_2} - \frac{\mu_1}{e_1} \right) \neq \text{const} \quad (7)$$

і виконується співвідношення (8) для провідності.

$$\frac{\sigma_1}{\sigma_2} \neq \text{const} \quad (8)$$

Провівши заміну змінних щодо φ (φ електричний потенціал) отримаємо рівняння (9).

$$\varepsilon = \oint \frac{\sigma_1}{\sigma} \frac{d}{dx} \left(\frac{\mu_2}{e_2} - \frac{\mu_1}{e_1} \right) dx = \oint \frac{\sigma_2}{\sigma} \frac{d}{dx} \left(\frac{\mu_1}{e_1} - \frac{\mu_2}{e_2} \right) dx \quad (9)$$

Очевидно, що отримані умови появи ЕРС відповідні нерівності та неоднорідності середовища, а так само її біполярність ($N=2$) є зокрема тими відомими умовами для виникнення ЕРС у напівпровіднику при $T_k = \text{const}$. Таким чином у розімкненому ланцюгу виникає ЕРС, а при замиканні ланцюга тече електричний струм у повній відповідності до рівняння (4).

Описану модельну ситуацію можна у варізонному провіднику SiGe, тепер врахуємо що значення хімічних потенціалів електронів та дірок μ_n та μ_p залежать від температур T_n та T_p , для ЕРС при розігріві носіїв отримаємо рівняння (10).

$$\varepsilon = \frac{1}{e_p} \oint \frac{\sigma_n}{\sigma} \frac{d}{dx} (\delta\xi_p + \delta\xi_n) dx = \frac{e}{e_n} \oint \frac{\sigma_p}{\sigma} \frac{d}{dx} (\delta\xi_p + \delta\xi_n) dx \quad (10)$$

де:

$$\delta\xi = \xi_k - \xi_{k0},$$

$$\xi_k = \xi_k(T_k, n_k) = T_k \ln \left(\frac{n_k}{N_k(T_k)} \right),$$

$$\xi_{k0} = \xi_{k0}(T_0, n_{k0}),$$

n_{k0} та n_k - рівноважна та нерівноважна концентрація носіїв заряду,

$N_k(T_k)$ - ефективна густина станів у відповідній зоні. Враховуючи, що напівпровідник вважається невинородженим отримаємо для ЕРС наступний вираз (11).

$$\varepsilon = - \frac{\theta_p}{e_p} \oint \frac{\sigma_n}{\sigma_n + \sigma_p} \left(\frac{dE_g}{dx} \left(1 - \frac{\theta_n}{\theta_p} \right) \frac{d\xi_{ng}}{dx} \right) dx \quad (11)$$

де:

$$\theta_k = \left(\frac{T_k - T_0}{T_0} \right), E_g - \text{ширина забороненої зони напівпровідника [2].}$$

З виразу (11) слід, що в замкнутому контурі з неоднорідним легуванням і тим більше зі змінною шириною забороненої зони виникатиме ЕРС в умовах однорідного розігріву всього контуру. Проте, ці умови дійсні лише у варізонному контурі. Властивості з'єднань відрізняються, залежно від матеріалів і легування, так у представленому приладі використовується відразу кілька таких з'єднань. Одне з яких має більшу генеруючу здатність, інше виконує допоміжну функцію, що протягує, таким чином формуючи цілісний прилад.

У разі охолоджуючого приладу елемент являє собою дві спаяні між собою пластини з варізонного напівпровідника. Спай проводиться дифузійним методом між напівпровідниками P та N типу.[3]. Варізонний напівпровідник P - типу є плевний перехід від Ge (германію) з власною провідністю (не легованого) до напівпровідника Si (кремнію) P - типу, легованого до 10^{20} домішкових носіїв заряду. Варізонний напівпровідник N - типу є плевний перехід від Ge N - типу, легованого до 10^{20} домішкових носіїв заряду до напівпровідника Si з власною провідністю (не

легованого) [4,5,6]. Кожен з представлених варізонних напівпровідників повинен мати максимально можливу дифузію Ge в Si, з подальшим їх спіканням. Так як гетероперехід на межі двох варізонних напівпровідників повинен бути різким, то спікання необхідно проводити при мінімально необхідному знаходженні в печі. На зовнішніх поверхнях наносяться омичні контакти (з мінімальним потенційним бар'єром). Даний прилад описується зворотним рівнянням (12), отриманим із спільного рішення прямого рівняння та загального рівняння Пельтьє.

$$\frac{dQ_n}{dt} = \sum_{i=1}^m \Pi_i(x, T) \sigma_i \varepsilon_i / x_i \quad (12)$$

де:

$\Pi_i(x, T)$ - термоелектрична функція.

Ця функція залежить від матеріалу відповідного шару, зважаючи на анізотропність самих шарів. Це рівняння тут і далі називаємо зворотним. Звернімо увагу, що обидва рівняння записані для одиниці площі. [7,8].

Розглянемо рівняння (13), що описує ефект Зеєбека.

$$\varepsilon = -\oint \sum_{k=1}^N \frac{\sigma_k}{\sigma} \left(\frac{d}{dx} \tilde{\varphi}_k + \alpha_k \frac{d}{dx} T_k \right) dx \quad (13)$$

де:

$$\frac{d\tilde{\varphi}}{dx} = 0.$$

Прийнявши до уваги рівняння (14) і (15), а також застосувавши умову (16) отримаємо рівняння (17).

$$R = \oint \frac{dx}{\sigma} \quad (14)$$

$$j_k = -\sigma_k \left(\frac{d}{dx} \tilde{\varphi}_k + \alpha_k \frac{d}{dx} T_k \right) \quad (15)$$

$$\varepsilon = \oint \frac{\sigma_1}{\sigma} \frac{dy}{dx} (\tilde{\varphi}_2 - \tilde{\varphi}_1) dx = \oint \frac{\sigma_2}{\sigma} \frac{dy}{dx} (\tilde{\varphi}_1 - \tilde{\varphi}_2) dx \quad (16)$$

$$E = a_{12} \frac{dT_{21}}{dx} \quad (17)$$

Перейдемо до інтегрального вигляду (18) і отримаємо рівняння (19).

$$\int E_{21} dx = \int \alpha_{12} dT_{21} \quad (18)$$

$$\varepsilon = \int_{T_1}^{T_2} \alpha_{12} dT \quad (19)$$

Рівняння (19) описує ефект Зеєбека, що потрібно було довести.

Тепер розглянемо узагальнення загального рівняння (12) до рівнянь, що описують ефекти Пельтьє та Томсона, де термоелектрична функція має вид рівняння (20).

$$\Pi_i(x, T) = ((\alpha_{1,i} - \alpha_{2,i})T_i + \tau_i \frac{dT_i}{dx} + \frac{d\tilde{\varphi}_1}{dx}) \quad (20)$$

де:

τ_i - коефіцієнт Томсона,

$\alpha_{1,i}, \alpha_{2,i}$ - електрохімічні коефіцієнти Пельтьє,

$\tilde{\varphi}_1$ - електрохімічний потенціал.

Представлена вище термоелектрична функція буде називатися приватною оскільки не враховує закон Джоуля - Ленца. Розглянемо окремо один шар (спай) представлений формулою (21).

$$\frac{dQ_n}{dt} = \sum_{i=1}^m \Pi(x, T) \sigma \varepsilon / x \quad (21)$$

Зазначимо, що при узагальненні рівнянь припустимо, що матеріали, що беруть участь в контакті, ізотропні (не мають варізонних властивостей), а значить для них виконується вираз (22).

$$\frac{d\tilde{\varphi}}{dx} = 0 \quad (22)$$

Таким чином проведемо узагальнення для рівняння Пельтьє, що описує ефект (23), а термоелектрична функція при умові (24) набуде вигляду (25).

$$\frac{dT_i}{dx} = 0 \quad (23)$$

$$P(T) = ((\alpha_1 - \alpha_2)T) \quad (24)$$

$$\frac{dQ_n}{dt} = P(x, T)\sigma\varepsilon/x = (\alpha_1 - \alpha_2) \frac{T\varepsilon}{\rho x} \quad (25)$$

Зазначимо, що рівняння (12) було записано для одиничної площі та врахуємо рівняння (26)(27), тоді отримуємо рівняння (28).

$$R = \frac{\rho x}{s} \quad (26)$$

$$I = \frac{\varepsilon}{R} \quad (27)$$

$$\frac{dQ_n}{dt} = (\alpha_1 - \alpha_2)TI \quad (28)$$

Ми отримуємо диференціальне рівняння з змінними, що розділяються, в результаті вирішування якого отримуємо наступне рівняння (29).

$$Q_n = (\alpha_1 - \alpha_2)TI t \quad (29)$$

Таким чином ми отримали рівняння (29), що описує ефект Пельтьє, що й слід було довести.

Розглянемо узагальнення загального рівняння (12) до рівнянь, що описує ефект Томсона. Тоді у термоелектричній функції, доданки дорівнюють нулю, оскільки контур однорідний, а неоднорідність викликана виключно градієнтом температур. При цьому рівняння (12) набуде наступного вигляду (30).

$$\frac{dQ_T}{dt} = \tau \frac{dT}{dx} I dt \quad (30)$$

Ми отримали диференціальне рівняння, його рішення дає вираз (31), який описує ефект Томсона, що і слід було довести.

$$Q_T = \tau \frac{dT}{dx} I t \quad (31)$$

У разі обліку в рівнянні закону Джоуля - Ленца, який також описує термоелектричний ефект, термоелектрична функція, набуде вигляду рівняння (32) і буде носити назву повної, оскільки отримана з урахуванням закону Джоуля - Ленца.

$$P_i(x, T) = ((\alpha_{1,i} - \alpha_{2,i})T_i + \tau_i \frac{dT_i}{dx} + \frac{d\varphi_i}{dx} + I(\rho x)t) \quad (32)$$

Висновки. Представлена система рівнянь у вибраному наближенні узагальнює термоелектричні явища, що протікають у напівпровідниках.

Для розрахунку параметрів представленої роботі моделі застосовувався чисельний метод [8]. В результаті проведеного моделювання було встановлено, що в рамках заданої моделі рекомендованою температурою для роботи наведених генераторів буде 353 - 358 К або 80 - 85 градусів за Цельсієм. При цьому неоднорідність, що враховується, не перевищувала 5%, при роботі в заданому режимі 70°C - 113°C, потужність $P = 1 \text{ кВт/м}^2 - 2 \text{ кВт/м}^2$, а його ефективність $\eta \geq 80\%$

Список використаних джерел:

1. Хворостяний А.Д., Гензель В. Патент на полезную модель № 119222 «Термоэлектрический генератор» действителен с 11.09.2017.
2. Шука А.А. Нанoeлектроника. М.:Физматкнига, 2007. - 464 с.
3. Ильин В.И., Мусихин С.Ф., Шик А.Я. Варизонные полупроводники и гетероструктуры.- Спб.: Наука, 2000.-100 с.
4. Бонч-Бруевич В.Л., Калашников С.Г. Физика полупроводников, 2000 г. - 678с.
5. A.S. Saidov, A.Yu. Leiderman and A.B. Karshiev. The Thermovoltic Effect in Variband Solid Solutioin $\text{Si}_{1-x}\text{Ge}_x$ ($0 \leq x \leq 1$). Technical Physics Letters, 2016. Vol.42, No. 7, pp.725-728.

6. A.Yu. Leiderman, A.S. Saidov, and A.B. Karshiev. The Thermoelectric Effect in a Graded-Gap n -Si- p -Si_{1-x}Ge_x Heterostructure. *Applied Solar Energy*, 2016, Vol. 52, No. 2, pp. 115–117.
7. Ю П., Кардона М. Основы физики полупроводников / Пер. с англ. И.И. Решиной. Под ред. Б.П. Захарчени. — 3-е изд. — М.: ФИЗМАТЛИТ, 2002. —560 с.
8. Развитие теплового метода и термографии применительно к неразрушающему контролю объектов различных классов / В.А. Стороженко, С.Б. Малик, А.В. Мягкий // Неруйнівний контроль та технічна діагностика (UkrNDT-2009): Національна науково-технічна конференція, 9-12 червня 2009р.: збірник доповідей. – Київ: УТ НКТД, 2009. – С. 230-234.
9. Optimization of the procedure of thermal flaw detection of the honeycomb constructions by improving the accuracy of interference function. / Volodymyr Storozhenko, Aleksandr Myagkiy, Roman Orel. // *Eastern-European Journal of Enterprise Technologies*. 5/5 (83) 2016.

СЕКЦІЯ XXIII. ФІЛОЛОГІЯ ТА ЖУРНАЛІСТИКА

STRUCTURAL-SEMANTIC FEATURES OF THE CANDIDATE PROGRAM TO THE PRESIDENT OF UKRAINE P. SYMONENKO (ON THE MATERIAL OF ELECTION OF THE PRESIDENT OF UKRAINE IN 2014)

Maryna Rohova

PhD student of the department of General and Applied Linguistics and
Slavonic Philology

Vasyl' Stus Donetsk National University, Ukraine

Elections of the President of Ukraine are an integral part of life of democratic society. According to the Law of Ukraine «In Elections of the President of Ukraine», the mandatory condition for registration of a candidate in the election commission is the submission of an election programme, which is one of the methods of informing the electorate about their future plans.

Various aspects of political discourse have been thoroughly studied by the following linguists: H. Gruber, M. Babak, F. Batsevich, V. Demetska, K. Kaffi, K. Kantura, N. Kondratenko, V. Krasnyh, G. Lasulell, N. Petlyuchenko, G. Pocheptsov, V. Yadov and others.

Within political discourse, a political programme is an independent type of text. As it completely determines the activities of politicians, the election programme is the basic text, which is the basis for the creation of information articles, public speeches, leaflets and other campaign materials.

M. Voronov believes that the political programme is «officially registered written document of a political party, electoral block of parties, that nominated candidates for deputies or elected office, or individual candidates, which contains the main directions of their socio-political activities after election» [3].

Programme texts, N. Kondratenko emphasizes, are characterized by a variety of genre manifestations. Their task is not only to present the voter with program provisions, but also to create a positive image of the politician on the basis of his election program [1].

In the 20's and 30's of the twentieth century there was an urgent need to study the communicative image of a politician. This term was introduced into scientific circulation by the researcher J. Sternin. He defined it as one of the components of the image, the manifestation of which is the cultural and speech passport of a person, one's friendliness, ability to listen and compliance with the rules of speech etiquette [2].

One of the components of the image is the communicative portrayal of the politician, which is formed with communicative roles, communicative strategies and communicative intentions. Under the communicative role of the candidate for President of Ukraine, we understand the image chosen by the politician, which he seeks to reproduce in the minds of the electorate in the process of «communication», using language and communication resources.

P. Symonenko built an agitation campaign with the slogan: *Let's return the country to the people*. The slogan uses tactics of promise and imperative appeal.

At the beginning of the program, the politician calls: **From Ukraine for the oligarchs - to Ukraine for the people!** There is a hidden construction «We – You»: *we must*

work, remove the oligarchs from the leadership of the state and then the people will be the only bearer of power, as it should be in a democracy.

The analyzed election program begins with a manipulative strategy of accumulation of problems: *the bloody struggle of oligarchic clans for power not only exacerbated all problems, but also put Ukraine on the verge of losing sovereignty and territorial integrity; during the February coup, the people allowed themselves to be exploited, and others came to power instead of some oligarchs.*

The most expressive in the program of the candidate for President of Ukraine is the communicative role of the **Democrat**.

The means of verbalization of this communicative role are:

1) lexemes denoting democratic processes and values: *The right of citizens to freedom of thought, freedom of expression of political and religious views must be strictly observed;*

2) statements in which a politician claims that the people are the only bearer of power in a democratic country; man is the center of attention: *I undertake to subordinate my activity at the head of the state first of all to the preservation of statehood, restoration and establishment of democracy. Restoration of independent bodies of people's control over the work of the state apparatus, introduction of a mechanism for recalling ministers and deputies of all levels, expansion of parliamentary control functions;*

3) appeal to the primary human needs (health, life, security, peace, etc.): *against the criminalization of society...; the state will guarantee peace and security to citizens;*

4) the use of gradation to increase the emotionality of the evidence: *The so-called «reforms» adopted under their pressure led to the destruction of the domestic economy, the destruction of the world's best public health and education, social security and protection systems. Poverty, corruption, social inequality, banditry, and national intolerance will be eradicated from Ukrainian society.*

In order to reach mutual understanding with the addressee, a cooperative communicative strategy of unity was used: *I am convinced that the people of Ukraine, united, will overthrow the dictatorship of the oligarchy and build a truly socially democratic just state for the people.*

The following language tools are used in the candidate program:

1) metaphors: *the first steps of the new-old government; Ukraine has become a hostage;*

2) play on words: *the force of law, not the right of force;*

3) nouns and adjectives that embody a negative assessment of the person: *national extremists; the shortcomings of the accomplices of the German fascists; money bags; fascist good fellows; aggressive national radicals.*

The political program ends with an appeal to the voters: *In this name, I call on the voters to vote for the candidate from the Communist Party of Ukraine.*

Thus, the political program is a powerful component of the election campaign in the form of campaign material, which is characterized by an effective influential force on the minds of the electorate and is formally an officially registered document. P. Symonenko's used communicative role describes his social characteristics. The text of the program is accompanied by communicative tactics and strategies that significantly affect human consciousness. In order to strengthen the emotional evidence in the political text introduced a number of language tools (metaphor, play on words and evaluative vocabulary).

References:

1. Kondratenko N. V. (2007). *Ukrainskyi politychnyi dyskurs: tekstualizatsiia realnosti*. Odesa: Chornomoria, 63.
2. Sternyn I. A. (2001). *Vvedenie v rechevoe vozdeistvie*. Voronezh : Poligraf, 124.
3. Shemshuchenko Yu. S. (Red.) (2004). *Politolohichni entsyklopedychnyi slovnyk*. Kyiv : Heneza, 483.

STRUKTURELLE, LEXIKALISCHE UND GRAMMATISCHE UNTERSCHIEDE DEUTSCHER UND UKRAINISCHER PACKUNGSBEILAGEN

Dzykovych O.V.

ORCID ID: 0000-0002-6740-8591

Kandidat der Philologischen Wissenschaften, außerordentlicher Professor,
außerordentlicher Professor
Nationale Technische Universität "Igor Sikorsky KPI", Ukraine

Lutsenko M.A.

Studentin, Fakultät für Sprachwissenschaft
Nationale Technische Universität "Igor Sikorsky KPI", Ukraine

Die rasante Entwicklung des medizinischen Bereichs erfordert gründliche Untersuchung, Analyse und Verallgemeinerung der Merkmale moderner medizinischer Texte, insbesondere pharmazeutischer Texte.

Die neuesten Technologien und Medikamente verursachen genaue, gleichwertige und angemessene Anweisungen in verschiedenen Sprachen, was die Aktualität unserer Forschung bestimmt. Ziel der Arbeit ist es, strukturelle, lexikalische sowie grammatische Unterschiede deutscher und ukrainischer Packungsbeilagen zu ermitteln und zu analysieren.

Der Untersuchung von Beilagen für Arzneimittel in deutscher und ukrainischer Sprachen widmen sich die Arbeiten von solchen einheimischen Wissenschaftlern, wie D. Khortiuk, D. Horbunova, A. Iakovenko, Z. Kucher, L. Sidorenko und anderen.

Merkmale medizinischer Texte gehören zu den Vorschriften des wissenschaftlichen und technischen Stils, der sich durch Logik, Genauigkeit, Standardisierung und eine erhöhte Anzahl von Fachbegriffen auszeichnet [4, S.80].

Gebrauchsanweisungen für Arzneimittel als integraler Bestandteil medizinischer Texte haben ihre eigene Struktur und unterscheiden sich je nach verwendeter Sprache. Der Gesetzgeber genehmigt die Struktur der Anweisungen für das Medikament den staatlichen Vorschriften gemäß [1, S.4].

Deutschsprachige Gebrauchsanweisungen sind nach EU-Standards erstellt und beschreiben:

- Identifikation des Arzneimittels
- therapeutische Angaben
- Angaben zur Notwendigkeit der Anwendung des Arzneimittels
- Dosierungsmethode
- Beschreibung von Nebenwirkungen
- und zusätzliche Informationen [1, S.8]

Im Gegensatz zu deutschsprachigen beschreiben ukrainische Gebrauchsanweisungen weitgehend pharmakologische und pharmazeutische Eigenschaften.

Anleitungen auf Ukrainisch sind als fachspezifisch einzustufen, im Gegensatz zur deutschsprachigen, in denen Informationen in Form von Fragen und Antworten vermittelt werden und patientenorientiert sowie dialogisch sind [1, S.6-7].

Beispielsweise beginnt die Beschreibung der Einleitung, die in der Gebrauchsanweisung des Arzneimittels *Doppelherz Energie Tonikum* in der deutschen Version enthalten ist, mit der Frage: WAS IST ENERGIE TONIKUM HERZ-KREIS- LAUF UND WOFÜR WIRD ES ANGEWENDET? [6]

Die ukrainische Anleitung entgegen liefert eine Erklärung nach der Überschrift: HINWEISE ZUR VERWENDUNG [2].

Die lexikalischen Merkmale der Anweisungen insgesamt können als reich an erweiterter Terminologie, Verbalisierung, motivierender Verbform und Mangel an ausdrucksstarkem Vokabular beschrieben werden. Der Unterschied zwischen deutschsprachigen und ukrainischsprachigen Anleitungen spiegelt sich in der häufigeren Verwendung von Imperativaussagen wider [5, S.3].

Die Verben *müssen, dürfen, sollen* und Infinitivkonstruktionen drücken in der deutschsprachigen Gebrauchsanweisung für Arzneimittel die Notwendigkeit aus, die Anwendungsregeln des Arzneimittels einzuhalten, z.B.: *Wenn sich ihre Beschwerden verschlimmern oder keine Besserung eintritt, **müssen** sie auf jeden Fall einen Arzt aufsuchen.*

Im Ukrainischen werden diese Aufforderungen in den unpersönlichen Ausdrücken „не застосовувати“, „не рекомендується“ und so weiter wiedergegeben. Z.B.:

Не застосовувати разом із препаратами, що містять вітаміни та мінеральні речовини марганець, мідь, залізо.

Passivkonstruktionen in deutschen Texten werden häufiger verwendet als in den ukrainischen, was zu einer erhöhten Häufigkeit grammatikalischer Transformationen bei der Adaption führt [3, S.236].

So weisen deutschsprachige und ukrainischsprachige Arzneimittelanleitungen eine Reihe von Unterschieden auf, wie strukturelle, lexikalische und grammatische Merkmale, sowie Zielgruppe.

Literaturverzeichnis:

1. Горбунова Д. О. Лексико-граматична специфіка німецькомовних медичних текстів та особливості їх перекладу українською мовою (на матеріалі німецькомовних медичних інструкцій) [Електронний ресурс] / Дана Олександрівна Горбунова. – 2019. – Режим доступу до ресурсу: <http://rep.knlu.edu.ua/xmlui/bitstream/handle/787878787/448/Горбунов%20Д.О..pdf?sequence=1&isAllowed=y>.
2. Інструкція для медичного застосування препарату Доппельгерц® Енерготонік (DOPPELHERZ® ENERGIETONIKUM) [Електронний ресурс] – Режим доступу до ресурсу: <https://media.add.ua/media/catalog/docs/products/179054.pdf>.
3. Кучер З. І. Граматичні особливості перекладу німецьких фахових текстів українською мовою [Електронний ресурс] / З. І. Кучер, Л. М. Сидоренко – Режим доступу до ресурсу: <http://molodyvcheny.in.ua/files/journal/2017/11/57.pdf>.
4. Хортюк Д. О. Особливості перекладу медичних текстів з німецької мови на українську [Електронний ресурс] / Д. О. Хортюк. – 2019. – Режим доступу до ресурсу: <https://lib.chmnu.edu.ua/pdf/naukpraci/pedagogika/2019/326-314-18.pdf>.
5. Яковенко А. С. Стилiстичні особливості текстів німецьких медичних інструкцій [Електронний ресурс] / А. С. Яковенко – Режим доступу до ресурсу: <http://eprints.zu.edu.ua/17099/1/A.%20С.%20Яковенко.pdf>.
6. Doppelherz Energie Tonikum [Електронний ресурс] – Режим доступу до ресурсу: <https://image.wub-service.de/resources/static/des/220201/33/66/33660.pdf>.

THE PECULIARITIES OF TRANSLATION OF MARGARET ATWOOD'S NOVEL "THE HANDMAID'S TALE"

Anna Savchuk

Student of Foreign Philology
Lesya Ukrainka Volyn National University. Ukraine

Iryna Kalynovska

ORCID ID: 0000-0002-3406-1456
PhD in Philology, Associate Professor of Conversational English Department
Lesya Ukrainka Volyn National University. Ukraine

To start with, translation in the narrow sense is a written translated text. Translation in the broad sense means work aimed at displaying certain information, written or oral, from one language (the source language) to another (the target language) to ensure interlingual communication [1]. In this context, literary translation is the most high-quality translation, which indicates the highest level of translator's professional training [2]. It is known to be divided into two types:

1. Literary translation proper as a translation of any non-fiction work made in literary language. In fact, literary translation cannot be performed using dialect, slang, etc., only standard literary language. The style of presentation is neutral. It is necessary to adhere to accuracy and adequacy of translation, i. e. to transfer completely and accordingly the meaning, the form, pragmatics and stylistics of the original [3].

2. Literary artistic translation as a type of translation of works of art, both prose and poetry. In such type of translation, one should reproduce not only the content, form and pragmatics of the original, but also try to convey the author's intention, characters, author's style, artistic means and stylistic figures of the source text; if it is a translation of a poetic work, it is necessary to follow the metrics [3].

Every target language is enriched by translation. New grammatical constructions, phrases, tokens, and sometimes morphemes, graphemes and sounds appear in it. In other words, we can underline that borrowings take place at all language levels.

The aim of our article is to identify and analyse peculiar features of translation the novel "The Handmaid's Tale" by Margaret Atwood [4; 5].

The analysis showed that there are numerous words with specific hidden intertextual meanings that should be translated into Ukrainian or any other language without the distortion of their meaning [2]. For example, in the novel one can observe that the names used for certain professions have Bible references, i. e. the *police* are the *guardians of faith*, and the *soldiers* are called *angels* (the guardians are mythological creatures defending their realm from demons, while an Angel is a direct Bible reference to the Heaven) [4]. Another example of this type of Bible reference is the reading the Commander did while Offred and Moira were in the Rachel and Leah Centre or the Red Centre [4]: "Give me children, or else I die. Am I in God's stead, who hath withheld from thee the fruit of the womb? Behold my maid Bilhah. She shall bear upon my knees, that I may also have children by her." This is read aloud to the handmaids to give them purpose and reasons for their tasks as they are the only ones that can bear "fruit". Neologisms and biblical language help to give new meanings to the words [6], and are found in all the parts of the novel.

The translation peculiarities of Margaret Atwood's novel can be reflected on the lexical and semantic levels. For instance, the narrator speaks of *the colour of blood which defines us* [4], that is rendered into Ukrainian as *колір крові, що визначає нас* [5]. In our opinion, the

translation is not good enough, since almost everything in Gilead is subject to very strict rules, and the handmaids have hardly any rights. The verb *to define* should be understood in its etymological sense *що встановлює наші межі*, because in Gilead the colours indicate social classes. Another example can be *miseries of our bodies* [4], which is *недуг* in Ukrainian text [5]. This variant of translation reduces the handmaids' problems to *little pains* and *aches*. We suppose, the translation corresponding to their sufferings would be *біль* or *страждання*.

As for English idioms, a similar problem can be found: the translation is not always accurate. For example, the translator uses literary translation while rendering the proverb: "*You can't make an omelette without breaking eggs*" [4] – "*Без труда нема плода*" [5], which is not very common in Ukrainian. Though, its meaning is understandable for Ukrainian native speakers. Another example of translation inaccuracy and inadequacy can be *унюхати крису* for *smell a rat*. It does not correspond to its literal translation and does not make sense in Ukrainian. Its meaning is *to suspect that something is wrong (відчутти неладне)*, and it is used in the same context as *it smells fishy*, which should be in Ukrainian *тут щось нечисто*, rather than *пахне рибою* [5].

We noticed that in the process of translating the novel by Margaret Atwood, the translator often faces stylistic problems. With the help of various stylistic means, the author creates the appropriate emotional background, and the task of the translator is to convey this background adequately, rather than simply copying the stylistic means of the original, which is often difficult to implement in practice.

Metaphor occupies an important place among the stylistic means used by the Margaret Atwood in the novel "*The Handmaid's Tale*": "*I know why there is no glass, in front of the water colour of blue irises, and why the window only opens partly and why the glass in it is shatterproof. It isn't running away they're afraid of. We wouldn't get far. It's those other escapes, the ones you can open in yourself, given a cutting edge.*" [4]. By comparing the different methods of suicide to *escapes* in this metaphor, Offred explains how runaway handmaids don't pose a threat to Gilead because they'll be easily caught, but a handmaid's death poses a terrifying threat to the whole endeavour: "*Я знаю, чому тут немає скла, у цій рамі з синіми ірисами, і чому вікно починається не повністю, і чому скло в ньому небитке. Вони не втечі бояться. Нам далеко не втекти. Річ в інших утечах, які можна відкрити для себе, коли знайдеш щось гостре*" [5]. In the Ukrainian translation the meaning of the metaphor *escape* is preserved.

In conclusion, the translation of a literary text is a complex process that requires thorough investigation and analysis. It can be clearly observed in the translation of Margaret Atwood's novel "*The Handmaid's Tale*". The features of translation of Margaret Atwood's text include the translating literary devices such as metaphors, stable phrases and allusions.

The study does not claim to be a definite solution to the problem of the peculiarities of translation of Margaret Atwood's texts. The obtained results prove the need for further research, the directions of which may be the study of the relationship between different methods of translation and the factors that influence choosing them.

References:

1. Кочерган, М. П. (2000). Національні семантичні асоціації та символи в контексті міжкультурної комунікації. *Науковий вісник кафедри ЮНЕСКО Київського державного лінгвістичного університету*, 39–42.
2. Munday, J., Pinto, S. and Blakesley, J. (2010). *Introducing Translation Studies*. New York: Routledge, 4–10.
3. Bowker, L. and Pearson, J. (2002). *Working with Specialized Language: A Practical Guide to Using Corpora*. London and New York: Routledge.
4. Atwood, M. (2019). *Handmaid's Tale*. London: Knopf Doubleday Publishing Group.
5. Етвуд, М. (2020). *Оповідь Служниці: переклад з англ.* О. Оксенич, Харків.
6. Petryna, O. (2018). Leading Characteristics of Terminology and Terminology System. *Science and Education a New Dimension*, VI (176), 62–64.

VERBZWEITSTELLUNG IM DEUTSCHEN KAUSALSATZ

Turysheva Oksana

ORCID ID: 0000-0002-3168-5722

PhD in Germanistik, Dozentin,

Dozentin am Lehrstuhl für Theorie, Praxis und Übersetzung der deutschen Sprache

Nationale Technische Universität der Ukraine

„Ihor Sikorskyj Kyjiwer Polytechnisches Institut“, Ukraine

Schymtschenko Diana

Studentin des 2. Studienjahres

Fakultät für Linguistik

Nationale Technische Universität der Ukraine

„Ihor Sikorskyj Kyjiwer Polytechnisches Institut“, Ukraine

Heutzutage ist die deutsche Sprache in einem ständigen Wandel: man beobachtet zahlreiche Tendenzen zu ihrer Vereinfachung und Vereinheitlichung. Eine der grammatikalischen Besonderheiten, über die seit über 20 Jahren Linguisten und Sprachkritiker diskutieren, ist die Wortfolge im Satzgefüge, und zwar, Position des Verbs nach den kausalen Konjunktionen. In dieser Publikation wird dargestellt, wann und wo solche Fälle am häufigsten vorkommen, und wer sie bereits geforscht hat.

Die Konjunktion «*weil*» sowie «*da*» und «*zumal*», die man im Nebensatz verwendet, geben den Grund für die Sachlage im Hauptsatz an. Obwohl nach den grammatischen Regeln das finite Verb am Ende des eingeleiteten Nebensatzes steht, ist heute immer häufiger die sogenannte Abweichung von der Norm zu beobachten. Meistens finden sich solche Fälle in der Umgangssprache und in Massenmedien (Radio-, TV-Sendungen usw.). Somit wird die Struktur des Nebensatzes dieselbe wie im Hauptsatz. Zum Beispiel: *Er ist sehr müde, weil er muss viel arbeiten. (statt: ...weil er viel arbeiten muss).*

Dieses Phänomen bei *weil*-Sätzen ist aber laut S. Elspaß (2005) keine Neuerung der letzten Jahre. Die Beispiele der Verbzweitstellung kann man noch im 19. Jahrhundert finden: «*Ich habe schon gleich ums Heumachen um 12 Dollar Heu gekauft da habe ich 2 Fuhren bekommen, weil wir auf unsern Land auch nur zwei Fuhren bekamen getroschen haben wir auch nicht viel weil man mußte schon den Hafer bald grün verfüttern*» [2, S. 296-297].

Die Verbzweitstellung nach ‚*weil*‘ war zuerst in süddeutschen Mundarten (bes. im Bairischen) traditionell gängig. In den letzten 10 Jahren hat sich diese Tendenz nach Norden ausgebreitet [8, c. 15]. In den 90er Jahren des 20. Jahrhunderts fand man diese Konstruktionen mit der Verbzweitstellung in den normativen Grammatiken. Zum Beispiel: *Ich will das Geld nicht, weil was soll ich damit.*

Hypothesen über die Ursachen dieses Phänomens wurden von vielen Germanisten aufgestellt, wie z.B. U. Gaumann, B. Sandig, P. Eisenberg, U. Engel, H. Glück und W. Sauer usw. Einige von ihnen verbinden die Verbzweitstellung mit der Problematik des Satzbruches bzw. Anakoluths (wenn die Teilsätze grammatisch nicht anknüpfen). Das heißt, der Sprecher sagte etwas anderes, als er geplant hatte. Daher kann diese Hypothese erklären, warum das Verb nach der Konjunktion «*weil*» häufiger in der Umgangssprache an zweiter Stelle steht.

Viele Wissenschaftler haben sich aktiv mit diesem Thema beschäftigt und versucht, die Entwicklung dieses Phänomens in ihren Werken aufzuzeigen. Hier ist eine kurze Liste von Grammatiken und Publikationen:

1) Duden. Die Grammatik (2009): man unterscheidet zwischen faktischem, epistemischem und sprechhandlungsbezogenem „*weil*“ [1, S. 1206-1207];

2) U. Engel (1996) betrachtet die Verbzweitstellung nur im Zusammenhang von der „saloppen“ Alltagssprache. Er negiert sie also als eine Entwicklung der Standardsprache [3].

3) U. Gaumann (1983) weist darauf hin, dass die Verbzweitstellung als Anakoluth, dialektale Variante der gesprochenen Sprache, Interferenzerscheinung oder generelles Phänomen spontan realisierter Alltagssprache bezeichnet wird [4].

4) H. Glück und W. Sauer beschäftigen sich im Kapitel „Zur deutschen Grammatik der Gegenwart“ nicht nur mit der Verbzweitstellung nach „weil“, oder auch nach „obwohl“ oder „während“. Sie erwähnen auch, dass diese Abweichung in der Grammatik als falsch und anakolutisch bezeichnet wird und nur in der gesprochenen Sprache Verwendung findet [5].

5) J. Nový behauptet, dass zwischen den beiden Konstruktionen mit „weil“ (Verbendstellung und Verbzweitstellung) funktionelle und semantische Unterschiede sein können [6].

6) B. Sick bietet eine kurze Erklärung der Entstehung dieses Phänomens an und macht auf die Unterschiede zwischen ‚weil‘ + Verbletzstellung und ‚weil‘ + Verbzweitstellung aufmerksam [7].

Schlussfolgernd muss man betonen, dass man seit vielen Jahren ein ständiges Interesse an diesem Thema sehen kann. Die Verbzweitstellung nach der Konjunktion ‚weil‘ kann und muss extra untersucht werden, was als Perspektive weiterer Forschungen gilt.

Literatur:

1. Duden - Die Grammatik: unentbehrlich für richtiges Deutsch / hrsg. von der Dudenredaktion. [Red. Bearb.: Kathrin Kunkel-Razum ... Autoren: Peter Eisenberg ...]. 8., überarb. Aufl. Mannheim, Wien, Zürich : Dudenverlag, 2009. 1343 S.
2. Elspaß S. Sprachgeschichte von unten: Untersuchungen zum geschriebenen Alltagsdeutsch im 19. Jahrhundert: Reihe Germanistische Linguistik. Tübingen : Max Niemeyer Verlag, 2005. 567 S.
3. Engel U. Deutsche Grammatik. 3. korrigierte Aufl. Heidelberg: Julius Groos Verlag, 1996. 888 S.
4. Gaumann U. "Weil die machen jetzt bald zu" : Angabe- und Junktivsatz in der deutschen Gegenwartssprache. Göppinger Arbeiten zur Germanistik, 381. Göppingen : Kümmerle, 1983. 284 S.
5. Glück H., Sauer W. Gegenwartsdeutsch. Zweite Auflage. Stuttgart; Weimar: Metzler, 1997. 199 S. (Sammlung Metzler; Bd. 252).
6. Nový, J. (1998): „Konstrukce weil a sloveso ve druhé pozici v současné němčině“. In: *Cizí jazyky: časopis pro teorii a praxi: časopis pro učitele všech stupňů a druhů škol a pro organizátory cizojazyčné výuky*. H. 5-6, S. 82-84.
7. Sick Bastian. Der Dativ ist dem Genitiv sein Tod (Folge 1). Ein Wegweiser durch den Irrgarten der deutschen Sprache. Kiepenheuer&Witsch, 2004. 240 S.
8. Stickel G. Das heutige Deutsch: Tendenzen und Wertungen. In: *Moraldo, Sandro M./Soffritti, Marcello (Hrsg.): Deutsch aktuell. Einführung in die Tendenzen der deutschen Gegenwartssprache*. Rom, Carocci, 2004. S. 11-32.

АБРЕВІАТУРИ В ТЕКСТАХ СУЧАСНИХ УКРАЇНСЬКОМОВНИХ ІНТЕРНЕТ-ЗМІ

Вишнякова Аліна Ігорівна

здобувач вищої освіти філологічного факультету
Донецький національний університет імені Василя Стуса, Україна

Науковий керівник: Загнітко Анатолій Панасович

член-кореспондент НАН України, доктор філологічних наук,
професор кафедри загального та прикладного мовознавства і слов'янської філології,
декан філологічного факультету
Донецький національний університет імені Василя Стуса, Україна

Постановка проблеми. На сучасному етапі розвитку мови аббревіація є одним із продуктивних способів словотвору. Процес аббревіації спрямований на скорочення лінійно багатокомпонентних мовних одиниць та їх згортання до смислової єдності – аббревіатури. Аббревіатури – це слова нового типу, інтенсивну появу яких зумовлюють практичні потреби соціального спілкування.

Аналіз актуальних досліджень. Класифікації та певні аспекти аббревіатур, що вживаються у мові засобів масової інформації, досліджувало чимало українських та закордонних науковців, зокрема О. Дзюбіна, І. Карамішева, Ю. Керпатенко, О. Щербина, М. Скоринович [1; 2; 3; 4].

Метою статті є дослідження структури та функцій аббревіатур у текстах сучасних українськомовних інтернет-ЗМІ.

Виклад основного матеріалу. Об'єктом дослідження є аббревіатури, дібрані з текстів сучасних інтернет-ЗМІ, серед яких українськомовні Вікна, 24 канал, 5 канал, ТСН, а предметом – їхня структура та функційні різновиди.

У процесі аналізу текстів українськомовних інтернет-ЗМІ Вікна, 24 канал, 5 канал, ТСН було створено вибірку аббревіатур, виділено основні групи досліджуваних одиниць та організовано їх у базу даних Microsoft Access.

Для створення бази даних було вирішено поділяти досліджувані одиниці за типом та походженням. За типом виділено прості аббревіатури, часткові аббревіатури, ініціальні аббревіатури та комбіновані аббревіатури; за походженням – питома українські, запозичені аббревіатури-кальки з іноземної мови, запозичені аббревіатури-транслітерації з іноземної мови та іноземні аббревіатури.

Серед цих типів переважна більшість аббревіатур питома українських, частина запозичених аббревіатур – транслітерованих і скалькованих, а також небагато іноземних, записаних мовою оригіналу.

Основна частина питома українських аббревіатур – це аббревіатури ініціального типу. До них належать такі аббревіатури: *БМП* – бойова машина піхоти; *БТГ* – батальйонна тактична група; *ВАКС* – Вищий антикорупційний суд; *ВАСУ* – Вищий адміністративний суд України; *ВМС* – Військово-морські сили; *ВРП* – Вища рада правосуддя; *ВРУ* – Верховна Рада України; *ГА* – Генеральна Асамблея; *ГУР* – Головне управління розвідки; *ДП* – державне підприємство; *ДПЛА* – дистанційно-пілотований літальний апарат; *ДРГ* – диверсійно-розвідувальна група; *ДСНС* – Державна служба з надзвичайних ситуацій; *ДШВ* – Десантно-штурмові війська; *ЗСУ* – Збройні сили України; *КМДА* – Київська міська державна адміністрація; *КМУ* – Кабінет міністрів України; *КПП* – контрольно-пропускний пункт; *КСУ* – Конституційний суд України;

ЛЗ – лікарські засоби; *МВС* – Міністерство внутрішніх справ; *МВФ* – Міжнародний валютний фонд; *МОЗ* – Міністерство охорони здоров'я; *МОК* – Міжнародний олімпійський комітет; *МП* – Морська піхота; *НАБУ* – Національне антикорупційне бюро України; *НАЗК* – Національне агентство з питань запобігання корупції; *НБУ* – Національний банк України; *НГУ* – Національна гвардія України; *НОК* – Національний олімпійський комітет; *ОА* – Острозька академія; *ОДА* – обласна державна адміністрація; *ОДПУ* – Об'єднане державне політичне управління; *ООН* – Організація Об'єднаних Націй; *ООС* – Операція Об'єднаних сил; *ОП* – Офіс Президента; *ПЗРК* – переносний зенітно-ракетний комплекс; *ППО* – протиповітряна оборона; *ПРО* – протиракетна оборона; *ПТРК* – протитанковий ракетний комплекс; *ПУМБ* – Перший український міжнародний банк; *ПЦУ* – Православна церква України; *РБ* – Рада Безпеки; *РДА* – Районна державна адміністрація; *РНБО* – Рада національної безпеки і оборони; *РНБОУ* – Рада національної безпеки і оборони України; *РСЗВ* – Реактивна система залпового вогню; *САП* – Спеціалізована антикорупційна прокуратура; *СВУ* – Сухопутні війська України; *СЕС* – санітарно-епідеміологічна станція; *ССО* – Сили спеціальних операцій; *ТО* – творче об'єднання, а також – технічний огляд; *УАС* – Українська асоціація студентів; *УПЛ* – Українська Прем'єр-ліга; *ЦВК* – Центральна виборча комісія; *ЦНАП* – Центр надання адміністративних послуг; *ЦПКУ* – Цивільний процесуальний кодекс України.

До часткових українських аббревіатур належать такі: *виконком* – виконавчий комітет; *Генасамблея* – Генеральна Асамблея; *Генштаб* – Генеральний штаб; *держадміністрація* – державна адміністрація; *Кабмін* – Кабінет міністрів; *міськрада* – міська рада; *морфлот* – морський флот; *Нацгвардія* – Національна гвардія; *нацрада* – національна рада; *Радбез* – Рада Безпеки; *райдержадміністрація* – районна державна адміністрація; *райрада* – районна рада; *сільрада* – сільська рада; *тероборона* – територіальна оборона; *техкомплект* – технічний комплект.

До комбінованого типу серед українських аббревіатур зараховано: *БпЛА* – безпілотний літальний апарат; *БТГр* – батальйонна тактична група; *Прикарпатський* – Прикарпатський військовий округ; *ТрО* – територіальна оборона; *УкрНДНЦ* – Український науково-дослідний і навчальний центр проблем стандартизації, сертифікації та якості.

Окремо пропонуємо диференціювати запозичені аббревіатури-кальки та аббревіатури-транслітерації. Серед них можна виділити: *АРП* – автоматичне регулювання підсилення (automatic gain control); *БМВ* – Bayerische Motoren Werke (Баварські моторні заводи); *ДСУ* – допоміжна силова установка (auxiliary power unit); *ЄС* – Європейський Союз (European Union); *ЄСПЛ* – Європейський суд з прав людини (European Court of Human Rights); *КТА* – контрольна точка аеродрому (aerodrome reference point); *НАСА* – National Aeronautics and Space Administration (Національне управління з аеронавтики і дослідження космічного простору); *НАТО* – North Atlantic Treaty Organization (Організація Північноатлантичної угоди); *ОБСЄ* – Організація з безпеки і співробітництва в Європі (Organization for Security and Co-operation in Europe); *РДЦ* – районний диспетчерський центр (area control centre); *СММ* – social media marketing (маркетинг у соціальних мережах); *УЄФА* – Union of European Football Associations (Спілка європейських футбольних асоціацій); *ФАО* – Food and Agriculture Organization (Продовольча та сільськогосподарська організація); *ФБ* – Facebook (Фейсбук); *ЮНІСЕФ* – United Nations International Children's Emergency Fund (Дитячий фонд ООН).

Висновки. У ході дослідження було проаналізовано різновиди аббревіатур у текстах сучасних українськомовних інтернет-ЗМІ. У процесі аналізу текстів

українськомовних інтернет-ЗМІ Вікна, 24 канал, 5 канал, ТСН створено вибірку аббревіатур, виділено основні групи досліджуваних одиниць та організовано їх у базу даних Microsoft Access. Основна частина аббревіатур у текстах сучасних українськомовних інтернет-ЗМІ є аббревіатурами ініціального типу. Певна частина українських аббревіатур, що використовуються в сучасних інтернет-ЗМІ, за походженням – це скальковані або транслітеровані з іноземної мови аббревіатури. Крім того, серед питомо українських аббревіатур поширені прості, часткові та комбіновані аббревіатури.

Список використаних джерел:

1. Дзюбіна О. І. (2014). Скорочення як спосіб утворення неологізмів в сучасній англійській мові (на матеріалі англійськомовних Інтернет-видань та форумів в молодіжних соціальних мережах). *Вісник Житомирського державного університету імені Івана Франка*, 3, 309–312.
2. Карамішева І. (2020). Структурна та функціональна характеристика аббревіатур у сучасному медіа-дискурсі (на матеріалі статей BBC та CNN). *Актуальні питання гуманітарних наук*, 31/2, 28–34. URL http://www.aphn-journal.in.ua/archive/31_2020/part_2/7.pdf
3. Керпатенко Ю. В. & Щербина О. О. (2015). Аббревіація як спосіб економії мовних засобів у підготовці слухачів мовних курсів до комунікації у суспільно-політичному полі. *Наукові записки Національного педагогічного університету імені М.П. Драгоманова: Педагогічні науки*, 126, 70–77. URL http://enpuir.npu.edu.ua/bitstream/handle/123456789/10801/Kerpatenko_Shcherbyna.pdf?sequence=1&isAllowed=y
4. Скоринович М. І. (2019). Аббревіатура у сучасних англійськомовних ЗМІ: особливості функціонування та труднощі перекладу. *Наукові записки Міжнародного гуманітарного університету*, 31, 76–79.

АНГЛІЙСЬКІ АФІКСАЛЬНІ ПОХІДНІ: СЕМАНТИЧНІ ХАРАКТЕРИСТИКИ АФІКСІВ (НА МАТЕРІАЛІ ЛЕКСИКОГРАФІЧНИХ ДЖЕРЕЛ)

Клепач Наталія Ігорівна

здобувач вищої освіти

навчально-наукового інституту іноземних мов

Дрогобицький державний педагогічний університет імені Івана Франка, Україна

Науковий керівник: Сліпецька Віра Дмитрівна

кандидат філологічних наук, доцент

Дрогобицький державний педагогічний університет імені Івана Франка, Україна

Словотвірна система будь-якої мови, в тому числі й англійської мови, знаходиться в постійному розвитку. Англійська мова вирізняється особливою здатністю до утворення нових словникових одиниць. І саме афіксація є одним з основних способів словотворення в англійській мові. Це надзвичайно продуктивний спосіб поповнення лексичного складу мови новими словами. У цьому й полягає **актуальність** даної роботи.

Об'єктом дослідження є афіксальні деривативи англійської мови.

Мета роботи - дослідити семантичні характеристики словотворчих афіксів у англійській мові.

Словотвір, або деривація (лат. *derivatio* – творення, відведення), – це розділ мовознавства, який вивчає слова за способами і засобами їх творення та словотвірною структурою. [2]

Основними способами словотворення в англійській мові є: конверсія, афіксація, словоскладання і скорочення.

В даній роботі ми приділимо нашу увагу саме афіксації.

Афіксація – один з найпоширеніших способів словотвору, який представляє собою приєднання афікса до основи.

Афікси (від лат. *affixus* – прикріплений) є носіями словотвірного і граматичного значень слова, тобто уточнюють речове значення кореня, видозмінюють основне лексичне значення, тобто слугують засобом творення похідних слів або вказують на відношення його до інших слів, виступаючи засобом творення форми того самого слова. Афікси мають певні, закріплені за ними в мові значення і виступають з цими значеннями у низці слів або у тій самій граматичній формі слова як показник цієї форми. Значення афіксів виявляється не самостійно, а в єдності з коренем слова.

Афікси поділяються на продуктивні і непродуктивні. Під продуктивними афіксами розуміється той тип, який бере участь в походженні нових слів в певний період розвитку мови. Також афікси поділяються на рідні (*native*) та запозичені (*borrowed*).

Афіксація включає префіксацію (формування слів за допомогою префіксів) та суфіксацію (формування слів за допомогою суфіксів).

Префікс (від лат. *prae* – попереду і *fixus* – прикріплений) – морфема, що стоїть перед коренем.

Суфікс (від лат. *suffixus* – підставлений) – це морфема, що займає місце відразу після кореня, поряд із ним. [2]

Основна функція суфіксів у сучасній англійській мові – утворення однієї частини мови з іншої, другорядна функція – зміна лексичного значення однієї й тієї ж частини мови. [1]

Суфікси класифікують стосовно утворюваних за їх допомогою частин мови: суфікси, які утворюють іменники; суфікси, які утворюють дієслова та суфікси, які утворюють прикметники. Отже, розглянемо семантичні характеристики деяких суфіксів.

Суфікси, які утворюють іменники та їх значення:

Суфікс *-er*, що утворює іменники, можна було б приблизно визначити як:

- позначення осіб в залежності від їхнього заняття чи праці: *customer, dancer, developer, drinker, driver, employer, farmer, helper*;

- позначення місця їх походження чи проживання: *southerner, westerner*. [3]

Також на позначення суб'єкта дії, вказують суфікси для утворення іменників *-or, -ician(-ian), -ist, -ent, -ant*. Наприклад: *demonstrator, factor, generator, governor; politician, musician, physician; chauvinist, economist, extremist, feminist; student, president, resident; accountant*. Суфікс *-ism* виступає на позначення переконання, теорії або вчинку. Наприклад: *conservatism, favouritism, feminism*.

Суфікси *-tion/-sion, -ship* в англійській мові вказують на положення або стан буття. Наприклад: *aggression, calculation, cooperation, corruption, decision, demonstration, description, education, explanation, generation; censorship, championship, friendship, hardship*. Суфікси *-ity* та *-ness*, використовуються для утворення іменників від відповідних прикметників. Наприклад: *christianity, conformity, creativity, electricity, formality, generosity, identity; awareness, darkness, fairness, fitness, forgiveness*.

Суфікс *-ment*, який в англійській мові використовується для утворення іменників, вказує на дію, стан або результат дії; продукт або засіб. Наприклад: *achievement, advertisement, agreement, apartment, department, development, environment*. Суфікс *-ing* використовується для утворення іменників від дієслів. Він формує іменники, що означають дію, результат дії, процес. Наприклад: *balding, feeling, heating, helping*.

Суфікси, які утворюють дієслова та їх значення:

Суфікс *-ate* утворює дієслова, які вказують на певну дію, процес, а також він часто передає значення «наразити», «робити», «перетворювати». Наприклад: *activate, cultivate, deteriorate, formulate*. Суфікс *-en* передає значення «ставати», «використовувати», «впливати». Наприклад: *awaken, heighten, weaken, shorten*.

Суфікси *-ify, -fy* використовуються для передачі значення «перевтілювати», «робити якимось», «наділяти якостями». Наприклад: *clarify, identify, beautify, simplify*. Суфікси *-ise, -ize* передають значення «робити», «займатися», «ставати». Наприклад: *neutralize, symbolize, advertise*. [5]

Суфікси, які утворюють прикметники та їх значення:

Суфікс *-al* утворює прикметники, що передають певну якість чогось. Наприклад: *actional, emotional, fictional, formal, identical, illegal, illogical*. Суфікс *-less* утворює прикметники, що вказують на відсутність певної ознаки, якості. Наприклад: *blameless, earless, friendless, groundless, helpless*.

Суфікс *-ous* утворює прикметники від іменників, що виражають певні характеристики та мають значення «бути наділений певною якістю». Наприклад: *adventurous, dangerous, fictitious, furious, glamorous, humorous*.

Суфікси *-able, -ible* вказують на певну можливість або ж передають значення «той, що можна виконати». Наприклад: *acceptable, adaptable, admirable, explicable, fashionable, feasible, interchangeable*.

Суфікс *-ive* передає значення «викликати ефект», «мати якість». Наприклад: *aggressive, cooperative, descriptive, exhaustive, expensive*. Суфікс *-ing* утворює прикметники зі значенням «викликати ефект, емоції». Наприклад: *annoying, embarrassing, interesting*. [5]

Суфікс, що утворює прикметник *-ful*, має значення «повний», «наділений чимось». Наприклад: *beautiful, careful, cheerful, delightful, disgraceful, doubtful, helpful*. Тоді як *-ish* часто може вказувати на недостатність якості. Наприклад: *greenish* – зелений, але не зовсім; *youngish* – не зовсім молодий, але так виглядає. [3]

Основною функцією префіксів в англійській мові є зміна лексичного значення однієї і тієї ж частини мови.

Префікс *anti-* вживається для позначення протилежності, означає «проти». Наприклад: *antithesis*. Словотворчий префікс *auto-* означає «сам», «той самий». Наприклад: *autobiography, automobile*.

Англійський префікс *bi-*, що походить від латинських префіксів *bin-* і *bis-* означає «подвійний»: *bilingual*.

Префікс *co-* означає споріднене, спільне походження дії чи процесу, наприклад: *coincidental, cooperate, cooperative, cooperation*. Префікс *con-* є різновидом префіксу *co-* і має значення «разом з». Наприклад: *conformity, connect, conservatism*.

Префікс *dis-* вказує на протилежність дії, якості або на заперечення чи відсутність чогось. Наприклад: *disability, disadvantage, disagree, disappear, disappointed, disbelief, disgraceful*.

Префікс *fore-* має значення «перед тим», «раніше». Наприклад: *foresee, foresight*.

Префікс *il-* має заперечне значення «не-». Наприклад: *illegal, illogical*. Префікс *im-* також вживається в заперечному значення. Наприклад: *imbalance, immature, impolite*. В тому ж значенні, що і префікси *il-* та *im-*, вживається префікс *in-* (означає «не-»). Наприклад: *inability, inactivity*.

Префікс *inter-* вказує на зв'язок між якимись поняттями або групами, означає «серед чогось», «між чимось». Наприклад: *interchangeable*.

Префікс *mis-* означає, що щось зроблено або робиться неправильно. Наприклад: *misconception, misinform*. Префікс *mono-* вказує на щось поодиноке, одиничне, єдине. Наприклад: *monograph, monologue*.

Сучасний нам префікс *un-* вживається практично з необмеженою кількістю дієслів, надаючи їм зворотних (негативних) семантичних ознак, наприклад: *unclose, unfasten, unhook, unpack, unwrap*. [4]

Висновки. Отже, варто зауважити, що префіксація та суфіксація набули широкого вжитку в англійській мові. Тому, афіксація, безперечно, є надзвичайно продуктивним методом словотвору.

Список використаних джерел:

1. Білецька І. О. Лексикологія англійської мови: навчально-методичний посібник / І. О. Білецька, Н. В. Ставчук. — Умань: Візаві, 2018. — 165 с.
2. Плющ М. Я. Граматика української мови: Морфеміка. Словотвір. Морфологія / М. Я. Плющ — Київ: Вища Школа, 2005 - 288 с.
3. Сліпецька В. Д. English Lexicology: Theory and Practice: Навчально-методичний посібник / В. Д. Сліпецька. — Дрогобич: Редакційно-видавничий відділ ДДПУ імені Івана Франка, 2009. — 189 с.
4. Компаративний аналіз військово-політичної терміносистеми в англійській та українській мовах на словотворчому рівні [Електронний ресурс]. — Режим доступу: <https://studfile.net/preview/2266079/page/7/>
5. Суфікси в англійській мові [Електронний ресурс]. — Режим доступу: <https://grammarway.com/ua/suffixes>

ІМПЛІКАТУРИ В НІМЕЦЬКОМОВНОМУ РЕКЛАМНОМУ ДИСКУРСІ

Наконечна Андріяна Андріївна

здобувач вищої освіти факультету іноземних мов
Львівський національний університет імені Івана Франка, Україна

Науковий керівник: Крайник Ольга В'ячеславівна

кандидат філологічних наук, доцент кафедри німецької філології
Львівський національний університет імені Івана Франка, Україна

Термін «імплікатура» уперше вжив Г. П. Грайс у своїх публікаціях “Logic and Conversation”; “Futher Notes on Logic and Conversation” у 1967 р. Імплікатурою науковець називає те, що мається на увазі, на що натякається, або що імплікується у моменті мовлення, але воно не міститься у висловлюванні, не виражено буквально. У лінгвістичній літературі немає єдиної класифікації імплікатур. П. Грайс виокремлює 2 типи: конвенційні та конверзаційні імплікатури [11]. Конвенційні імплікатури походять із загальноприйнятих значень слів. Вони не базуються на постулатах Принципу Кооперації Грайса, проте потребують додаткових – фонових знань, без яких адекватність їх інтерпретації є неможливою. Конверзаційні імплікатури виводяться на основі контексту дискурсу й максимум Принципу Кооперації [5]. Конверзаційні бувають загальними й частковими.

Існують й інші класифікації. Наприклад, за Дж. Юлем, імплікатури поділяються на узагальнену конверсаційну, партикулярну конверсаційну, скалярну конверсаційну та конвенційну. [13] Проте, вона, як і всі інші, базується на працях Г. П. Грайса. В статті ми притримуватимемось класифікації Грайса, як базової.

Принцип Кооперації або комунікативної співпраці, сформульований Грайсом – це правила нормативної комунікативної поведінки (включно з правилом ввічливості), яких повинен дотримуватись мовець, щоб інформація була успішно донесена до адресата. Він базується на 4 максимах: кількості, відношення, доцільності та способу. Можна стверджувати, що імплікатура (конверзаційна) виникає в результаті порушення однієї з максимум. Порушення переслідує мету впливу на адресата. Наприклад, унаслідок порушення максимуми відношення, а точніше ігнорування постулату релевантності, виникають такі явища як: зміна теми розмови, відповідь питанням на питання, тощо [5].

Ф.С. Бацевич, український вчений у галузі комунікативної лінгвістики у своїй публікації «Основи комунікативної лінгвістики», дає таке визначення цьому явищу: «Імплікатура мовленнєвого спілкування (дискурсу) – прагматичні компоненти змісту повідомлень, мовленнєвих жанрів, дискурсів, які виводяться адресатом з контексту спілкування завдяки знанню комунікативних принципів, максимум, постулатів та конвенцій спілкування. Імплікатури дискурсу породжуються не структурою мовного коду, а виникають із загальних умов успішної комунікації. Їхні значення інтерпретуються у сфері мовлення, а не мови» [2].

Поняття дискурсу досить розмите. По сьогодні не існує єдиної думки щодо його трактування. Воно вживається в різних контекстах, залежно від науки чи сфери діяльності. Т. А. ван Дейк, П. Рікен, М. Фуко, Дж. Грайс та інші є авторами літератури, присвяченої теоретичним і прикладним проблемам дискурсу. За Н.Д. Артюною, «дискурс – це мовлення, що розглядається як цілеспрямована соціальна дія, як

компонент, який бере участь у взаємодії людей і механізмах їхньої свідомості. Дискурс – це мовлення, занурене в життя» [3].

Дискурс може бути представлений як у формі діалогу, бесіди, полілогу, так і тексту, який включає в себе ситуацію (обговорення кола проблем), а мовець може опиратись на власну суб'єктивну позицію. В основі будь-якого дискурсу лежить комунікація [4].

Г. Почепцов виокремлює такі дискурси: газетний, театральний, медіа (теле- і радіодискурси), літературний, дискурс у сфері паблік релейшнз, релігійний, рекламний, політичний. [2].

Рекламний дискурс (далі РД) вже впродовж тривалого часу знаходиться в колі інтересів лінгвістів. За висловами І. В. Карасика, «призначення РД полягає у просуванні того чи іншого товару, тобто у впливі на адресата із метою переконати його придбати відповідний товар у буквальному чи переносному смислі. У буквальному смислі, ми придбаємо товар, купуючи певні речі або сплачуючи за певні послуги, у переносному смислі товар сприймається як певна думка, яку нам пропонують розділити» [3].

В основі РД лежить рекламний текст, при написанні якого враховуються особливості людського мислення та психіки. Рекламний текст має на меті привернути увагу, навести аргументи щодо переваги саме цього товару над іншими, переконати придбати його. А в центрі тексту стоїть рекламний слоган й малюнок. Він є креолізованим. Тобто, поєднує в собі мовні засоби й ілюстрацію (фото/ карикатуру тощо.) [4].

Дискурс створює послідовність мовленнєвих актів (далі МА) [1] Рекламний мовленнєвий акт може бути експліцитним та імпліцитним. Імпліцитний передбачає активне використання імплікатур й прагмалістичних засобів. В його основі лежить первинна директивна ілокуція пропонування, що спонукає до покупки товару.

У слоганах, в яких реалізуються асертиви, комісиви та експресиви, директивна ілокуція виражена імпліцитно. Загалом, рекламні слогани можуть реалізувати МА асертивного, директивного, комісивного та експресивного типів [6]. У німецькомовному РД переважають МА асертивного типу. Особливо типовими є риторичні питання, що реалізують непрямий МА. Як приклад візьмемо рекламний текст доглядової косметики „Dr. Hauschka”:

(1) *Balance. Ruhe. Glow. Was braucht noch deine Haut? +> Nichts, з чого виводиться імплікатура Pflegen Sie Ihre Haut mit unseren Tagesfluids um Ihre Haut einen Energiekick und Glow zu schenken und sie wieder ins Gleichgewicht zu bringen [9].*

На думку Дж. Р. Серля, ілокуції поділяються на первинні й вторинні. Рекламний слоган завжди виражає директивну ілокуцію як первинну, у вигляді імплікатури. Асертивна, комісивна чи експресивна є вже вторинними ілокуціями. [12]:

(2) *Blumen sagen mehr als Worte +> Verschenkt man Blumen, so möchte man damit etwas ausdrücken +> Bestellen Sie Blumen bei ALDI BLUMEN und drücken Sie Ihre Gefühle und Wünsche einem anderen Menschen aus. [7]*

(3) *Finden Sie hier die Erfolgsrezepte für Ihr ökosoziales Marketing +> Kaufen Sie unsere Öko - Taschen, Flaschen und andere Waren, um Ihr Unternehmen umweltfreundlich zu machen. +> Ökologisch bedeutet erfolgreich. [8]*

(4) *Wählen Sie einen gesunden Schlaf mit sanften Träumen für Ihre Kinder. +> Unsere bequeme Nachtwäsche mit hoher Qualität sorgen für ein wohlige Gefühl und für gute Nächte Ihrer Kinder. +> Kaufen Sie bei uns! [10]*

Отже, у РД повідомлення адресата подається експліцитно (виражено безпосередньо) або імпліцитно (не виражено безпосередньо). За сприянням

імплікатур, у рекламних текстах приховано значно більше інформації, ніж подається насправді, а споживач не піддається прямому тиску, а приходить до прийняття рішення самостійно. Імпліцитність збільшує вплив самої реклами на споживача та робить її більш ефективною.

Список використаних джерел:

1. Арутюнова (1990) Н. Д. Дискурс // Лингвистический энциклопедический словарь, – с. 412
2. Бацевич Ф.С. (2004) Основи комунікативної лінгвістики: підручник. – Київ: Академія, – 344 с. 138, 179.
3. Безугла Т.А. (2017) Англо- і німецькомовний рекламний дискурс : дис. ... канд. філ. наук: 10.02.04. / Харківський національний університет ім. В. Каразіна. 35-36. Вилучено з: <http://foreign-languages.karazin.ua/resources/b55073de1262987eed71a242c2180403.pdf>
4. Безугла Т.А. (2013) Лінгвопрагматичні та стилістичні особливості рекламного дискурсу. *Вісник Харківського національного університету імені В. Н. Каразіна. Сер. : Філологія.* - № 1052, вип. 74. 31-36. Вилучено з: http://nbuv.gov.ua/UJRN/VKhIFL_2013_74_8
5. Глущенко А.В. (2019) Імплікатури як порушення мовленнєвої поведінки комунікантів. *Virtus. Scientific Journal. November, issue 38 ISSN 2410-4388.* – с. 158-160., 3-6. Вилучено з: <http://eprints.cdu.edu.ua/2024/1/glyzhenko%282%29.pdf>
6. Матеріали IV міжнародної наукової конференції «Когнітивно-прагматичні дослідження професійних дискурсів». – Харків : Харківський національний університет імені В.Н. Каразіна, 2014. – 120 с. 8. Вилучено з: <http://foreignlanguages.karazin.ua/resources/d49641e49be7d31e4f27734903700519.pdf>
7. Aldi Blumen: Blumen bestellen, Glück verschenken – mit ALDI Blumen. -Вилучено з <https://www.aldi-blumen.de/>
8. A&Mkreativfabrik: nachhaltig. ökologisch. produziert. - URL <https://www.kreativ-fabrik.com/>
9. Dr. Hauschka: Naturkosmetik. - Вилучено з: <https://www.drhauschka.de/>
10. Engel : Baby und Kinder - Nachtwäsche. - Вилучено з: <https://engel-natur.de/de/kollektion/baby-und-kinder-programm/kinder-nachtwaesche>
11. Grice H. P. (1993) *Logik und Konversation. Handlung, Kommunikation, Bedeutung.* Frankfurt : Suhrkamp. 243–265
12. Searle J.R. (1982) *Indirekte Sprechakte / J.R. Searle ; ins Dt. üb. von A. Kemmerling // ders. Ausdruck und Bedeutung.* – Frankfurt /M.: Suhrkamp. 57–79.
13. Yule, G. (1996) *Pragmatics / G. Yule.* – Oxford: OUP, 135p. 40-46

МЕДІА-ВИКЛИКИ СУЧАСНОСТІ: МУЛЬТИДИСКУРСИВНІСТЬ КІБЕРБУЛІНГУ ЯК СПЕЦИФІЧНОГО ВИЯВУ КОМУНІКАТИВНОЇ АКТИВНОСТІ У ДІДЖИТАЛІЗОВАНОМУ СУСПІЛЬСТВІ

Безруков Андрій Вікторович

ORCID ID: 0000-0001-5084-6969

канд. філол. наук, доцент, доцент кафедри філології та перекладу
Український державний університет науки і технологій, м. Дніпро, Україна

Сучасна картина світу в культурі посттехногенної цивілізації на початку XXI ст. реконструюється в умовах невпинного розвитку інформаційних технологій, що призводить до діджиталізації суспільства. Комп'ютеризація і кібернізація всіх сфер суспільного, наукового, культурного життя сприяє виникненню нових форм і засобів комунікації. Водночас це провокує маніфестацію специфічних поведінкових моделей, зумовлених соціокультурними зсувами. Кібербулінг стає дедалі поширенішим епіфеноменом комунікативних процесів у веб-середовищі. Чинники, що його зумовлюють, актуалізуються через невідворотну трансформацію світоглядних парадигм та культурних установок і стереотипів, що швидко змінюються і певним чином реагують на виклики сьогодення.

Мова як складна система відображає процеси, за якими відбувається спілкування у кіберпросторі, що вимагає нових стратегій їх дослідження у річищі сучасного міждисциплінарного підходу. Водночас не менш поширеними є невербальні форми кібербулінгу, які часто виникають під час інтерактивної взаємодії в інтернеті. Поєднуючись з мовними структурами, вони утворюють складні синкретичні моделі, функціонування яких слід розглядати в мультимодальному аспекті, оскільки лише такий підхід дозволяє вийти за межі аналізу мови і продемонструвати поліморфність та, найголовніше, мультидискурсивність процесів медіа-комунікації.

В залежності від форм кібербулінгу, серед яких основними є образи (*flaming*), домагання (*harassment*), наклеп, паплюження, запламування репутації, поширення чуток (*denigration*), використання фіктивного імені (*impersonation*), публічне розголошення особистої інформації (*outing and trickery*), соціальна ізоляція (*exclusion*), тривалі домагання і переслідування (*cyberstalking*), відкрита загроза фізичної розправи (*cyberthreats*) тощо, використовуються різні мовні й немовні техніки, які можуть представляти інтерес з точки зору впливу на особу буллера з метою протидії цьому негативному явищу. Механізми мовної і немовної репрезентації кібербулінгу утворюють цілісну картину для розуміння однієї з найважливіших граней медіа-комунікації.

Попри те, що на початку XXI ст. у фокус наукових досліджень дедалі частіше потрапляє *homo loquens* з її уявленнями про принципи комунікації, зазначена проблематика не тільки не втрачає своєї актуальності, але й постає у новому ракурсі, що охоплює нове комунікативне середовище – інтернет – з його специфічними умовами для протікання комунікативних процесів. Сенс таких досліджень визначається цілком прагматичною метою: виявити ефективні засоби та інструменти для оптимального спілкування. Водночас, очевидно, що оптимізувати

процеси спілкування неможливо без ґрунтовного дослідження тих мовних і немовних явищ, які далекі від уявлень про коректну взаємодію.

Форми кібербулінгу у вербальних та невербальних практиках медіа-простору актуалізуються через реалізацію специфічних моделей комунікації та стратегій вербальної і невербальної поведінки. Аналіз форм кібербулінгу яскраво демонструє їх складність, увиразнюючи поліморфну природу і багатовимірність процесів медіа-комунікації. Різні форми кібербулінгу в інтернет-середовищі вимагають від буллера застосування різних мовних і немовних механізмів впливу.

Сьогоднішні тенденції розвитку суспільства диктують сучасній людині специфічні поведінкові моделі. Поширення інтернет-технологій неминуче призводить до підвищення рівня медіа-активності, що характеризується повним зануренням сучасної людини в кіберпростір і розмиванням меж між реальним та віртуальним життям, призводячи до перегляду аксіологічних установок і трансформації мовленнєвих практик.

ПЕРЕКЛАДАЦЬКІ ТРАНСФОРМАЦІЇ ПЕРСІВАЛА КАНДІ ТВОРІВ ЛЕСІ УКРАЇНКИ

Прокопчук Вікторія Володимирівна

студентка факультету іноземної філології

Волинський національний університет імені Лесі Українки, Україна

Калиновська Ірина Миколаївна

ORCID ID: 0000-0002-3406-1456

канд. філол. наук, доцент, доцент кафедри практики англійської мови

Волинський національний університет імені Лесі Українки, Україна

Творчість відомої української поетеси Лесі Українки та проблеми перекладу її творів привертають увагу багатьох лінгвістів і перекладачів, адже перекладацькі трансформації здатні як підсилити зміст, так і створити глибоку прірву між оригіналом і перекладеним текстом.

Як відомо, Леся Українка залишила неоціненну перекладацьку спадщину. «Творчість Лесі Українки уже на початку ХХ ст. цікавила англомовний світ. Переклади англійською мовою здійснювали фахівці як українського походження (Джон Вір (Іван Вив'юрський), Марія Скрипник, Оноре (Онуфрій) Івах), Мікаел Найдан, Вірляна Ткач, Юрій Ткач, Марко Павлишин, Дзвіна Орловська, Віталій Чернецький, Марко Андрійчик, так і англосакського (Карл Ерих Бечгофер Робертс, Персівал Канді, Ватсон Кіркконнел, Віра Річ, Гледис Еванс, Патриція Варрен, Ванда Фиппс)» [1, с. 24]. Одними із найкращих перекладів англійською мовою є переклади Персівала Канді (Percival Cundy) (1891–1947) – канадця, який протягом свого життя глибоко проникся культурою українського народу і зробив неоціненний внесок у поширення творів Лесі по всьому світу. Метою нашої роботи є опис перекладацьких трансформацій Персівалф Канді творів Лесі Українки на матеріалі збірки «Spirit of flame» (укр. «Дух пламеню») [3].

У драматичній поемі Лесі Українки «Лісова пісня» (англ. «Forest Song») [3, с. 169–260] можна знайти багато трансформацій, адже в тексті є безліч міфологічних істот, переклад яких вимагає високого рівня мовної компетенції та неабияких екстралінгвістичних знань. Загалом, міфологічний бекграунд поеми представлений міфологічними реаліями. До прикладу:

1) *Той, що греблі рве* – *He Who Rends the Dikes, a destructive sprite dwelling in the freshets of spring* [3, с. 169]. При перекладі Персівал Канді використав метод калькування, при цьому була використана конкретизація – *Той* – *He* та перmutація *греблі рве* – *Rends the Dikes*.

2) *Лісовик* – *Forest Elf, a woodland sprite* [3, с. 169]. В англійській міфології не існує точного відповідника українській міфологічній реалії Лісовик. Адже Лісовик у творі Лесі Українки – володар лісу, а Персівал Канді ймовірно мав намір наблизити творчість Лесі Українки до англомовного читача впровадженням образу ельфа зі старогерманського фольклору.

3) *Перелесник* – *Will-o'-the-Wisp, a fire sprite (ignis fatuus)* [3, с. 169]. Персівал Канді переклав як *Will-o'-the-Wisp*, використовуючи наблизений переклад. Перелесник відомий у фольклорі за назвою Вогненний змії, в той час як *Will-o'-the-Wisp* відповідає в українській міфології мандрівним вогникам.

Загалом Персівал Канді адекватно відтворив дух Лесиних творів, модернізм виразу, силу і могуть громадянської лірики, зворушливу жіночність інтимних настроїв [1, с. 25]. В англомовного читача складається правильне уявлення і про Іфігенію, що рветься до рідного краю, до сім'ї – і саме заради них змушена залишитися на чужині («Іфігенія в Тавриді» – *англ.* «Iphigenia in Tauris» [3, с. 58]), і про Дантову дружину Джемму Донаті, що зреклася власного щастя аби пройти в країну слави Беатріче («Забута тінь» – *англ.* «A Forgotten Shadow» [3, с. 44]). Читач відчуває переконливий протест проти угодовства, легкодухості й лицемірства в англомовній інтерпретації «Адвоката Мартіана» – *англ.* «Martianus the Advocate» [3, с. 261]).

Одна зі своєрідностей почерку Лесі Українки в поемах – це прикінцеві сентенції, якими обмінюються герої. Персівал Канді «в основному правильно відтворив їх у перекладі» [1, с. 24]. Ось знамениті слова пророчиці Тірци (драматична поема «На руїнах» – *англ.* «On the Ruins» [3, с. 79]), які у перекладі Персівала Канді читаємо:

Благословенний той, хто хліб дає! Blessed is he whoever gives us bread!
Лежачим краю рідного немає, He hath no native land who lies supine.
Чий хліб і праця – того і земля. To him who sows and reaps – to him the land!

Отже, перекладацькі трансформації Персівала Канді є цілком адекватними і правильними у плані відповідності. Очевидно, що фольклорно-міфологічне мислення українського та англійського народів відрізняється одне від одного. Тож для адекватного відтворення оригінальних дій та персонажів перекладач повинен користуватися як знаннями мови, так і екстралінгвістичними знаннями. Саме ці знання допомогли Персівалу Канді здійснити адекватний переклад без будь-яких деформацій змісту культурологічних реалій.

Список використаних джерел:

1. Леся Українка у світі перекладу (вибрані переклади європейськими та східними мовами): навчальний посібник. (2021). Київ: Кондор.
2. Леся Українка. Повні тексти творів. Бібліотека української літератури. Вилучено з: <https://www.ukrlib.com.ua/books/author.php?id=3>
3. Spirit of Flame. Collection of the Works of Lesya Ukrainka / translated by Percival Cundy. (1950). Вилучено з: <https://diasporiana.org.ua/wp-content/uploads/books/18675/file.pdf>

СЕМАНТИКО-КОГНІТИВНИЙ АНАЛІЗ ВИКОРИСТАННЯ МЕТАФОРИ У РЕКЛАМНИХ ТЕКСТАХ

Синенко Катерина

здобувачка першого рівня вищої освіти,
спеціальність: Середня освіта (англійська мова і література)
Університет Григорія Сковороди в Переяславі, Україна

Науковий керівник: Христич Ніна Сергіївна

кандидат педагогічних наук,
доцент кафедри іноземної філології, перекладу та методики навчання
Університет Григорія Сковороди в Переяславі, Україна

Постановка проблеми. Метою реклами є донесення певної інформації від рекламодавця до цільової аудиторії і спонукання її до дії. Для цього застосовуються різноманітні лінгвостилістичні прийоми, метою яких є активізація інтересу адресата і створення сприятливих умов для закріплення інформації у свідомості реципієнта. Вивчення вживання метафори у рекламних текстах надає широкі можливості для з'ясування впливу трансформацій на зміни у способі мислення та появу нових моделей реальності. Семантико-когнітивний аналіз цього мовного явища виявляє тенденції, пов'язані з лексико-семантичними процесами у сфері реклами, а також дає ключ до розуміння особливостей мовотворчості рекламодавців.

Аналіз останніх джерел досліджень і публікацій. Необхідність дослідження рекламного дискурсу викликано потребою аналізу функціонування цього явища як засобу масового повідомлення. Проаналізувавши дискусійні питання, пов'язані із статусом рекламних текстів як текстів малої форми у загальній теорії текстотворення сучасної англійської мови та беручи до уваги думки науковців України (Н. Деркач, Т. Заболотна, Н. Христич та ін.) та зарубіжжя (G. Lakoff, G. Leech et al), ми з'ясували, що рекламний текст – це особливий вид тексту з максимальним прагматичним потенціалом порівняно з іншими видами текстів. У ньому здійснюється найбільш висока мобілізація всіх мовних засобів – лексичних, синтаксичних, стилістичних і фонетичних, які діють в унісон, виконуючи прагматичну функцію реклами – спонукання до купівлі чи популяризації товару. За словами Т. Заболотної та Н. Христич, «одним із елементів суспільного життя, який активно реагує на суспільні процеси й віддзеркалює їх, є реклама, яка має дуже великий вплив на масову свідомість» [1, с. 191].

Мета статті полягає у дослідженні метафори як семантико-когнітивного засобу, що вживається у рекламних текстах.

Виклад основного матеріалу дослідження. Реклама орієнтована на конкретні продукти або послуги; вона описує особливості, переваги та їх продуктивність. Таким чином, рекламодавці створюють семіотичний світ для того, щоб переконати свою аудиторію вибрати з основної маси рекламного товару або послуг, що рекламуються, саме їхній. Рекламування – віддалений відеозв'язок, який може також мати деякі специфічні особливості усної комунікації. У різних джерелах лінгвістичної літератури є декілька класифікацій реклами, які засновані на різних принципах (критеріях). За твердженням Дж. Ліч, найчастіший і важливіший вигляд рекламування – комерційна споживча реклама: рекламуючи направлено на масову аудиторію з метою просування на продаж комерційного продукту або обслуговування [4, р. 46].

Головною ознакою рекламних текстів є його безпосередня орієнтованість на аудиторію з метою отримання потрібної реакції. Необхідно зважати на те, що будь-який рекламний текст має не лише інформативний, а й інтенціональний характер. Для досягнення основної мети такого типу тексту – переконання необхідною умовою є ретельний відбір мовних засобів усіх рівнів.

У рекламному дискурсі широко використовуються мовні засоби різних ярусів (лексичного, морфологічного, синтаксичного), характерні для певного соціального інституту. Для лексичного фонду рекламного дискурсу властива значна кількість емоційно-оцінних лексичних одиниць, використання гіперболи, порівняння, метонімії, метафори, персоніфікації, перифрази, іронії, літоти як стилістичних тропів. Напр.: *There is No Substitute (Porsche)* – гіпербола // *Float like a Butterfly, Sting like a Bee (Gatorade)* – порівняння.

Метафора визначається як вторинна номінація на основі подібності, схожості або спорідненості (дійсних або уявних) двох різних об'єктів. Дж. Лакофф і М. Джонсон у своїй книзі «Метафори, якими ми живемо» (1980) визначає метафору як «заяви та / або фотографії, які викликають приймач, щоб випробувати одну річ в термінах іншого» [3].

Н. Христич вважає, що метафора безпосередньо пов'язана з емоціями людини: «... advertisers are likely to use metaphors when describing emotion of different sorts, as they have the potential to evoke vivid accounts that tap into actual physical experience, such as the experience of emotion. [2, с. 134]. The linguistic discussions on the language of emotions acquired a new shape due to the development of the cognitive theory, the central claim of which is that human conceptualization of reality mirrors our physical experience with all its bodily and physiological limitations [там само, с. 135].

Емоції переплітаються з когнітивним мисленням і спрямовані на створення однакових або різних функцій між двома об'єктами, які розглядаються. Це відображення є основою когнітивної метафори. Когнітивна метафора базується на схожості і розкриває одну із характерних властивостей предмета або явища (ключову чи побічну). Напр.: *The power of Dreams (Honda)* // *Lucky Charms. They're magically delicious (Lucky Charms).* // *I am made of blue sky and golden light, and I will feel this way forever...share the fantasy (Chanel No. 5).*

Метафоризація може йти шляхом уподібнення абстрактного предмета (*make-up*) до реального чи особи (*artists*): *The make-up of make-up artists (Max Factor).*

У такому випадку метафора має евристичну пізнавальну цінність і допомагає зануритись у сутність явища. Це свідчить про когнітивну сутність метафори і її здатність бути джерелом полісемії. Такі метафори також зафіксовані у словниках і входять у мовлення як готові елементи для більш експресивного вираження думки. Наявність когнітивної метафори у рекламних текстах має на меті створення художнього образу. Вживання образної метафори пов'язано із необхідністю вербальної категоризації нових понять. Рекламні медіатексти стають сферою метафоричної деривації найменувань.

Метафора персоніфікації є фундаментальною основою пізнання світу. Тому не випадково відбувається інтуїтивний вибір саме метафори персоніфікації. З-поміж когнітивних метафор можемо назвати ті, що позначають сталі суспільно-політичні реалії, наприклад, *the branch of power, the handle of power, the handle of influence, the design of safety, the wave of strikes, the mechanism of reform, tax press*), а також ті, що виокремлюють подію чи явище суспільно-політичного життя, вказуючи на їхню диференційну ознаку, наприклад, *dead money, hard currency, clear policy, shadow economy*) та ін. Вищепераховані образні метафори суспільно-політичної сфери

набувають значення термінів. Під поняттям «образна метафора» ми маємо на увазі мовленнєвий феномен, що виражає світобачення не якоїсь мовної спільноти, а окремого автора (письменника, популярного спікера тощо), а у рекламному дискурсі – авторів гасел, як наприклад, *Red Bull gives you wings (Red Bull // Making the sky the best place on Earth (Air France) // The proud bird with the golden tail (Continental Airlines)*.

Здатність до гіпотетичного осягнення дійсності дозволяє говорити про унікальність метафори на рівні рекламного дискурсу, в якому існують цілі метафоричні системи. Метафора створює ситуацію для розвитку уяви та спонукає користувача реклами зробити потрібний вибір. Такий спосіб «доопрацювання» інформації є особливо ефективним, бо читач/слухач доходить висновку самостійно. Цю функцію необхідно брати до уваги, оскільки тлумачення метафори може відбуватися як відповідно до задумів рекламодавця, так і всупереч їм.

Висновки та перспективи подальших досліджень. Отже, метафори грають особливу роль у рекламних текстах, оскільки вони допомагають формулювати образне мислення, розвивати уяву, забезпечують безкінечну варіативність асоціативних пар і є знаряддям маніпулювання свідомістю адресатів. Перспективним, на наш погляд, є дослідження когнітивно-концептуальних моделей рекламного дискурсу.

Список використаних джерел:

1. Заболотна Т., Христич Н. Оказіоналізми в англомовній рекламі. *Теоретична і дидактична філологія: зб. наук. пр. Серія. Філологія*. Переяслав-Хмельницький. 2014. Вип. 18. С. 191–194.
2. Khrystych N. Stylistic expressive means in advertisement of the best brands. *Теоретична і дидактична філологія: зб. наук. пр. Серія. Філологія*. Переяслав. 2018. Вип. 27. С. 132–140. Available at: <https://tdp-journal.com/index.php/journal/article/view/61> (Accessed: 7 May 2022).
3. Lakoff G & Johnson M. *Metaphors we live by*. Chicago : University of Chicago Press, 1980. pp. 7–85.
4. Leech G. *Language in Literature: Style and Foregrounding*. Harlow : Longman, 2008. 222 p.
5. Think Slogans. Available at : <http://www.thinkslogans.com/slogans/> (Accessed: 7 May 2022).

СОЦІАЛЬНІ ОСНОВИ ДІЛОВОЇ КОМУНІКАЦІЇ

Боговик Оксана Аурелівна

ORCID ID: 0000-0003-4315-2154

канд. філол. наук, доцент кафедри філології та перекладу
Український державний університет науки і технологій, Україна

Первинне значення комунікації знаходиться в дуальній площині «процесу розуміння та обміну значеннями» [4], тобто це відносини, які передбачають взаємодію між певними учасниками. Головною лексемою у пропонованому визначенні є *процес*, яка описує динамічну діяльність, яку важко «вловити», щоб детально описати, оскільки вона постійно змінюється. Коли ми спілкуємося, на цей процес впливає багато факторів: взаємодія між знайомими і незнайомими комунікантами, приватна чи привселюдна розмова, необхідність або бажання зворотного зв'язку, зміст бесіди, а також важливою є емоційна складова. Наступна лексема, яка чітко описує процес комунікації, – це *розуміння*. «Розуміти – значить сприймати, інтерпретувати та пов'язувати наше сприйняття та потрактування з тим, що ми вже знаємо» [2]. Слово *обмін* означає розподіл якоїсь сумісної діяльності. Під час спілкування відбувається обмін думками, почуттями, ідеями або інтерпретаціями між комунікаторами. *Значення* слова розуміється з контексту, де виявляється спільне значення слова, що сприяє розумінню переданого повідомлення.

Зміст та характер ділової комунікації визначаються змістом та характером здійснюваної в ній діяльності, але існують і загальні компоненти, серед яких зазначимо про вісім основних: *джерело, повідомлення, канал, одержувач, зворотний зв'язок, навколишнє середовище, зміст, перешкоди*. Кожен зі згаданих компонентів виконує важливу функцію в загальному процесі здійснення комунікації.

Джерело створює та передає повідомлення аудиторії. Доповідач окреслює тему, кодує повідомлення вибором необхідної лексики, надсилає інформацію реципієнту, спостерігає за реакцією адресатів.

Повідомлення – це значення, створене джерелом для окремого адресата або аудиторії [3]. Доповідач добирає вербальну основу, тобто лексичний матеріал, організовуючи його граматично та стилістично, але враховуючи невербальну складову, як, наприклад, мову тіла.

Канал – це спосіб за допомогою якого здійснюється обмін інформації між джерелом і адресатом [3]. Канали можуть бути усними, як наприклад, приватні розмови, промови, телефонні перемовини, повідомлення голосової пошти та ін., і письмовими, наприклад: листи, меморандуми, замовлення, рахунки-фактури, статті, блоги, електронна пошта, текстові повідомлення, твіти тощо.

Одержувач отримує повідомлення від джерела, аналізуючи та інтерпретуючи повідомлення двома способами: як було задумано джерелом або із помилковим трактуванням [3].

Навмисна або ненавмисна комунікація з джерелом створює *зворотний зв'язок*, який складається з повідомлень, які адресат надсилає навспак до джерела. Цей компонент є одним з найважливіших, адже вербальні чи невербальні сигнали зворотного зв'язку дозволяють джерелу побачити рівень розуміння отриманої інформації та покращити спілкування [1].

Навколишнє середовище визначається фізичною та психологічною атмосферами, за допомогою яких надсилається і отримується повідомлення [3]. Середовище, у даному контексті, включає приміщення, меблювання і, навіть, стиль одягу комунікантів, який налаштовує на тон спілкування.

Зміст комунікаційної взаємодії включає обстановку, місце спілкування та очікування залучених осіб [3]. Професійний контекст спілкування містить ознаки середовища комунікантів, які прямо чи опосередковано впливають на очікування від розмови та поведінки учасників. Варто зазначити і про те, що зміст відіграє дуже важливу роль у міжкультурній комунікації.

Перешкоди можуть бути фізичними або психологічними, тобто «це все, що блокує або змінює передбачуваний джерелом зміст повідомлення» [3]. Психологічні перешкоди відбуваються, коли сторонні думки займають увагу адресата і заважають сприймати повідомлювану інформацію.

Соціальними підставами ділових комунікацій у суспільстві є діяльність людей та існуючі суспільні відносини, які реалізуються через взаємодію окремих людей. Розуміння компонентів ділової комунікації дозволяє усвідомити реальні умови, за яких вона здійснюватиметься, відповідно власним інтересам та перспективам співпраці.

Список використаних джерел:

1. Leavitt H., & Mueller R. (1951). Some effects of feedback on communication. *Human Relations*, (4), pp. 401–410
2. McLean S. (2003). *The basics of speech communication*. Boston, MA: Allyn & Bacon, 272 p.
3. McLean, S. (2005). *The basics of interpersonal communication*. Boston, MA: Allyn & Bacon, p. 10
4. Pearson J., & Nelson P. (2000). *An introduction to human communication: Understanding and sharing*. Boston, MA: McGraw-Hill, 430 p.

СПОСОБИ ЗАБЕЗПЕЧЕННЯ ГЕНДЕРНОЇ РІВНОСТІ В УКРАЇНСЬКІЙ ТА НІМЕЦЬКІЙ МОВАХ

Дзикович О.В.

ORCID ID: 0000-0002-6740-8591

кандидат філологічних наук, доцент, доцент
КПІ імені Ігоря Сікорського, Україна

Рибачок К.В.

здобувачка вищої освіти, факультет лінгвістики
КПІ імені Ігоря Сікорського, Україна

Дослідження фемінітивів посідають чільне місце в сфері гендерної лінгвістики. Фемінітиви в українській мові почали з'являтися навіть всупереч граматичним правилам та розсудливості: *посолка, божиця, податківця, прозаїчка* [2].

Фемінізація досягнула такого рівня, що представники мовної спільноти наразі мають можливість обирати варіант фемінітиву для різних іменників чоловічого роду, наприклад:

- жінка-фотограф: фотографка, фотографиня, фотографеса;
- жінка-актор: акторка, актриса;
- жінка-плавець: плавчиня, плавчиха, плавачка, пливунка;
- жінка-водій: водійка, водійчиня [3].

Але, на думку А. Архангельської, такі фемінітиви, часто можуть звучати грубо та немилозвучно [1].

Українська мова має понад 13 суфіксів, за допомогою яких утворюють фемінітиви, проте найвживанішими є **-к-**, **-иц-**, (*дизайнерка, швачка, шинкарка, набірниця, ректорка, учениця*), **-ин-** (*кравчиня, плавчиня, майстриня, лемкиня*), та суфікс **-ес-**, який додається до слів іншомовного походження (*клоунеса, критикеса, дяконеса*).

Якщо ми говоримо про фемінізацію німецької мови, то в ній помітна тенденція до ретельної пропорційності стосовно чоловічої та жіночої статі. Використавши іменник *Schulleiter*, ми зможемо побачити, за допомогою яких способів досягається ця пропорційність:

- **Нейтралітет**: *schulleitende Person, die bei der Schule vorgesetzte Person, Schulleitung*;
- **Подвійна назва**: *Schulleiter und Schulleiterin*;
- **Скісна риска**: *Schulleiter/-in*;
- **Гендерна зірочка**: *Schulleiter*in*;
- **Двокрапка**: *Schulleiter:in*;
- **Знак підкреслення**: *Schulleiter_in*;
- **І в слові (Binnen-I)**: *SchulleiterIn*;
- **Знак ♀♂**: *Schulleiter♀♂*

Такі способи утворення фемінітивів ускладнюють усне мовлення, але йдеться про вимогу теперішнього суспільства, тому залишається лише звикати [6].

У німецькій мові існують три граматичні класи роду (жіночий, чоловічий, середній), до яких належить кожне позначення особи: *die Schwester, die Therapeutin* — позначають особу жіночої статі; *der Bruder, der Techniker* — відносяться до особи чоловічої статі; *das Individuum, das Kind* — можуть стосуватися як особи жіночої, так і

чоловічої статі. До кількох позначень жіночої особи, які мають гендерно-нейтральне значення, належать, наприклад, *die Geisel, die Fachkraft*; гендерно-нейтральні позначення чоловічої особи теж існують, наприклад, *der Mensch, der (Film)star*. Ці та інші слова можуть означати як жінку, так і чоловіка. Якщо ми скажемо, наприклад, «Die Polizei war in Kompaniestärke auf dem Platz aufmarschiert», більшість людей спершу подумують про чоловічу стать. Це пов'язано з тим, що протягом століть в таких організаціях працювали переважно чоловіки. Тож соціальні передумови є однією з найголовніших причин гендерних рухів. Остаточно переконливим прикладом може слугувати слово *der (макож: das) Elter*: з погляду граматики – це чоловічий або середній рід, але за значенням йдеться про одного з батьків, тобто це може бути і батько, і мати.

Фемінізація стрімко розповсюджується по всьому світу, тому використання таких слів, як *Feuerwehrfrau, Bischöfin* та *Bundestagspräsidentin* не є незвичним. Проте інколи тенденція до максимальної фемінізації німецької зазнає повного провалу та безглуздя: *Gästin, Jedefrau sagt* (замість *Jedermann sagt*), *Mitgliederin* (хоч і *Mitglied* очевидно є гендерно нейтральним позначенням особи), *Göttin sei Dank, jeder(M)ann-frau, frau sagt* (замість того, щоб сказати *man sagt*, оскільки «man» означає будь-яку людину) [5].

Слід зауважити, що єдності у вчених о до явища фемінізації немає. Наприклад, германіст Бернд Латоур (цитовано за Малаховою) стверджував, що така альтернатива написання — *Partner und Partnerinnen* — абсолютно невиправдана та займає занадто багато місця [4].

Б. Латоур, як і багато інших вчених, вбачав вирішення цієї проблеми в мовній нейтралізації, наприклад, *das Individuum, der Sträfling, das Publikum, Studierende, elterliche Hausaufgabenhilfe* тощо.

Оскільки фемінізація через соціокультурні, політичні та економічні передумови стає все більш поширеним явищем, то і способи забезпечення гендерної рівності в українській та німецькій мовах урізноманітнюються та вдосконалюються.

Список використаних джерел:

1. Архангельська А. До проблеми словотвірної фемінізації в українській мові новітньої доби: традиція і сучасність. Мовознавство. 2013. № 6. С. 27-40.
2. Архангельська А. Систематизований показник слововживань неологізмів-фемінативів в українському мовленні кінця ХХ — початку ХХІ століть. Неологічні назви осіб у сучасних слов'янських мовах: монографія. Рівне: Оломоуць, 2011. С. 188-243.
3. Кислюк Л. Жінка-космонавт чи космонавтка? Культура слова. 2013. № 78. С. 117-118.
4. Малахова О. Ми у мові і мова в нас або Мова і гендер. Гендерний журнал «Я»: Гендер і медіа. Харків: ГІАЦ «КРОНА», 2012. № 3 (31). С. 24-26.
5. Feministische Sprache? (Leitfaden für die Praxis). 2019. URL: <http://www.rhetorik.ch/Feministisch/Feministisch.html> (дата звернення: 10.02.2022)
6. Lohde M. Wortbildung des modernen Deutschen: ein Lehr- und Übungsbuch. Gunter Narr Verlag. 2006.

ФРЕЙМОВИЙ ПІДХІД ДО ВИКЛАДАННЯ ІНОЗЕМНОЇ МОВИ

Коваленко Ксенія Костянтинівна

здобувачка вищої освіти

навчально-наукового інституту права та інноваційної освіти
Дніпропетровський державний університет внутрішніх справ, Україна

Науковий керівник: Козубай Інна Віталіївна

ORCID ID: 0000-0001-9667-8446

старша викладачка кафедри соціально-гуманітарних дисциплін
Дніпропетровський державний університет внутрішніх справ, Україна

Викладання іноземної мови на сучасному етапі базується передусім на прагматичному застосуванні фактичного матеріалу, вкладеного у лінгвістичні рамки. Завданням викладача є розширити кругозір країнознавчих понять в картині світу учня чи студента та навчити можливостям їх мовного оформлення.

Якщо розглядати такий процес з точки зору лінгводискурсознавства, маємо справу з комплексним підходом до вивчення та тренування іноземної мови за допомогою фреймових зв'язків між окремими сферами її застосування.

Термін «фрейм» Ю. Караулов вживає у специфічно конкретизованому розумінні, виходячи з його основної семантики: фрейм (англ: frame) – лексична композиція, рамка, схема, структура, також ситуація, спосіб поєднання лексем.

Цей термін, запозичений із сфери когнітивної психології, на думку дослідника, є своєрідною сіткою чи схемою понятійних структур (сміслових опор) [1].

Ч. Філмор вважає фрейм найважливішим типом мовної структури, пов'язаний з визначеною частиною певного цілого (схеми, ситуації, сцени). Під поняттям фрейм Ч. Філмор розуміє «набір слів, кожне з яких означає частину концептуального чи аспектуального цілого» [2]. Структурною базою фреймів є наявність і прояв численної кількості логічних зв'язків – фреймових зв'язків.

«Фрейми є структурою фактів для показу стереотипної ситуацій», стверджує М. Мінський. Згідно з ним, функціонують переважно два види фреймів: статичні (чи просто фрейми) і динамічні (сценарії), їх можна собі уявити «у вигляді мережі, яка складається з вузлів і зв'язків між ними». Проте фрейми – це особливі мережі, мережі з рівнями. Верхній рівень фрейму зайнятий поняттям (значенням), яке чітко визначене і оптимально справедливе стосовно описуваної фреймом ситуації. Вузли нижчого рівня називаються терміналами.

Вони, зазвичай, не заповнені конкретними поняттями. Таке заповнення відбувається у приєднанні фрейму до конкретної ситуації [3].

Конкретно фрейм будь-якої типової ситуації, як стверджує С. Сухомлинова, включає жорстко структуровану послідовність дій, дійових осіб і втягнутих у ці дії об'єктів. Саме тому фрейми – це такий спосіб організації, який дає змогу виокремити релевантну для сприйняття тексту інформацію, послаблюючи увагу до комунікативно незначущої інформації [4]. Т.А. Ван Дейк розглядає поняття фрейму з точки зору сприйняття тексту.

Побудова фрейму, згідно з його вченням, здійснюється при співвідношенні одержаної з тексту інформації з тією галуззю практичних знань про світ, якої безпосередньо стосується повідомлення, що його одержує адресат.

Підсумовуючи основні властивості фреймів, О.Г. Беляєвська наголошує, що «у фрейм включається повний комплекс знань про ситуацію чи про об'єкт, який існує у цей історичний період у цьому соціумі»; крім цього, «перелічити всі ознаки, які входять у фрейм, дуже важко, якщо взагалі можливо. Такі фрейми завжди відкриті в тому сенсі, що їх можна доповнити невключеними у первинний перелік уточнювальними ознаками». І. Бехта виокремлює властивості фреймів, зокрема, по-перше, взаємозв'язок і взаємопроникнення. Друга властивість – «можливість фокусування уваги людини на будь-яку частину фрейму», третя – «певне типізоване розумове уявлення, стереотип об'єкта чи ситуації» [5].

Опанування іноземної мови стало б неможливим, якби учасники навчального процесу не володіли знаннями про будову та функціонування мови, що зафіксована у пам'яті як система фреймів, зматеріалізованих у лексикограматичному матеріалі. Це – загальне визначення фрейму як подання мовної компетенції людини, без якої неможлива адекватна передача інформації між викладачем та учнем. Отож, фрейм як структура свідомості, виражена через мову і в мові, представляє різні види і кількості знань, об'єднуючи їх в єдину систему і організовуючи їхнє розуміння.

Список використаних джерел:

1. Бехта І.А. (2004). Дискурс наратора в англійській прозі. Грамота, 304.
2. Мельнікова Т. (2014). Сучасні методи викладання іноземних мов. Лінгвістичні та лінгвокультурологічні аспекти навчання іноземних студентів у вищих навчальних закладах України: матеріали IV Всеукр. наук.-практ. конф., м. Дніпропетровськ, 24–25 квітня 2014 р., Дніпропетровськ, 57–59.
3. Мінський М. (2014). Фрейми для представлення знань, 153.
4. Загальноєвропейські Рекомендації з мовної освіти: вивчення, викладання, оцінювання (2003). К.: Ленвіт, 273.
5. Гальскова Н.Д. (2005). Теорія навчання іноземних мов. Лінгводидактика і методика / Н.Д. Гальскова, Н.І. Гез. М.: Видавничий центр «Академія» (5), 336.

ФУНКЦІОНАЛЬНІ СТИЛІ СУЧАСНОЇ АНГЛІЙСЬКОЇ МОВИ

Тасмасис Ольга Олегівна

асистент кафедри «Філологія»

Одеський національний морський університет, Україна

Важливим етапом в історії цивілізації являється утворення писемності – саме завдяки можливості накопичувати та передавати знання людина здатна розвиватися. Але для того, щоб не виникало плутанини у використанні відповідних змісту та змісту тексту лексичних одиниць, поступово була сформована теорія літературних стилів.

Функціональні стилі мови – історично складена система мовних засобів, які використовуються в тій чи іншій сфері людського спілкування, це різноманітність літературної мови, виконуюча певну функцію у спілкуванні. Функціональні стилі не утворюють замкнутих систем, між стилями існує широка взаємодія.

Початковий аналіз визначення «функціональний стиль» з семантичної точки зору наводить нас до висновку про те, що дане поняття не має однозначного онтологічного статусу: воно виступає як наукова категорія і як факт мови.

Моїсеєва І.Ю., Ремізова В.Ф. у дослідженні щодо труднощів визначення поняття «функціональний стиль» зауважили, що основними компонентами поняття є необхідний та достатній набір засобів для опису фундаментального змісту поняття. Виявлена частотність компонентів дозволяє стверджувати, що «функціональний стиль» являється суспільним, історичним, системним різновидом мови, який виконує певні функції у спілкуванні. [5, с.105].

І.В. Арнольд вважав, що стилі являються підсистемами мови, кожна з них володіє своїми специфічними особливостями в лексиці та фразеології, в синтаксичних конструкціях, а іноді і в фонетиці. Лінгвіст зауважив, що найбільш загальний поділ функціональних стилів – це поділ їх на дві групи стилів: книжковий та розмовний. Перший з них відповідає заздалегідь обдуманій мові спілкування з широким колом осіб, а другий – непередбаченій заздалегідь мові побутового спілкування. Різновидами цих двох стилів являються ще чотири підстили: розмовний, газетний, науковий та стиль поезії. Слід зауважити, що І.В. Арнольд не виділяв таких формуючих областей стилів, як офіційно-ділове листування, офіційні документи та ін. На думку лінгвіста, всі види документів мають багато спільного, та їх не можна відносити до газетного стилю, розмовної мови, поезії. [1, с.149].

І.Р. Гальперін виділяє п'ять функціональних стилів: художній стиль, публіцистичний стиль, газетний стиль, стиль офіційних документів, або офіційний стиль, стиль наукової прози або науковий стиль. Лінгвіст вважав, що мовні стилі виділяються як певні системи у літературній мові насамперед у зв'язку з метою повідомлення. Кожен мовний стиль має певну мету, яка визначає його функціонування та його мовні особливості. Отже, для газетного стилю основною метою являється інформація, реклама; метою публіцистичного стилю є переконання, заклик до дії, оцінка фактів дійсності; мета ділового стилю – встановити умови, обмеження та форми подальшої співпраці двох і більше людей; метою стилю наукової прози являється доказ певних положень, гіпотез, аргументація. [3, с. 343].

Як відомо, ХХ століття стало століттям розвитку технологій та науки. Результатом цієї технологічної революції стало активне використання комп'ютерів

та мережі Інтернет. Виникли нові професії, пов'язані з переробкою інформації у глобальному інформаційному просторі, дистанційні форми навчання, електронні підручники. Все це має відображення у повсякденному мовленні людей. Таким чином, у суспільстві сформувався окремий комплекс зовнішніх екстралінгвістичних факторів, які утворюють стиль. Сукупність цих факторів призвела до формування нового функціонального стилю, який отримав умовну назву Інтернет стиль.

Л.Ю. Іванов стверджує, що до Інтернет стилю можна відносити не тільки мову мережі Інтернет та інші глобальні компоненти мережі, але й текстові повідомлення, які передаються мобільними пристроями. [4, с.417].

Байкова О.Е, в своєму дослідженні про поняття функціонального стилю в сучасній лінгвістиці аналізує, що виділенню нового функціонального стилю сприяє безліч факторів, що стосуються структурних та стильових змін мови. Формування стилю пов'язане з виникненням нових комунікативних задач, які по новому організують мову для виконання нової мети в нових умовах та в новій сфері спілкування. [2, с.3].

Отже, можна дійти висновку - суспільство, що постійно розвивається та зміни літературної мови є основними умовами виникнення нових стилів.

Таким чином, функціональні стилі сучасної англійської мови дуже різноманітні. Класифікація стилів здійснюється різними дослідженнями, по різному. Функціональні стилі англійської мови відрізняються між собою не тільки засобами та прийомами, але й загальною специфікою.

Список використаних джерел:

1. Арнольд И.В. Стилистика современного английского языка. – Просвещение, 1990. – С.149
2. Байкова О.Э. Понятие функционального стиля в современной лингвистике. С.3. Вилучено з: <https://cyberleninka.ru/article/n/ponyatie-funktsionalnogo-stilya-v-sovremennoy-lingvistike/viewer>
3. Гальперин И.Р. Очерки по стилистике английского языка – М.: Издательство литературы на иностранных языках, 1958 – С.343
4. Иванов Л.Ю. Язык в электронных средствах коммуникации. – М.: Флинта: Наука, 2003. – С.417
5. Моисеева И.Ю., Ремизова В.Ф. Трудности определения понятия «функциональный стиль». Вестник Оренбургского государственного университета 2015 №11(186) – С.105

ШЕВЧЕНКОЗНАВСТВО 1920-Х РОКІВ У КОНЦЕПЦІЇ ЮРІЯ БОЙКА-БЛОХИНА

Гевко Людмила Михайлівна

здобувач вищої освіти філологічного факультету
Дрогобицький державний педагогічний університет імені Івана Франка, Україна

Науковий керівник: Набитович І. Й.

доктор філологічних наук, професор,
професор кафедри української літератури та теорії літератури
Дрогобицький державний педагогічний університет імені Івана Франка, Україна

Літературознавчі студії літературознавця з еміграції Юрія Бойка-Блохина (1909 – 2002) ще не цілком освоєні сучасним українським літературознавством. Їх дослідженням займалися Ігор Набитович, Степан Хороб, Адріана Химинець [2], [3], [4].

Юрій Бойко-Блохин і сьогодні залишається провідним дослідником творчості Тараса Шевченка. Проводячи компаративістичне представлення Шевченкової творчості у різноплощинних мистецьких вимірах, Юрій Бойко творить особливий літературно-мистецький портрет українського поета, який дає змогу побачити його творчу постать у різнопланових ракурсах – у порівнянні з іншими мистецькими постатями, й, одночасно, в контексті сучасного йому літературного процесу.

У численних статтях з шевченкознавчої тематики Юрія Бойко-Блохина виокремимо написану 1963-го року статтю, яка підводить підсумок шевченківським дослідженням 1920-х років в Україні. Стаття Юрія Бойка “Шевченкознавство 20-их р.р.” була одним із фундаментальних підсумків шевченкознавства в Україні того періоду. Тут деталізовано ті головні напрямки досліджень, якими тоді займалися літературознавці, виокремлено й проаналізовано найголовніші публікації з різним проблем шевченкознавства, зроблені узагальнення в доробку кожної з дослідницьких груп. Як зауважує один із дослідників творчої спадщини Юрія Бойка, «автор публікації був безпосереднім учасником цього наукового процесу становлення українського шевченкознавства, знав особисто більшість із дослідників [...] творчості та життя Тараса Шевченка” [2, с. 429].

Отож, Юрій Бойко виокремлює в українському радянському літературознавстві 1920-их років два основні осередки шевченкознавчих досліджень (у харківському працювали “серйозні дослідники” І. Айзеншток, Д. Багалій, М. Плевако, однак там “перевага залишалася на стороні людей, які хотіли поставити творчість Шевченка на службу режимові”. Серед них – В. Коряк, А. Річицький та інші. У київському середовищі “ідеологічні приписи здебільшого сприймалися, як сумна обставина, що спотворювала досвід”, а вчені “більшою чи меншою мірою намагалися чи то пристосувати марксистські догми до свого розуміння наукових завдань, чи й просто ухилитися від” цих догм [1, с. 201]), а в методологічному плані (якщо “відділити набік намул марксистської фразеології”) – дослідник добавчає кілька течій. Розмежування між цими методологічними напрямками шевченкознавства не було надто виразним, бо “всі вони, обтяжені обов’язком засвоювати марксизм”, відрізнялися від марксистського світогляду тим, що “фактичний матеріал, а не тенденційна ідеологічна схема, становив для них вихідну точку досліду”, й ця свідома / несвідомо опозиція до ідеологічних вимог стирала між цими групами межі. Таким чином ці напрями не протиставлялися одне одному, а швидше накинута ззовні ідеологія [1, с. 202].

Перша група – “документалісти” (С. Єфремов, М. Новицький, В. Міяковський, М. Навроцький та ін.). Вони “взяли собі за мету збирати нові факти з життя і творчості Шевченка, перевести облік, зіставлення й перевірку раніше оприлюдненого фактичного матеріалу”. Виникнення цієї течії було “реакцією на культове ставлення до Шевченка з боку попередніх генерацій” [1, с. 202]. Провідником і організатором цієї групи був С. Єфремов.

Друга група – історико-соціологічна, для якої “характеристичні намагання усвідомити характер зв’язків Шевченка з суспільним життям своєї епохи, вивчити соціальні течії минулого і знайти в них місце для Шевченка” (сюди належали М. Плевако, Д. Багалій, О. Дорошкевич). Ця група найбільше змушена була рахуватися з вимогами марксизму [1, с. 205]. Поруч із заслугами вивчення контекстуального простору Шевченкового життя та творчості, ця дослідницька група звернула увагу на дослідження історії Кирило-мефодіївського братства. Однак, як зауважує Ю. Бойко, “більшість представників історико-соціологічного напрямку перебільшували різниці кирило-мефодіївців, ставили наголос на розмежування з класовим принципом: з одного боку «дрібні буржуа» або навіть поміщики, а з другого – репрезентант «напівпролетарського елемента» Шевченко” [1, с. 206-207].

“Найвидатнішим шевченкознавцем” цього напрямку називає Ю. Бойко О. Дорошкевича, який поставив у своїх працях кілька нових проблем, зокрема в Шевченковій естетиці, яка до нього була мало досліджена. Він, окрім інших здобутків, прийшов до переконання, що Т. Шевченко, “осуджуючи ідеалістичну абстракцію в трактуванні мистецтва, зовсім не відкидав ідеалізму як світогляду, що охоплює живу многогранність життя” [1, с. 208].

Третя група – історико-естетична (сюди належали, зокрема, П. Филипович, П. Рулін, В. Петров (В. Домонтович), Б. Варнеке). Вони, як і попередня група, “розглядали літературні явища на історичному тлі, але в них не відчувалося не тільки «духу марксизму», але й марксистська фразеологія проявляла себе в дуже обмеженій мірі”. З методологічного погляду для цієї групи “характеристичним було зацікавлення до методології німецького теоретика літературознавства Оскара Вальцеля з його ухилом у бік вивчення історії ідейних течій й естетичної природи стилів і творів (йдеться, зокрема про його працю “Німецький романтизм” – *Авт.*)” [1, с. 208].

Важливим для цього методологічного напрямку стає компаративістичний аспект творчості Тараса Шевченка. Ю. Бойко наголошує, що вже в 1920-их роках, завдяки студіям усіх цих дослідницьких кіл, почав руйнуватися міф про «простонародність», «наївність» Т. Шевченка. Однак історико-естетична течія “найбільш конкретизувала тезу про значний культурний рівень” поета. Зокрема П. Филипович робив “спробу зрозуміти місце Шевченка в європейській романтиці взагалі” [1, с. 211].

До четвертої – формалістичної – групи Ю. Бойко відносить Б. Якубського, А. Шамрая, Г. Майфета, Д. Загула. Серед українських формалістів, на переконання вченого, “не було вчених формату Шкловського або Жирмунського. Та й цензурні умови для формалістів в Україні були важчі, ніж у Росії”. Тому вони “не витримували методологічної послідовності, впадали в банальне соціологізування, і це збезцінювало їхні праці” [1, с. 211]. Одночасно, твердить він, українським формалістам “пощастило проробити велику роботу щодо обліку, реєстрування формальних особливостей творчості Шевченка, але вони дуже поверхово збагнули естетичний сенс цих форм” [1, с. 212].

Таке узагальнення широкого тла основних напрямків шевченкознавчих досліджень 1920-х років демонструє глибоку обізнаність Юрія Бойка з головними

здобутками та втратами сучасного йому шевченкознавства, однак ця обізнаність не зв'язувала його якимисьь накинутими наперед схемами й інтерпретаційними конструкціями, а навпаки, дала можливість побачити найсуттєвіше та найважливіше – зокрема в окресленні місця Тараса Шевченка в українській культурі, у вивченні впливів на формування його світогляду та творчості європейського письменства, в представленні ідейно-естетичних параметрів творчості Кобзаря та синтетичного поєднання в його творчій палітрі різностильових елементів.

Постать Тараса Шевченка, на думку дослідника, стає поворотною точкою, пуантом зміни колоніальної парадигми українського письменства на антиколоніальну, оскільки він “ламав уяви про Україну як провінцію Москви, натхненним голосом говори про її славне минуле, пророчив її майбутнє”. Але це був “вулкан чуттєвості, гарячий вибух пристрасти” [1, с. 211]. Після Шевченка мали прийти покоління тих, хто “своєю муравлиною працею підбудували б його ідейний світ, утвердили б Україну як рівновартісну одиницю в колі культурних народів світу і тим здобули б для неї моральне право на творчість для світу через власну самостійну державу” [1, с. 211-212].

Биокремлення цих двох центрів і чотирьох груп дослідників творчості Шевченка міжвоєнного двадцятиліття, які проводилися у вкрай несприятливих і важких умовах Розстріляного Відродження, демонструє ті проблеми, які стоятимуть і надалі перед шевченкознавчими студіями – аж до 1991 року. Детальне дослідження шевченкознавства й сьогодні неможливе без опертя на літературознавчу спадщину Юрія Бойка-Блохина.

Список використаних джерел:

1. Бойко Юрій. Шевченкознавство 20-их р.р. // Бойко Юрій. Вибране. Т. 3. Мюнхен, 1981. С. 201–212.
2. Набитович Ігор. Творчість Тараса Шевченка в літературознавчій спадщині Юрія Бойка (Блохина) // Шевченкознавчі студії: Збірник наукових праць Київського національного університету імені Тараса Шевченка. Вип. 18. Київ, 2015. С. 428–438.
3. Хороб С. Літературознавчі концепції Юрія Бойка-Блохина в дослідженнях творчості Тараса Шевченка // Етнос і культура. 2013-2014. № 10-11. С. 5-14.
4. Химинець А. Шевченкознавство Івана Франка в рецепції Юрія Бойка-Блохина // Вісник НТШ. Слово. 2011. № 2 (14). С. 25–35.

ЯК ПРАЦЮЮТЬ ІНТЕРНЕТ-ЗМІ В УМОВАХ ВІЙНИ

Назаренко Валерія Анатоліївна

здобувач магістерського освітнього ступеня

Видавничо-поліграфічний інститут

Національний технічний університет України

«Київський політехнічний інститут імені Ігоря Сікорського», Україна

Актуальність: Широкомасштабна війна Росії проти України поставила ЗМІ перед багатьма новими викликами. Війна у нашій країні – основний інформаційний привід, інші теми майже зовсім зникли з інформаційного поля. Більшість редакторів та журналістів досі не мали такого досвіду висвітлення бойових дій. Постали питання, які політичні теми можна висвітлювати, а які ні, звідки брати інформацію, як не нашкочити своїм читачам та країні. Тому важливо розібратися, що повинні знати працівники інтернет-ЗМІ, а також майбутні представники професії.

Мета: визначити основні проблеми, з якими зіштовхнулися інтернет-ЗМІ, а також джерела інформації, які можна використовувати у новинах.

Які є проблеми. Інтернет-ЗМІ сьогодні чи не найпопулярніша платформа, де можна дізнаватись про останні події, адже простіше прочитати новину, аніж включати для цього телевізор. Але з початком війни навіть онлайн-видання зіштовхнулися з проблемами, перш за все фінансовими. Кількість вакансій на посаду редактора стрічки новин зменшилась близько на 95%. Якщо у довоєнний період на сайтах з пошуку роботи було близько 50 вакансій, то станом на 18.04.2022 на сайті work.ua бачимо лише 3 вакансії по всій Україні. Інтернет-ЗМІ не лише не шукають нових працівників, а й взагалі скорочують їх. Так, наприклад, сталося з інформаційним агентством «Українські Новини». Керівництво було змушене звільнити майже половину працівників, серед яких журналісти, редактори та перекладачі. Також багато популярних онлайн-видань розмістили у себе на сайті інформацію з проханням підтримати редакцію матеріально. Серед таких сайтів й tsn.ua.

«До цього ми успішно заробляли на створенні та розміщенні реклами, якої наразі немає. Ми звертаємось до наших читачів підтримати нас у цей важкий для всіх час добровільним внеском і передати цей заклик закордон», - йдеться у повідомленні на сайті ТСН [5].

Ще одна проблема з якою зіштовхнулися ЗМІ – це постійні DDoS-атаки на інформаційні сайти з боку російських хакерів. Під час такої атаки робота сайту може зупинитися на декілька годин, адже журналісти чи редактори часто не можуть публікувати новини, сам сайт працює з перебоями, або зовсім не відображується у читачів, тим самим читач переходить на інший сайт, щоб почитати новини. Але ЗМІ вчать з цим боротися, посилюють захист сайту і тд.

З атаками зіштовхнулися не лише відомі столичні інтернет-ЗМІ, а й регіональні. Наприклад, сайт «Рівне вечірне» з 24 лютого зазнав 249 кібератак. Більшість із них відбувалася з території Китаю та Росії. За словами головного редактора сайту Богдана Слонця, найбільше атак відбувалося після оприлюднення матеріалів про загрозу збройного наступу з території Білорусі. А головний редактор телеканалу «Рівне 1» Олександр Туз розповів, що їхній сайт не працював добу через атаки, тому вони планують посилити кіберзахист [4].

Сайт Інституту масової інформації (ІМІ) пов'язує кібератаку 25 березня з публікацією списку про 148 злочинів, які РФ скоїла проти медіа та українських

журналістів протягом місяця з початку вторгнення до України. В ІМІ розповіли, що сайт протягом місяця щоденно зазнавав кібератак. Крім того, хакери використовували різні способи, щоб зламати сайт ІМІ і заволодіти доступом до адміністрування. Зокрема, намагалися знайти уразливість за допомогою прописання скриптів у формі донатів. Однак через високий ступінь захисту у них нічого не вийшло [7].

Контент. З початку нападу Росії на Україну все інформаційне поле складалося лише з політичних новин. Це і не дивно, адже що може бути важливіше за війну. Але бачимо, що через певний час почали з'являтися й інші теми, але теж у контексті війни. Наприклад, що відомі актори, музиканти підтримують Україну, допомагають нашим біженцям, про благодійні концерти, акції на честь України, пса Патрона, який допомагає розмінювати території. Такі новини важливі не лише для читачів, а й для самого редактора. Кожен працівник пропускає через себе дуже багато інформації, й здебільшого негативної. Коли пишеш про щось хороше, є змога перемкнути увагу. Але, на жаль, не у всіх редакторів є така можливість. Адже у кожного свої умови роботи, хтось пише лише про політику, хтось про економіку, а ще хтось від політики і до lifestyle новин. Якщо ви належите до третіх і можете писати на будь-яку тему, то беріть до уваги більше таких новин.

Популярними сьогодні стали й різні Telegram-канали, здебільшого це анонімні канали, які не повідомляють нічого про свою команду і часто публікують матеріали без посилання на джерело. З початком війни аудиторія деяких Telegram-каналів зростає вдвічі. Багато з них сприймають війну як чудову нагоду збільшити аудиторію, якщо пропонувати їй будь-які повідомлення про перебіг бойових дій й «воєнно-розважальний» контент – підбиті танки, польоти літаків тощо. При цьому автори цих каналів нічим не ризикують, замість російських танків вам можуть показати українські, сирійські або іракські, новини можуть виявитись фейковими чи тижневої давнини [8]. Перевага таких каналів у тому, що вони швидко публікують інформацію, адже їй не треба оформлювати так як це роблять редактори на сайті: дописувати новину до 1 тис. знаків чи проставляти теги. Але такі Telegram-канали не зможуть витіснити інтернет-ЗМІ, оскільки анонімні канали – це ненадійне джерело інформації.

Яку інформацію не можна поширювати. У роботі журналістів з'явилися певні обмеження після початку повномасштабного вторгнення з боку Росії. Насамперед вони стосуються поширення інформації про сили та засоби оборони країни. Наказ головнокомандувача Збройних сил України від 03.03.2022 № 73 дає перелік інформації, яку не можна оприлюднювати.

До такої інформації належать:

- Найменування військових частин (підрозділів) та інших військових об'єктів у районах виконання бойових (спеціальних завдань, географічні координати місць їхнього розташування, чисельність особового складу військових частин (підрозділів).
- Кількість озброєння та бойової техніки, їхній стан та місця зберігання.
- Описи, зображення та умовні позначки, які ідентифікують або можуть ідентифікувати об'єкти.
- Інформація щодо операцій (бойових дій), які проводяться або плануються.
- Інформація щодо системи охорони та оборони військових об'єктів та засобів захисту особового складу, озброєння та військової техніки, які використовуються (крім тих, які видимі або очевидно виражені).
- Порядок залучення сил та засобів до виконання бойових (спеціальних) завдань.
- Інформація про збір розвідувальних даних (способи, методи, сили та засоби, що залучаються).

- Інформація про переміщення та розгортання своїх військ (найменування, кількість, місця, райони, маршрути руху).
- Інформація про військові частини (підрозділи), форми, методи, тактику їхніх дій та способи застосування за призначенням.
- Інформація про проведення унікальних операцій із зазначенням прийомів та способів, що використовувались.
- Інформація про ефективність сил і засобів радіоелектронної боротьби противника.
- Інформація про відкладені або скасовані операції.
- Інформація про зниклий або збитий літак, літальний апарат, зникле судно та пошуково-рятувальні операції, які плануються або проводяться.
- Інформація про планування та проведення заходів гарантування безпеки застосування військ (дезінформація, імітація, демонстративні дії, маскування, протидія технічним розвідкам та захист інформації).
- Відомості про проведені інформаційно-психологічні операції, ті, що проводяться, а також плануються.
- Інформація, яка має на меті пропаганду або виправдання широкомасштабної збройної агресії Російської Федерації проти України [3].

Крім того, Верховна Рада 24 березня ухвалила законопроект №7189. Відповідно до нього, розповсюдження інформації про переміщення, рух або розташування ЗСУ або інших військових формувань України, якщо така інформація не розміщувалася у відкритому доступі Генеральним штабом Збройних сил України, або без отримання від нього письмового дозволу на поширення, карається позбавленням волі на строк від п'яти до восьми років [1].

Згодом Верховна Рада розширила список органів, на які можна посилатися про постачання зброї Україні та позиції Збройних Сил без кримінальної відповідальності під час воєнного стану. Новим законопроектом Рада дозволила посилатися також на Службу безпеки України, головне управління розвідки Міноборони, а також офіційні джерела країн-партнерів [2].

Також не можна одразу публікувати інформацію про вибухи: адресу, час, фото та відео, тому що ворог може коригувати вогонь.

«Між ЗМІ в мирний час є здорова, професійна конкуренція «хто перший повідомить новину». Під час війни це небезпечно. Ми намагаємося обмежити ворога у доступі до інформації. Зараз якраз настав той час, коли ви притримуєте інформацію і не повідомляєте її швидко, це ознака професійності», – зазначила заступник міністра оборони Ганна Маляр[6].

Вона пояснила, 80% розвідувальної інформації береться з відкритих джерел, а ворог ретельно відстежує наші соцмережі, пресу, офіційні сторінки. Ще один момент, який складно професійно пережити журналістам під час війни, це те, що не потрібно проводити фактчекінг офіційних заяв військових відомств: ЗСУ та міністерства [6].

Де ще можуть брати інформацію ЗМІ. Стосовно перемовин України та Росії інформацію можна знайти у соцмережах членів переговорної групи, це, зокрема, радник голови Офісу Президента Михайло Подоляк та голова фракції «Слуга народу» Давид Арахамія.

Для того, щоб дізнатися останні новини в областях та містах, є офіційні сторінки обласних військових адміністрацій, мерів міст на Facebook та в Telegram. Інтернет-ЗМІ корисним буде спільний теле- і радіомарафон, до ефіру часто запрошують політиків, військових експертів, інколи трапляється, що про подію дізнаєшся з теле-марафону, а не з соцмереж чиновника. Так, наприклад, було після ракетного удару по

залізничному вокзалу у Краматорську. Мер міста Олександр Гончаренко спершу розповів про померлих і постраждалих у прямому ефірі, а вже згодом написав про це у соцмережах. Однак варто зважати на те, що частина новин озвучується в прямому ефірі, коли перевірка фактів неможлива, а редактори й журналісти не впливають на те, що говорить експерт або герой.

Зараз у ЗМІ набагато більше роботи, ніж було у довоєнний період. На працівників летить безперервний потік переважно поганих новин. Психологи розповіли що робити редакторам та журналістам аби не виснажитися емоційно й знаходити сили для роботи.

За словами докторки психологічних наук Любові Найдьонової, є кілька ознак стресового перевантаження, на які варто звернути увагу:

1. людина довго не може заспокоїтися, переключитися, розслабитися, заснути;
2. постійне нав'язливе повернення травматичних спогадів.
3. людина постійно хоче усамітнитися, нікого не бачити, не спілкуватися, втома від людей.
4. неможливо зосередитися, постійне перебування в негативних емоціях (провини, образи, горя).
5. відчуття безпомічності, нікчемності [9].

Психологиня Марта Приріз пояснює, що людям, які працюють із великою кількістю важкої інформації, дуже важливо мати підтримку і проговорювати те, що вони відчують.

Любов Найдьонова радить подбати про відновлення балансу, адже в житті має бути щось, на що можна переключитися з роботи. Те, від чого отримуєш насолоду, яскраві позитивні переживання. Психологиня Марія Фабрічова радить працівникам ЗМІ навіть у період війни не забувати про відпочинок та більше спати. Також психологиня радить пропрацювати власні емоційні кордони, які потрібно виставити під час роботи з новинами про війну.

«Не потрібно занурюватися у травматичний досвід. Важливо намагатися не приміряти на себе історії людей, які постраждали від війни», – каже Марія Фабрічова [9].

Отже, робота у працівників ЗМІ під час війни не проста, але водночас дуже важлива. Попри всі перешкоди журналісти та редактори працюють 24/7, щоб доносити важливу та правдиву інформацію з усіма умовами та правилами воєнного часу. Водночас варто не забувати про відпочинок та звертати увагу на своє самопочуття.

Список використаних джерел:

1. Закон України про внесення змін до Кримінального та Кримінального процесуального кодексів України щодо забезпечення протидії несанкціонованому розповсюдженню інформації про направлення, переміщення міжнародної військової допомоги в Україну, рух, переміщення або розміщення Збройних Сил України чи інших військових формувань України, вчинене в умовах воєнного або надзвичайного стану: Закон від 24.03.2022 № 2160-IX // Апарат Верховної Ради України. - Київ: Верховна Рада, 2022. - 2 с.
2. Закон України про внесення змін до статті 114-2 Кримінального кодексу України щодо удосконалення відповідальності за несанкціоноване розповсюдження інформації про засоби протидії збройній агресії Російської Федерації: Закон від 1.04.2022 № 2178-IX // Апарат Верховної Ради. - Київ: Верховна Рада, 2022. - 1 с.
3. Наказ головнокомандувача Збройних сил України "Про організацію взаємодії між Збройними силами України, іншими складовими сил оборони та представниками засобів масової інформації на час дії правового режиму воєнного стану": Наказ від 03.03.2022 №73 // Збройні сили України. Київ: Збройні сили України, 2022. 14 с.

4. Обстріл телевежі, «полювання на відьом» і DDos-атаки: з якими проблемами зіткнулися рівненські ЗМІ в умовах війни // Інститут масової інформації: [Веб-сайт]. Київ, 2022. URL: <https://imi.org.ua/blogs/obstril-televezhi-polyuvannya-na-vidom-i-ddos-ataky-z-yakymy-problemamy-zishtovhnulysya-rivnenski-i45022> (дата звернення: 19.04.2022).
5. Підтримай ТСН // ТСН: [Веб-сайт]. Київ, 2022. URL: <https://tsn.ua/donate> (дата звернення: 19.04.2022).
6. «Під час війни журналістам не потрібно проводити фактчекінг офіційних заяв військових відомств України» – Ганна Маляр, заступниця Міністра оборони України // Комісія з журналістської етики [Веб-сайт]. - Київ, 2022. - URL: <https://cje.org.ua/news/pid-chas-viynu-zhurnalistam-ne-potribno-provodyty-faktchekinh-ofitsiynykh-zaiav-viyskovykh-vidomstv-ukrainy-hanna-maliar-zastupnytsia-ministra-oborony-ukrainy/> (дата звернення: 15.04.2022).
7. Сайт ІМІ зазнає DDos-атаки. Пов'язуємо з публікацією списку злочинів // Інститут масової інформації : [Веб-сайт]. Київ, 2022. URL: <https://imi.org.ua/news/sajt-imi-zaznaue-ddos-ataky-pov-yazuemo-z-publikatsiyeyu-spysku-zlochyniv-ri-i44632> (дата звернення: 19.04.2022).
8. Як добирати джерела інформації під час війни // MediaSapiens [Веб-сайт]. - Київ, 2022. - URL: <https://ms.detector.media/trendi/post/29225/2022-03-24-yak-dobyraty-dzherela-informatsii-pid-chas-viynu/> (дата звернення: 15.04.2022).
9. Як журналістам не здурити під час війни // MediaSapiens [Веб-сайт]. - Київ, 2022. - URL: <https://ms.detector.media/trendi/post/29292/2022-04-07-yak-zhurnalistam-ne-zdurity-pid-chas-viynu/> (дата звернення: 15.04.2022).

СЕКЦІЯ XXIV. ФІЛОСОФІЯ ТА ПОЛІТОЛОГІЯ

FEATURES OF THE GERMAN HERMENEUTIC TRADITION

Тюкмаева Аїда Маратовна

ORCID ID: 0000-0002-2497-2248

Applicant of the Department of Philosophy and Fundamentals of Spirituality,

Faculty of Social Sciences

National University of Uzbekistan named after Mirzo-Ulugbek, Republic of Uzbekistan

Abstract: *This article explores the main approaches to understanding the German hermeneutic tradition, which is a complex system of methodological principles aimed at reconstructing the meaning of a philosophical text.*

The subject of Schleiermacher's philosophical hermeneutics is the text as a space for the explication of certain judgments, but as a monument, at the base of which lies the inner world of the author. According to the hermeneutic logic of Schleiermacher, any text is based on a complex of two characteristic narrative lines, guided by which the interpreter either adheres to all normative-linguistic imperatives, or deviates from the traditional rules for deciphering the text, based on the individual set of author's images and their meanings. However, following the traditional rules, or deviating from them in favor of the author's method of understanding, is not a sufficient basis for a complete hermeneutical grasp of the semantic component of the text. Hence, there is a need to apply a completely new approach that allows comprehending the text, starting from the attempt of the total reincarnation of the hermeneutic into the position of the author, who has invested the original authentic meaning and decoding systems that indicate a certain manner of presentation. Thus, close attention is paid to the intuitive component, which is an integral part of cognition as such and capable of building an approximate phenomenological structure of the textual reality generated by the author. The ability to "divinatio", which is an expression of the transformation and reincarnation of oneself into the mental and emotional-sensory construction of the other, who initially set the hermeneutic intention for a correct and relevant interpretation, allows for a comprehensive approach to understanding the text through a permanent appeal to the hermeneutic circle. The cyclicity and changeability of the hermeneutic circle in relation to the semantic interaction of the part and the whole demonstrates the absolute impossibility of interpreting the text without referring to it again until a coherent picture is built that is consistent with all the smallest semantic components.

Comprehending the experience of previous thinkers, the German philosopher Wilhelm Dilthey focuses his attention on the hermeneutic concept of Schleiermacher, criticizing the insufficient breadth of the field of hermeneutic discourse and the limited methods of interpretation. According to Dilthey, the subject of hermeneutics is not only texts as monuments of human culture and civilization, but also creativity as such, which has no textual, semantic, or semiotic expression. Thus, under the gaze of Dilthey's philosophical hermeneutics, the whole totality of human experience, presented in the form of artistic and musical works, the personal experience of each individual and the palette of all kinds of

sensations and experiences, falls. From this it follows that the main basis of Dilthey's hermeneutics is not the epistemological aspect, but the phenomenological one, which in many ways expands the research field, capturing the aesthetics and philosophy of life. The power of fantasy, imagination, intuition and the free flight of creativity, which are imperative conditions for understanding the author's mentality and life sense, begins to come to the fore. The mental space generated by the author is embedded into the text in an exceptionally fragmentary way, since the means of language used today are not able to convert a specific and intangible product of consciousness - a thought into the format of sign-symbolic systems. The task of hermeneutics, according to Dilthey, is to unfold the meaning by comprehending the spirit of the author and gradually expanding the intelligible extent of the mental space. One of Dilthey's decisive steps is the refusal to consider the content of the work through the prism of subject-object relations that undermine the unity of consciousness, perception and comprehension of meaning. Thus, the philosopher blurs the demarcation boundaries between the author and the hermeneutic, turning them into a single matrix of mental experiences. As a result, a characteristic feature of Dilthey's hermeneutics is the rejection of previous prejudices that consider the subject and methods of hermeneutics inseparably from a linear approach that does not see the synergetics of unity and diversity of factors that affect the comprehension of meaning and understanding.

The subsequent theorization of the hermeneutic discourse is carried out within the framework of considering the process of its ontologization, that is, the consistent conversion of hermeneutics into a separate philosophical direction. E. Husserl, G.G. Shpet, M. Heidegger and G.-G. Gadamer, having created the ground for the successful implementation of hermeneutic concepts in the scientific and philosophical context. The Russian philosopher Gustav Gustavich Shpet puts logical, semiotic, phenomenological methodology into the concept of objectivity in the interpretation of certain linguistic constructions, discrediting the empathic nature of comprehending the meaning of the text. However, historical, cultural, ideological, political and ideological attitudes continue to be significant factors in understanding the text, which cannot be neglected in the process of objective interpretation of the main textual leitmotifs due to their undeniable subjectivity. Shpet's approach, which considers the text as an autonomous and separate component, interpreted through the prism of Kantian motives for cognition, is a fundamentally new mechanism in the history of the hermeneutic tradition.

Since the 20th century, semiotics, semantics, phenomenology and modern logic have arisen and have been further developed, which leads to the expansion of the methodological base of hermeneutics as a set of effective techniques and means of deciphering a text. Despite the similarity of the epistemological views of Shpet and Kant regarding the problem of the lack of apodictic foundations in philosophy in an effort to reveal the authentic content of the object of study, Shpet distances himself from the idea of a total scientific ideological position in favor of phenomenology, which, in his opinion, does not have all the proper methodological completeness. The previous hermeneutic tradition was based solely on the deployment of the historical content of the essence of the text, which, in turn, neglected the features of alternative approaches to the problem of interpretation in the context of psychological and cultural determinants. Nevertheless, Shpet's hermeneutic line takes the presented set of factors out of the brackets in an effort to achieve a universal contextual understanding of the text, which indicates a high demand for maximum objectivity. Reconstruction of the complete picture of the text on the basis of highlighting the conditions of understanding is carried out by means of the tools of philological, historical and psychological decoding, contained as a composite contextual basis of the semantic background.

Within the framework of Heidegger's hermeneutic line, the primary task is to study the problems of interpretation through the prism of a specific polysyllabic concept "menschlich Da-Seinde selbst", which literally translates as "actually humanly existing". The above concept is a direct consequence and summation of Dilthey's concept of "the remnant of human existence in a work", emphasizing the importance of personal-individual influence in the production of meanings. The presented hermeneutic formula becomes a key one in the middle of the 20th century, turning into a catalyst for the further formation and development of the art of interpreting artistic, scientific and philosophical texts. Considering life as a common epistemological denominator of the process of interpretation and an elementary structure-forming unit, represented in the universal homogeneity of consciousness and object, the key factor is the application of the principle of the hermeneutic circle, which is one of the fundamental methods for describing the interdependence of explanation, interpretation and understanding. Heidegger considers the hermeneutic circle as an algorithm through which a consistent mechanism of the semantic movement of understanding and interpretation is carried out. Heidegger's main object of deciphering is language, since it is the "word" as a conventional unit of linguistics that can both clarify the content of meaning and hide it under the thickness of various artistic and figurative metaphors. Since the subject of speech, according to Heidegger, is an instrument-language, and not the speaker himself, insofar as language is the source and essential property of human existence. It follows from this that language, being a condition and means of understanding, formulates and characterizes the formulation of all interpretive problems of hermeneutic discourse. Thus, language turns into a reflective mechanism that outlines the entire field of human existence, making it possible to deduce the latter as the main requirement of the hermeneutic inventory.

Having secured the ontological status of a specific trend in philosophy and science for hermeneutics, Heidegger attempts to shift Husserl's transcendental phenomenology to the conceptual direction of hermeneutic phenomenology, at the basis of which the meaning of existence and the meaning of the known are equated in their semantic and value meaning.

The British philosopher Alfred North Whitehead, interpreting the problem of understanding as one of the basic foundations of hermeneutics, formulates two approaches to understanding, the first of which is based on adding up the sum of separately studied components of the text with their subsequent synthesis, and the second is based on a direct and integral grasp of the general meaning without a previous one. analytical crushing. The presented methods can be characterized as internal - implicit and external - explicit, being in interdependent and dialectical unity. This dualistic mechanism of understanding reveals the problem of the correlation of hermeneutics as a system of methodological tools of individual particular sciences, and hermeneutics as a separate independent science within the framework of philosophical discourse. Drawing a demarcation line between the category of existence and being, Whitehead emphasizes the predominance of the first over the second, thereby bringing the interpretation into the framework of the relativistic approach, where the process of interpretation begins to acquire a universal character. Since the existence of certain processes and phenomena that are not found in reality as materialized is recognized, the effectiveness and relevance of both empirical research methods and irrational-theoretical ones are questioned. Thus, interpretation becomes a source of production of new meanings, the essence of which can be comprehended exclusively within the framework of rational and intelligible consideration. The French philosopher Paul Ricoeur proposes a different concept of interpretation, namely in the context of analyzing the problem of the dialectical correlation of explanation and understanding, where the reconstruction of the whole directly depends on the comprehension of the essence of its

individual parts, which are determined by internal interconnection. The interpretation of the text, therefore, requires a constructive formulation of questions aimed at identifying intentions that refer to the meaning.

A significantly different approach is found in the Italian philosopher Emilio Betti, who adheres to the traditional line of hermeneutic theory, seeking to clarify the process of explanation as such, turning to the study of "elementary understanding" as a special linguistic phenomenon. The process of understanding Betty reduces to the phenomenon of recognizability and the reconstruction of meaning, where the text itself is revealed as an intermediary between the author and the hermeneutic.

Important in the process of deciphering the meaning of the text is the interpretation hypothesis, which depends on four canons: the canon of immanence of the hermeneutic scale, the canon of totality and semantic connectedness of hermeneutic research, the canon of the relevance of understanding and the canon of hermeneutic semantic correspondence. The canon of immanence on a hermeneutic scale lays down the need for a consensus between the content of the hermeneutic reconstruction and the author's interpretative position. The canon of totality and semantic coherence of hermeneutical research is related to the object of interpretation and includes the methodological device of the hermeneutic circle, where the meaning of the whole is revealed through the manifestation of the meaning of its individual parts. The canon of the relevance of understanding contains the belief in the impossibility of excluding the subjective factor that influences the process of interpretation.

The reconstruction of the meaning laid down by the author, characterized by the peculiarities of a particular historical era and the fullness of the experience experienced, is realized in the process of correlating the latter with his own mental attitudes, which the interpreter cannot neglect. The canon of hermeneutic semantic correspondence is interconnected with the canon of the relevance of understanding and is interconnected with the coherence between one's own vital relevance and the impulse emanating from the object.

The German philosopher Hans-Georg Gadamer had a great influence on the further study of the problem of understanding, totally rethinking the previous hermeneutic tradition. The philosopher draws attention to the ideological principles of Schleiermacher and Hegel, which are methodologically opposite poles in achieving a true understanding of the text. If the main goal of Schleiermacher is the reconstruction of the past state, on the basis of which the main leitmotif of the text was laid, embodying the requirement for a retrospective reconstruction, then the main task of Hegel is the requirement to consider the dialectical interaction of the past and the present. Continuing to develop the range of hermeneutic issues, Gadamer attempted to substantiate the relationship between the hermeneutic tradition and language as a sign-symbolic system, noting their causality and inseparability. Gadamer seeks to draw attention to the inseparability of tradition and language, which for hermeneutic reflection becomes a key factor in restoring the essence of a truly whole. Since the language in this position acts in the context of a certain epistemological background to expose the author's meaning, it becomes difficult to identify the nature of the expression in the sign-symbolic system of prerequisites for true understanding. Language, as a result of Gadamer's reflection of Heidegger's formula, is not just a "house of being", but also a condition and instrument of human being, the essential expression of his properties.

Summarizing the experience of the conceptual and methodological features of the hermeneutic tradition in the representation of the above philosophical ideas, there is a tendency to ontologize understanding and establish the status of hermeneutics as an independent scientific discipline, the main purpose of which is to clarify and reconstruct the

true meaning of the text. As a result, hermeneutics acquires great scientific and philosophical importance, turning into a fundamental branch that studies not only the problem of understanding, but also the problem of human existence.

References:

1. Schleiermacher F. Hermeneutics / trans. with him. A.L. Volsky. - St. Petersburg: European House, 2004.
2. Volsky A. L. Friedrich Schleiermacher and his hermeneutic theory // Schleiermacher F. Hermeneutics. St. Petersburg: European House, 2004.
3. Shpet G.G. Hermeneutics and its problems//Context. Literary and theoretical research. - M., 1989-93.
4. Shpet G.G. Phenomenon and meaning (Phenomenology as a basic science and its problems). - Tomsk, 1996
5. Shpet GG. Hermeneutics and its problems // Context. - M., 1989.
6. Heidegger M. The path to language // Heidegger M. Time and being: Articles and speeches / Per. with him. V.V. Bibikhin. M.: Respublika, 1993.
7. Ricker P. Conflict of interpretations. Essays on hermeneutics. M., 1995.
8. Gadamer G.-G. About the circle of understanding // Gadamer G.-G. The relevance of beauty. M., 1991.

КОНЦЕПЦІЯ «ЦИНІЧНИХ ТЕОРІЙ» ПОСТМОДЕРНІЗМУ ЗА Г. ПЛАКРОУЗ ТА ДЖ. ЛІНДСІ

Панасюк Марія Олександрівна

ORCID ID: 0000-0002-5353-3922

здобувачка вищої освіти

навчально-наукового інституту соціально-гуманітарного менеджменту

Національний університет «Острозька академія», Україна

«Цинічними Теоріями» Г. Плакроуз та Дж. Ліндсі у своїй книзі «Цинічні теорії: як дослідницький активізм звів усе до раси, гендеру та ідентичності – і чому це шкодить усім» [1] охрещують гроно постмодерністських студій, узагальнених під парасольковим терміном «Критична теорія». До неї належать зокрема: квір-, постколоніальна, інтерсекційна, критична расова теорія тощо. Кожному підходу присвячено окремий розділ, що проблематизує задіяння специфічних інструментів для вибудовування спільного постмодерністського нарративу з огляду на об'єкт тієї чи тієї теорії.

Так, на найгострішу критику від Г. Плакроуз та Дж. Ліндсі здобувається квір-теорія. Позаяк вона найменш закорінена у матеріальній реальності та розмиває категорії статі, гендеру та сексуальності. Найбільше дослідників непокоїть романтизація проявів «квірних» (від англ. queer – «дивний») сексуальних та гендерних ідентичностей. На їхньому тлі «нормальні» ідентичності є обмежувальними та репресивними. Підважується їхня легітимність та історична монополія [1].

Квір-теорією надихаються дослідження інвалідності та людської повноти. Пропонована «нормальність» здоров'я на протигагу хворобі та відслідковування маси тіла на протигагу ожирінню критикується як медикалізація. Теоретики постмодернізму пропонують визнати медичну науку соціальним конструктом і не взоруватися на поради лікарів щодо дотримання дієти чи схеми лікування. Попервах активізм мав благородну місію унормування різних тіл та діагнозів у суспільстві. Однак автори підкреслюють саморуйнівний потенціал відмови від полегшення перебігу певних захворювань та можливість покращення якості життя за допомогою лікарських засобів [1].

Квір-теорія виплекала окремий тип активізму, що стоїть на засадах соціальної сконструйованості і перформативності гендеру. Розмиття меж між статями, небінарність, гендерна флюїдність, спектральність тощо пропонуються як можливі альтернативи класичним бінарним опозиціям.

Тут постає питання, задане у «Цинічних теоріях» [1] напряду: якщо фіксовані сексуальності – архаїчні, а гендер – це спектр, чи не знецінює таке припущення боротьбу за визнання «природності» гомосексуальності та «нормальності» одностатевих цивільних союзів?

Родоначалницею «квіру» вважається проф. Дж. Батлер. Автори наголошують на авторитетності її фігури попри позірну відмову постмодерністів від створення ідолів та формування окремого канону – метанаративи є небажаним моветоном. Однак Г. Плакроуз та Дж. Ліндсі переконані, що постмодернізм якраз і оформився у один із таких метанаративів.

Слідування приписам постмодерністських теорій розглядається за аналогією до дотримання букви священних текстів релігійних віровчень. Часто посвячення у

послідовники постмодернізму відбувається без попереднього вивчення теоретичного матеріалу. А отже – існує фактор нерозуміння самої суті соціальної справедливості поруч зі страхом незумисне «згрішити» [1]. Ймовірно, саме у цьому контексті згадується преміювання Дж. Батлер нагородами «навпаки» за погану читабельність її праць. Тобто навіть охочі не завжди здатні пробитися крізь товщу словесних нашарувань ідеологів постмодернізму.

Не оминають Г. Плакроуз та Дж. Ліндсі увагою і той факт, що постмодерністські теорії ігнорують категорію класу. «Прабатьками» постмодернізму є упривілейовані, – згідно з інтерсекційною теорією, – білошкірі чоловіки з академічного середовища. Це, наприклад, М. Фуко, Ж. Дерріда, Ж. Бодріяр, Ж. Дельоз, Ж.-Ф. Ліотар тощо, яким, як нас запевняють, невігідно спиратися саме на класове пригнічення.

Г. Плакроуз та Дж. Ліндсі припускають, що М. Фуко, м'яко кажучи, не припало б до смаку переосмислення його ідей, здійснене Дж. Батлер. У реміксі «Цинічних теорій» – «Соціальна (не)справедливість: чому багато популярних відповідей на важливі питання раси, гендеру та ідентичності є неправильними – і як дізнатися, що правильно» [2] зсув у пріоритетах «Критичної Теорії» названо прикладним постмодерністським поворотом.

Модифіковані погляди «Нових Теорій», за визначенням Г. Плакроуз та Дж. Ліндсі, за замовчуванням зберегли кілька основних постмодерністських ідей: Знання – це владна конструкція. Категорії, в які ми організуємо людей і явища, побудовані на службі цієї влади. Мова, за своєю суттю, небезпечна і ненадійна. Твердження про володіння знанням та цінність усіх культур рівні, і лише люди, які належать до цих культур, можуть критикувати їх. Колективний досвід перевершує як індивідуальність, так і універсальність [2].

Але як би там не було, саме з доробка М. Фуко розпочався знаний нами постмодернізм: Із влади мови, оприявленої в мовних конструкціях – «дискурсах». Усепроникності ієрархій та структур підпорядкування. Мінливості сексуальності. Хисткості межі між божевіллям та здоровим глуздом.

Основні претензії, висунуті до постмодерністів у книзі, наступні. Нібито вони навчають скептично ставитися до науки, раціонального мислення та доказового методу. Пов'язування знань з ідентичністю. Врахування репресивного механізму влади у кожній взаємодії. Політизація кожного аспекту життя та ангажоване, з огляду на ідентичність, застосування етичних принципів.

Список використаних джерел:

1. Pluckrose, H., & Lindsay, J. (2020). *Cynical Theories: How Activist Scholarship Made Everything about Race, Gender, and Identity—and Why This Harms Everybody*. Pitchstone Publishing.
2. Pluckrose, H., Lindsay J., & Christiansen, R. (2022). *Social (In)justice: Why Many Popular Answers to Important Questions of Race, Gender, and Identity Are Wrong—and How to Know What's Right: A Reader-Friendly Remix of Cynical Theories*. Pitchstone Publishing.

НАЦІОНАЛЬНА ІДЕЯ УКРАЇНИ

Мішин Євген Володимирович

здобувач вищої освіти факультету соціології та управління
Запорізький національний університет, Україна

Науковий керівник: Горло Наталя Віталіївна

ORCID ID: 0000-0003-0872-9333

д-р.політ.наук, доцент, професор кафедри політології
Запорізький національний університет, Україна

Національна ідея існує у будь-якої нації, фактично нація не може існувати повноцінно, не усвідомлюючи свою національну ідею. Національна ідея – це самоусвідомлення нації та її єдності на основі її історичного минулого та культурної спільності заради здобуття загальної для всіх представників нації мети у майбутньому. Ще В'ячеслав Липинський казав: «Коли нема цього «хотіння», виявленого у формі ідеї – немає нації», тому коли будь-яка етнічна чи політична спільнота усвідомлює свою національну ідею, можна казати, що вона перетворилася на націю.

Різні аспекти національної ідеї розглядалися у працях М. Грушевського, М. Міхновського, Д. Донцова. Такий підхід прокладає місток до сучасного бачення української національної ідеї (О. Забужко, І. Кресіна, М. Розумний тощо) [1].

За визначенням Л.П. Нагорної, національна ідея – це духовна основа життєдіяльності нації, система соціокультурних координат, яка задає їй світоглядні та цілепокладаючі орієнтири, визначає ціннісні орієнтації, відчуття й розуміння спільності історичної долі, усвідомлене сприйняття нерозривності генетичного зв'язку нації, власний ідеал народу, що є узагальненим (часто інстинктивним, підсвідомим) уявленням про призначення нації та її місце в навколишньому світі [2].

В Україні національна ідея була сформована, на нашу думку, ще за часів козацтва та Національно-визвольної війни Богдана Хмельницького. Вже тоді Військо Запорозьке усвідомило власну окремість серед інших етносів й сформувало національну ідею – визволення власних етнічних земель й утворення окремої, незалежної держави. Уряд Речі Посполитої не бажав визнавати українців окремим народом й у першу чергу захищав інтереси польської шляхти, тому боротьба за власні права швидко переросла у боротьбу за власну державність.

На сьогодні в Україні національна ідея, на жаль, збереглася практично у такому ж стані – бажання власної, незалежної держави, доповнене прагненням захистити її перед зовнішніми загрозами. Довге перебування під владою спочатку імперського уряду, який намагався знищити ідентичність, а потім майже століття терору з боку Радянського Союзу спричинило укорінення цієї ідеї в головах українців. Посилили цю ідею події 2014 року, коли росія відкрито порушила міжнародне право й напала на Україну, окупувавши й анексувавши частину території. Зараз же, коли росія веде широкомасштабну війну проти України і її народу, з кожним днем вбиваючи десятки мирних жителів, національна ідея трансформується вже у войовниче бажання вибороти, відбити у ворога власні, законні землі й вистояти проти споконвічного ворога. Фактично можна сказати, що боротьба з росією вже викарбувалася в національній ідеї як головна місія – подолати «архіворога», який не дасть українцям реалізувати власну державу, допоки не буде знищений. Ця національна ідея боротьби відповідає часу, у який вона утворилася, вона буде еволюціонувати і змінюватися у

майбутньому, проте перед загрозою втрати Україною незалежності, яка досягалася у минулому боротьбою політичною, зараз окреслюється вже й у фізичній битві за саме існування нації.

24 лютого 2022 року російська федерація розпочала новий етап загарбницької війни, назвавши це «спецоперацією». Саме у цей день українська національна ідея досягла свого історичного піку, об'єднавши усю Україну, усіх українців у всьому світі навколо ідеї боротьби, захисту суверенітету й фактично виживання української нації. За даними ООН, станом на 29 квітня, російські окупаційні війська, цинічно обстрілюючи житлові будинки й евакуаційні маршрути, вбили 2899 мирних громадян України [3]. Це – геноцид українського народу, що стало фактором гуртування мільйонів українців у боротьбі із абсолютно варварським ворогом.

Можемо характеризувати сучасну українську національну ідею як боротьбу за досягнення миру, відновлення культурної й історичної справедливості та встановлення справжньої демократії і свободи. Українська національна ідея стає насправді європейською, оскільки ми прагнемо відновити нашу культуру як істинно європейську, довести усьому світу, що Україна – це Європа. Доводимо це демократичними перетвореннями, проте не лише ними. Україна наразі є справжнім «щитом» Європи, бо Україна єдина вступила у відкриту широкомасштабну війну з ворогом, який несе загрозу не лише Україні, але й усьому вільному світу, що лише підтверджує європейську сутність української культури й концепцію споконвічної боротьби з «архіворогом» у національній ідеї.

Через історичну спадщину українського народу, на нашу думку, є фактор, який не дозволить повністю досягти національної ідеї, цей фактор – росія. Тому окрім доведення тези «Україна – це Європа», у національну ідею на віки вкоренилася ідея вічної боротьби з росією й бажання її знищення, як політичного, так і фізичного.

Список використаних джерел:

1. Авер'янова Н. (2008) Українська національна ідея в творчості В'ячеслава Липинського та її роль в сучасному державотворенні. *Вісник Київського національного університету імені Тараса Шевченка*, (12), 40-43. Вилучено з: <http://ukrbulletin.univ.kiev.ua/Visnyk-12/Averjanova.pdf>
2. Нагорна Л.П. (2010) Національна ідея. *Енциклопедія історії України*. Т. 7: Мі-О / редкол.: В. А. Смолій (голова) та ін. НАН України. Інститут історії України. Київ, Україна: Наукова думка. 728. Вилучено з: <http://surl.li/bwuxq>
3. United Nations office of the high commissioner for human rights (2022). Вилучено з: <https://www.ohchr.org/en/news/2022/04/ukraine-civilian-casualty-update-29-april-2022>

ПОЛІТИКО – ПРАВОВІ ЗАСАДИ ОБҐРУНТУВАННЯ СТАТУСУ «КОРИННІ НАРОДИ» В УКРАЇНІ

Гетьманчук Микола Петрович
доктор історичних наук, професор,
професор кафедри політології та міжнародних відносин
Національний університет «Львівська політехніка», Україна

Дослідження етнонаціональної структури українського суспільства передбачає насамперед визначення змісту її базових категорій. Мова йде передусім про категорії «національна меншина», «етнічна меншина», «етнічна група», «етнічна спільнота», «етнонаціональна група», «корінні народи». Кожна окрема держава, враховуючи власні історичні та політичні реалії, дає свої дефініції суб'єктам етнонаціональної політики, виробляє власний підхід до реалізації їхніх прав. Відповідно до документів Організації Об'єднаних Націй та ЮНЕСКО, національною державою є така, де титульний народ становить 67 % населення в країні. За Всеукраїнським переписом 2001 р. в Україні, окрім 37,6 млн. (77,8 %) українців, є представники ще 15 етнічних спільнот. Це росіяни - 8,3 млн. (17,3 %), білоруси - 275,8 тис. (0,6 %), молдавани - 258,6 тис. (0,5 %), болгары - 204,6 тис. (0,4 %), угорці - 156,6 тис. (0,3 %), румуни - 151 тис. (0,3 %), поляки - 144,1 тис. (0,3 %). [1, С. 114]. До 1 січня 2000 р. до Криму прибуло на постійне проживання 256 тис. репатріантів з – поміж кримських татар (з них 27 % зосередилися в містах, а 73 % в селах, утворивши три сотні нових селищ і мікрорайонів у містах) [2, С. 345-346].

Поряд з титульною українською нацією громадянське суспільство в Україні творять представники 135 національностей. Решта становлять 0,1 – 0,2 %, тобто є нечисленними етнічними спільнотами: євреї - 103,6 тис., вірмени - 99 тис., греки - 91,5 тис., азербайджанці - 45,2 тис., німці - 33,3 тис., гагаузи - 31,9 тис. Понад 36 представників різних етносів в Україні, які налічують від однієї до 10 тис. і проживають переважно розпорошено в містах України, належать корейці, узбеки, мордвини, латвійці, таджики, башкири та ін. Вони ніде в Україні не проживають компактно і є мігрантами часів СРСР, що були направлені на роботу та взяли змішані шлюби. До цих 135 представників народів ще належать 79 спільнот, які за чисельністю налічують від 3 осіб до сотні: алеути - 6 чол., ітельмени - 18 чол., удегейці - 42 чол., тувинці - 43 чол., мансі - 43, тофлари - 18 чол., долгани - 26, юкагири - 12 чол. та ін. Але їх не можна зараховувати до національних меншин з огляду недавньої осілості та невеликої чисельності [3].

Слід зазначити, що протягом тривалого періоду комуністичні власті СРСР намагалися розчинити українську націю представниками інших національних спільнот, особливо росіянами. Офіційна радянська пропаганда активно експлуатувала визначення понять на кшталт «народи України», «Радянська Україна – багатонаціональна республіка», «Україна – батьківщина радянських народів» тощо. Мета та сенс поширення таких формул очевидна – поставити під сумнів право українського народу на свою незалежність та розбудову національної держави. Тому, як стверджують вітчизняні дослідники, сьогодні у процесі консолідації української нації ключову роль мають відігравати етнонаціональні чинники (відносини між етносуб'єктами: титульна нація – національні меншини – корінні народи), а також відносини всередині окремого етносу, які відображають соціально – історичні та політико – економічні умови його життя, етнічний статус, традиції, норми, пріоритети і цінності [4, С. 318 - 319].

Зважаючи на те, що в політико – правовому просторі поліетнічних держав Європи постійно ведеться полеміка щодо статусу національних меншин та корінних народів, реалізації їхніх прав, проблема термінологічних визначень залишається актуальною й надалі. Чинні нормативно – правові документи України неоднозначно трактують правовий статус суб'єктів українського суспільства. У них використовуються поняття: 1) «народ», «етнічні групи», «національні групи» - Декларація прав національностей України (1. 11. 1991 р.); 2) «національні меншини» - закон «Про національні меншини в Україні» (25. 06. 1992 р.); 3) «національні меншини», «корінні народи» - Конституція України (1996 р.). Поняття «корінні народи» вперше було використане в Ст. 11 Конституції України [6, С. 120]. В ній визнається, що, крім титульної нації – українців, «корінними» є й інші народи та національні меншини. Українська держава сприяє консолідації та розвитку української нації, її історичної свідомості, традиції і культурі, а також розвитку етнічної, культурної, мовної, релігійної самобутності всіх корінних і національних меншин. Однак жодної дефініції цього поняття немає у нормативно – правових документах України. В українському суспільстві поняття «корінний народ» переважно трактується як автохтонна етнічна спільнота, етногенез якої відбувався в межах сучасних кордонів України, становить етнічну меншість у складі її населення і не має власного державного утворення за межами Української держави. Застосування терміну «корінні народи» в правовому полі України, внесення його до ряду статей Конституції є доволі дискусійним в етнополітичній практиці. Так, частина дослідників та політиків відстоюють його вживання лише в розумінні титульного етносу, інші залучають до нього ще 3 – 4 народи півдня України, треті шукають «корінні національні меншини», на власний розсуд трактуючи Ст. 11 Конституції. Зрозуміло, що у багатьох представників етнічних груп, чиї предки проживали в Україні, а це румуни і молдавани Буковини, болгари і гагаузи Буджакського степу, росіяни Слобожанщини і Півдня, угорці Закарпаття, кримські татари, караїми Криму, виникає бажання заявити про свій корінний статус проживання. Міжнародна практика засвідчує, що головною ознакою для визначення поняття «корінні народи» є відсутність батьківщини за межами держави проживання. Якщо основною ознакою поняття «корінний народ» визначити відсутність державного утворення поза межами України, то на такий статус можуть претендувати кримські татари, караїми, кримчаки, гагаузи.

Тлумачення поняття «корінні народи» знаходимо у Міжнародній конвенції ООН «Про корінні народи і народи, що ведуть племінний спосіб життя». У Ст. 1,1, зокрема, вказується, що під дію Конвенції підпадають: 1) племінні народи в незалежних країнах, які за соціальними, культурними та економічними умовами свого існування відрізняються від інших секторів суспільства своєї країни і чий статус цілковито або частково регламентує власні звичаї й традиції або спеціальні закони та норми; 2) народи в незалежних країнах, які є нащадками тих, хто населяв країну, або певний географічний регіон, до якого належить така країна, на час завоювання, колонізації чи встановлення сучасних державних кордонів і які незалежно від свого правового статусу зберегли деякі або всі свої власні економічні, культурні, політичні інституції [7].

Міжнародні правові документи, таким чином, під поняттям «корінні народи» розуміють не традицію розселення, а в першу чергу наявність примітивного, що вимагає захисту, способу колективного існування та господарювання. Подібне трактування ще не дає підстав зараховувати до «корінних народів» всі наявні в Україні національні меншини. На даний час виняток зроблено лише для

кримськотатарського народу. Верховна Рада України 22 вересня 2016 р. висловилася за надання статусу корінного народу кримським татарам та підготувала проект закону про реформування Автономної Республіки Крим у Кримськотатарську Автономну Республіку [8]. Разом з тим невирішеність наукового опрацювання цього поняття всередині країни, а також існуючі протиріччя при його використанні у світовій практиці потенційно може викликати додаткову політизацію внаслідок поділу етнічних груп на «корінні» та «некорінні» [5, С. 46-48].

Українське законодавство у сфері етнополітики загалом відповідає вимогам міжнародних норм та принципів. Практично всі питання, пов'язані з національними меншинами, Україна вирішує відповідно до чинного законодавства – шляхом консультацій та через діяльність міждержавних змішаних комісій. Законодавче поле України гарантує широкий вибір форм участі національних меншин у політичному процесі. Головним завданням у сфері етнополітики держави сьогодні є формування такого поліетнічного громадянського суспільства, у яке максимально були б інтегровані всі національні меншини. Участь національних меншин у політичному житті українського суспільства має відбуватися відповідно до демократичних норм функціонування держави, через схвалення всіма громадянами України, незалежно від етнічного походження, суспільних цінностей, спільних інтересів, сподівань на майбутнє.

Список використаних джерел:

1. Національний склад населення України та його мовні ознаки за даними Всеукраїнського перепису населення 2001 року / Державний комітет статистики України; за ред. О.Г. Осауленка. – К., 2003. – 245 с.
2. Кульчицький С., Якубова Л. Кримський вузол / С. Кульчицький, Л. Якубова – Вид. 2-ге. – К.: «Кліо», 2019. – 496 с.
3. Борисенко В. Скільки «народів» живе в Україні [Електронний ресурс]. – Режим доступу: <https://ukurier.gov.ua/uk/articles/skilki-narodiv-zhive-v-ukrajini/>.
4. Луцишин Г.І. Національна консолідація України в умовах сучасного політичного процесу: монографія / Г.І. Луцишин. – Львів: Видавництво Львівської політехніки, 2012. – 364 с.
5. Товт М. Визначення поняття «корінний народ» і «національна меншина» у міжнародних документах // Кримські татари: Матеріали круглого столу. – К., 1999. – С. 43 – 48.
6. Конституція України: прийнята на п'ятій сесії Верховної Ради України 28 червня 1996 р. – К.: Ін Юре, 2006. – 144 с.
7. Про корінні народи і народи, що ведуть племінний спосіб життя: Конвенція ООН від 21. 10. 1991 р.: Міжнародні документи з прав людини. – Харків: РВФ «Арсіс, ЛТД», 2000. – 288 с.
8. Кримськотатарська автономія [Електронний ресурс]. – Режим доступу: https://uk.wikipedia.org/wiki/Кримська_автономія.

ПОЛІТИЧНІ ТЕХНОЛОГІЇ В СОЦІАЛЬНИХ МЕРЕЖАХ ТА ЇХ ВПЛИВ НА СУСПІЛЬНО-ПОЛІТИЧНУ СВІДОМІСТЬ

Чоста Костянтин Сергійович

ORCID ID: 0000-0002-2513-5644

здобувач вищої освіти факультету економіки та менеджменту
Донбаська державна машинобудівна академія, Україна

Науковий керівник: Стешенко Наталія Леонідівна

ORCID ID: 0000-0003-0143-2916

канд. іст. наук, доцент, доцент кафедри філософії та СПН
Донбаська державна машинобудівна академія, Україна

Постановка проблеми. В епоху медіакратії, коли влада зміцнюється та підтримується за допомогою цифрових методів впливу, чиє основне завдання полягає в тому, щоб впроваджувати потрібні владі меседжі в розум людини – свідомість індивіда займає особливе місце в політичній сфері. Відповідно, підвищена увага приділяється маніпулятивним способам впливу на нього задля досягнення тих чи інших цілей, які ставлять собі політична еліта чи держава загалом. Тому методи маніпулювання свідомістю постійно вдосконалюються. Зокрема, з'являються нові – через соціальні мережі. Вивчення політичних технологій та інструментів впливу у соціальних мережах може допомогти покращити розуміння особливостей формування масової свідомості та визначити принципи, якими керуються політтехнологи при роботі з цифровими засобами впливу.

Аналіз останніх досліджень і публікацій. У доробку світової політологічної науки досить багато робіт, в яких вивчається феномен політичних технологій. Наприклад, з точки зору психологічного аспекту політичні технології розглядали О. Линник, О. Дубас, Т. Андрющенко, досліджували специфіку політичних технологій у соціальних мережах К. Іванова, І. Помигуєв, Н. Прибийголова. Вплив соціальних мереж на суспільно-політичну свідомість вивчали Н. Колесніков, В. Веретинський, І. Балинський.

Мета цієї роботи полягає у дослідженні впливу цифрових політичних технологій в соціальних мережах на суспільно-політичну свідомість громадян.

Відповідно до поставленої мети окреслено такі дослідницькі **завдання**: проаналізувати процес формування політичної свідомості; визначити найпоширеніші соціальні мережі в Україні; описати вплив політичних технологій у соціальних мережах; охарактеризувати специфіку впливу та найпоширеніші методи.

Виклад основного матеріалу дослідження. Процес формування політичної свідомості передбачає усвідомлення суб'єктами суспільства реалій політичного життя, характерних для них ціннісних орієнтирів та інтересів. Неоднорідність політичної свідомості обумовлена неоднорідністю та складністю самого суспільства. Будучи сформованою під впливом буття, наша свідомість здатна безпосередньо впливати на реальність. У цьому полягає певна відокремленість соціально-політичної свідомості від суто психологічного розуміння свідомості людини: вона не просто відображає дійсність, а виступає осмисленим ставленням суб'єкта до об'єкта відображення, визначає подальшу орієнтацію діяльності у процесі практичного вибору політичних рішень. Отже, свідомість людини не тільки відображає світ і політичні реалії, а й конструює їх, змінює своїми діями [1].

Сьогодні одним із головних та найефективніших способів впливу на свідомість людини є розгалужена мережа засобів масової цифрової комунікації. Політична комунікація у разі збільшила швидкість просування інформації. Великий обсяг, стислість та образність повідомлень збільшують інтенсивність впливу на аудиторію. Соціальні мережі, портали, політичні блоги, форуми – це «джерело інформації, що постійно оновлюється та потужно впливає на поле політики», – П. Бурдье [1]. Відповідно, вони не можуть не виступати як об'єкти соціологічного аналізу, якщо дослідницькі завдання пов'язані з факторами формування та зміни соціально-політичної свідомості. Перш ніж перейти до розгляду впливу соціальних мереж на політичну свідомість, розкриємо, що саме ми називаємо соціальними мережами і чому сьогодні важливо аналізувати процеси, що відбуваються в інтернет-просторі. Соціальні мережі – соціальні структури особливого роду (це можуть бути конкретні люди і співтовариства, канали, чати чи групи), які пов'язані тим чи іншим способом за допомогою соціальних взаємовідносин [1].

Соціальна мережа в Інтернеті є сайтом, який є майданчиком для взаємодії між людьми, групами людей та організаціями, де зв'язки між цими вузлами забезпечує програмна складова сайту. Такі засоби масової комунікації помітно полегшують впровадження у свідомість аудиторії ілюзорної конструкції реальності, формування соціально-політичних міфів. Згідно ідеї О.В. Палагнюка, міф може протягом тривалого часу підміняти дійсність, внаслідок чого «реципієнт сприймає її відповідно до трактування міфу і діє, виходячи з цього сприйняття» [1]. Так відбувається моделювання свідомості та, відповідно, зміна установок та соціальної поведінки. Наявність політичних міфів у суспільстві істотно спрощує процес впливу на суспільну свідомість. Відповідно, політичним силам важливо забезпечити ефективну трансляцію цих міфів, а також їхню повну інтеріоризацію членами суспільства.

Безпосередньому аналізу у цій роботі піддана соціальна мережа Facebook. Вибір не випадковий, оскільки, по-перше, соціальні мережі можуть використовуватися як громадянами для висвітлення будь-якого значущого питання, проблеми чи події, так і політиками для кращого висвітлення діяльності або ж у рамках проведення виборчих кампаній; по-друге, вони можуть виступати як інструмент мобілізації мас та координації протестних рухів; по-третє, соціальні мережі включають найбільше зареєстрованих користувачів, у порівнянні з іншими інтернет-сервісами та характеризуються значним охопленням найрізноманітнішої аудиторії [2]. Згідно відкритих джерел, кількість зареєстрованих користувачів у Facebook лише з України становить понад 16 млн. Ще одна популярна соціальна мережа – Instagram трохи відстає за кількістю акаунтів українців, які становлять 11 млн [3]. Крім цього, зазначимо, що спільнота Instagram має обмежене коло користувачів, які володіють доступом до адміністрування публіків (груп та чатів), на відміну від Facebook, де інформацію може публікувати («постити») будь-який зареєстрований користувач, який перебуває в спільноті. Відповідно публічні спільноти Facebook набагато ближче до окремого, самостійного ЗМІ, і є унікальним кейсом, який на кількох простих прикладах дозволить нам розглянути те, як здійснюється трансляція політичних міфів та ідеологем за допомогою ЗМІ в соціальних мережах [3].

Часто саме трансльовані патерни визначають систему світосприйняття у цій сфері, задаючи цим параметри поглядів про простір та час, коригуючи набір сакральних персонажів і проєктуючи тенденції еволюції сформованих міфологем. Здебільшого працюючи всередині політико-ідеологічної системи, сюжети та образи спрямовані на консолідацію соціального буття, вибудовування чи збереження суспільної ієрархії, забезпечення стійкості системи [4]. Цікаво й те, що чим більше

негативна характеристика, тим швидше вона фіксується в масовій свідомості. І тому в повсякденний дискурс вклинюються ті звороти і фрази, які спочатку використовувалися виключно в рамках інтернет-спільноти. Станом на зараз вони вкорінюються в індивідуальній свідомості, поступово перестаючи сприйматися виключно як мережевий сленг. Сучасні політичні міфи формуються серед інформаційного надлишку. За допомогою соціальних мереж у індивіда штучно створюються конкретні образи та уявлення, при цьому вони не вимагають критичного осмислення і не приймають сумніви.

Важливе місце в механізмі впливу соціальних мереж на установки та погляди людини займає взаємодія між користувачами та авторитет. Всі люди в соцмережі поділяються на друзів та людей, які не входять до списку друзів. І хоча процес взаємовпливу користувачів усередині мережі залишається предметом для дискусії, ми все ж таки вважаємо, що та інформація, яка відображається в персональній стрічці новин, певною мірою здатна впливати на індивідуальне сприйняття – особливо якщо інформація повторюється з деякою періодичністю [5].

Висновки. Отже, соціальні мережі можуть бути дієвими комунікаційними майданчиками, які дозволяють визначити весь спектр громадської думки, розбіжності у позиціях і навіть здійснювати управління соціумом шляхом маніпуляцій. У той самий час політичні технології в соціальних мережах є потужним засобом впливу на масову свідомість. Інформація, що видається дозами, фрагментарна, не є об'ємною і не потребує глибокого аналізу, сприяє формуванню «кліпового мислення» і, як наслідок – міфологічного типу мислення. К. Леві-Стросс зазначав, що «ніщо не нагадує так міфологію, як політична ідеологія», і допускав заміну міфології на ідеологію [5]. Більшість публікацій політичної спрямованості не є чисто інформативними, а виконують ідеологічну функцію, апелюючи до емоційної складової. Але при цьому зазначимо, що вони можуть ґрунтуватися не тільки на емоційному компоненті, а й на формально-переконливому та іншому впливі, потужним інструментом якого є мова.

Список використаних джерел:

1. Палагнюк О. (2021). Соціальна солідарність: політична технологія чи природний процес? *Сучасні політичні технології: досвід та перспективи реалізації в Україні*, (12).117-122.
2. Свідерська О.(2019). Формування віртуальноногатовпу шляхом маніпуляції свідомості населення. *Гілея: науковий вісник*, (149). 62–66.
3. Ващенко К.(1999). *Політичні технології як чинник демократичного розвитку суспільства*. Київ: Національний університет «Одеська юридична академія».
4. Сінгер П. &Брукінг Е. (2019). *Війна лайків. Зброя в руках соціальних мереж*. Харків: Клуб сімейного дозвілля.
5. Фергюсон Н. (2018). *Площі та вежі. Соціальні зв'язки від масонів до фейсбуку*. Київ: Наш формат.

СОЦІОКУЛЬТУРНА ТРАВМА ЯК ПРОЦЕС: ВІД ВИНИКНЕННЯ ДО ВИХОДУ

Радіонова Ірина Олександрівна

доктор філософських наук, професор,

професор кафедри політології, соціології і культурології

Харківський національний педагогічний університет імені Г.С. Сковороди, Україна

Війна в Україні веде суспільство шляхом пришвидшеної трансформації. Україна йде до перемоги у війні, яка з очевидністю постає як соціокультурна травма для нашого суспільства. Україна переживає дуже сильні травмогенні впливи: драматичні події Революції Гідності, загибель людей під час громадянського протесту Євромайдану, анексія Криму і фактичний початок цієї війни, бойові дії на Сході країни – втрата людей і територій, удар по соціальній організації. Цілком закономірно, що запит на мир був одним з найважливіших під час двох останніх президентських кампаній. Однак замість миру суспільство зіткнулося з переходом на рівень повномасштабної війни Росії проти України. Після перемоги, за яку ми сплатимо велику ціну, перед суспільством виросте завдання виходу з соціокультурної травми війни. Отже, висновки Р. Аєйрмана, П. Штомпки щодо динаміки розгортання та умов виходу з соціокультурних травм набувають особливої актуальності.

П. Штомпка відрізняє структурну травму, що впливає на соціальну структуру суспільства, та культурну травму, що впливає на цінності та норми, ролі та очікування, ідеї та погляди, визначення ситуацій та дискурси, призводить до травматичних змін життєвого світу. Ми вважаємо доречним з позицій соціокультурного підходу (нерозривної тріади індивіду, суспільства, культури за П. Сорокіним) визначати соціокультурну травму у її єдності. У подальшому викладі ми будемо використовувати саме цей термін.

Культурна дезорганізація, дезорієнтація, вразливість соціальної структури є необхідними, але недостатніми умовами для виникнення соціокультурної травми. Р. Айерман операціоналізував поняття культурної травми як публічний дискурс, в рамках якого дебатуються фундаментальні основи чинної колективної ідентичності. Р. Айерман зазначає, що він поєднує реалістичну перспективу розриву соціальної тканини (tear in the social fabric) з конструктивістською перспективою, у межах якої відбувається інтерпретація розриву суперницькими силами через медіа та соціальні форуми. Розгортається “драма травми” (“trauma drama”) [Eyerman, 2019, p. 5 – 6]. Саме нарація та медіатизована репрезентація є вирішальними для концептуалізації соціокультурної травми. Можна стверджувати, що сучасна війна в Україні має безпрецедентну медіатизовану репрезентацію.

Якщо травматичні події визнані як соціокультурна травма, попри величезну болісність, вони можуть пробудити сили соціального становлення та оновлення. Однак важливо підкреслити, що соціокультурна травма так само несе в собі руйнівний потенціал. Адже вона може запустити дві порочні спіралі – спіраль культурної деструкції (self-amplifying vicious spiral of cultural destruction) [Sztompka, 2000, p. 43] та спіраль сигніфікації (spiral of signification) [Alexander, Butler Breese, 2016, p. xxi]. Причому вони скоріш за все будуть діяти водночас і посилять одна одну.

Спіраль культурної деструкції веде до зростання загрозливості травматичних симптомів, поглиблення культурної некомпетентності та дезорієнтації, поширення недовіри, апатії, песимізму. В той самий час спіраль сигніфікації не дає можливості

вийти за межі означених дискурсів, суспільство втрачає можливість розгорнути відкриту дискусію по принципових питаннях свого життя, про перешкоди та шляхи виходу з соціокультурної травми.

Вартими особливої уваги є висновки П. Штомпки щодо темпоральності та ознак виходу із соціокультурної травми. За П. Штомпкою польське суспільство доволі швидко вийшло з посткомуністичної соціокультурної травми вже у середині 90 – х років ХХ століття. П. Штомпка підтверджує свій висновок про подолання польським суспільством культурної травми наступними фактами: широке сприйняття успіху демократичних та ринкових реформ, економічне зростання на макро- та мікрорівні, зростання добробуту, експансія персонального та соціального капіталу, зростання у людей почуття захищеності та підтримки; вступ до НАТО, відчуття воєнної захищеності та гарантії політичного суверенітету; економічне зростання Заходу, великі прямі інвестиції у польську економіку [Sztompka, 2000, p. 39 – 42].

Безперечно, коли ми відходимо від теоретичного конструкта соціокультурної травми й розглядаємо його репрезентації у конкретних соціокультурних контекстах ми стикаємось с множинністю його репрезентацій. Проте, наведені маркери виходу з соціокультурної травми є для нас орієнтиром. Вихід з однієї з найбільших можливих для суспільства травм – травми війни може відбутися тільки через вихід як на новий смисловий рівень, так і через принципове оновлення усіх сфер життя суспільства відповідно до цих смислів.

Список використаних джерел:

1. Eyerman R., 2019. *Memory, Trauma, and Identity*. Palgrave Macmillan.
2. Alexander. J. C., Butler Breese E., 2016. *Introduction: On Social Suffering and Its Cultural Construction*. In: *Narrating trauma: on the impact of collective suffering*. Edited by R. Eyerman, J. C. Alexander, and E. Butler Breese. N.Y.: Routledge. Pp. xi – xxxv.
3. Sztompka Piotr, 2000. *The ambivalence of social change: Triumph or trauma?* WZB Discussion Paper, No. P 00-001. Wissenschaftszentrum Berlin für Sozialforschung (WZB), Berlin.

СЕКЦІЯ XXV. РЕЛІГІЄЗНАВСТВО ТА БОГОСЛОВ'Я

ДІАЛОГ ЯК ДОЦІЛЬНА АЛЬТЕРНАТИВА СПІВІСНУВАННЯ РЕЛІГІЙНОГО І НАУКОВОГО ДИСКУРСІВ

Сміх Всеволод Михайлович

здобувач вищої освіти богословського факультету
Київська православна богословська академія, Україна

Науковий керівник: Присухін Сергій Іванович

канд. філос. наук., доцент, доцент кафедри богослів'я
Київська православна богословська академія, Україна

В історичному дискурсі, шлях співіснування науки і релігії характеризується як їх об'єднанням, так і розмежуванням, із різким нахилом до конфронтації. Від початку Нового часу й до сьогодні, пануючою є наукова картина світу. Тож, як було зазначено, релігійна культура по-різному співіснувала із світською-науковою, і ХХ ст. характеризується занепадом релігійної, оскільки: «релігія утверджується на авторитеті; людині говорять: написано в Біблії є Божественне Одкровення, і ти зобов'язаний вірити, що це – істина, хоча б це здавалось тобі спокусливим, дивним, безглуздим» [2], тому основного значення надавалось науковій картині світу, світській культурі, що не могло не позначитися на співвідношенні релігійної та світської культур на сучасному етапі цивілізаційного розвитку. Саме наука у ХХІ ст. є запорукою добробуту, а наукова картина світу залишається найсприйнятливішою, тож епоха віри, змінилася епохою розуму, що не може бути залишеним поза увагою.

Поняттям «картина світу», може оперувати лише наукова картина світу, і лише вона може на нього претендувати, оскільки вона єдина методологічна. Фізичні концепції Аристотеля, І. Ньютона і А. Ейнштейна – це не лише різноманітні уявлення про те, як влаштована природа. Кожна з них припускає різний культурний контекст, у який з необхідності включений не лише образ природи, але й образ людини» [3]. Проте, наука нічого не може сказати про долю людини, не може сказати чому існують, хтось чи Всесвіт. Зважаючи на сучасний стан речей у системі координат співіснування науки і релігії, відштовхуючись від тотальної залежності наукового знання від релігії у період Середньовіччя, та набуття цінного досвіду відокремлення науки від релігії у ХVІІ ст., наука, надолужуючи втрачене, компенсує його у період Нового часу стаючи на шлях цілковитої автономії, із її агресією та нонконформізмом, посідає провідні місця в умах новочасного суспільства, та займає верхівку його піраміди цінностей. Однак, сьогодні виявляється, що наука завоювавши певну автономію, ігноруючи своє християнське походження і намагаючись ствердитись у категоріях самодостатності, перебуває у безвихідному становищі, оскільки продукує технічно користне, але позбавлене самоцінності знання. Але спостерігаються тенденції пом'якшення взаємостосунків науки і релігії, від суто незалежного їх існування до можливого діалогу.

Західний раціоналізм звільнив науку від релігії, розташувавши центр пізнавальної діяльності у розумові, унезалежнюючи науку від релігії, започаткував процес становлення сучасної науки, котра і визначає сучасний її характер, де «позитивне розуміння відношення людини до світу і людини до людини супроводжується витісненням релігійних категорій на кшталт одкровення раціональними категоріями наукового світосприйняття» [1]. Якщо еллінська наука ставила своєю метою пізнання сутності речей не ізольовано від релігії, то католицька наука відмовилась від такої тактики і звела науку до опису речей. Тому, як вважає сучасний богослов О. Осіпов: «відновлення споконвічної гармонії і взаємозв'язку між релігійним, філософським і науковим баченням світу – проблема не просто важлива, але й повинна бути сьогодні віднесена до найбільш актуальних» [4].

В епоху постмодерну, розум і наука, як домінуюча система культури ХХ ст., піддається перевірці, адже, впавши у відчай, культура ХХ ст. наче позбулась важливого елементу, зрозумівши, що релігія – не ідеологія, віра – не сентиментальність. Релігія, створивши культ, вибудувала відповідну систему образів, понять, цінностей і не повинна підкорятися авторитету науки, але й не може ігнорувати його, бо в певному сенсі перебуває на її території. Тому, необхідно визнати, що при всій автономії головних областей культури, науки і релігії, їхній діалог неминучий. Сьогодні спостерігається ситуація монополії науки як основного постачальника феноменологічних істин про світ.

Втім, у ХХ ст. в деякому сенсі наука показала певну свою обмеженість у відповідях на багато онтологічних питань. Виявилось, що експериментальна перевірка або технічне застосування здатні дати лише часткове підтвердження теорії, чого було недостатньо для ствердження теорії як адекватного зображення реальності. Наука виявила, що можна активно діяти, отримувати нові факти, навіть маючи підґрунтям хибні уявлення. Тобто емпіричність як критерій чи гарант істини і вчення про абсолютну й відносну істину, на рівні науки ХХ ст. перестає працювати. Наука створює систему ідеалізованих об'єктів, починає спиратись на абстрактні поняття – досить далекі від реальності. Таким чином з'являються сучасні теорії. У такому стані важко говорити про істинність наукових теорій, лише про наявність фактів і відповідність до них, про результати експерименту, про підтвердження і перевірку. Поняття абсолютної істини в науці стає зайвим, а міркування про неї неефективними, що змушує її відмовлятися від такого поняття.

Висновки. Отже людство ХХІ ст. намагається вирішити питання абсолютизації розуму, наукової істини як єдиної, і можливо, переживши абсолютизацію релігії в період Середньовіччя, абсолютизацію науки в період Нового часу, діалог, наразі, і є доцільною альтернативою стосунків між наукою й релігією, адже оволодіти істинними знаннями про світ і самого себе посередництвом лише науки неможливо. Наш час є періодом, коли проаналізувавши досвід минулих століть необхідно зробити вибір, усвідомивши значення релігії в культурі сучасності, на шляху до побудови діалогу між наукою і релігією.

Список використаних джерел:

1. Габинский Г. А. (1989). Божественное откровение и человеческое познание. Москва: Политиздат, 123.
2. Глаголев С. С. (1900). Религия и наука в их взаимоотношении к наступающему ХХ столетию: Чтения профессора Московской духовной академии С. Глаголева. Сергиев Посад: Свято-Троицкая Сергиева лавра, собственная типография, 53-54.
3. Культура, человек и картина мира. (1987). Москва: Издательство «Наука», 29.
4. Осипов А. И. (2013). Религия, философия, наука на пороге III тысячелетия. Радонеж, Вилучено із <https://radonezh.ru/analytics/religiya-filosofiya-nauka-na-poroge-iii-tysyacheletiya-54639.html>

СЕКЦІЯ XXVI. ПЕДАГОГІКА ТА ОСВІТА

FEATURES AND CONTENT OF THE PREPARATION OF PROSEPECTIVE FOREIGN LANGUAGE TEACHERS IN THE UNIVERSITIES OF POLAND FOR PROFFESIONAL ACTIVITY IN THE SYSTEM OF ADULT EDUCATION

Maryna Vasylieva

ORCID ID: 0000-0002-3134-7547

Candidate of Pedagogical Sciences, Lecturer of the English Language Department
H.S.Skovoroda Kharkiv Pedagogical University, Ukraine

Under present-day conditions of globalization, internalization and migration processes it is becoming important for adults to speak a foreign language. Adults need foreign languages for better career prospects, travel, personal growth. Prospective teachers in Ukraine as well as in other countries are not prepared well enough to teach foreign languages to adults.

In order to deal with this issue it is important to study the experience of Poland, which is the member of the European Union, has valuable experience in reforming prospective foreign language teachers' preparation, gained international recognition on the development and implementation of innovative projects in language education.

The preconditions of the preparation of foreign language teachers to work in the system of adult education included: reorientation of Poland's foreign policy to European integration, legislation changes, the development of international cooperation, the increase of labour and academic mobility, people's increased interest in European languages, the development of non-formal education and others.

The preparation of prospective foreign language teachers to work in the system of adult education is carried out in the University of Warsaw [3], the University of Silesia in Katowice [2], the University of Opole [1] and others.

The preparation is based on the European and Polish legislation frameworks. The preparation to work in the system of adult education is done at the second stage of education at the departments of foreign languages at Polish higher education institutions.

The curriculum is competency-based. The following competencies are developed: linguistic, psychological, andragogical, communicative, intercultural, didactic, interactive and others. Prospective teachers study foreign languages, Pedagogy, Psychology, Didactics, Voice Emission and Methods of Foreign Language Teaching. Courses that prepare to teach adults include: Andragogy, Current Pedagogical Trends, Pedagogy of Particular Educational Stages, Introduction to Adult Education with Elements of Applied Linguistics and others. The provisions of The Common European Framework of Reference for Languages are applied. Authentic materials are used. Prospective teachers enlarge their vocabulary in various fields (business, law, medicine, ICT). Prospective teachers are taught on the basis of communicative, activity-based and student-oriented learning. Traditional and innovative methods are used. Teaching aids include printed materials, multimedia technologies, mobile applications, edublogs. The forms of education are: individual, pair work, group work,

project work and others. Teaching practice is carried out at schools for adults, foreign language schools, etc. Master's thesis is written in the field of Linguistics, Applied Linguistics, Methods of Foreign Language Teaching or Psycholinguistics.

Polish experience should be implemented in the universities of Ukraine and other countries.

References:

1. *Uniwersytet Opolski. English Philology. Teacher Training Programme.* Retrieved from <http://epttp.wfil.uni.opole.pl/>
2. *Uniwersytet Śląski w Katowicach. Instytut Językoznawstwa.* Retrieved from <https://us.edu.pl/instytut/ij>
3. *Uniwersytet Warszawski. Wydział Neofilologii.* Retrieved from <https://neofilologia.uw.edu.pl/>

LINGUISTIC FEATURES OF LEARNING TO READ AUTHENTIC TEXTS

Haieva Polina Oleksandrivna

ORCID ID: 0000-0002-2017-3430

Lecturer of the Department of Humanities

National Technical University of Ukraine

"Igor Sikorsky Kyiv Polytechnic Institute," Kyiv, Ukraine

The formation of foreign language competence of students in reading is an integral part of studying in foreign specialties of higher education institutions. Methodology of forming foreign language competence in reading engaged rich (M.Z. Biboletova, J.M. Berman, S.V. Gaponova, Z.I. Klitschnikova, E.V. Musnitskaya, K.I. Onishchenko, V.V. Chernysh et al.), the problem can not be considered finally solved, as they need to clarify the characteristics of foreign language competence in reading, the purpose of its formation in students of secondary school, the stages of forming competence in reading.

The essence of cognitive and communicative comptentiousness is the ability to find the basic information in the text and predict its content; ability to choose the main facts, not paying attention to secondary; the ability to selectively understand the necessary information of pragmatic texts in support of language guess, context; ability to ignore unknown language material, insignificant for understanding, etc. The effectiveness of the formation of the RF depends on the level of formation of intellectual skills in students, such as: probable prediction, critical evaluation of the read, combination in the process of visual perception of mnemonic and logic-semantic activities, classification and systematization of the information obtained, etc. Educational skills, including the use of electronic learning tools, and organizational skills such as self-teaching, play an important role in the formation of CCs. Compensatory reading skills, such as using linguistic and contextual guesses to understand what is read, ignoring unknown language material that is insignificant for understanding, are part of speech reading skills.

One of the types of educational materials that contribute to the effective mastery of a foreign language and the formation of ICPs are authentic texts, since the authenticity of the texts provides the naturalness of their lexical content, real language means used by native speakers, the originality of the word use. The main means of learning how to read are authentic foreign-language newspaper texts or news texts on sites of different levels: from article headings, posters to full-fledged newspaper or electronic articles. Reading not educational, but real, directly related texts with the culture of the country of language, which is being studied sets the student to serious work, hence the establishment of interesting linguistic discoveries. We can conclude that the authentic text is an operational source of information about social, economic, political, cultural and other aspects of the life of the country whose language is studied, contributes to the simultaneous formation of foreign-language communicative and country-learning competence of the reader.

Reading is a receptive type of speech activity aimed at the perception and understanding of the written text. Reading is a component of human communicative activity, as it provides a written form of communication. Foreign language competence in reading (ICP) is the ability to read authentic texts of different genres and types with different levels of understanding of content in conditions of indirect communication [1].

The components of ICP are skills, skills, knowledge, as well as communicative abilities, namely reading abilities. Skills include speech, training, intellectual, organizational and compensation skills. Among the speech skills of reading are:

- ability to find basic information in the text and predict its content;
- ability to choose the main facts without paying attention to secondary;
- ability to selectively understand the necessary pragmatic information texts in support of language guess, context;
- ability to ignore unknown language material that is insignificant for understanding, etc.

The effectiveness of the formation of the RF depends on the level of formation in students of intellectual skills, such as: probable prediction, critical evaluation of the read, combination in the process of visual perception of mnemonic and logico-semantic activity, classification and systematization of the received information, etc. An important role in the formation of ICPs is also played by educational skills, in particular the use of electronic learning tools, and organizational skills, such as self-teaching. Compensatory reading skills, such as using linguistic and contextual guesses to understand what is read, ignoring unknown language material, are part of speech reading skills [1]. The development of reading skills is influenced by the level of formation of language skills among schoolchildren:

- skills of the technique of reading individual letters, literal combinations, words, sentences;
- vocabulary skills of recognition of graphic forms of lexical units and their direct understanding;
- grammatical recognition skills when reading grammatical forms and predicting syntactic structures.

The main characteristics of reading as a type of speech activity (MD) are the following:

1. According to the nature of speech communication, reading, as well as writing, refers to the written types of MD (unlike oral - speaking and listening).
2. For the role in the process of communication, reading (along with listening) is a reactive type of MD (unlike its initiative types - speaking and writing).
3. By focus on receiving and issuing information, reading (along with listening) is a receptive type of MD (as opposed to productive - speaking and writing).
4. The form of reading is internal, unexplained (unlike speaking and writing, which are actualized in the external plan). The subject of reading is someone else's opinion, which is encoded in the text and must be recognized.
5. The product of reading is a conclusion, the result is an understanding of the perceived content and the speech/infant behavior of the reader, who can verbally respond to what is read, and you can remember what is read until he needs it.

E-learning is one of the possible tools that allow you to organize training that meets the needs of time. E-learning (Electronic Learning) - e-learning system, synonymous with such terms as distance learning, computer learning, network learning, virtual learning, learning through information, electronic technology and multimedia [3, c. 33].

For students of B2 level – English Lesson Podcast (a selection of materials from the British teacher Jade Joddle (BBC News and BBC English Magazine), National Public Radio (interesting topics about art, education).

For Advanced (C1) – students - Splendid Speaking (IELTS listening tests), Business English Pod (business English, financial and accounting terms, business idioms), Classic Poetry Aloud (you can listen to Shakespeare's works, bayou

The main advantages of using podcasts: diversification of resources for distance learning; public availability and free of charge; informative, creative submission of material, humor; development of linguistic horizons, the ability to adapt to individual features of pronunciation; multi-level podcasts; is a source of speech clichés (established expressions), on the basis of which speech is built; make the independent work of the student more effective [2, p. 52-53].

The most popular sources of podcasts can be grouped as follows: media sites, in the structure of which there is a separate section for learning English - www.bbc.co.uk, www.voanews.com and www.dw-world.de. (for students of B2 level - C2); sites dedicated exclusively to the study of English, methodical and professional: www.breakingnewsenglish.com/, www.businessenglishpod.com, www.listen-to-english.com, www.splendid-speaking.com, etc.

It is also possible to classify podcasts according to more detailed criteria: depending on the English variant presented in the podcast, for example, podcasts from the website - www.voanews.com/specialenglish (Voice of America) are recommended for working with the American English language variant, as for the British version - www.britishcouncil.org; specialized, depending on the thematic orientation of the podcast, for example, business English (www.businessenglishpod.com), podcasts mainly with news (www.breakingnewsenglish.com/), podcasts with fillings of classical English poetry (<http://classicpoetryaloud.com>), devoted to the topic of debate and oratory (<http://mastersacademy.com.au>); depending on the level of language training of the target audience of podcasts.

References:

1. Boretska G.E. (2012) Methodology of forming foreign language competence in reading. Foreign languages. № 3. p. 187. Access mode: http://nbuv.gov.ua/UJRN/im_2012_3_5
2. Galskova N.D. (2000) Modern method of teaching foreign languages: Education for a teacher. M.: ARCTI GLOSSA, 35 p.
3. Gritchenko I. A. (2014) The use of Internet technologies in the process of training future teachers of a foreign language in universities. Uman: SPD Yellow, 2014. 72 p.

PSYCHOLOGICAL AND PEDAGOGICAL FEATURES OF THE ORGANIZATION OF DISTANCE LEARNING FOR STUDENTS OF HIGHER TECHNICAL EDUCATIONAL INSTITUTIONS IN WARTIME

Gumeniuk Natalia

Candidate of Psychological Sciences

Associate Professor at the Department of Social Sciences

Ivano-Frankivsk National Technical University of Oil and Gas, Ukraine

Tsareva Oleksandra

Assistant of Department of Applied Mathematics

Ivano-Frankivsk National Technical University of Oil and Gas, Ukraine

The system of the educational process and its approaches was radically changed by the challenges of the 21st century due to the military conflict. The main task of distance learning is not the acquisition of new knowledge but support, communication, switching students' attention. In the new difficult conditions of activity, teachers' attention should be focused on the student's personality. The teacher should create such conditions for learning activities that won't cause additional emotional stress, and treat with understanding the students' distraction, inattention and inertia during online classes.

The advice on the organization of the educational process in martial law was developed by the Civil service of Education Quality in cooperation with the Education Quality Assurance System Initiative, implemented within the project " Support to Government Reforms in Ukraine " (SURGe), and the MES Reform Support Team. At the request of applicants it is necessary to give them the opportunity to participate in the educational process remotely using a synchronous or asynchronous model of educational interaction [1].

Based on the specifics of teaching students in the technical field, the distance learning of technical disciplines should be aimed on repeating and systematizing previously studied material. To optimize the educational activities of students, it is advisable to focus on basic knowledge and skills, which is provided by educational and professional programs and normative educational documents. The presentation of new material should be specified, visualized for better perception.

Based on the difficult conditions in which our society finds itself, it is advisable to submit educational material in synchronous mode. For example it is recommended to provide the video recording for students who could not join the class. It is necessary to provide screenshots of solved typical problems to the topic being studied to consolidate the material, which most often occurs by solving problems. At the same time, modern information technologies allow to make the learning process more individualized. For example, the using of social networks or e-mail [2] in asynchronous learning would allow the student to choose the optimal time and pace of learning, to determine the level of cooperation with the teacher in the off-schedule. Therefore, it is important to combine different types and methods of distance learning to make the as comfortable as possible for all participants in the learning process and, at the same time, make it the most effective.

It is advisable to use computer-based testing using available learning platforms to control and adjust learning achievements. For example, Google Form or using a test system

on the Moodle platform could be used. It will be better to avoid standard oral questioning during the class, as this form of control puts extra emotional pressure on the student.

For strengthening the emotionally stable interest in the disciplines of the technical cycle it is advisable to form tasks which let the student show their creativity [3]. For example, it is recommended solving that problem which involves several solutions or different approaches. Also it could be online discussion of the implementation of the algorithm for performing the proposed tasks. In this case the teacher performs an advisory rather than supervisory function. Such discussions could help reduce the psychological stress of students during the war.

Thus, based on the peculiarities of martial law and the specifics of technical disciplines, the main emphasis should be put on the development of critical, creative and systematic thinking, the ability to logically justify personal position and perceive the learning process as the ability to constructively manage emotions.

References:

1. Як організувати викладання предметів в умовах війни. Вилучено з <https://zno.osvita.ua/> (останнє звернення 04.04.2022)
2. Tsareva O. S., Podubynska N. D. Emails as an element of adaptive learning. Матеріали МНПК «Universum View». Краматорськ, 28.09.2018. С. 235
3. Царева О. С., Подубинська Н. Д. Індивідуальне завдання як елемент розвитку креативності в системі адаптивного навчання. Збірник XXIV МНПК «Новини науки XXI століття», 23.11.2018. Ч.6. С. 55-57

YOUTUBE VIDEO MATERIALS AS ONE OF THE MEANS TO INCREASE STUDENT MOTIVATION FOR FOREIGN LANGUAGE LEARNING IN CURRENT CONDITIONS

Nataliia Sarnovska

ORCID ID: 0000-0001-7278-5183

Lecturer

Kyiv National University of Culture and Arts, Ukraine

Since the beginning of the war in Ukraine, most educational institutions have been working remotely. Both sides of the educational process found themselves in a difficult situation. These are both technical and psychological difficulties. The task of the teacher is to be able to organize the learning process and help the student from a psychological point of view. To help the student suppress the apathy that has appeared and increase the motivation to study, in our case, to learn a foreign language. Most students respond positively to a well-organized course taught by a passionate teacher who has a genuine interest in the students and what they are learning. Thus, the actions that the teacher takes to promote learning will also increase student motivation. Positive feedback should be used to support students' beliefs that they can do something well; provide opportunities for student success by giving assignments that are neither easy nor difficult; help students independently find meaning and understand the value of the material being studied; create an open and positive atmosphere of cooperation.

When teaching a foreign language, the use of modern info-communication technologies currently plays an important role. The use of new information technologies in the educational process of teaching a foreign language in an educational institution allows not only to expand the boundaries of the traditional educational environment but also to some extent change its character. The educational environment created using information technologies has such valuable qualities as interactivity and adaptability. Informatization of language education makes it possible to familiarize students with world cultural values, and information resources and create conditions for real intercultural communication. Under these conditions, students acquire the features of a linguistic personality, for which communication in a foreign language is natural, although, in essence, they (the participants in the communication) are in their native communicative environment.

A teacher can increase the motivation of students in the context of distance learning through a variety of means and methods of work. In our case, we can rely on the Internet. One of the most popular resources is YouTube video hosting. Its attractiveness lies in the situational and informative nature of the visual-auditory range, which helps to form a strong associative-determinative connection in the students' speech consciousness and significantly increases students' interest in learning. A special segment among video bloggers is occupied by channels dedicated to learning a foreign language. In such videos, bloggers explain grammar rules or rules for using words, introduce new vocabulary, or simply talk about countries, their experience of learning a foreign language. It should be noted that "the use of YouTube in English language learning has the potential to minimize fears that the students have to try new words in front of the class, this approach helps the students better understand the lesson, and the students find YouTube to be a beneficial skill for learning a language" [1].

The teacher has the opportunity to use video lectures where he explains any rule on the video and comments on it, giving examples. With the help of video lectures, the student

gets acquainted with the theoretical material. In addition, the student can watch the lecture at any time convenient for him again. The teacher can use authentic materials and videos. Subtitles or teacher comments can be added to the video. If necessary, the student can reduce or, conversely, increase the video playback speed for better understanding. YouTube also offers intercultural communication and familiarity with other environments, and provides knowledge through the fact that “the use of visual elements allows a better understanding, given its image of the real environment.” [2]. A large volume of videos on YouTube makes it possible to select materials of any subject and implement them in the course topic. Students can complete assignments, ask questions on video assignments, discuss questions and share opinions with each other online, which will ensure active interaction in teaching a foreign language, improve the psychological atmosphere, and significantly increase motivation.

References:

1. Luluh Alkathiri, (2019) Students’ Perspectives towards Using Youtube in Improving EFL Learners’ Motivation to Speak, *Journal of Education and Culture Studies* 3(1):12. <https://doi.org/10.22158/jecs.v3n1p12>
2. Mohammed H. Albahiri, Ali Albashir Mohammed Alhaj, (2020) Role of visual element in spoken English discourse: implications for YouTube technology in EFL classrooms, *The Electronic Library*, <https://doi.org/10.1108/EL-07-2019-0172>

АНАЛІЗ ЕФЕКТИВНОСТІ ВИКОРИСТАННЯ МОДУЛЬНОГО СЕРЕДОВИЩА ПРИ ВИВЧЕННІ НАВЧАЛЬНОЇ ДИСЦИПЛІНИ «АВТОМОБІЛЬНА ПІДГОТОВКА»

Силка Сергій Борисович

ORCID ID: 0000-0002-5361-0836

старший викладач кафедри транспортних
засобів та інженерного забезпечення охорони державного кордону
*Національна академія державної прикордонної служби України
імені Богдана Хмельницького, Україна*

Вишнеvsька Наталія Олександрівна

ORCID ID: 0000-0002-7435-9169

викладач кафедри транспортних засобів
та інженерного забезпечення охорони державного кордону
*Національна академія державної прикордонної служби України
імені Богдана Хмельницького, Україна*

Розвиток інформаційних технологій, зокрема і у сфері освіти надає новий ефективний інструментарій для організації і ведення освітнього процесу. Зокрема при підготовці курсантів у якості водіїв під час вивчення дисципліни «Автомобільна підготовка» ефективно може застосовуватися платформа Moodle. Вона дозволяє систематизувати наявний навчальний контент та сформувати новий. При підготовці курсантів в якості водіїв в рамках навчальної дисципліни «Автомобільна підготовка» запропоновано наступну структуру навчального контенту в модульному середовищі НДПСУ. На сторінці навчальної дисципліни розміщується робоча програма навчальної дисципліни, силабус, навальні матеріали лекцій і групових занять, а також засоби діагностики для перевірки теоретичних знань та практичних навичок та потемний перелік питань для підсумкового контролю. Також в даному середовищі розміщуються завдання для самостійної роботи курсантів та методичні рекомендації, щодо організації самоконтролю.

Наповнення сторінки навчальної дисципліни здійснено виходячи з навчальних потреб здобувачів освіти, та наявних навчальних ресурсів. Типовим для кожного заняття є комплект матеріалів, який включає в себе: презентації в форматі pdf, навчальні відео фрагменти за тематикою заняття, та тест для самоконтролю та оцінювання знань. Модераторами даної сторінки є викладачі кафедри. У 2021 навчальному році запропонований навчальний контент використовувало 9 навчальних груп загальною чисельністю понад 200 осіб. Середній бал, отриманий здобувачами вищої освіти, під час підсумкових контролів складав у межах від 3,52 до 4,02. Це свідчить про ефективність застосування тестових завдань по тематичних розділах, які є не обов'язковими для оцінювання та не мають обмежень у доступі, під час вивчення навчальної дисципліни. Застосування таких тренувань у процесі навчання забезпечило підвищення загально середнього балу у межах групи на 0,5 бали, що свідчить про підвищення рівня засвоєння матеріалу здобувачами.

З метою стимулювання навчаємих, викладачі мають можливість створювати та застосовувати власну систему оцінювання, змінювати структуру банку питань,

обмежувати роботу при розв'язанні тесту у часі. Середній час на вирішення одного тестового завдання обсягом 20 питань складає від 7 до 12 хв. Тому, доцільно надавати декілька спроб для вирішення завдання, а загальний час його перебування у доступі обмежувати до 15 хв, оцінку визначати як середню за загальною кількістю вірно вирішених питань. Такий підхід забезпечує рівну вагу кожної із спроб у загальній оцінці.

Оскільки, результати тестування зберігаються та фіксуються автоматично в електронному журналі, викладачеві не обов'язково вести облік успішності у журналі – він може зайти в систему й переглянути результати кожного зі здобувачів, їх відвідуваність, тривалість роботи в даному середовищі, та перевірити якість виконання завдань.

Тестові завдання, що застосовуються у підготовці, відповідають діючій програмі з Підготовки та перепідготовки водіїв транспортних засобів, та затвердженні Головним сервісним центром МВС [1, 2, 3]. Теоретична частина внутрішнього іспиту складається з 20 тестових запитань на вирішення яких відводиться до 20 хв, що відповідає затвердженому порядку складання теоретичного іспиту на право керування транспортних засобом [2].

Таким чином поряд із традиційними методами навчання доцільно застосовувати інструменти модульного середовища. В умовах карантинних обмежень такі інструменти залишаються одним із небагатьох доступних інструментів для контролю засвоєння здобувачів навчального матеріалу. Організація самостійної роботи курсантів за допомогою інструментів діяльності модульного середовища забезпечує контроль якості відпрацювання звітнього матеріалу кожним із здобувачів освіти окремо.

Список використаних джерел:

1. Про затвердження деяких нормативно-правових актів, що регламентують порядок підготовки, перепідготовки і підвищення кваліфікації водіїв транспортних засобів у закладах, що проводять таку діяльність, їх державну акредитацію та атестацію спеціалістів, а також допуску громадян до керування транспортними засобами, видачі (обміну) посвідчень водія : Наказ від 07.12.2009 р. № 515. URL: <https://zakon.rada.gov.ua/laws/show/z0072-10#Text> (дата звернення: 05.05.2022).
2. Про затвердження Типової навчальної програми підготовки та перепідготовки водіїв транспортних засобів : Постанова Каб. Міністрів від 02.03.2010 р. № 229. URL: <https://zakon.rada.gov.ua/laws/show/229-2010-п#Text> (дата звернення: 05.05.2022).
3. Про затвердження Положення про порядок видачі посвідчень водія та допуску громадян до керування транспортними засобами : Постанова Каб. Міністрів від 08.05.1993 р. № 340. URL: <https://zakon.rada.gov.ua/laws/show/340-93-п#Text> (дата звернення: 05.05.2022).

АНАЛІЗ ЄВРОІНТЕГРАЦІЇ УКРАЇНИ В УМОВАХ ВОЄННОГО СТАНУ, ТА ПЕРСПЕКТИВИ ЩОДО ВИЗНАННЯ УКРАЇНСЬКИХ ДОКУМЕНТІВ ПРО ВИЩУ ОСВІТУ

Коваленко Сергій Петрович

ORCID ID: 0000-0002-9131-3912

Помічник проректора з питань іноземних громадян,
Аспірант кафедри теорії та історії педагогіки
Київський університет імені Бориса Грінченка, Україна

Науковий керівник: Хоружа Людмила Леонідівна

ORCID ID: 0000-0003-4405-4847

Доктор педагогічних наук, професор,
Завідувач кафедри теорії та історії педагогіки
Київський університет імені Бориса Грінченка, Україна

***Анотація.** У цій статті проведено теоретичний аналіз євроінтеграції України в умовах воєнного стану та перспективи щодо визнання українських документів про вищу освіту, зокрема, в умовах воєнного вторгнення російської федерації на територію України. Сфера освіти та науки, ще більше стала керуватися європейськими принципами, від організації освітнього процесу до отримання та визнання документів про освіту. Насамперед проведено поверхневий аналіз організації навчання українським здобувачам освіти, академічній мобільності студентів, аспірантів, викладачів, які вимушено знаходяться на території європейських країн.*

Також, у статті розглянуті можливі проблеми, що можуть виникати у процесі визнання українських документів про вищу освіту європейськими країнами. Особливості та подальші перспективи подвійних документів про вищу освіту.

Проблематика дослідження має міждисциплінарний статус, оскільки може бути актуальною при трансформації вищої освіти у воєнний та післявоєнний періоди, а також ставить перед собою удосконалення процесу визнання українських документів про вищу освіту та проблеми, з якими стикаються здобувачі закладів освіти та що втратили документи тощо.

Вступ. В умовах повномасштабного воєнного вторгнення російської федерації на територію України, учасники освітнього процесу вимушено перебувають на територіях інших регіонів країни, а також в країнах Європейського союзу. Зокрема, для здобувачів освіти передбачено навчитися міжкультурності у закладах освіти європейської країни, медіаграмотності та протидії фейковим новинам, а також просуванню основних цінностей Ради Європи та демократичної культури на всіх рівнях.

Слід зазначити, що в Україні заклади вищої освіти після укладання договору про співробітництво із закладом вищої освіти інших країн здійснюють підготовку фахівців за програмою подвійних дипломів. Реалізація таких програм в Україні можлива завдяки тому, що українські ЗВО входять до Європейського простору вищої освіти.

Проте під час жорстокого воєнного вторгнення російської федерації на територію України, заклади освіти країн, що приймають українських переселенців

розпочали створювати нові умови продовження навчання та роботи для українських учасників освітнього процесу.

Метою дослідження є проведення теоретичного аналізу стану євроінтеграції системи вищої освіти України в умовах воєнного стану, а також щодо визнання українських документів про вищу освіту.

Завдання дослідження - розглянути можливі проблеми, щодо процесу євроінтеграції системи вищої освіти України, а також проблеми можуть виникати у процесі визнання українських документів про вищу освіту Європейськими країнами; переваги реалізації закладами вищої освіти програм подвійних дипломів. Проаналізувати актуальність нормативно-правової бази у зв'язку із веденням воєнних дій російською федерацією та територією України.

Теоретичні основи та методи дослідження. Основою здійснення теоретичного аналізу європейських практик щодо визнання українських документів про вищу освіту є насамперед впровадження спільних програм між закладами вищої освіти країн-партнерів. Дослідженнями щодо перспектив та проблем впровадження програм подвійних дипломів у сфері вищої освіти займаються С. Низький, В. Ортинський, М. Дебич, Ю. Ващенко, О. Отрадна, В. Цюра про особливості впровадження Болонського процесу вивчають В. Лащихіна, І. Лащихіна тощо. Питаннями вивчення формування та розвитку Європейського освітнього простору займаються І. Артёмов, О. Ващук, О. Кручек, С. Сисоева, О. Проценко та інші.

Про особливості розвитку освітніх проектів актуальні дослідження С. Руденко, О. Базалук, В. Титаренко, а Ю. Харазішвілі, А. Квілінський, Х. Дзвігол, В. Ляшенко здійснили актуальні дослідження щодо стратегічних сценаріїв євроінтеграції українського та польського дослідницького, інноваційного та освітнього просторів.

Виклад основного матеріалу. Початок інтеграції системи вищої освіти розпочався у 2005 році, коли Україна приєдналася до Болонського процесу, а також Лісабонської конвенції про визнання дипломів про вищу освіту в регіоні Європи від 1997 року. Попри важливий крок, документи про освіту українських ЗВО в ЄС автоматично не визнаються. Відповідно до Закону України "Про вищу освіту" встановлено основні правові, організаційні, фінансові засади функціонування системи вищої освіти, створює умови для посилення співпраці державних органів і бізнесу з закладами вищої освіти на принципах автономії закладів вищої освіти, поєднання освіти з наукою та виробництвом з метою підготовки конкурентоспроможного людського капіталу для високотехнологічного та інноваційного розвитку країни, самореалізації особистості, забезпечення потреб суспільства, ринку праці та держави у кваліфікованих фахівцях [7]. Тобто, українські університети відповідно до угод про співпрацю із закладами вищої освіти інших країн реалізують програми подвійному диплому, а також управління фінансами та академічна мобільність. Але, попри створення нормативних умов, існує ряд системних проблем, які є значущими для нашого дослідження. Зокрема, недосконала система вищої освіти із контролем над реалізацією подвійних дипломів, що своєю чергою спричиняє бюрократизм.

У переддень військового вторгнення російської федерації на територію України (23 лютого 2022 року) під час чергового засідання Кабінету Міністрів України було схвалено Стратегію розвитку вищої освіти в Україні на 2022-2032 роки.

Цей документ, орієнтований на період входження України до Європейського Союзу, є вкрай актуальним і важливим. Цілі та завдання Стратегії є детальною дорожньою картою для відбудови та продовження реформування системи вищої освіти в післявоєнний період. Виконання завдань, визначених Стратегією, дозволить

зменшити деструктивні наслідки, спричинені повномасштабним вторгненням російської федерації на територію незалежної України.

Серед 5-ти стратегічних цілей документу, зокрема, для сфери вищої освіти до 2032 року передбачено забезпечення якісної освітньо-наукової діяльності, конкурентоспроможної вищої освіти, яка є доступною для різних груп населення. Для досягнення цієї стратегічної цілі та відповідних операційних цілей передбачено виконання ряду завдань. Серед них зокрема: підтримка національної та міжнародної академічної мобільності студентів, а також направлення на навчання до іноземних університетів [1].

Стратегією також передбачено інтернаціоналізація вищої освіти України. Для цього необхідно забезпечити:

- гармонізацію структури вищої освіти відповідно до зобов'язань країн-членів Європейського простору вищої освіти;
- розвиток національної системи кваліфікацій;
- спрощення процедур визнання іноземних освітніх кваліфікацій;
- трансформацію освіти в секторі безпеки та оборони відповідно до доктринальних підходів і принципів НАТО. [1]

Як зазначають С. Руденко, О. Базалук, В. Титаренко інтернаціоналізація вищої освіти та наукових досліджень є одним із пріоритетних напрямків зростання в польських та українських університетах. [5]

Для створення привабливості закладів вищої освіти для навчання та академічної кар'єри передбачено розширення перехресного вступу, спільних, міждисциплінарних і подвійних програм, дуальної та інших форм здобуття освіти [4].

Вже сьогодні, можна стверджувати що в Україні створено нормативно-правовий документ, який враховує глобальні тенденції розвитку вищої освіти, враховано сильні та слабкі сторони національної системи вищої освіти, а також передбачено можливості подальшого розвитку та загрози зовнішнього середовища. Як зазначають розробники документу з урахуванням теперішньої ситуації, завдання та заходи з реалізації потребуватимуть коригування, проте стратегічні цілі та ключові завдання залишаються незмінними [1].

Також, 27 квітня 2022 року під час засідання в Будапештському університеті економіки та технологій Рада Європейської асоціації університетів схвалила комплекс заходів для допомоги українському сектору вищої освіти.

Рада Європейської асоціації університетів також узгодила низку заходів для сприяння членству українських університетів в Європейській асоціації університетів, щоб допомогти забезпечити повну інтеграцію українських університетів у європейську діяльність та мати платформу для прямого обміну з університетами та університетськими асоціаціями по всій Європі. Ці заходи передбачають:

- скасування членських внесків у Європейській асоціації університетів для українських університетів, що вже є членами, а також тих, що хочуть долучитися до членства, протягом 2022 року;
- заохочення та пришвидшення подавання заявок на отримання членства в Європейській асоціації університетів від відповідних українських установ та організацій (зокрема національна ректорська конференція);
- надання українським університетам, які не є членами EUA, доступу до деяких послуг та заходів Європейської асоціації університетів;
- розгляд питання про створення добровільного фонду солідарності для підтримки участі України в діяльності Європейської асоціації університетів. [4].

За результатами дослідження Ю. Харазішвілі, А. Квілінський, Х. Дзвігол, В. Ляшенко у 2021 році трьома найважливішими критичними загрозами освітній

безпеці в Україні є «рівень капітальних інвестицій в освіту, % від загальних витрат на освіту», «середня вартість учня, у тисячах доларів США для ДПП» та «рівень оплати праці за освіту продукції». Очікуваним наслідком зневаги до фінансування освіти в Україні є критичний рівень майже всіх показників інноваційності. Ще одним наслідком ситуації, що склалася, є омолодження контингенту докторантів з одночасним значним зниженням їх наукового рівня. У Польщі ситуація дещо краща: показники «рівень державного фінансування вищої освіти, % випуску», «середні витрати на 1 учня (студента), тис. доларів США на ППС» та «рівень охоплення середньою освітою на 1 10 тис. населення» потребують покращення, що визначає критичний рівень таких трьох показників інноваційної діяльності: «рівень інноваційної активності підприємств, % від загального обсягу», «рівень фінансування наукових досліджень, % ВВП», «рівень обсяг продажів інноваційної продукції, % від загального обсягу продажів» [6].

Дослідники (Ю. Харазішвілі, А. Квілінський, Х. Дзвігол, В. Ляшенко у 2021 році) представили стратегічні сценарії євроінтеграції українського та польського освітніх просторів, що своєю чергою впливає на розвиток як програм подвійних дипломів, так і визнання українських документів про освіту в інших країнах.

Для Польщі:

1. Реалістичний: досягнення середнього рівня між нижнім порогом і нижніми оптимальними значеннями.
2. Оптимістичний: досягнення рівня нижнього оптимального значення (входження в оптимальну зону ЄС).
3. Сценарій збалансованого сталого розвитку: досягнення рівня середнього оптимального значення (гомеостатичного плато) – критерій сталого розвитку.

Для України:

1. Реалістичний: досягнення рівня нижнього порогу.
2. Оптимістичний: досягнення середнього рівня між нижнім порогом і нижніми оптимальними значеннями.
3. Сталий розвиток: досягнення рівня нижнього оптимального значення (входження в оптимальну зону країн ЄС) [6].

Можна стверджувати, що можна опиратися на актуальне дослідження, але з урахуванням теперішнього воєнного стану в Україні, велику міграцію освітян до країн ЄС, а також заходи що передбаченні Стратегією розвитку вищої освіти в Україні 2022-2032 роки та всі кроки, що робить ЄС для допомоги українській системі вищої освіти, в тому числі.

Отже, Європейська освітня спільнота стала не просто актуальною, а у пришвидшених термінах стала відкритою для системи вищої освіти України.

Крім того, заклади вищої освіти інших країн також почали активно створювати кроки та заходи, що дозволить українським спільнотам отримати досвід сучасних педагогічних практик та академічній мобільності. Зокрема, Варшавський університет Collegium Civitas, який готує фахівців у сфері соціальних та політичних наук, менеджменту, маркетингу та безпеки, розпочинає навчання українською мовою для переміщених осіб. Тут розроблено адаптивну програму з можливістю вчитися українською мовою з першого року навчання. Починаючи з другого курсу, освітня програма здійснюватиметься польською мовою за двома напрямками – «міжнародні відносини» і «менеджмент». Крім студентів, університет готовий співпрацювати з українськими викладачами, які теж вимушено прибули до Польщі та можуть професійно викладати навчальні програми з міжнародних відносин та менеджменту.

Також, університет штату Пенсільванія (Penn State University) у партнерстві з Посольством України в США повідомив про відкриття стипендіальної програми, до

якої запрошуються українські науковці та аспіранти, які були змушені покинути своє місце перебування у результаті або з метою уникнення негативних наслідків російської агресії проти України. Наукові напрями, включені до ініціативи, є гнучкими: університет узгоджуватиме наукові інтереси потенційних українських науковців з інтересами факультетів.

Зазначимо, попри відкриття нових програм та стипендій також для підтримки мовної інтеграції переселенців з України створено інструменти, що розроблені спеціально для нових реалій, які виникли внаслідок агресії російської федерації на території України тощо [1].

Висновки. Проаналізовано можливі проблеми, що можуть виникати у процесі визнання українських документів про вищу освіту Європейськими країнами. Особливості та подальші перспективи подвійних документів про вищу освіту.

Здійснено аналіз сучасної ситуації реформи вищої освіти в Україні в умовах воєнного стану спираючись на дослідження стратегічного бачення євроінтеграції, формування Стратегії інтеграції України та Польщі в освітній ЄС та визначено відсутність системного підходу, а також неможливість визначення нових реалій впровадження зазначених заходів до завершення воєнних дій на території України. Крім того, неможливість винесення зауважень та пропозицій у ситуації, в якій перебуває вища освіта України, а також переміщення українських учасників освітнього процесу. Після реалізації Плану Стратегії вищої освіти в Україні на 2022-2032 роки, а також кроків зі сторони ЄС теоретично можна констатувати, що євроінтеграція української вищої освіти розпочата у пришвидшеному режимі.

Своєю чергою, така інформація дає обґрунтовані напрямки структурної трансформації системи вищої освіти України, що впливає на реалізацію програм подвійних дипломів, а також визнання українських документів про освіту закладами вищої освіти країн ЄС. Порівняння стратегічної інтеграції України та Польщі навіть на рівні 2021 року дає фундамент реалізації цього процесу, а сучасні реалії воєнних дій на території України, а також переміщення учасників освітнього процесу країнами ЄС надалі дозволить визначити можливі стратегічні сценарії розвитку та побудувати бажані траєкторії євроінтеграції в Україні.

Таким чином, проведений аналіз є початком дослідження нової трансформації сфери вищої освіти України, євроінтеграції в воєнний та післявоєнний періоди, а також перспективи нової системи визнання українських документів про освіту.

Список використаних джерел:

1. Офіційний сайт Міністерства освіти і науки України <https://mon.gov.ua>
2. Конвенція про визнання кваліфікацій з вищої освіти в європейському регіоні https://zakon.rada.gov.ua/laws/show/994_308#Text
3. Вебсторінка вебсайту Департаменту освіти Ради Європи Education in time of crisis' «Освіта під час кризи».
4. Сайт Європейської асоціації університетів <https://www.eua.eu/>
5. Руденко С., Базалук О., Титаренко В. (2018). Особливості управління міжнародними освітніми проектами між університетами Польщі та України. Науковий вісник Національного гірничого університету, (2), 142-147.
6. Харазішвілі Ю., Квілінський А., Дзвігол Х., Ляшенко В. (2021). Стратегічні сценарії євроінтеграції українського та польського дослідницького, освітнього та інноваційного просторів. Віртуальна економіка, 4 (2), 7-40.
7. Закон України "Про вищу освіту" <https://zakon.rada.gov.ua/laws/show/1556-18#Text>

ВИКОРИСТАННЯ ІННОВАЦІЙНИХ ТЕХНОЛОГІЙ У ДИСТАНЦІЙНОМУ НАВЧАННІ В ЗАКЛАДАХ ВИЩОЇ МЕДИЧНОЇ ОСВІТИ

Вакалюк Іванна Володимирівна

ORCID ID: 0000-0003-4649-5187

канд.філол.наук, викладач кафедри мовознавства

Івано-Франківський національний медичний університет, Україна

У сучасних умовах виникає потреба в отриманні вищої освіти дистанційно. За концепцією розвитку дистанційної освіти в Україні, дистанційна освіта – це форма навчання, рівноцінна з очною, вечірнього, заочною та екстернатом, що реалізується, в основному, за технологіями дистанційного навчання [2]. Основою стратегії сучасного освітнього процесу є залучення та використання засобів інформаційно-комунікаційних технологій. У процесі навчання важливу роль відіграють нові засоби подання інформації. Крім мультимедійності (застосування анімації, тривірного зображення тощо), навчальний модуль може мати і звукове оформлення. Використання всіх можливостей новітніх комп'ютерних технологій дасть змогу активізувати всі канали сприйняття студентами інформації, зробити процес навчання у ЗВО цікавим та плідним [1, с. 85-86].

В Івано-Франківському національному медичному університеті організували освітній процес з використанням технологій дистанційного навчання, зокрема додатка Microsoft Teams. Організатором цифрового навчання став відділ інформаційно-аналітичного забезпечення (ВІАЗ).

Застосування додатка Microsoft Teams в системі дистанційного навчання дозволяє проводити практичні «зустрічі» викладачів та здобувачів на великій відстані, ефективно обмінюватися навчальним контентом. Можуть організовуватися як в односторонньому порядку, так і з використанням зворотного зв'язку, тобто бути інтерактивними.

Викладачі розміщують посібники, навчально-методичні матеріали, аудіо- та відеофайли для поглибленого вивчення теми заняття. Також створено базу тестів для самопідготовки до іспитів та підсумкових модульних контролів, де студент може знайти всі тести, розподілені по дисциплінах та за тематикою.



Рис. 1. Приклад сторінки бази тестів з предмета «Українська мова як іноземна»

Студенти мають можливість готуватися до екзаменаційних сесій, підсумкових модульних контролів у зручний для них час. Викладач може переглянути звіт про виконання тесту, в якому вказано дату та час входження в систему, час його проходження й кількість балів. Виконане завдання може перевірити як і на сайті, так і в роздрукованому вигляді.

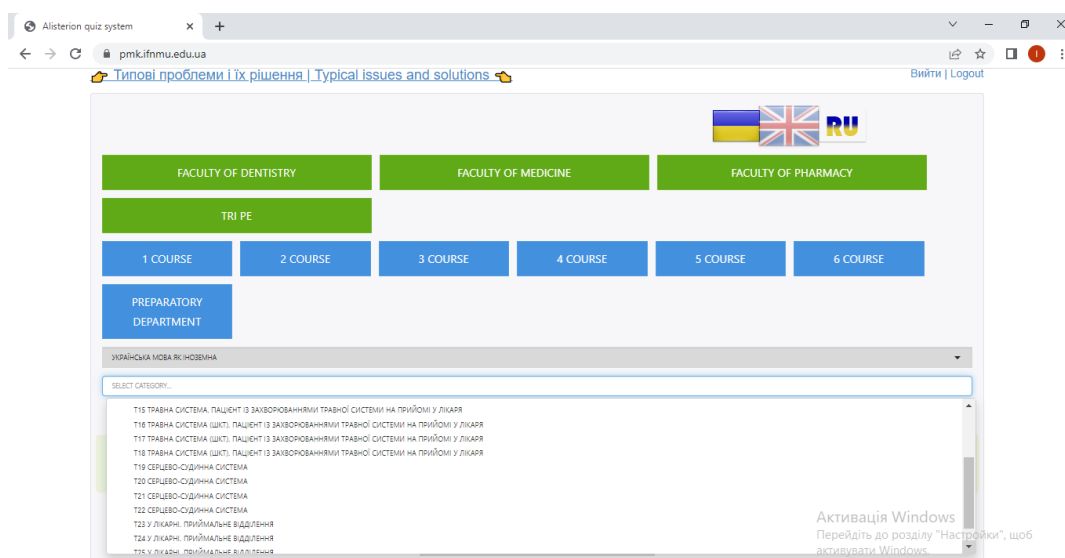

Рис. 2. Приклад сторінки звіту про складання підсумкового модульного контролю з предмета «Українська мова як іноземна»

Для будь-якого навчання комунікація є невід'ємним складником освітнього навчального процесу. В умовах дистанційного навчання цей процес складніший, породжений необхідністю спільної діяльності, сприйняття та розуміння інших у віртуальному просторі. Від рівня комунікації залежить її ефективність, оскільки взаємодія в системі дистанційного навчання відбувається в межах штучно створеного комунікативного простору.

Отож, новітні освітні технології сприяють диференціації та індивідуалізації навчальної діяльності; підвищують та вдосконалюють ефективність освітнього процесу.

Список використаних джерел:

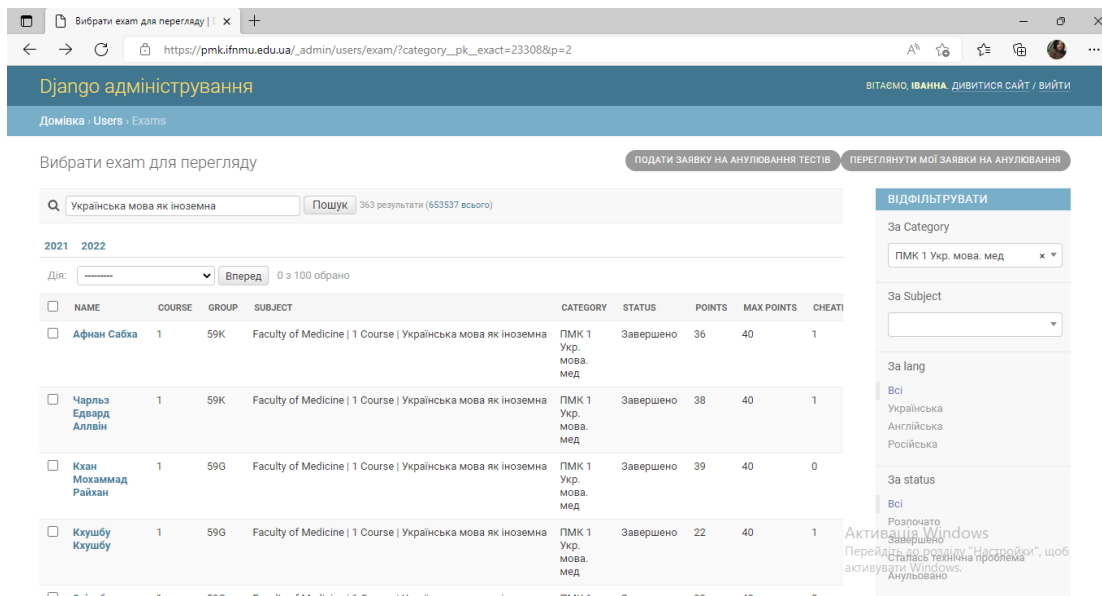
1. Жилінкова І. В. (2002) Використання нових інформаційних технологій в юридичній освіті. *Проблеми вищої юридичної освіти* : тези доп. та наук. повідом. наук.-метод. конф. (м. Харків, 18-19 грудня 2001 р.). Харків. С.85-86.
2. Концепція розвитку дистанційної освіти в Україні (затверджено Постановою МОН України В. Г. Кременем 20 грудня 2000 р.).

ВИКОРИСТАННЯ МЕТОДУ ФАСИЛІТАЦІЇ ПРИ ВИВЧЕННІ ПРИРОДНИЧИХ ДИСЦИПЛІН

Кравченко Наталія Володимирівна

викладач циклової комісії природничих дисциплін

Фаховий коледж "Універсум"

Київського університету імені Бориса Грінченка, Україна

Остертаг Аліна Іванівна

викладач циклової комісії природничих дисциплін

Фаховий коледж "Універсум"

Київського університету імені Бориса Грінченка, Україна

Соціально-економічні умови розвитку суспільства, перехід до онлайн та змішаної форми навчання, тощо дають освітянам ряд викликів: пошук нових методів, форм, технологій навчання. У цьому контексті цікавить - метод фасилітації як один із методів інтерактивного навчання.

Під фасилітацією навчання К. Роджерс розуміє тип навчання, при якому педагог-фасилітатор, займаючи партнерську позицію, сприяє розвитку учня і може сам навчитися жити. [2]

Фасилітація – це групова робота, що дозволяє організувати обговорення найважливіших питань навчальної теми. Її перевагою є те, що всі результати отримані під час заняття є результатом спільної роботи всіх студентів групи.

Фасилітація передбачає:

- індивідуальний підхід до кожного студента;
- створення позитивного простору, який передбачає справедливість, довіру, повагу, толерантність;
- створення особливого комфортного мікроклімату, який полегшує навчання

Під час використання методу фасилітації студент засвоює рівно стільки, скільки в нього виникло питань, наскільки він був активним у навчальному процесі. Ніякий емоційний і логічно побудований виклад матеріалу не дає бажаного ефекту, якщо студенти були пасивними слухачами, які лише присутні на лекції та машинально фіксують її зміст. [1]

Використання методу фасилітації в процесі навчання дозволяє викладачеві керувати процесом засвоєння нових знань змушуючи студентів не просто пасивно сприймати та запам'ятовувати інформацію, а й бути активними учасниками навчального процесу під час якого вони вільно обмінюються думками не тільки один з одним, а й з викладачем, це сприяє створенню на занятті позитивної, емоційно-насиченої атмосфери, розвитку мислення, вмінню аналізу щодо отриманої інформації, аргументації власної думки, здатності чути і поважати думку іншого.

Створення фасилітатором атмосфери абсолютного позитивного сприйняття відбувається завдяки тому, що він уважно слухає учнів, намагаючись зрозуміти, що стоїть за кожним висловом. Він щирий і природний (конгруентний) у своїх виявах, реакціях. Така поведінка фасилітатора сприяє подоланню учнями бар'єра спілкування з ним як з викладачем. Одночасно із цим фасилітатор конструює проблемне інтелектуальне середовище. Напруга, що породжується цим середовищем, спонукає учнів до розв'язання проблеми, а комфорт від позитивного сприйняття полегшує їм цю роботу. [3]

Під час використання методу фасилітації «важливо правильно реагувати на відповіді дітей: підтримувати їх усіх виключно позитивно. Головне правило ведення дискусії – взагалі не оцінювати відповіді дітей як «правильні» чи «неправильні» (учень має право на своє «бачення», навіть якщо воно не збігається із загально визнаним чи розумінням змісту твору самим учителем). Треба намагатися залучати до обговорення всіх, щоб не домінували одні й ті ж учні, щоб не залишився хтось «забутим»» [6].

Професійна підготовка майбутнього фахівця в сучасному світі передбачає набуття студентом компетентностей, необхідних для здійснення професійної діяльності за спеціальністю.

Особливе місце при формуванні фахових компетентностей належить дисциплінам природничого циклу, а саме, анатомії, фізіології, безпеці життєдіяльності. Природничі дисципліни багатогранні, вони надають знання про навколишній світ, явища та предмети, які нас оточують. Вони допомагають розуміти взаємозв'язки між явищами та подіями, прогнозувати, планувати, сприяють розвитку логічного, креативного, творчого мислення. Саме вони є фундаментом на якому формуються уміння і навички практичної підготовленості студентів.

У процесі вивчення дисциплін природничого циклу доцільно використовувати такі технології та методи фасилітації як: технологія відкритого простору; технологія “Світове кафе”; конференція “Пошук”; динамічна фасилітація; стратегія Уолта Діснея; технологія ідея лог, скампер; метод сфокусованої бесіди.

При вивченні дисципліни «Безпека життєдіяльності» найбільш вдалим є використання методу сфокусованої бесіди (Focused Conersation), який ще називають методом дискусії чи просто ОРІП.

Абревіатура ОРІП розшифровується як:

Об'єктивний рівень (O) – містить питання та інформацію стосовно фактів, і особливостей зовнішньої реальності. Тут ми запитуємо і говоримо про наявні факти, сприймаємо інформацію.

За допомогою питань об'єктивного рівня команда об'єднує отримані факти, дані, інформацію. Перше питання, яке постає перед студентами має бути досить простим, важливо що б на перше питання дав відповідь кожен учасник, який ділиться своїм досвідом. Таким чином закладається основа для залучення всіх членів команди, так як іноді складно почати говорити і ділитися думкою. Саме фасилітатор допомагає таким учасникам подолати їх бар'єри. На наступні питання вже не обов'язково відповідати всім. Але, як показує практика, якщо на першому рівні брали участь всі, то шанс, що і далі буде залучена велика кількість людей, збільшується.

Рефлексивний рівень (R) – містить питання які допомагають виявити безпосередню реакцію людини на факти та обставини, її емоції та почуття. Ми аналізуємо інформацію.

Інтерпретаційний рівень (I) – відповідає за аналіз ситуації, її причин, наслідків та нашого ставлення до цього. На цьому етапі розглядаємо ситуацію з усіх сторін, знаходимо деталі, які можливо пропустили.

Прийняття рішень (P) – цей рівень заохочує студентів пропонувати кроки дій. Коли ми зрозуміли ситуацію, поглянули на обставини зі сторони, то можемо зробити певні висновки. Зазвичай це чи не найлегший етап, адже студенти вже зробили велику роботу на попередніх рівнях. Наприкінці варто підсумувати сказане, озвучити своє розуміння проблеми та зробити висновки.

При підготовці до лекційного заняття з дисципліни «Безпека життєдіяльності» за темою: «Природні небезпеки» викладач-фасилітатор готує план лекційного заняття і шаблон сфокусованої бесіди (табл.1):

Таблиця 1

Шаблон сфокусованої бесіди

Тема семінарського заняття» «Природні небезпеки»	
	<p><u>Раціональна мета:</u> поглибити, проаналізувати, узагальнити причини та особливості виникнення природних небезпек; сформувані практичні навички (вміння) поведінки в разі надзвичайної ситуації природного характеру</p> <p><u>Емпірична мета:</u> на основі власного досвіду та отриманих даних в ході вивчення природних небезпек поділитися практичними навичками щодо правил особистої безпеки</p>
Хід розмови	<p>Вступ/ Контекст</p> <p>Сьогодні ми маємо з вами проаналізувати загальні причини виникнення природних небезпек, їх особливості та наслідки.</p>
	<p>Об'єктивний рівень (запитуємо і проговорюємо інформацію, факти отримані в процесі вивчення теми)</p> <ul style="list-style-type: none"> - що ви знаєте про природні небезпеки? - свідками яких природних небезпек ви були? - що ви чули або читали про природні небезпеки? - інформацію стосовно яких природні небезпеки ви запам'ятали з нашої лекції? - у чому полягають загальні особливості виникнення природних небезпек?...
	<p>Рефлексивний рівень</p> <ul style="list-style-type: none"> - яка інформація визвала у вас найбільші емоції, чому? - що вас найбільш здивувало або навпаки? - що було для вас найцікавішим?
	<p>Інтерпретативний рівень (передбачає аналіз заняття)</p> <ul style="list-style-type: none"> - що означає отримана інформація для вас? - чому ви навчилися сьогодні? - що з того, що ви почули сьогодні можна використати в майбутньому?
	<p>Рівень прийняття рішень (наші майбутні дії)</p> <ul style="list-style-type: none"> - як ви використаєте отримані знання? - які дії ви будете використовувати? - що ви припините робити, а що - почнете?
	Завершення

/авторська розробка/

Переваги використання методу сфокусованої бесіди:

- досить універсальний, його можна використовувати як в однорідній групі, так і в групі студентів що мають різний досвід, вік;
- забезпечує досить тривале фокусування уваги студентів на певній темі для того, щоб визначити потрібний напрям подальших дій;
- підштовхує швидше до креативного мислення;

- дає можливість реально почути партнера;
- приймаються висловлювання кожного члена команди, сприяє процесу групового мислення;

• дає можливість бути відвертим, бо той, хто знає, що його відповіді будуть прийняті так само, як і всі решта, зазвичай говорить те, що реально думає й відчуває.

Метод сфокусованої бесіди – вдалий інструмент логічного та конструктивного обговорення будь яких питань. Його можна застосувати практично на кожному занятті та стосовно більшості тем.

При вивченні інтегрованого курсу “Біологія і екологія”, тема “Сучасні екологічні проблеми в світі та Україні” можна використати технологію “Світове кафе” («The World Cafe») - метод, що дає можливість створити сфокусовану неформальну дискусію, живе обговорення. Технологія дає можливість залучити до розмови кожного учасника, формуючи комфортну атмосферу відкритості, невимушеності.

Для того, аби обговорення було ефективним, у групі має бути не менше 12-14 осіб. Учасники розсідаються за окремими столами, як у кафе, по декілька (3-7) людей. За кожним столиком одна людина бере на себе роль «господаря» столу, а решта – «запрошені гості». Для оптимізації процесу обговорення та фіксації результатів на кожному столі лежать паперові скатертини (аркуші великого формату) та різнокольорові олівці чи маркери. Висловлені ідеї відображаються у зручний спосіб – схема, малюнок, теза. Через визначений відрізок часу, наприклад, 15 хвилин, «гості» переходять за інші столики, а «господар» залишається на своєму місці і розповідає новоприбулим «гостям» про те, що обговорювала попередня група. Новоприбулі доповнюють уже сказане своїми коментарями. Через 15 хвилин процедура повторюється: «гості» розходяться за інші столики, «господар» залишається, новоприбулі додають щось від себе.

Метод доцільно використовувати для: отримання відповідей на декілька запитань; вирішення комплексних проблем; пошуку нестандартних рішень; об'єднання кількох точок зору; планування групової роботи; підбиття підсумків; обміну досвідом [5].

Теми та запитання, що можна запропонувати для обговорення:

1. Наслідки забруднення для екосистем і людини.
2. Екологічні проблеми як наслідок забруднення повітря.
3. Наслідки забруднення гідросфери для живих організмів і людини зокрема.
4. Основні джерела антропогенного забруднення ґрунтів. Необхідність охорони ґрунтів.
5. Втрата біологічного різноманіття, як одна з глобальних екологічних проблем.

Використання методів фасилітації при вивченні дисциплін природничого циклу дає можливість отримати не тільки якісний, ефективний результат, окрім цього процес роботи надихає та мотивує учасників навчального процесу.

Список використаних джерел:

1. Нестеренко В. В. Фасилітативна підтримка студентів у процесі їхньої самореалізації і саморозвитку як суб'єктів самостійної навчальної діяльності / В. В. Нестеренко // Збірник наукових праць [Херсонського державного університету]. Педагогічні науки. - 2014. - Вип. 65. - С. 248-254. - Режим доступу: http://nbuv.gov.ua/UJRN/znppn_2014_65_49.
2. Роджерс К. Р. Свобода учиться / К. Роджерс, Дж. Фрейберг – М.: Смысл, 2002. – 527 с.
3. Шахматова С.И. Педагогическая фасилитация: особенности формирования и развития [Электронный ресурс] / С. И. Шахматова // Профессиональное образование / Приложение «Новые педагогические исследования». -2006. - № 4 – М.: ИСОМ, 2006.- с 118-120. – Режим доступа: <http://www.rsvpu.ru/filedirectory/4072/pedagogicheskaya-fasilitaciya.pdf>

4. Просіна О. Фасилітація як інноваційна технологія в навчально-виховному процесі. Педагогіка вищої та середньої школи. 2014. Вип. 40. С 224-229.
5. САМКО, Алла Миколаївна. "Технологія" "Світове кафе". 2021.
6. Масол Л. Образ – слово – думка: полікультурний діалог в освітньому просторі / Л. Масол // Мистецтво та освіта. – 1999. – № 4. – С. 38–45.
7. Методы активизации участия. Первый уровень: Тренинг групповой фасилитации. Методы и приёмы. – ІСА-Ukraine, 2013.
8. The Art of Focused Conversation: 100 ways to access group wisdom in the workplace / General Editor: Brian Stanfield. – The Canadian Institute for Cultural Affaires, 2000.
9. Топол В. Що таке фасилітація і як вона може допомогти вчителю в класі. Електронний ресурс. Режим доступу: <https://nus.org.ua/articles/shho-take-fasylytatsiya-i-yak-TERNOPIL-BIOSCIENCE> — 2021 29 vona-mozhe-dopomogty-vchytelyu-v-klasi/. Звернення 20.05.2021

ВПЛИВ ЛАТИНСЬКОЇ МОВИ НА ФОРМУВАННЯ ТЕРМІНОЛОГІЧНОЇ КОМПЕТЕНТНОСТІ МАЙБУТНІХ МЕДИЧНИХ ПРАЦІВНИКІВ

Шпанько Тетяна Сергіївна

старший викладач кафедри української та іноземних мов
Харківська державна академія фізичної культури, Україна

Дисципліна «Латинська мова та медична термінологія» є обов'язковою у програмі підготовки медичних фахівців у закладах вищої освіти.

Зважаючи на це, ми цілком погоджуємося з думкою дослідників (зокрема, О. Жилляєва; Є. Маречкова та ін.), які стверджують, що формування термінологічної компетентності майбутніх медичних працівників неможливе без оволодіння на найменше знанням латинської мови. Більше того, за словами Б. Джуганової, «знання студентами базової медичної латинської мови підтримує розуміння нових англійських медичних термінів, заснованих на латинській мові» [1]. Важливими результатами навчання іноземних студентів-медиків, які вивчають курс «Латинська мова та медична термінологія», є значне розширення професійного словникового запасу англійської мови, при цьому англійська мова є іноземною для більшості студентів і використовується як мова навчання. Необхідно також згадати про пропедевтичне навантаження оволодіння латинською медичною термінологією перед опануванням інших спеціальних дисциплін. У зв'язку з цим Є. Маречкова та ін. приходять до логічного висновку, що «спірно, чи можна взагалі розумно опанувати англійську медичну термінологію без знання базової латинської мови» [3].

Важливим фактором, який визначає потребу студентів-медиків вивчати латину, є кількість латинських та латинізованих грецьких запозичень в англійській медичній термінології. За даними досліджень, на сучасному етапі близько 95% спеціальної медичної термінології запозичені або створені на основі латинської та латинізованої грецької. Зокрема, О. Беляєва та ін., Дж. Крешат вважають, що «лексика будь-який лікар під час професійного спілкування з іншими медичними фахівцями містить майже 70-80% слів латинського та грецького походження» [2]. Функціонування національних варіантів медичної термінології також переважно базується на греко-латинській основі, «оскільки більшість медичних термінів, які потрапили до національних мов, походять від медичної латини» [4].

Висновки. Очевидно, що в рамках курсу «Латинська мова та медична термінологія» неможливо охопити всі аспекти масиву медичної термінології, яку студенти-медики використовуватимуть у своїй майбутній кар'єрі, особливо враховуючи той факт, що оцінений обсяг фактичного медичного словникового запасу становить приблизно 200 000 термінів [4].

Тому відбір мовного матеріалу для використання в навчальному процесі має здійснюватися з орієнтацією на формування, насамперед, системних знань про основні принципи, закономірності та норми медичної термінології, а також навичок їх застосування в їх майбутньої професійної діяльності.

Список використаних джерел:

жуганова, Б. (1998). Аналіз слів – корисний інструмент для вивчення мови медицини англійською. Братиславські лікарські листи, 99(10), 551-553. Вилучено з:

- илляєва, О. А. (2015). Термінологічна компетентність майбутніх медичних працівників. Вилучено з: <https://bit.ly/2V7Owkg>
- аречкова, Є., Шимон, Ф., & Червени, Л. (2002). Латинська мова як мова медичної термінології: деякі зауваження щодо її ролі та перспектив. *Swiss Med Wkly*, 132 (41–42), 581–587.
- ermuth, M.-C., & Verplaetse, H. (2018). Medical terminology in the Western world: Current situation. In: A. Alsulaiman, & A. Allaithy (Eds.), *Handbook of Terminology*. Vol. 2, Terminology in the Arab world (pp. 84–108). John Benjamins Publishing Company.

ДІЯЛЬНИЙ ПІДХІД ЯК МОТИВАЦІЯ ЗДОБУВАЧІВ ОСВІТИ ДО ПРОДУКТИВНОГО НАВЧАННЯ

Чаус Ганна Григорівна

ORCID ID: 0000-0003-1690-324X

канд. біол. наук, доцент,

доцент кафедри математичної, природничої та технологічної освіти
*Комунальний заклад вищої освіти «Дніпровська академія неперервної освіти»
Дніпропетровської обласної ради», Україна*

Романець Олена Анатоліївна

ORCID ID: 0000-0002-5439-3749

канд. істор. наук, доцент,

доцент кафедри математичної, природничої та технологічної освіти
*Комунальний заклад вищої освіти «Дніпровська академія неперервної освіти»
Дніпропетровської обласної ради», Україна*

Кочерга Євгенія Володимирівна

ORCID ID: 0000-0002-5593-6346

канд. пед. наук,

доцент кафедри загальної, спеціальної педагогіки, реабілітації та інклюзивної освіти
*Комунальний заклад вищої освіти «Дніпровська академія неперервної освіти»
Дніпропетровської обласної ради», Україна*

Сучасний розвиток суспільства вимагає від системи загальної середньої освіти готувати не лише особистостей, що володіють певними компетенціями, а й фахівців, здатних самостійно навчатись, проводити пошукову діяльність. «Навички 21 століття» є надбанням не одного року сумісної праці учня і вчителя. Поступовий розвиток їх від молодшої і продовжуючи у середній і старшій школах, дадуть можливість сформуватись їм у повній мірі, і активно будуть використовуватись продовж життя. Сьогодні освіта – це не лише сума знань, навчити «вчитись», будувати пошукові траєкторії – це одна з головних цілей.

Навчання, орієнтоване на діяльність, більш цікавіше, ніж навчання на основі лекцій [1]. Діти – як природжені вирішувачі проблем, з вродженим намаганням все досліджувати, за своєю організацією вже навіть у молодшому віці готові приймати участь у різноманітних дослідницьких видах діяльності. Пошукова, дослідницька діяльність і складається з когнітивних та творчих дій: пошукова ініціативність, створення нових образів, творче застосування знань та вмінь у заданій ситуації тощо. Зацікавленість предметом є одним із шляхів мотивації учнів до здобуття освіти. Саме освіта є єдиним інструментом, який має на меті озброїти та надати учням потрібні знання. Ці знання також допомагають набутти різноманітних компетенцій та навичок необхідних для будь-якого громадянина, який прагне бути успішним та мати позитивний вплив на суспільство.

Програми навчальних дисциплін природничої освітньої галузі передбачають обов'язкове виконання різноманітних досліджень, проведення лабораторних та практичних робіт, виконання проєктів дослідницького характеру. Природнича освіта, яка базується на формуванні експериментально-пошуковій та проєктно-дослідницької діяльності, має великий потенціал саме у напрямку формування та

розвитку творчих здібностей дитини. Отже, вчителі перш за все мають володіти навичками організації пошукової дослідницької діяльності учнів, що є елементом їх професійної компетентності [2]. Ефективне навчання залежить від здатності вчителя підтримувати інтерес, мотивувати учнів прагнути до активної участі навчання, а не сидіти на уроках як пасивні слухачі. Вчитель зараз – це не тільки джерело інформації (знання), його роль більш складна: це роль фасилітатора, партнера, який допомагає і спрямовує учнів до нового знання. Вчителі повинні бути адаптованими до змін щодо навчальних потреб сучасних здобувачів освіти, щоб учні отримували задоволення від предмету та розуміли мету його опанування. Одним з методів, що може сприяти мотивації до навчання і є навчання на основі діяльності, яке передбачає активну роль та участь учнів на уроках та співпрацю між учнями в навчальному середовищі, застосування теоретичних знань на практиці. Важливо саме показати вчителю через діяльнісний підхід перехід від теорії до практики, щоб зв'язати безпосереднє пізнання (тобто практику) з опосередкованим (тобто теорією), а також у поєднанні набутих знань з використанням їх у дії. Звернемо увагу на те, що під час діяльнісного підходу здобувач освіти стає провідним суб'єктом навчального процесу, він сам відбирає необхідні відомості, визначає їх необхідність виходячи зі змісту. Під час діяльнісного підходу не потрібно надавати готові рішення певної проблеми. Систематизація, упорядкування, встановлення істини – справа і турбота самого учня. Він не засвоює готові ідеї та концепції, а будує власний проєкт, свій образ світу з безлічі вражень, знань і понять.

Сучасний вчитель повинен бути достатньо компетентними та добре володіти не лише предметним матеріалом, а й вміти зацікавити учнів, мотивувати до активної пізнавальної діяльності. Для допомоги вчителям в удосконаленні їх професійних компетентностей та наданні інструментарію методів мотивації учнів до навчальної діяльності, яка була б спрямована на створення позитивного навчального середовища в класі, у Дніпровській академії неперервної освіти проводяться курси підвищення кваліфікації для викладачів природничого циклу за освітніми програмами: «Шляхи формування мотивації учнів до вивчення природничих дисциплін», «Технології формування та розвитку наукового мислення під час викладання природничих, математичних та технологічних дисциплін». На курсах пропонується певний інструментарій цифрових технологій щодо візуалізації навчального матеріалу й налагодження ефективного та швидкого зворотного зв'язку, як в режимі очного так і дистанційного навчання. Серед безлічі різноманітних сервісів, які вчитель може використовувати в своїй педагогічній діяльності, вбачаємо використання таких як Quizizz, Triventy, Quizlet, Google форми, Quizalize, Canva, Ourboox, Wordwall, симуляції з каталогу Phet тощо. Розглянуті різноманітні методики впровадження діяльнісного підходу викладання на конкретних прикладах з біології, фізики, хімії згідно діючої програми.

Список використаних джерел:

1. Anwar, F. (2019). The effect of activity-based teaching techniques on student motivation and academic achievement. *Journal of Education and Educational Development*, 6(1), 154-170 [in English].
2. Romanets, O. A., Kocherha, Ye. V., & Chaus, H. H. (2021). Search and research activities as the basis for the personality creative development in the natural disciplines study. *Development of intellectual skills and creative abilities of pupils and students in the process of the natural-mathematical teaching disciplines cycle «ITM * plus – 2021»: materials of the IV International scientific-methodical, 11-12 November 2021, Sumy, 59-60* [in Ukraine].

ІНТЕРНЕТ-РЕСУРСИ У ПРОЦЕСІ ВИВЧЕННЯ ІНОЗЕМНИХ МОВ

Поночовна-Рисак Таїсія Михайлівна

ORCID ID: 0000-0002-2107-3343

канд. пед. наук, доцент, доцент кафедри іноземної філології
Київський національний університет культури і мистецтва, Україна

У сучасному світі питання щодо використання інформаційно-комунікативних Інтернет - технологій у навчанні стає все більш актуальним, оскільки економічний та соціальний розвиток країни поступово робить Інтернет повсякденною реальністю студентів та викладачів, а інформаційно-комунікаційні технології створюють нове глобальне середовище, в якому майбутньому поколінню належить не лише спілкуватись, а й будувати професійні і особистісні відносини, позиціонувати свої інтереси та презентувати себе. Сучасні інформаційні технології мають бути ефективним інструментом, який полегшить засвоєння знань, зробить навчання інтерактивним, комунікативно спрямованим, цікавим, наочним, індивідуальним [3].

Повноцінна підготовка майбутніх спеціалістів не може бути вдалою без використання Інтернет-технологій, адже випускник має добре вміти використовувати можливості Інтернету у своїй професійній діяльності. Залучення у навчальний процес Інтернет-ресурсів зовсім не виключає традиційні методи навчання, а гармонійно поєднується з ними. Застосування нових інформаційних технологій дозволяє не тільки підвищити ефективність навчання, але й сприяти подальшому самостійному вивченню іноземної мови студентами.

Позитивним моментом впровадження Інтернет-ресурсів у навчанні іноземних мов є те, що вони:

- мотивують навчання, можливо навіть більше, ніж аудіо- та відео матеріали;
- дають можливість викладачеві застосовувати індивідуальний підхід;
- сприяють розвитку самостійності студентів, надають можливість користуватися інформацією, що безпосередньо стосується їхнього особистого чи професійного життя;
- підвищують поінформованість щодо інших мов та культур;
- завдяки наявності різноманітних типів текстів підвищують мовні компетенції;
- забезпечують сучасним матеріалом, що відповідає інтересам і потребам студентів;
- пропонують автентичний і актуальний матеріал [5].

Специфіка застосування Інтернет-ресурсів у процесі навчання іноземної мови полягає у двосторонньому характері навчального процесу – як в аудиторії під керівництвом викладача, так і позааудиторній самостійній діяльності студентів. Онлайнкові та офлайнкові матеріали, які Інтернет представляє для користувача, дозволяють самостійно перевіряти правильність виконаних вправ, не покидаючи простору, застосовувати найрізноманітніші банки даних, енциклопедичні та довідкові видання, діставатися до носіїв мови, незважаючи на відстань і час. Навчальне середовище Інтернету, безумовно, має певні переваги порівняно з друкованими матеріалами, аудіо-і відеокурсами, надаючи безліч інформації, різноманітні сервіси, впливаючи комплексно на рецептивні канали сприйняття інформації, дозволяючи індивідуалізувати навчання та самоосвіту [3].

Сайти, які є корисними для викладача іноземної мови і які можуть бути використані під час заняття, можна розділити на інформаційні та власне навчальні. Інформаційні сайти використовують для добору цікавих текстових документів, творчих завдань. Спеціальні навчальні сайти містять різні види робіт, вони

розроблені з урахуванням рівня знань студентів. Крім того, є група вузькоспеціальних навчальних сайтів, призначених для навчання чотирьох видів мовленнєвої діяльності (читання, письма, говоріння та аудіювання), вивчення фонетики, граматики, лексики тощо. У роботі з навчальними сайтами обирається той рівень складності, який відповідає рівню підготовки студентів [4].

Таким чином, використовуючи інформаційні ресурси мережі Інтернет, можна, інтегруючи їх у навчальний процес, більш ефективно вирішувати цілий ряд дидактичних завдань на занятті:

- формувати навички та вміння читання, безпосередньо використовуючи матеріали мережі різного ступеня складності;

- удосконалювати вміння аудіювання на основі автентичних звукових текстів мережі Інтернет;

- удосконалювати вміння монологічного і діалогічного висловлювання на основі проблемного обговорення представлених викладачем або кимось із студентів матеріалів мережі;

- поповнювати свій словниковий запас, як активний, так і пасивний, лексикою сучасної іноземної мови, що відбиває певний етап розвитку культури народу, соціального і політичного устрою суспільства;

- знайомитися з культурою, що включає в себе мовний етикет, особливо мовну поведінку різних народів в умовах спілкування, особливості культури, традицій країни мови, що вивчається;

- здійснювати пошук додаткової інформації з теми, що вивчається;

- створювати комп'ютерні презентації з метою перевірки рівня сформованості знань студентів;

- працювати з різноманітними онлайн-тестами та онлайн-словниками тощо.

Варто зазначити те, що використання Інтернет-ресурсів стимулює студентів до подальшого самостійного вивчення мови. У процесі активного використання іншомовних електронних ресурсів студент здобуває навички коректної поведінки в типових ситуаціях і уявлення про основні елементи іноземної культури, відчуває справжнє занурення у живу мову, отримує можливість для розвитку мовленнєвих навичок.

Отже, Інтернет-ресурси надають вагому допомогу у досягненні поставлених цілей, посилюють мотивацію вивчення іноземної мови та підвищують соціокультурну компетенцію студентів. За допомогою глобальної мережі Інтернет відкривається доступ до інформації у наукових центрах світу, бібліотеках, що створює реальні умови для самоосвіти, розширення світогляду, підвищення кваліфікації.

Список використаних джерел:

1. Використання сучасних інформаційних технологій при вивченні іноземної мови. URL: <https://vseosvita.ua/library/vikoristanna-sucasnih-informacijnih-tehnologij-pid-cas-vivcenna-anglijskoi-movi-na-starsomu-etapi-1959.html>
2. Застосування інтернет-ресурсів у навчанні іноземних мов як реалізація основних дидактичних принципів
3. URL: <http://repo.knmu.edu.ua/bitstream/123456789/2813/1/%D0%97%D0%90%D0%A1%D0%A2%D0%9E%D0%A1~1.PDF>
4. Москалева И.С., Голубева С.К. Использование компьютерных технологий для профессиональной подготовки учителей иностранного языка. *Иностранные языки в школе*. 2005, №1. С.83-87.
5. Подопригорова Л.А. Использование Интернета в обучении иностранным языкам. *Иностранные языки в школе*. 2003, №5. С.25-31.
6. Ситдикова І. Комп'ютер поспішає на допомогу. *Іноземні мови в навчальних закладах*. 2004, №1. С.116-119.

ІНФОРМАЦІЙНО-ЦИФРОВА КОМПЕТЕНТНІСТЬ СТУДЕНТІВ АГРАРНИХ ЗАКЛАДІВ ОСВІТИ

Орел Ольга Володимирівна

ORCID ID: 0000-0001-5187-7580

кандидат педагогічних наук,

викладач циклової комісії з комп'ютерної інженерії

ВСП «Ніжинський фаховий коледж НУБіП України», м. Ніжин, Україна

Процес цифровізації освіти уможливорює здійснення освітнього процесу в умовах пандемії та сучасних воєнних дій в Україні. Швидкий розвиток інформаційно-комунікаційних технологій (ІКТ) впливає на оновлення викладання та навчання в закладах освіти. У той же час зростають вимоги до сформованості цифрової компетентності педагогів [3,6,7] та здобувачів освіти [1,4,8].

Загальновідомо, що відповідно до чинного законодавства, **інформаційно-цифрова компетентність** здобувачів освіти ототожнена з упевненим і критичним застосуванням інформаційно-комунікаційних технологій (ІКТ), пов'язаним зі створенням, пошуком, обробленням, обміном інформацією на роботі, у соціальних мережах, публічному просторі та особистісно-приватному спілкуванні. Вона інтегрує інформаційну й медіаграмотність з основами програмування, алгоритмічним мисленням, роботою з базами даних, навичками безпеки в інтернеті та кібербезпеці, розумінням етики роботи з інформацією: авторським правом, інтелектуальною власністю тощо [2].

Знаннєвий компонент означеної компетентності студентів аграрних закладів освіти репрезентований визначеними здатностями [5], зокрема алгоритмічного та логічного мислення; накопичення, оброблення та систематизування знань у сфері інформаційних систем і технологій, усвідомлення важливості навчання протягом життя; застосування фундаментальних і міждисциплінарних знань для розв'язання завдань у майбутній фаховій галузі; аналізу бізнес-рішень та оцінювання нових технологічних чинників на етапах циклу інформаційних систем; використання й управління сучасними інформаційно-комунікаційними системами і технологіями; дотримання стандартів у сфері інформаційних систем і технологій; використання методів і засобів забезпечення інформаційної й функціональної безпеки у сфері інформаційних систем і технологій; використання математичних моделей і методів для аналізу, синтезу, узагальнення й оптимізації інформаційних систем і технологій; відбирання, розгортання, інтегрування, адміністрування та супроводу інформаційних систем і технологій; проектування, розроблення, налагодження й удосконалення компонентів інформаційних систем; застосування інформаційних технологій у процесі використання системи менеджменту якості; проведення обчислювальних експериментів, оцінювання результатів оброблення й аналізу експериментальних даних і отриманих рішень; управління якістю продуктів і сервісів інформаційних систем і технологій впродовж їхнього життєвого циклу.

Інструментами та обладнанням для формування належної інформаційно-цифрової компетентності здобувачів освіти визначено комп'ютерну техніку, контрольовано-вимірювальні прилади, програмно-технічні та інструментальні засоби розроблення, супроводу та експлуатації інформаційних систем і комп'ютерних мереж.

Загальновизнано, що в період пандемії та воєнної ситуації в освітньому процесі активно використовується новітні технології та системи. «Це передбачає

використання цифрових інструментів та створення онлайн-платформ, зорієнтованих на забезпечення швидкого та зручного доступу до оцифрованих матеріалів, BIG DATA (масиви даних) для збору інформації про смаки та вподобання замовників освітніх послуг, виявлення закономірностей у проходженні навчальних курсів, вибудовування індивідуальних освітніх траєкторій та можливого прогнозування ймовірних оцінок студентів на іспитах, дистанційної взаємодії учасників проектних груп, віддаленого доступу до обладнання лабораторій та дослідницьких центрів, консорціумів, моделювання ситуації, тестування тощо» [8, с. 30].

Основними засобами формування належної інформаційно-цифрової компетентності здобувачів освіти можна вважати такі програми та застосунки (таблиця 1).

Таблиця 1

Програми та застосунки в освітньому процесі

Назва програми/застосунку	Можливості програми/застосунку
Google Expeditions https://artsandculture.google.com/project/expeditions	подорож користувачів до віртуального пункту призначення та його дослідження; надання додаткової інформації для пояснення певних визначних пам'яток і деталей під час екскурсій історичними місцями, вивчення анатомії людини, відвідування музеїв світу тощо
InMind 2 https://program-ace.com/blog/vr-in-education-features-use-cases-implementation/	наукова VR-гра про розуміння та розпізнавання людських емоцій під час вивчення біології, психології чи соціальних занять для сприяння зануренню студентів у теми та їхнє дослідження
Oil Platform Simulator https://www.giantbomb.com/oil-platform-simulator/3030-37987/	симулятор нафтової платформи, що був розроблений Program-Ace як повністю інтерактивне і повнофункціональне 3D-рішення, основною метою якого було створити реалістичне комп'ютерне моделювання офшорної нафтової платформи, яке допоможе управлінському персоналу вивчити всі процеси та зібрати інформацію для подальшої оптимізації та прогнозування процесів
Labster https://www.labster.com/simulations/	безпечне середовище для вивчення предметів STEM, пропонуючи більше 100 типів віртуальних лабораторій, які викладачі можуть вільно застосовувати разом із своїми учнями для проведення експериментів у віртуальних середовищах із доповненою реальністю
HistoryMaker VR https://historymakervr.scheellgames.com/educator-resources/#ClassroomGuides	створення вмісту віртуальної реальності, де учні можуть втілювати себе та виступати як відомі американські діячі, використовуючи шлем VR Oculus Rift
zSpace Labs https://zspace.com/	- навчальні програми, які забезпечують реалістичні тривимірні враження; учні/студенти можуть взаємодіяти із серцем людини, розбирати механічні предмети, візуалізувати архітектурні креслення та ін.
CasesMedia https://cases.media/creativepractice/study/courses	- навчальні курси, які створені для навчання та вдосконалення своїх навичок у Web-програмуванні, а саме студенти та учні зможуть вдосконалити свої навички у графічному та веб дизайні, робота у Photoshop, Figma, Illustrator, основи фронтенд (HTML та CSS), взяти участь в стартапах та грандах (Європейські гранти для культурних та креативних проєктів, Гранти Українського Фонду Стартапів)

Висновки. Отже, завдяки залученню в освітній процес сучасних інформаційно-комунікаційних технологій створюються сприятливі умови для формування інформаційно-цифрових компетентностей молоді, як важливої складової розвитку інноваційної особистості студентів аграрних закладів освіти. Недостатньо просто навчати студентів аграрного спрямування роботі з комп'ютером і різними прикладними програмами, необхідно формувати інформаційну компетентність майбутнього фахівця з урахуванням професійної спрямованості навчання, а також з орієнтацією на особистість того, хто навчається, його інтересам та здібностям. В статті визначено програми та застосунки, які допомагають формуванню належної інформаційно-цифрової компетентності здобувачів освіти: Google Expeditions, InMind 2, Oil Platform Simulator, Labster, HistoryMaker VR, zSpace Labs, CasesMedia.

Список використаних джерел:

1. Бондарчук, В., & Толочко, С. (2021). Використання віртуального навчального середовища в роботі зі здобувачами вищої освіти. *Сучасні аспекти та перспективні напрямки розвитку науки: матеріали II Міжнар. студ. наук. конф. (Т. 4)(Мукачєво, 3 грудня 2021) / ГО «Молодіжна наукова ліга»*. Вінниця: ГО «Європейська наукова платформа», 11–12.
2. Дічек, Н. П., & Орел О. В. (2020). Застосування сучасних інтерактивних методів навчання в коледжі. *Науково-технічне співробітництво: принципи, механізми, ефективність* : матеріали Всеукр. наук.-практ. інтернет-конф. (Ніжин, 23 квітня 2020), 61–66.
3. Концепція реалізації державної політики у сфері реформування загальної середньої освіти «Нова українська школа» на період до 2029 року. Київ, 2016. URL: <http://zakon5.rada.gov.ua/laws/show/988-2016-%D1%80>
4. Орел, О. В. (2020). Цифрові технології в освітній діяльності викладача. *Глобальні та регіональні проблеми інформатизації в суспільстві і природокористуванні* : матеріали VIII Міжнар. наук.-практ. Інтернет-конф. (Київ, 14–15 травня 2020), 168–171.
5. Орел, О. В. (2020). Застосування сучасних веб-квестів на базі додатку Google Blogger. *Управління якістю підготовки фахівців* : матеріали Всеукр. наук.-практ. інтернет-конф. (Ніжин, 19 листопада 2020), 207–213.
6. Стандарт фахової передвищої освіти освітньо-професійного ступеня фаховий молодший бакалавр галузі знань 12 Інформаційні технології спеціальності 126 Інформаційні системи та технології. URL: <https://mon.gov.ua/storage/app/media/Fakhova%20peredvyshcha%20osvita/Zatverdzeni.standarty/2021/11/18/126-Form.syst.tekhnol.18.11.pdf>
7. Толочко, С. В. (2019). Вимоги цифрового суспільства до компетентності викладачів у системі післядипломної педагогічної освіти. *Інноваційна педагогіка*, 12, 178–181.
8. Толочко, С. В. (2021). Цифрова компетентність педагогів в умовах цифровізації закладів освіти та дистанційного навчання. *Вісник Національного університету «Чернігівський колегіум» імені Т.Г. Шевченка. Серія: Педагогічні науки*, 13 (169), 28–35.
9. Blahii Y. A., & Orel O. V. (2020). Computer automation psychology. Organization of scientific research in modern conditions '2020 : international scientific conference (KindleDP, Seattle, Washington, USA in conjunction with the «ISE&E» & SWorld, May 14–15 2020), 107–111.
10. Diachenko L., Dichek N., & Orel O. (2020). Information in the modern digital world. *Fundamental and applied researches in practice of leading scientific schools*, 38 (2), 135–138.
11. Tolochko, S. Lyman V., & Ridei N. (2016). Possibilities of utilization of the virtual environments in education. *Edukacija – Technika – Informatyka*, 2(16), 258–263.

КОМПЕТЕНТІСНІ ОРІЄНТИРИ УРОКІВ ІНТЕГРОВАНОГО КУРСУ «ПІЗНАЄМО ПРИРОДУ»

Коршевнюк Тетяна Валеріївна

кандидат педагогічних наук, старший науковий співробітник,
провідний науковий співробітник
Інститут педагогіки НАПН України, Україна

Інтегрований курс «Пізнаємо природу» для учнів 5-6 класів закладів загальної середньої освіти входить до природничої освітньої галузі. На основі Державного стандарту базової середньої освіти [1] розроблено авторську модельну навчальну програму цього курсу [2]. Формування ключових компетентностей, передбачене програмою, детермінує структурні й функціональні трансформації практики адаптаційного циклу шкільної природничої освіти.

Незважаючи на розмаїття сучасних видів і форм організації навчальної діяльності, педагогічних технологій, форматів навчання, в організації освітнього процесу з предметів та інтегрованих курсів природничої освіти провідну роль виконує урок. Зміна підходів до його конструювання зумовлена дитиноцентризмом і компетентнісною орієнтованістю вітчизняної освіти.

Перед вчителем важливе завдання: допомогти кожному учню реалізувати свій потенціал у процесі опанування курсу, враховуючи, що у дітей різні здібності, інтереси, можливості. Досягнення очікуваних результатів навчання, визначених для природничої освітньої галузі Державним стандартом базової середньої освіти уможлиблюється переходом від технологій, що забезпечують отримання готових знань, до розвиваючих методів, орієнтованих на дослідництво, творчість, навчальну співпрацю. Використання зазначених методів і прийомів сприятиме розвитку в учнівства таких важливих в сучасному світі навичок, як мобільність, комунікабельність, відкритість навчанню, ініціативність. Навчаючись пліч-о-пліч (у парах, трійках, групах), учні набуватимуть досвід ведення дискусії та аргументації своєї позиції під час виконання ними різних ролей.

У вивченні курсу важливо здійснювати вплив на емоційно-чуттєву сферу школярів, розвинену в учнів цієї вікової групи. Цьому сприятиме використання науково-пізнавальної інформації природничого змісту (цікавинки науки і техніки, історії відкриттів, фрагменти біографії природодослідників і природодослідниць тощо), організація ігрової і проєктної діяльності, виконання досліджень і творчих завдань (наприклад, написати і презентувати однокласникам/однокласницям сценарій мультфільму «Подорож до центру Землі»), проведення реальних і віртуальних екскурсій, подорожей, природничих експедицій.

Одна з умов досягнення учнем/ученицею результатів навчання – його/її пізнавальна активність. Вона можлива, якщо здобувач/здобувачка освіти усвідомлює необхідність навчання, розуміє його мету і способи її досягнення.

Постановка мети уроку – це спільна діяльність вчителя й учнів. Один із способів постановки мети уроку – тема-запитання: вчитель формулює тему уроку у вигляді запитання. Учням необхідно придумати план дій, щоб відповісти на сформульоване запитання. Діти висловлюють свої припущення й думки, обговорюють їх, розвивають уміння слухати точку зору інших, підтримувати або критикувати їх. На цьому етапі вчитель скеровує обговорення, долучається до нього, спонукає учнівство виявляти активність. Приклади тем-запитань уроків у темі 1 «Вчимося досліджувати природу»:

Звідки людина дізнається про природу? Якими методами й інструментами досліджують природу? Що таке наука та хто її творці? Як виконати дослідження?

Ще один спосіб формулювання мети уроку – використання слів-помічників: вчитель знайомить учнів з темою уроку (записує на дошці, подає на слайді презентації тощо) і звертається до учнів з проханням продовжити фрази «Я дізнаюся ...», «Я навчуся...», «Я зможу ...». Формулювання мети уроку відбувається у процесі обговорення, подібного до першого способу.

За будь-якого способу постановки мети уроку, важливо, щоб учні зрозуміли, що робитимуть для її досягнення. Це допоможе спланувати діяльність на уроці та провести в кінці уроку рефлексивний аналіз за запитаннями: чи вдалося досягти мети? Що сприяло, а що завадило досягненню мети? Як уникнути зроблених помилок у подальшому?

Постановка мети уроку спільно з учнями є важливим етапом, оскільки на ньому розвиваються складники ключових компетентностей, а саме вміння будувати усну комунікацію, виражати ідеї, обґрунтовувати погляди і переконання в усній формі, спроможність визначати і ставити перед собою цілі, організовувати своє навчання. Цілепокладання сприяє розвитку якостей сучасної особистості – комунікабельності, ініціативності, самостійності.

Наступний етап – учні і вчитель спільно визначають дії, необхідні для досягнення мети уроку. Утворений формат плану роботи на уроці доцільно подати на дошці чи в інший спосіб, щоб учні тримали його в полі зору. Це допоможе їм послідовно просуватися від одного пункту плану до наступного, а вчителю – організувати й коригувати навчальну діяльність з урахуванням індивідуальних можливостей та освітніх потреб учнівства як однієї з умов набуття компетентностей.

Завершує урок рефлексивний етап. Він реалізує завдання формульованого оцінювання, адже передбачає спільне обговорення вчителем й учнями досягнення мети уроку, здійснення учнями самоаналізу діяльності та її результатів. Формульоване оцінювання може здійснюватися у формі само- та взаємооцінювання, зокрема учні співставляють досягнутий результат індивідуальної чи групової діяльності з її метою, аналізують свої успіхи у вивченні навчального матеріалу, усвідомлюють причини невдач та визначають можливі шляхи їх подолання. Рефлексія виступає не лише підсумком уроку, але допомагає у постановці мети наступного.

Запропонований підхід до структурування уроку може стати орієнтиром для конструювання вчителем навчальних занять під час вивчення інтегрованого курсу «Пізнаємо природу».

Список використаних джерел:

1. Державний стандарт базової середньої освіти. Затверджено постановою Кабінету Міністрів України від 30.09.20 №898. URL: http://search.ligazakon.ua/l_doc2.nsf/link1/KP200898.html .
2. Коршевнік Т.В. Модельна навчальна програма «Пізнаємо природу». 5-6 класи (інтегрований курс) для закладів загальної середньої освіти. «Рекомендовано Міністерством освіти і науки України» (наказ Міністерства освіти і науки України від 12.07.2021 № 795). URL: <https://lib.iitta.gov.ua/id/eprint/727549>

МЕНТАЛЬНА КАРТА ЯК ЗАСІБ ВІЗУАЛІЗАЦІЇ НАВЧАЛЬНОГО МАТЕРІАЛУ НА ЗАНЯТТЯХ З ЛІТЕРАТУРИ

Шаповал Яна Сергіївна

здобувач вищої освіти факультету української філології
Криворізький державний педагогічний університет, Україна

Науковий керівник: Яременко Наталя Володимирівна

канд. філ. наук, доцент кафедри української та зарубіжної літератур
Криворізький державний педагогічний університет, Україна

Постановка проблеми. Сучасна освіта докорінно змінює підходи й пріоритети, орієнтуючись на ефективні способи опрацювання, передачі та засвоєння дидактичної інформації, створення продуктивного, особистісно-зорієнтованого, креативного навчального простору. При цьому використання інформаційних та телекомунікаційних технологій дозволяє трансформувати навчальний процес: перейти від пасивного сприйняття до вмотивованого перетворювального освоєння знань. Такі зміни вимагають від учителя пошуку нових форм, засобів, прийомів. Зокрема залучення потенціалу візуалізації покращує когнітивні процеси учнів та формує у них вміння вільно орієнтуватися в інформаційному масиві.

Використання такої форми структурування навчальної інформації як ментальна карта дає змогу структурувати навчальний матеріал, репрезентувати його в оптимальній формі, актуалізувати особистий досвід.

Аналіз останніх досліджень. Науковий дискурс використання ментальної карти започатковано англійським психологом Т. Б'юзенем. Дослідник, вивчаючи особливості функціонування лівої та правої півкуль, наголошував, що робити записи у формі асоціативних діаграм, а відтак, створення й використання ментальної карти (mind map) є “<...> проявом радіального мислення, яке, у свою чергу, виступає функцією людського мозку” [1, с.98].

Сучасні напрацювання в педагогічній галузі зорієнтовані на використанні неабиякого дидактичного потенціалу ментальної карти у вибудовуванні асоціативних зв'язків, які сприяють наданню особистісного сенсу засвоюваній інформації. Висвітленню цієї проблеми присвячено працю П.Фаррана, Е. Хеннессі, Х. Ферзана [2, с.427.]. Науковці наголошують на мотиваційній ролі навчального засобу. Крім того, ментальна карта дозволяє встановити всі взаємозв'язки між об'єктами, тому можна побачити картину в цілому. Дослідженням зазначеного явища та впровадженням його у навчальний процес також займалися В. Бикова, Р. Гуревича, М.Жалдака, Ю. Дорошенка, Ю. Запорожченка, І. Захарової, І. Кухаренка, Н. Морзе, Є. Полат, І. Роберт, І. Селевка, П. Стефаненка, В. та І.Трайньових, М. Шишкіної та ін.

Метою нашої статті є вивчення специфіки використання ментальної карти як засобу інтенсифікації навчального процесу на уроках літератури в старших класах загальноосвітньої школи.

За допомогою ментальної карти зазвичай транслюється структурована інформація, подача якої спрямована на унаочнення смислових зв'язків між частинами навчального матеріалу. “Створення цього дидактичного об'єкта дозволяє наочно уявити смислові логічні зв'язки між частинами навчального матеріалу, задіяти особистісний досвід та активізувати логічне мислення студентів. Опорні конспекти у вигляді ментальних карт відтворюють цілісну картину культурного явища, що

вивчається” [3, с.5]. У процесі засвоєння тем узагальнювального характеру залучення дидактичного потенціалу ментальної карти дозволяє структурувати й коректно відтворювати засвоєний матеріал. Так, на заняттях з курсу “історія української літератури 40-50-х років ХХ століття” вихідним поняттям, що вивчається є “соцреалізм”. Студенти, укладаючи карту пам’яті, краще сприймають та запам’ятовують матеріал. Згодом їм буде легше згадати інформацію власне через ментальну карту, адже матеріал чітко структурований. Наведемо приклад проекту (Рис.1.)



Рис. 1. Стильові домінанти соціалістичного реалізму

Прикладом також може бути оформлення ментальних карт під час підготовки до іспиту, оскільки матеріал краще запам’ятовувати у вигляді чітких конструктів, на що спрямований формат інтелект-карти. Окрім того, візуалізація фактажу дозволяє економити часовий ресурс, адже зникає потреба багато разів перечитувати текст. За допомогою карти можна оформити результати дослідження або навчального проекту, створити оптимально організовані нотатки. Опорний конспект теми, поданий у вигляді карти пам’яті, створює смисловий сингуляр наукового матеріалу. При цьому саме радіальна форма викладу фіксує увагу на понятті-домінанті, сприяючи активізації пам’яті й уваги.

Візуалізувати інформацію у вигляді ментальної карти можна за допомогою різних застосунків, як от: MindMeister, MindMup, XMind, MindJet Mindmanager та ін. Ми проаналізували потенціал окремих програм і виклали висновки у таблиці.

Таблиця 1

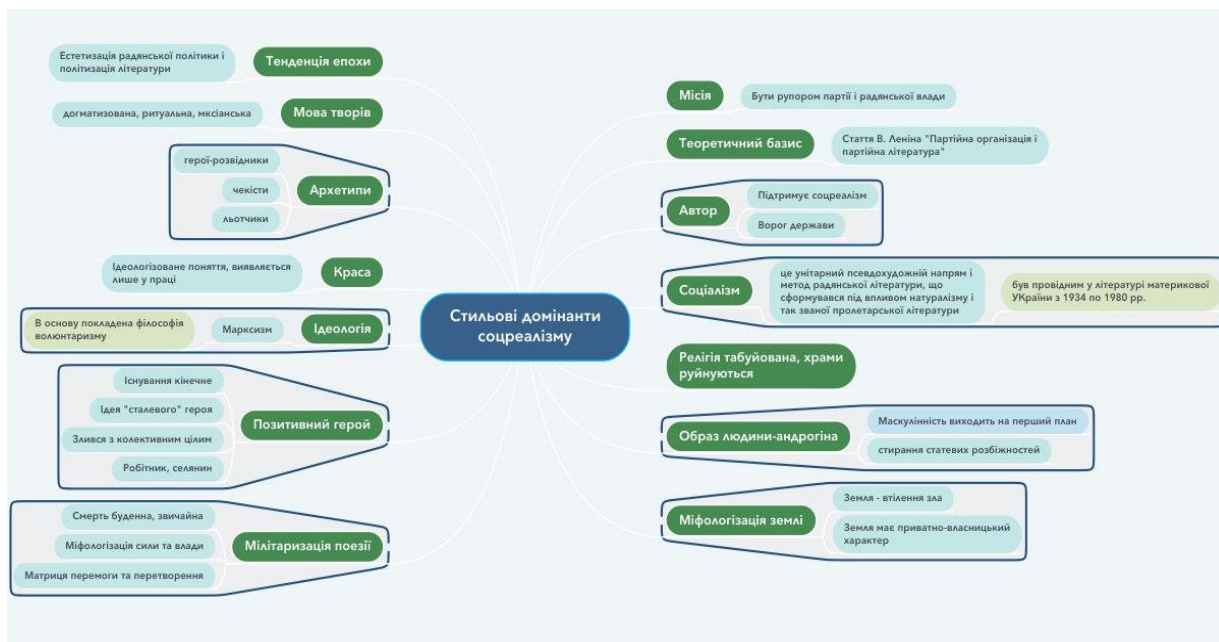
Застосунки для генерування ментальних карт

Застосунок	Переваги	Недоліки
1. Xmind	Можливість працювати онлайн; додати тло, обрати формат ліній, геометричні форми, використати LaTeX; збереження ментальної карти в PDF, Word, Excel, OPML, Textbundle; інтеграція з Google Drive, більшість функцій доступні;	Немає функції спільного редагування в режимі реального часу; зберігається лише у форматі PNG

Продовження табл. 1

Застосунок	Переваги	Недоліки
2. Diagrams	Різноманітність шаблонів; можливість додати формули, зображення, створювати діаграми; зберігати проекти на Google Диск, OneDrive; у різних форматах PNG, SVG, PDF, XML та ін	Недосконалий дизайн застосунку.
3. Mindmeister	Чіткий та лаконічний дизайн; можливість експортувати проект у текстовому форматі (візуальна складова втрачається); працювати з командою у реальному часі. Платні пакети дають можливість створювати карти без обмежень, експортувати проекти, додати стилі, налаштувати теми для карт.	Без підписки можна створювати максимум 3 карти
Simple Mind	Лаконічність, легке керування; можливість додавати нумерацію, встановити один з 15+ стилів, створювати необмежену кількість блоків. Платна версія: синхронізація інтелект-карти з Dropbox та Google Drive, експорт у форматі PDF та зображення, додавання зображення	Відсутня онлайн-версія
MindManager	Можна додавати іконки, формувати текст; доступні шаблони карт. Платно: наявність різноманітних форматів, зміна кольору заливки, імпорт та експорт в Word, Excel, OneDrive, Google Drive, SharePoint, публікація інтелект-карти.	Безкоштовний тариф відсутній (лише пробна версія на 30 днів) та відсутня онлайн-версія (лише mind map програми для Windows і Mac).
6. Coggle	Вхід через Google аккаунт. Є підказки у роботі з сервісом. Безкоштовно: створення до 3 приватних інтелект-карт (публічних – необмежена кількість), доступ до карт інших користувачів, використання близько 1600 доступних піктограм.	Недоліки у дизайні.
7. Ауоа	Творчий та нестандартний дизайн, багато функцій. Платна версія дозволяє використовувати шаблони створених карт, тренування продуктивності, постановка цілей, органайзер та ін. Працювати разом з командою. Встановлювати строки виконання задач, робити замітки/примітки до гілок карти. Обирати стилі гілок, налаштовувати фільтри, нагадування. Інтегрувати карти з Google Calendar, Zoom, Evernote.	Складнощі з додаванням нових блоків та форматування стилів ліній. Безкоштовний тариф відсутній (лише пробна версія 7 днів).

Продовження табл. 1

Застосунок	Переваги	Недоліки
8. Mapul	Карту можна експортувати в форматі зображень, JPEG, обирати кольори і фільтри; додати зображення; створювати 10 гілок від центру, необмежену кількість проєктів; додавати замітки та фон карти; експортувати у формати JPEG і SVG.	Складно розібратися із інтерфейсом. Не відразу зрозуміло, як видалити або додати нову гілку
9. Mindomo	Зручне керування, функціональна безкоштовна версія; можливість використовувати 3 схеми: асоціативну, концептуальну карту або діграму Ганта; аудіо- та відеозаписи, зображення та гіперпосилання; створювати необмежену кількість карт, обирати тематичні шаблони (мова, література, історія, географія тощо), використовувати 8+ форматів експорту.	Дизайн виглядає старомодно
10. Mindmup	Інтуїтивний інтерфейс; можна створювати необмежену кількість карт, зберігати контент на Google Drive. Експортувати в PDF, файли зображень і документів; можливість публічного доступу. Personal Gold: можна створювати великі карти і підключати до роботи команду. Organizations Gold: можливість експортувати в Office 365 та отримувати персональну технічну підтримку. Team Gold: заборона на поширення карт за межі домена компанії і менеджер паролів.	Обмежений безкоштовний експорт – до 100 кб

[авторська розробка]

Висновки. Отже, інтелект-карта є ефективним засобом для структурування, запам'ятовування та згадування великого обсягу інформації. Сучасний вибір застосунків дає змогу обрати найзручніший для індивідуального використання. Учні та студенти активно включені в роботу, що сприяє впровадженню інтерактивних технологій.

Список використаних джерел:

1. Бьюзен Т., Бьюзен Б. "Супермышление". Москва : Изд. «Попурри», 2008. 208 с. [с.98]
2. Farrand P., Fearzana H., Hennessy E., "The efficacy of the "mindmap" study technique", Medical Education, Issue 36, p.p. 426-431, 2002.
3. Yaremenko, N.; Kolomiyets, N.; Kharadzjan, N.; Mishenina, T.; Kohut, I. Multimodalidade da transmissão de conhecimentos filológicos durante atividades de sala de aula usando TIC. Revista on line de Política e Gestão Educacional, Araraquara, v. 25, n. esp.5, 2021.
4. Яременко, Н., & Дремлюх, В. (2020). Інтерактивний плакат як засіб візуалізації навчального контенту на уроках української літератури. Збірник наукових праць ЛОГОС, 45-48. Вилучено з: <https://doi.org/10.36074/20.11.2020.v3.14>

МЕТОДОЛОГІЧНІ ПІДХОДИ ФОРМУВАННЯ ІНФОРМАЦІЙНОЇ КУЛЬТУРИ МАЙБУТНІХ МОЛОДШИХ БАКАЛАВРІВ В СУЧАСНИХ УМОВАХ ІНФОРМАТИЗАЦІЇ ОСВІТНЬОГО ПРОЦЕСУ

Туманова Юлія Володимирівна

аспірант факультету технологічної і професійної освіти

Глухівський національний педагогічний університет ім. Олександра Довженка, Україна

Науковий керівник: Грудинін Борис Олександрович

доктор пед. наук, доцент, декан факультету технологічної і професійної освіти

Глухівський національний педагогічний університет ім. Олександра Довженка, Україна

З метою пошуку відповідної моделі процесу формування інформаційної культури майбутніх молодших бакалаврів в сучасних умовах інформатизації освітнього процесу нами опрацьовано наукові розвідки і проаналізовано результати досліджень провідних вітчизняних та зарубіжних науковців з проблеми дослідження; опрацьовано нормативні документи, які визначають організацію освітнього процесу, окреслюють комплекс характеристик фахівця, що забезпечує визначення компонентів (блоків) моделі формування інформаційної культури майбутніх молодших бакалаврів тощо.

Проведена робота дозволила також структурувати систему поглядів на методологічні підходи формування інформаційної культури майбутніх молодших бакалаврів в сучасних умовах інформатизації освітнього процесу.

Для розробки моделі формування інформаційної культури майбутніх молодших бакалаврів вважаємо за необхідне використати системний, особистісно-орієнтований, компетентнісний та діяльнісний підходи.

Методологія системного підходу, філософські аспекти дослідження систем представлені в працях вітчизняних і зарубіжних дослідників (В. Андрущенко, С. Бондаренко, В. Велігон, С. Гончаренко, М. Каган, Е. Юдін), що дозволило розглядати процес формування інформаційної культури майбутніх молодших бакалаврів як цілісну систему, яка створена взаємодією її складників.

В. Андрущенко зазначає, що «системний підхід – це спосіб наукового пізнання та практичної діяльності, що вимагає розгляду частин у нерозривній єдності з цілим» [7, с. 536].

С. Гончаренко стверджує, що «системний підхід – це послідовність процедур для створення складноорганізованого об'єкта як системи, а також спосіб опису, пояснення, прогнозування поведінки таких об'єктів; дослідження складноорганізованих об'єктів як комплексу взаємопов'язаних підсистем, поєднаних загальною ціллю, що розкриває інтегративні властивості об'єкта як системи, а також зовнішні й внутрішні зв'язки; цілісне бачення складноорганізованих об'єктів дослідження» [3, с. 3].

Науковцями визнається велика науково-практична роль системного підходу в сучасній науці.

Системний підхід – це цілісне бачення реалій, при якому кожен об'єкт дійсності, у свою чергу, розглядають як систему. Оскільки процес формування інформаційної

культури є відкритою соціально-педагогічною дією, то його використання є доцільним.

Особливість системного підходу полягає у певній єдності між окремими компонентами. За умови порушення зв'язків між компонентами втрачається цілісність системного підходу.

У нашому дослідженні системний підхід має важливе значення для формування інформаційної культури майбутніх молодших бакалаврів. Він створює підґрунтя для набуття інженерних знань, передбачає встановлення значущості внеску окремих компонентів у розвиток особистості фахівця як системного цілого. У цьому виявляється тісний взаємозв'язок з особистісно-орієнтованим підходом.

В межах особистісно-орієнтованого підходу автори (Г. Балл, Л. Дибкова, Ж. Жумагазіна, Г. Чубрина) за основу беруть модель діяльності фахівців, виділяючи в ній такі базові компоненти: практичні завдання, які доводиться вирішувати фахівцю під час професійної діяльності; типи діяльності (способи, прийоми, методи), за допомогою яких вирішуються сформульовані завдання; узагальнені характеристики прав і обов'язків, що виконуються відповідно до вимог професії; шляхи вирішення завдань для отримання практичних результатів; концептуальні і базові знання, якими оперує у своїй діяльності фахівець; здатність до безперервного навчання та саморозвитку; лідерські якості та поведінкові навички, що забезпечують успішність дій в обраній сфері.

Зазначаючи особистісно-орієнтований підхід в нашому дослідженні, ми виходили з тієї точки зору, що тільки за умови, коли майбутній молодший бакалавр розглядається як цілісна особистість з психічними установками, а освітній процес спрямований на актуалізацію потенціалу, створюються умови для розвитку розумових, творчих здібностей, формується вміння приймати оптимальні рішення в непередбачуваних ситуаціях [6].

Компетентнісний підхід є не менш важливим у процесі формування інформаційної культури майбутніх молодших бакалаврів.

Компетентнісний підхід – це сукупність загальних принципів, що визначають цілі та зміст освіти, організацію освітнього процесу і оцінювання освітніх результатів. Зокрема, мета освіти полягає в розвитку у здобувачів освіти здатності самостійно вирішувати проблеми в різних сферах і видах діяльності на основі використання соціального досвіду, елементом якого є і власний досвід. А мета організації освітнього процесу полягає у створенні умов для формування у здобувачів освіти досвіду самостійного розв'язання пізнавальних, комунікативних, організаційних, етичних й інших проблем, що становлять відповідно зміст освіти [4].

Як стверджує С. Бондар, «компетентна особистість володіє не лише знаннями, високими моральними якостями і є професіоналом, а й вміє діяти адекватно у відповідних ситуаціях, застосовуючи знання й беручи на себе відповідальність за свою діяльність» [1, с. 8].

Н. Боярчук зазначає, що моделі презентують компетентнісний підхід не тільки як дискретне педагогічне явище, яке сприяє суттєвим змінам окремих аспектів освітнього процесу, а й також як цілісну сутність. Тобто – від постановки мети до отримання кінцевого результату [2].

Ідея діяльнісного підходу у навчанні передбачає вибір змісту освітніх компонентів з опорою на врахування особливостей майбутньої професійної діяльності. Підхід ґрунтується на врахуванні специфіки процесу набуття здобувачами освіти культурно-історичного досвіду, накопиченого людським суспільством і його передачі (засвоєних знань, умінь, навичок, видів та способів діяльності). Вибір

освітнього матеріалу повинен відповідати критерію повноти і системності видів діяльності, необхідних для фахової компетентності [5].

Таким чином, діяльнісний підхід забезпечує цілісний погляд на освітній процес; передбачає активність здобувача освіти в конкретних ситуаціях. При цьому, коли не все можна продемонструвати, важливим моментом є розвиток самостійності, тобто здатності шляхом живого споглядання і подальшого абстрагування виділяти корисне для практичної діяльності [6].

Список використаних джерел:

1. Бондар С. Компетентність особистості інтегрований компонент навчальних досягнень учнів. *Біологія і хімія в школі*. 2003. № 2. С. 8–9.
2. Боярчук Н. Модель формування професійної компетентності майбутніх економістів. *Педагогічні науки*. Вип. 1. С. 85–95.
3. Гончаренко С. Методологічні особливості наукових поглядів на педагогічний процес / С. Гончаренко, В. Кушнір, Г. Кушнір // *Шлях освіти*. 2008. № 4 (50). С. 2–10.
4. Литвин В. А. Формування інформаційної культури майбутніх архітекторів у професійній підготовці вищого навчального закладу : автореф. дис. на здобуття канд. пед. наук : 13.00.04. Вінниця, 2016. 21 с.
5. Осадча М.В. Модель формування екологічної компетентності майбутніх майстрів виробничого навчання будівельного профілю / М.В. Осадча // *Вісник Глухівського національного педагогічного університету імені Олександра Довженка* : зб. наук. праць. Вип. 31 / Глухівський НПУ ім. О. Довженка ; редкол. : О.І. Курок (відп. ред.) [та ін.]. Глухів : РВВ Глухівського НПУ ім. О. Довженка. 2016. С. 77–83.
6. Підлісний Є.В. Модель формування правової культури майбутніх бакалаврів економіки. *Молодь і ринок*. 2018. № 11 (166). С. 148–154.
7. *Філософський словник соціальних термінів* / ред. колегія. В.П. Андрущенко та ін. 2-ге вид., доповнене. Х. : «Р.И.Ф.», 2005. 672 с.

МОТИВАЦІЯ ТВОРЧОЇ ДІЯЛЬНОСТІ ВЧИТЕЛЯ У СИСТЕМІ STEM-ОСВІТИ

Доротюк Ольга Геннадіївна

науковий співробітник відділу профільного навчання

Інститут педагогіки НАПН України, м. Київ, Україна

Існує декілька пояснень у відношенні тих сил, які спонукають людину до творчості. Дехто творить інстинктивно і постійно, дехто в моменти осяяння чи з приходом натхнення, а, також, з перенесенням власних проблем чи зі спробою виходу із стресового стану. Відносно педагогічної діяльності, В.П. Михайлова визначила три рівня творчого розвитку особистості.[1]

а) Низький рівень - це вміння аналізувати і перетворювати предметну ситуацію. Результатом його буде уміння по -новому, неординарно побачити ситуацію, уміння альтернативно мислити

б) Середній рівень проявляється в умінні пізнавати свої здібності і можливості, в умінні ставити цілі і задачі по самоаналізу і самоудосконаленню, а також, самоперетворення. Результатом його є адекватність у власних діях і передбачення їх наслідків.

в). Високий рівень дозволяє ефективно впливати на інших людей. "Даний рівень розвитку проявляється в умінні проектувати особистість іншої людини і прогнозувати її дії, в умінні захищати свою точку зору та враховувати думку інших. Люди цього рівня одночасно і мрійники і прагматики, вони самостійні та незалежні, гнучкі, ефективні і емоційно стійкі." [2]

Сучасній школі бажано мати педагогів в STEM-освіті з високим рівнем творчого розвитку, але, зрозуміло, що це неможливо, оскільки не буває людей з однаковим творчим потенціалом. У зв'язку з цим, при підготовці учителів для впровадження стем-навчання необхідно створювати контент, теоретичні і практичні завдання, враховуючи всі три рівня. Завдання повинні відповідати творчим можливостям педагогів, та включати зону їх найближчого розвитку.

Програму підготовки педагогів необхідно будувати на таких умовах:

- визначення наявності допитливості і забезпечення її розвитку
- звертати увагу і підтримувати прагнення педагога до значущості власної особи
- враховувати і включати змагальний аспект, як мотив для творчої активності
- розвивати інтерес і зацікавленість, як прагнення до відкриттів
- переключення у педагогічній діяльності на різні методи, робота в суміжних областях.

Чи можна управляти творчою реалізацією педагогів? Управління має на увазі чітку послідовність і логіку, хоча логіка суперечить творчості. Відповідно, самі моменти творчої діяльності знаходяться поза алгоритмами, але алгоритмізації підлягають продукти творчості, які підвищують професійний і компетентнісний рівень навчання при STEM-освіті.[3]

Висновки. Для роботи зі STEM-технологіями в навчанні, педагогів необхідно готувати по курсу психології творчості. Крім курсової підготовки з індивідуальним навчанням, бажана розробка практичного курсу колективної педагогічної діяльності в рамках школи.

Список використаних джерел:

1. Михайлова В. П. (2002) Психология управления.
2. Пономарев Я. Ф. (1976) Психология творчества и педагогика.
3. Тименко В. П. (2019) Упровадження STEM-освіти в умовах інтеграції.

ОСОБЛИВОСТІ ВИКЛАДАННЯ ІНОЗЕМНИХ МОВ У ЗАКЛАДАХ ОСВІТИ У ВОЄННИЙ ЧАС

Тетяна Колесник

ORCID ID: 0000-0002-8193-3077

викладач-методист циклової комісії соціально-гуманітарних дисциплін
ВСП «Ніжинський фаховий коледж Національного університету
біоресурсів і природокористування України», м. Ніжин, Україна

Навіть в умовах війни українські здобувачі освіти повертаються до навчання в дистанційному форматі як формі навчання, що передбачає використання комп'ютерних і телекомунікаційних технологій для забезпечення інтерактивної взаємодії педагогів і здобувачів освіти під час провадження навчально-пізнавальної діяльності та самостійної роботи за використання матеріалів інформаційної мережі.

Вибір платформи для онлайн-навчання, інструментів та ресурсів дистанційного навчання іноземних мов, на нашу думку, варто здійснювати з урахуванням очікуваних результатів, універсальності – можливості використання однієї платформи для всіх занять, зрозумілості інтерфейсу для замовників освітніх послуг різного віку, доступності для дітей з особливими освітніми потребами (інклюзивності), можливості використання на пристроях з різними операційними системами, безпечності – мінімізація платформ зі збору персональних даних здобувачів освіти та педагогів. Дистанційне навчання іноземних мов відбувається за допомогою комплексу заходів: засобів забезпечення навчальним матеріалом здобувачів освіти, контролю їхньої успішності, консультації програмою-педагогом, інтерактивної співпраці суб'єктів освітнього процесу, можливості оновлення, доповнення навчального курсу новою інформацією, коригування помилок.

Сучасний освітній процес викладання іноземних мов відбувається з використанням платформ дистанційного навчання (таблиця 1).

Таблиця 1

Платформи дистанційного навчання

<i>Назва платформи</i>	<i>Суть</i>
<i>Google Classroom</i>	Безкоштовний сервіс для організації дистанційного навчання та перевірки знань. Дозволяє оприлюднити завдання через інтернет та оцінити роботу здобувача освіти.
<i>Moodle</i>	Безкоштовна відкрита система управління дистанційним навчанням.
<i>Lino</i>	Простий інструмент для оцінювання роботи групи здобувачів освіти в режимі реального часу. Тут створена комфортна система заохочення з різними ролями та рівнями доступу.
<i>Cisco Webex</i>	Платформа для відеоконференцій, зручна і проста у використанні, багатофункціональна, з інтуїтивно зрозумілим інтерфейсом.

Важливим сучасним ефективним інструментом є електронні інтерактивні дошки як помічник для проведення навчальних занять, конференцій і презентацій. Маючи вигляд звичайної маркерної дошки, у процесі проведення групових занять використовуються також як інструмент з широкими можливостями для вирішення завдань різної складності, функціональності, практичного спрямування та креативності. Інформація про електронні інтерактивні дошки подано в таблиці 2.

Електронні інтерактивні дошки

Назва покликання	Суть
<i>Nearpod</i>	Сервіс додавання інтерактивних елементів до слайдів презентації: опитування, 3D-анімації та симулятори.
<i>Pear Deck</i>	Сервіс для створення динамічних презентацій та проведення інтерактивних занять. За допомогою інструмента «Quick Question» можна ставити запитання аудиторії в реальному часі.
<i>Wizer.me</i>	Дозволяє створювати так звані робочі аркуші, на яких можна розміщувати навчальний контент, зокрема й інтерактивного характеру.
<i>Lino</i>	Зручний сервіс для створення заміток, плакатів, записок, електронних дощок. Використовується на смартфонах і планшетах без проблем.
<i>Scrumblr</i>	Екран виглядає, як сучасна дошка, розділена маркером на стовпці за тематикою. За бажання можна розміщувати стікери зі своїм вмістом і певний стовпець.
<i>Twiddla</i>	Ресурс для створення різноманітних електронних дощок і не тільки. Можна додати фото, відео, оформити на свій смак за кольорами тощо.
<i>Thinglink</i>	Ресурс для створення інтерактивних плакатів.
<i>Genially</i>	Ресурс для створення інтерактивних підбірок різноманітних матеріалів, що можуть містити презентації, документи, покликання тощо.
<i>Popplet</i>	Ресурс для створення інтерактивних плакатів.
<i>Classroom Screen</i>	Сервіс для візуалізації перебігу роботи на занятті.

Примітно, що в цей важкий для України час Кембриджський університет надав доступ до книжки Кріса Совтона «Викладання в складних обставинах» («Teaching in Challenging Circumstances») в оригіналі. Цим виданням автор забезпечив вчителів/викладачів англійської мови в Україні серією порад для роботи в часи найскладніших воєнних викликів, оскільки впродовж 15 років він працює над створенням підручників для Cambridge University Press: Cambridge Academic English, Unlock, Empower та Teaching in Challenging Circumstances.

К. Совтон ділиться практикою організації та провадження навчально-пізнавальної діяльності під час конфліктів у Палестині, Непалі, Нігерії, Лівані, Сомалі. Пропозиції ґрунтуються на досвіді роботи педагогів у важкі часи воєн та стосуються необхідності мінімізації часу на підготовку до навчальних занять і зменшення доступних ресурсів [5].

Співавтор К. Совтона Скотт Торнбері (автор видань з граматики й методики англійської) – редактор книжки Teaching in Challenging Circumstances.

Акцентуючи на необхідності якісного середовища для вивчення мови, автор зосереджує увагу на створенні безпечного класу, інклюзивного класу, ефективності у класі, плануванні уроків та їхнього керування, навчання недосвідчених студентів використанню різних мов, керування класами/групами зі здобувачами освіти зі змішаними здібностями, керівництво різновіковими класами, навчання поза класом, викладання мовних навичок і систем, навчання рецептивним навичкам, навчання продуктивним навичкам, викладання граматики, навчальна лексика, викладання мови без підручників, створення власних ресурсів, використання місцевого середовища, ефективне використання технологій, викладання у складних обставинах, викладання мови за підручниками, розуміння підручників, доповнення підручників. Особливо значущою є допомога учням розкрити свій потенціал через

мотивацію та розширення можливостей учнів, перевірка вивченого учнями, виставлення оцінок, допомога студентам добре скласти іспити. Інтегративні процеси реалізуються через зв'язок школи із зовнішнім світом, за участю батьків та опікунів, залучення місцевої громади, внесення зовнішнього світу в клас, підтримка себе та інших, турбота про своїх учнів і про себе, роздуми над власним вченням, доступ до можливостей розвитку [5].

Що стосується самої навчальної діяльності в часи війни, то психологи надають низку порад, з-поміж яких: гнучкий підхід до підбору текстового матеріалу (унікати текстів, прикладів, лексики тощо, які пов'язані з неприємним воєнним досвідом); уникання ситуацій виникнення у здобувачів освіти стресу (місткі домашні завдання, оцінки, облік відвідування); надання психологічної підтримки, виконання вправ для психоемоційної стабілізації школярів (Telegram-каналі «Підтримай дитину», платформа <https://tellme.com.ua/>); використання проєктної роботи, пов'язаної з актуальною ситуацією в країні і дотичною до іноземних мов; піклування про власну ресурсність і врівноваженість; запевнити здобувачів освіти про унікальність часу здобуття знань для можливість бути корисними своїй Батьківщині вже найближчим часом.

Отже, аналіз особливостей викладання іноземних мов у закладах освіти у воєнний час дає можливість зробити висновок про доцільність здійснення педагогом вибору платформи для онлайн-навчання, інструментів та ресурсів дистанційного навчання іноземних мов; доречність використання сучасних ефективних інструментів, зокрема електронних інтерактивних дошок; розробленість парадигми здійснення навчальної діяльності в умовах війни.

Список використаних джерел:

1. Толочко, С. В. (2018). Розвиток мовнокомунікативної компетентності викладачів у системі післядипломної педагогічної освіти. *Інноваційна педагогіка*, 5, 138–143.
2. Толочко, С. В. (2019). Вимоги цифрового суспільства до компетентності викладачів у системі післядипломної педагогічної освіти. *Інноваційна педагогіка*, 12, 178–181.
3. Толочко, С. В., & Колесник, Т. П. (2020). Формування компетенції наукової мови викладача-дослідника в умовах післядипломної педагогічної освіти. *Impact of modernity on science and practice*, 178–181.
4. Толочко, С. В., & Колесник, Т. П. (2020). Упровадження наукових досягнень сучасного цифровізованого суспільства в освітній процес закладів вищої освіти. *Scientific achievements of modern society*, 1077–1084.
5. Толочко, С. В. (2021). Цифрова компетентність педагогів в умовах цифровізації закладів освіти та дистанційного навчання. *Вісник Національного університету «Чернігівський колегіум» імені Т.Г. Шевченка. Серія: Педагогічні науки*, 13 (169), 28–35.
6. Sowton Ch. Teaching in challenging circumstances. Cambridge University Press. 2021. 232 p.
7. Tolochko, S. Lyamar, V., & Ridei, N. (2016). Possibilities of utilization of the virtual environments in education. *Edukacja – Technika – Informatyka*, 2(16), 258–263.
8. Tolochko, S., & Kolesnyk, T. (2017). Foreign language competence of teachers in the system of postgraduate pedagogical education as a scientific problem. *Дослідження різних напрямів розвитку психології та педагогіки*, 2, 6-8.
9. Tolochko, S., & Kolesnyk, T. (2018). Backgrounds for forming professional foreign language competence for students of agricultural higher educational establishments. *Perspective directions of development of philology, linguistics and communication science*. Aotearoa publishing, Nelson, New Zealand, 110–123.
10. Tolochko, S. (2020). Reforming of ukrainian educational system in the context of transborder integration into the world academic space. *ScienceRise: Pedagogical Education*, 2(35), 8–13.
11. Tolochko, S., Voitovska, O., Bordiug, N, Tovkach, I., & Kratko, O. (2021). Current trends in the development of lifelong learning in the concept of higher education institutions (HEIS). *Laplage em Revista*, 7 (3A), 394–407.

ПЕДАГОГІЧНА МАЙСТЕРНІСТЬ ВИКЛАДАЧА В КОНТЕКСТІ ПРОБЛЕМИ ПІДВИЩЕННЯ ЯКОСТІ ПРОФЕСІЙНО-ТЕХНІЧНОЇ ОСВІТИ

Білай Дмитро Валерійович

ORCID ID: 0000-0002-7055-758X

аспірант кафедри педагогічної майстерності та менеджменту імені І.А. Зязюна
Полтавський національний педагогічний університет імені В.Г. Короленка, Україна

Закон України «Про професійну (професійно-технічну) освіту», чинний у редакції від 20.05.2020 р., наголошує, що «Професійне (професійно-технічне) навчання передбачає формування і розвиток професійних компетентностей особи, необхідних для професійної діяльності за певною професією у відповідній галузі, забезпечення її конкурентоздатності на ринку праці та мобільності, перспектив її кар'єрного зростання впродовж життя» [3]. В сучасних умовах попит на висококваліфікованих робітників, майстрів своєї справи є досить високим, і тому професійна (професійно-технічна) освіта може розглядатися для молоді людини як перспективний вибір, здатний привести її до успішної професійної, соціальної, особистісної самореалізації.

Проте у цій сфері сьогодні чимало проблем на всіх етапах освітнього процесу, починаючи від орієнтації молоді на робітничі професії і закінчуючи якістю професійної підготовки випускників училищ, які, на жаль, далеко не завжди розглядають обраний шлях як дійсно гідний, а отже, і до самого навчання ставляться без належної відповідальності.

Контингент учнів професійно-технічних закладів освіти досить часто розглядається як проблемний у виховному й навчальному відношенні, що має певний сенс і, загалом, спричинено відомими і широко обговорюваними в суспільстві та педагогічних спільнотах причинами. Адже, як зазначають А. Вініченко та А. Сергієнко, «становлення в Україні якісно нової системи освіти здійснюється в умовах різкого загострення виховних проблем, посилення негативних явищ у освітньому середовищі. Як свідчать соціологічні та психолого-педагогічні дослідження, у значній частині молоді спостерігаються світоглядна індиферентність, пасивність, втрата ідеалів, відчуженість до старшого покоління. Відбувається нехтування освітою, професійною кваліфікацією, значний спад інтересу учнів до культури, мистецтва, літератури, духовних цінностей» [1].

Усе перелічене не може не відбитися негативно на перебігу освітнього процесу, так само, як і на його результатах, тож держава всіляко намагається виправити ситуацію. Шляхів для цього декілька, але вони є не автономними варіантами, а взаємопов'язаними способами, що стають дійсно впливовими в своїй системній сукупності.

На початку 2000-х років, коли стан професійної (професійно-технічної) освіти на державному рівні оцінювався як критичний, чинники її поліпшення розглядалися досить різноаспектно, що, в решті решт, дозволило дещо поліпшити картину. Зокрема, постанова ВРУ від 03.04.2003 № 699-IV «Про стан і перспективи розвитку професійно-технічної освіти в Україні» окреслювала невтішність кількісних і якісних характеристик цієї сфери, звертаючись до компетентних осіб і державних установ з низкою пропозицій, зміст яких своєю різноспрямованістю вказував на глибину кризових явищ [4]. В документі наголошувалося на необхідності активізувати

відповідні напрями діяльності МОН України та академії педагогічних наук з тим, щоб посилити педагогічний складник професійної освіти, хоча така його важлива сторона, як професійна майстерність педагогів, оговорювалася досить побіжно.

Звісно, джерела проблеми підготовки потрібної для нашої держави кількості кваліфікованих робітничих кадрів, яка досі не може вважатися вирішеною, слід шукати не лише в діяльності педагогів загальноосвітніх, а далі й професійно-технічних освітніх закладів. Так само низька вмотивованість учнів цих закладів на активну навчальну діяльність, на слушну думку авторів цитованої вище статті, один з яких є досвідченим практиком професійно-технічної освіти, має корені, «передусім, в економічній нестабільності і духовному розладі сучасного українського суспільства, зниженні життєвого рівня переважної частини населення» [1]. Оскільки ж, на жаль, суспільство і держава поки що не в змозі докорінно змінити ситуацію, саме педагогові доводиться брати на себе обов'язок зміщення акцентів сприйняття учнями професійно-технічних закладів освіти власного вибору від бачення в ньому вимушеного чи мало перспективного до такого, що здатний зацікавити змістом діяльності, виокремити в ній сходинки до актуального саморозвитку, налаштувати на успіх як ймовірний і навіть закономірний наслідок цілеспрямованої праці, в тому числі й над собою.

Кваліфікований працівник, якого з нетерпінням очікують різні галузі вітчизняної економіки, – це, насамперед, колишній умотивований учень, що розглядає навчання в закладі професійної освіти як важливий для свого теперішнього і подальшого життя період, насичений вимогами і завданнями, що в своїй сукупності забезпечують формування його професійної компетентності. Повинна братися до уваги й системність цього процесу, що не допускає фрагментарного опанування його окремих складників, передбачає постійність і послідовність навчання, розуміння внутрішньої логіки в змісті професійної підготовки і активну взаємодію з педагогами – її безпосередніми організаторами. Саме їхня професійна добросовісність і майстерність є вагомим чинником ефективності освітньої галузі в цілому.

Особистість педагога закладу професійно-технічної освіти нині привертає значну увагу дослідників, що намагаються розкрити її зміст і шляхи формування найбільш відповідно щодо сучасних вимог. Як зазначає О. Отич, це має бути багатогранна особистість, готова до «виконання наступних видів професійно-педагогічної діяльності:

- професійне навчання;
- виробничо-технологічна діяльність;
- методична робота;
- організаційно-управлінська діяльність;
- науково-дослідна робота;
- культурно-освітня діяльність» [2].

Різноманітність завдань, пов'язаних із виконанням викладачем такої діяльності, передбачає наявність у нього певного інтегруючого начала, яке ми вбачаємо у педагогічній майстерності.

Педагогічна майстерність педагога професійного (професійно-технічного) закладу освіти є, на наш погляд, його унікальною особистісно-професійною характеристикою, що глибинно поєднує в собі два важливих складники: професійну спрямованість та гуманістичну спрямованість. Перший означає здатність бачити і використовувати в педагогічній діяльності творчий потенціал професії як середовища не лише виконання системи оплачуваних завдань, завдяки чому людина

може вдовольняти свої базові потреби. Здатність педагога розкрити перед учнями сенс професії як праці, що має особисту і суспільну цінність, виступає об'єктом реалізації своїх позитивних емоцій, ефективного використання фізичних і часових ресурсів є важливим умінням, незамінним для мотивації учнів до навчання.

Але не менш важливим є й другий складник, завдяки якому педагог спроможний сформувавши систему особистісно відповідних засобів навчання майбутнього професіонала. Він повинен розуміти внутрішній світ учня з його нахилами, інтересами, розвиненими чи потенційними здібностями тощо. Інакше кажучи, окрім власне професійної компетентності він має характеризуватися компетентністю психолого-педагогічною, і зокрема дидактичною, що передбачає вміння навчати не просто учнівський контингент, а конкретного учня, формуючи в нього схильність до цілеспрямованого професійного саморозвитку в особистісно значущому напрямі і шляхом застосування доступних конкретно для нього засобів (здібностей, досвіду тощо).

Тож важливим напрямом наших досліджень бачимо пошук шляхів формування педагогічного колективу закладу професійної (професійно-технічної) освіти та розвиток його можливостей за рахунок підвищення педагогічної майстерності. Саме в ній бачимо незамінний засіб для створення в закладі сприятливого освітнього середовища для коригування світобачення майбутнього робітника, посилення в нього мотивації до навчання і формування усвідомленої відповідальності за свою особисту і професійну долю.

Список використаних джерел:

1. Вініченко А. & Сергієнко А. (2016). Особливості виховання молоді професійно-технічних навчальних закладів в умовах суспільних трансформацій. Вилучено з http://umo.edu.ua/images/content/nashi_vydanya/visnyk_PO/1_31_2016/pedagog/%D0%92%D0%98%D0%9D%D0%98%D0%A7%D0%95%D0%9D%D0%9A%D0%9E_%D0%A1%D0%95%D0%A0%D0%93%D0%98%D0%95%D0%9D%D0%9A%D0%9E.pdf
2. Отич О. (2014). Основи педагогічної майстерності викладача професійної школи: підручник. Кіровоград: Імекс-ЛТД. 208 с.
3. Про професійну (професійно-технічну) освіту: Закон України (чинний у редакції від 20.05.2020 р.). [Ел. ресурс]. Режим доступу до дж.: <https://nmcdon.org.ua/index.php/documents/regulatory-framework/item/6631-zakonukrainyproprofesiinuprofesiinotekhnichnuosvituchynnyiuredaktsiivid20travnia2020roku>
4. Про стан і перспективи розвитку професійно-технічної освіти в Україні: Постанова ВРУ від від 03.04.2003 № 699-IV. [Ел. ресурс]. Режим доступу до дж.: <https://ips.ligazakon.net/document/T030699?an=638214>

ПРО ОРГАНІЗАЦІЮ ОСВІТНЬОГО ПРОЦЕСУ В УМОВАХ ВОЄННОГО СТАНУ

Лінник Ганна Борисівна

канд.техн.наук, доц., проф. каф. Прикладна математика
НТУ «ХПІ», Україна

Любицька Катерина Ігорівна

канд.техн.наук, доц., доц. каф. Прикладна математика
НТУ «ХПІ», Україна

Морачковська Ірина Олегівна

канд.техн.наук, доц., доц. каф. Прикладна математика
НТУ «ХПІ», Україна

У зв'язку з існуючою загрозою життю в наслідок збройної агресії Російської Федерації та оголошенням в Україні воєнного стану, деякі здобувачі освіти були вимушені змінити своє місце проживання, залишити місце навчання. Незважаючи на це, незалежно від місця їх перебування, на час особливого періоду здобувачам освіти гарантується організація освітнього процесу в дистанційній формі або в будь-якій іншій формі, що є найбільш безпечною для його учасників. Дистанційне навчання викладач може здійснювати в синхронному й асинхронному режимах з використанням комунікаційних онлайн сервісів та інструментів (Teams, Zoom, Skype, базові сервіси Google: Gmail, Календар, Meet, Jamboard, Chat, Hangouts, YouTube та інші).

Звертаємо увагу, що студенти мають можливість дистанційно навчатись у приватних закладах освіти, які в період воєнного часу надають безкоштовно доступ до навчальних матеріалів на своїх платформах. Інформацію про організацію навчання у таких закладах розміщено на їх сайтах (наприклад, <https://www.coursera.org>, тощо). Онлайн платформа Coursera надає можливість українським студентам проходити курси від провідних закордонних вищих навчальних закладів та безкоштовно одержувати сертифікати.

В умовах воєнного стану набуває особливостей психологічний супровід усіх учасників освітнього процесу. По-перше, потрібно підбадьорювати студентів, створюючи атмосферу взаємопідтримки, допомоги. По-друге, знаходити можливість подання матеріалу в привабливій формі. Наприклад, замість розв'язання лінійних алгебраїчних систем (рис. 1а) в курсі лінійної алгебри в класичній формі, можна запропонувати їм розгадати таку головоломку (рис. 1б), обговорити шляхи її розв'язання, повноту наданих умов та єдиність розв'язку. Це є розминкою для слухачів, та налаштовує їх на позитивний лад, дозволяє побачити за типовими математичними діями щось життєве, цікаве, незвичайне.

$$\begin{cases} 2x_1 - 2x_2 + x_3 - x_4 = 0 \\ x_1 - 2x_2 + x_3 + x_4 = 1 \\ 2x_1 - 3x_2 + 2x_3 - x_4 = 0 \\ x_1 - x_2 + x_4 = 1 \end{cases}$$

Рис. 1а

$$\begin{aligned} \text{★} - \text{☉} + \text{☾} &= \text{🇺🇸} \\ \text{☉} - \text{☾} &= \text{☾} \\ \text{★} &= \text{☉} + \text{☾} + \text{☾} \\ 2 + \text{☉} &= 12 \\ \text{★} - \text{🇺🇸} - \text{☾} &= ? \end{aligned}$$

Рис. 1б

Щоб обліковувати участь в освітньому процесі учнів, які тимчасово переміщені, можна використовувати, наприклад, Forms (Office 365). За допомогою цього інструменту створити опитувач (ПІБ, група), та одразу побачити діаграму з результатами (рис.2).

1. Група (0 балл.)



Рис. 2

Для отримання зворотного зв'язку, також можна застосовувати Forms, за допомогою чого пропонувати завдання з вибором однієї або декількох правильних відповідей, а також з відкритою відповіддю (рис. 3). Використання такої форми надає можливість відразу побачити рівень розуміння матеріалу, та скорегувати викладення наступних тем.

2. Оцініть своє розуміння лекційного матеріалу *

1 2 3 4 5 6 7 8 9 10

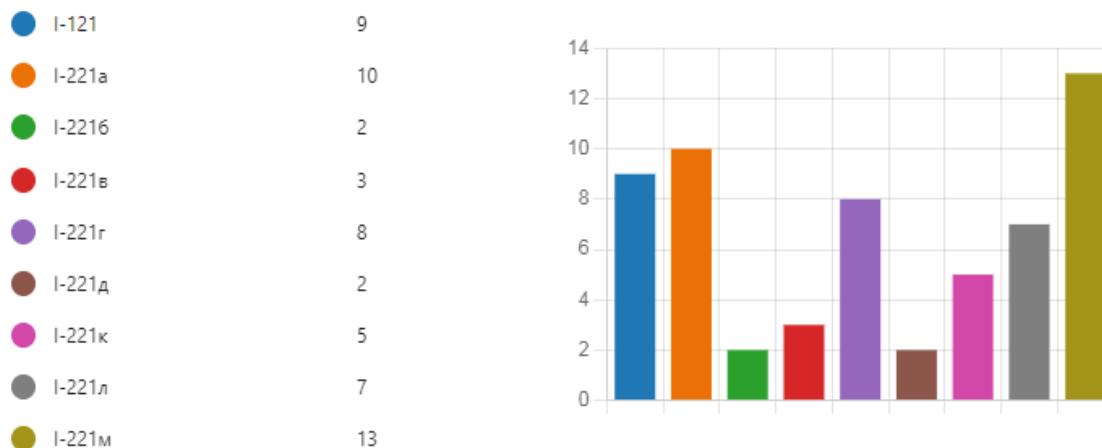
3. Знайти частинну похідну по x в точці (1;2) функції

$$z = 3yx^2 - 3y$$

Рис. 3

Щодо оцінювання, воно повинно ґрунтуватись на принципах об'єктивності, доброчесності, справедливості, неупередженості, систематичності, критеріальності, гнучкості, перспективності та диференційованості, а також плановості, чіткості, прозорості, відкритості, доброзичливості. Щоб слухачі мали можливість стежити за

своїми результатами та були впевнені в об'єктивності, можна створити таблицю в Excel з результатами контрольних робіт, індивідуальних завдань, лабораторних, колоквиумів тощо й надати студентам доступ до неї.

Незважаючи на складну ситуацію, що викликана нападом ворога на нашу країну, необхідність продовжувати навчання не викликає сумніву. Потрібно знайти нові інструменти для впровадження якісної освіти. Щоб підвищити ефективність нових інформаційних технологій у навчанні, потрібне розуміння ролі викладача і студентів у цьому процесі, їх взаємовідносин. Успішне вирішення проблеми впровадження дистанційної освіти в Україні сприятиме підвищенню якості і рівня доступності вищої освіти, інтеграції національної системи освіти в наукову, виробничу, соціально-супільну та культурну інформаційну інфраструктуру світового співтовариства.

Список використаних джерел:

1. Жевакіна Н.В. Технологія дистанційного навчання: сутність та особливості. Вісник ISSN 1992-5786. Педагогіка формування творчої особистості у вищій і загальноосвітній школах 96 Луган. держ. пед. ун-ту імені Тараса Шевченка. № 4. 2003. С. 68–73.
2. Осадчий В.В. Система дистанційного навчання університету. Науковий вісник Мелітопольського державного педагогічного університету. № 5. 2010. С. 7–16.
3. Прибилова, В. М. (2017). Проблеми та переваги дистанційного навчання у вищих навчальних закладах України. *Проблеми сучасної освіти*, (4), вилучено із <https://periodicals.karazin.ua/issuesedu/article/view/8791>
4. <https://eo.gov.ua/osvita-v-umovakh-voiennoho-stanu/2022/04/11/>

ПРОТИДІЯ КІБЕРБУЛІНГУ В СЕРЕДОВИЩІ УЧНІВ ПОЧАТКОВОЇ ШКОЛИ

Павленко Вікторія Миколаївна

Факультет дошкільної початкової освіти та мистецтв
Національний університет «Чернігівський колегіум» імені Т. Г. Шевченка, Україна

Гавриленко Т. Л.

доктор педагогічних наук, професор
Національний університет «Чернігівський колегіум» імені Т. Г. Шевченка, Україна

Однією із актуальних проблем сьогодення є булінг. З розвитком інформаційно-комунікаційних технологій з'явився його різновид - кібербулінг. Часто жертвами кібербулінгу стають діти. Особливого поширення це негативне явище набуло в умовах дистанційного навчання та простежується в середовищі учнів не лише основної та старшої школи, а й початкової. Тому, важливим напрямом роботи вчителів є здійснення попереджувально-профілактичної роботи серед молодших школярів з питань кібербулінгу.

Українська вчена Л. Найдьонова визначає *кібербулінг* як новітню форму агресії, що передбачає жорстокі дії з метою дошкулити, нашкодити, принизити людину з використанням інформаційно-комунікаційних засобів: мобільних телефонів, електронної пошти, соціальних мереж тощо [1, с. 4]. На відміну від булінгу, кібербулінг залишає "електронний слід" – записи, які можна використовувати для припинення цькування та знаходження злочинця, щоб притягнути його до відповідальності.

Спираючись на дослідження американських науковців Р. Ковальські, С.Лімбер і П. Агатстон Л. Найдьонова пропонує розрізнити вісім поведінкових характеристик кібербулінгу, а саме:

1. *Перепалки, або флеймінг* – обмін короткими гнівними та запальними репліками між двома чи більше учасниками з використанням комунікаційних технологій; найчастіше вони розгортаються в "публічних" місцях Інтернету, у чатах, форумах, дискусійних групах, та інколи перетворюються в "затягну війну".

2. *Нападки, постійні виснажливі атаки* – залучення повторюваних образливих повідомлень, спрямованих на жертву (наприклад, сотні СМС-повідомлень на мобільний телефон, постійні дзвінки) з перевантаженням персональних каналів комунікації.

3. *Обмовлення, зведення наклепів* – розповсюдження принизливої неправдивої інформації з використанням комп'ютерних технологій; це можуть бути й текстові повідомлення, і фото, і пісні, які змальовують жертву в шкідливій, інколи сексуальній манері; жертвами можуть ставати не тільки окремі учні, а навіть групи учнів.

4. *Самозванство, утілення в певну особу* – переслідувач позиціює себе як жертву, використовуючи пароль доступу до її акаунту в соціальних мережах, блогу, пошти, системи миттєвих повідомлень тощо, а потім здійснює негативну комунікацію.

5. *Ошуканство, видурювання конфіденційної інформації та її розповсюдження* – отримання персональної інформації в міжособовій комунікації й передача її (текстів, фото, відео) в публічну зону Інтернету або поштою тим, кому вона не призначалась.

6. *Відчуження, ізоляція* – внесення акаунту до бану або чорного списку групи, чату, форуму; онлайн відчуження можливе в будь-яких типах середовищ, де

використовується захист пароллями, формується список небажаної пошти або список друзів.

7. *Кіберпереслідування* – дії з прихованого вистежування переслідуваних і тих, хто перебуває без діла поруч, зазвичай зроблені нишком, анонімно, з метою організації злочинних дій на кшталт спроб зґвалтування, фізичного насильства, побиття; відстежуючи через Інтернет необережних користувачів, злочинець отримує інформацію про час, місце та всі необхідні умови здійснення майбутнього нападу.

8. *Хепіслепінг* – реальні напади, які знімаються на відео та поширюються мережею Інтернет; починаючись як жарт, хепіслепінг може завершитись трагічно (останнім часом з'явилося нове поняття «булінг» – загибель жертви внаслідок булінгу) [1, с. 14–17].

Серед причин кібербулінгу в середовищі дітей шкільного віку І. Лубенець виокремлює такі, як:

1) *персональні (суб'єктивні):*

- схильність до агресії та хибне уявлення про те, що агресивні дії щодо іншої особи припустимі;
- прагнення до переваги, першості, що, у свою чергу, додає авторитету в очах друзів й однолітків;
- наявність комплексу неповноцінності, наслідком якого є заздрість, іноді помста за образи;
- нудьга, при якій агресія відіграє роль розваги;
- компенсація за невдачі в навчанні або особистих відносинах (стан фрустрації);
- відсутність навичок розв'язувати конфлікти або їх уникати (у зв'язку з юним віком) тощо.

2) *соціальні (об'єктивні):*

- недостатнє усвідомлення суспільством явища кібербулінгу серед школярів як соціальної проблеми;
- негативний вплив сім'ї;
- відсутність послідовної, науково обґрунтованої державної політики щодо запобігання насильству загалом і кібербулінгу зокрема;
- низький рівень обізнаності батьків щодо небезпек, які приховує віртуальний світ, та недостатній рівень професійної підготовленості вчителів, психологів стосовно реагування на факти кібербулінгу тощо [2].

Проаналізувавши низку джерел [3;4;5], можна виділити декілька порад вчителям і батькам щодо протидії кібербулінгу в середовищі дітей молодшого шкільного віку.

Порада 1. Будьте уважними до дитини. Уважно вислуховуйте її щодо вражень від інтернет-середовища. Звертайте увагу на тривожні ознаки після користування інтернетом, які можуть вказувати на те, що дитина стала жертвою (засмучена чимось, відмовляється спілкуватися тощо). Не намагайтеся недооцінювати занепокоєння дитини («Що не так?», «Не хвилюйся, це пройде» тощо). Підтримуйте дитину емоційно і запевняйте, що ви впораєтесь з усім разом.

Порада 2. Підтримуйте довірливі взаємини з дитиною. Поясніть що таке кібербулінг, який вплив та наслідки він має. Поясніть що таким чином ви піклуєтесь, а не намагаєтесь контролювати, або щось забороняти.

Порада 3. Опануйте нові знання. Йдіть у ногу з часом, цікавтесь тим чим займаються діти. Дізнавайтесь нові подробиці у сфері техніки та мережі інтернет. Ознайомлюйтесь з правилами безпеки поведінки в інтернеті.

Порада 4. Застосовуйте технічні засоби безпеки. Для захисту від інформаційних загроз навчіть дитину користуватися спеціальними безпечними пошуковими системами. Можна використовувати програми-фільтри батьківського контролю, які відкривають доступ тільки до обмеженого переліку безпечних сайтів для дітей та блокують шкідливі сайти з недитячим контентом (такі фільтри можна встановити в операційній системі або в антивірусній програмі).

Порада 5. Критичне ставлення до інформації в інтернеті. Навчіть дитину критично ставитись до того що написано в інтернеті.

Порада 6. Проводьте пояснювальні бесіди. Поясніть чим загрожує кібербулінг. Як з ним боротись. До кого звернутись за допомогою тощо.

Отже, кібербулінг це цькування в інтернеті, що характеризується різними поведінковими проявами (перепалки, обмовлення, самозванство, ошуканство, відчуження, кіберпереслідування, хепіслепінг) та має персональні та соціальні причини. Здійснюючи протидію кібербулінгу в середовищі учнів молодшого шкільного віку вчителі та батьки мають бути уважними до дітей, встановити довірливі стосунки з ними, опановувати нові знання про технічні засоби безпеки, критично ставитися до інформації в інтернеті, проводити пояснювальні бесіди з молодшими школярами.

Список використаних джерел:

1. Найдьонова Л.А. Кібер-булінг або агресія в інтернеті: способи розпізнання і захист дитини: метод. реком. Київ, 2011. Вип. 4. 34 с.
2. Лубенець І. Кібернасильство (кібербулінг) серед учнів загальноосвітніх навчальних закладів. *Національний юридичний журнал: теорія і практика*. 2016. № 3. С 178-182.
3. Мазепкіна О.О. Що таке «кібербулінг» та як йому протистояти? URL: <http://33.zosh.zt.ua/kiberbuling-yak-protystoyaty/>
4. Кібербулінг: як захистити себе та своїх дітей від віртуального насильства? *Проект Кешер в Україні*: веб-сайт. URL: <https://www.projectkesher.org.ua/news/bezpechnyy-internet-ia-k-zakhystyty-sebe-ta-svoikh-ditey-vid-kibernasyl-stva/>
5. SC3ADM. Практичні поради з виявлення та нейтралізації негативного впливу кібербулінгу на дитину. *Конотопська спеціалізована школа I-III ступенів №3 Конотопської міської ради Сумської області*: веб-сайт. URL: <https://school3.osvita-konotop.gov.ua/praktichni-poradi-z-viyavlennya-ta-nejtralizaci%D1%97-negativnogo-vplivu-kiberbulingu-na-ditinu.html>

ПСИХОЛОГО-ПЕДАГОГІЧНИЙ ЗМІСТ ТЕРМІНІВ «КОНФЛІКТНА КОМПЕТЕНТНІСТЬ» ТА «КОНФЛІКТОЛОГІЧНА КОМПЕТЕНТНІСТЬ»

Голубєва Марія Олександрівна

ORCID ID: 0000-0001-5191-7984

доцент, кандидат педагогічних наук,
доцент кафедри психології та педагогіки

Національний університет «Києво-Могилянська академія», Україна

Жарук Ірина Василівна

здобувачка Ph. D. освіти

кафедри психології та педагогіки

факультету соціальних наук та соціальних технологій

Національний університет «Києво-Могилянська академія», Україна

Науковий керівник: Гірник Андрій Миколайович

ORCID ID: 0000-0002-8651-6512

професор, кандидат філософських наук,
професор кафедри психології та педагогіки
заслужений працівник освіти України

Національний університет «Києво-Могилянська академія», Україна

Анотація. Статтю присвячено психолого-педагогічному аналізу спільного та відмінного у змісті термінів «конфліктна компетентність» та «конфліктологічна компетентність». Конфліктологічна компетентність є інтегрованим психологічним новоутворенням, яке відображає теоретичну підготовку та практичну готовність особистості до попередження та ефективного вирішення конфліктів. Конфліктна компетентність – це вміння використовувати конфлікт для досягнення власних цілей. При цьому людина конфліктує та вирішує конфлікти у повсякденному житті, не спираючись на наукові методи.

Актуальність теми дослідження. Процес формування конфліктологічної компетентності майбутніх фахівців із психології, педагогіки, соціології, соціальної роботи, зв'язків із громадськістю та майбутніх фахівців із інших соціономічних професій зумовлений специфікою їхньої професійної діяльності.

Наразі в сучасному суспільстві існують дві протилежні, однак взаємопов'язані тенденції. Із одного боку, громадяни об'єднуються в різноманітні групи в соціальних мережах, і в такий спосіб швидше поширюється інформація. Із іншого боку, легко створюються умови для передачі неправдивої інформації та інформаційних війн. Уміннями зняття психологічної напруги, розбалансованості гармонійних стосунків у робочому середовищі, вмінню використовувати прийоми медіації у колективі в умовах конфлікту повинні бути озброєні випускники/випускниці сучасних ЗВО. Зрозуміло, що «конфліктологічну компетентність необхідно формувати в процесі підготовки спеціаліста, який у подальшому продовжує її набувати разом із досвідом роботи» [Гірник А., 2011, с. 19]. Саме тому актуальним залишається питання про формування конфліктологічної компетентності майбутніх фахівців.

Виклад основного матеріалу. У чинному Законі України «Про вищу освіту» зазначається, що якість вищої освіти забезпечується набуттям майбутніми фахівцями різних видів компетентності як динамічної комбінації знань, вмінь і практичних навичок, способів мислення, професійних, світоглядних і громадянських якостей, морально-етичних цінностей [Закон України «Про освіту», 2017]. У цьому ж державному документі підкреслюється, що компетентність визначає здатність особи успішно здійснювати професійну та подальшу навчальну діяльність і є результатом навчання на певному ступені вищої освіти [Закон України «Про освіту», 2017].

Про ґрунтовний та дуже цікавий підхід до розвитку загальних та ключових компетентностей говориться у вітчизняній «Концепції розвитку педагогічної освіти» (далі – Концепція): «Майбутнє характеризується зростанням невизначеності. Багато традиційних професій можуть зникнути впродовж однієї зміни поколінь, натомість з'являтимуться інші, з невідомими сьогодні характеристиками. Саме тому в змісті...вищої освіти все більше уваги приділяється формуванню та розвитку (загальних, ключових тощо) компетентностей...» [Наказ МОН України, 2018, с. 2]. І далі підкреслюється, що «заслуховують підтримки зусилля, спрямовані на підготовку педагогічних працівників за новими перспективними професіями, зокрема, «андрагог», «тьютор», «модератор», «фасилітатор», «менеджер електронного навчання», «асистент вчителя» тощо» [Наказ МОН України, 2018, с. 2]. Однак, тут хочемо відмітити, що чомусь не йдеться про підготовку медіатора, того, хто знає конфліктологічну теорію та вміє грамотно залагоджувати конфлікти. Тим більше, що у пункті 2.2. «Ключові завдання різних різновидів педагогічної освіти» цієї Концепції написано: «Завдання третього...рівня вищої педагогічної освіти є підготовка педагогів-дослідників..., які здатні розв'язувати комплексні проблеми...» [Наказ МОН України, 2018, с. 9]. А комплексні проблеми завжди містять об'єктивні суперечності, які, як відомо, є рушійною силою будь-якого розвитку, крім того, суперечності можуть трансформувати в конфлікти.

Наукові дослідження низки вітчизняних учених присвячено теоретичним та методичним засадам формування професійної компетентності та професійної конфліктологічної компетентності (Н. Бібік, В. Галаган, А. Гірник, Т. Дудкевич, І. Зязюн, А. Ішмуратов, Н. Кошечко, В. Кремень, Г. Ложкін, О. Мазоренко, О. Миронова, Н. Ничкало, О. Овчарук, В. Орлов, О. Отич, Н. Пов'якель, О. Пометун, І. Руденко, В. Свистун, І. Тітаренко, О. Фурса, С. Філь, В. Ягупов).

Наразі Радою Європи визначено п'ять ключових компетенцій/компетентностей (*із англійської* - *key competencies*), комплексне впровадження яких в освітній процес повинно забезпечити готовність випускників різних навчальних закладів до швидкої адаптації та ефективної самореалізації в умовах ринку праці сучасного інформаційно-комунікаційного суспільства. Наводимо лаконічно їхній перелік:

- політичні та соціальні компетенції/компетентності, такі як здатність брати участь в прийнятті групових рішень, у підтримці демократичних інституцій; вирішувати конфлікти мирним шляхом;
- компетенції/компетентності, пов'язані з життям у багатокультурному суспільстві, а саме: прийняття відмінностей, повага у ставленні до інших і здатність жити з людьми інших культур, мов і релігій;
- компетенції/компетентності, котрі стосуються володіння усною й письмовою комунікацією, є особливо важливими для роботи;
- компетенції/компетентності, пов'язані з опанування інформаційних технологій, здатність критично оцінювати інформацію, котра розповсюджуються ЗМІ та рекламою;

- здатність учитися упродовж життя на основі неперервної освіти в професійному та соціальному контекстах (*переклад із англійської одного із авторів тез – І. Ж.*) [Hutmacher, W., 1997, с. 11].

Деякі дослідники пояснюють розбіжності щодо визначення понять «компетенція» та «компетентність» як результат неточного перекладу термінів, поданих у рекомендаціях Ради Європи, інших міжнародних документах та англомовних наукових працях [Бібік Н., 2004], [Головань М., 2011], [Нагорна Н., 2007]. Так відбувається, оскільки англійський термін *competence* (у) налічує два українських еквіваленти – компетентність і компетенція.

Провідні вітчизняні дослідники В. Ягупов та В. Свистун під структурою професійної компетентності фахівця мають на увазі такі елементи (подаємо без деталізації, яку визначено цими авторами): 1) загальнолюдську компетентність; 2) загальнонаукову; 3) загальнопрофесійну; 4) фахову; 5) функціональну; 6) особистісну [Ягупов В., Свистун В., 2007].

У книзі «Енциклопедії освіти» за редакцією В. Кременя поняття «компетентність у навчанні» визначено як інтегрований результат, що передбачає зміщення акцентів з накопичення нормативно визначених знань, умінь і навичок до формування і розвитку в учнів здатності практично діяти, застосовувати досвід успішної діяльності у певній сфері [Енциклопедія освіти, 2008, с. 408]. Компетенції – це відчужена від суб'єкта, наперед задана соціальна норма (вимога) до освітньої підготовки, необхідна для якісної продуктивної діяльності учня в певній сфері, тобто соціально закріплений результат. Компетентність є результатом набуття компетенцій, яка на відміну від них включає особистісну характеристику й ставлення до предмета діяльності [Енциклопедія освіти, 2008, с. 409].

Більшість із українських науковців вважають помилковим ототожнення понять «компетентність» та «компетенція». На думку В. Калініна, компетентність – це більш широке поняття [Калінін В., 2005]. У цьому ж руслі висловлюється О. Кучай, зауважуючи, що компетентність – це володіння людиною відповідною компетенцією, котра відбиває особисте ставлення до неї та предмета діяльності. [Кучай О., 2009].

М. Головань, І. Чемерис притримуються іншої наукової позиції, акцентують увагу на тому, що компетенція не може бути елементом компетентності, оскільки обидва ці поняття мають власну структуру. Крім того, компетенція є пов'язаною зі змістом сфери діяльності, а компетентність завжди стосується особистості. [Головань М., 2011; Чемерис І., 2006].

При аналізі психолого-педагогічної літератури знаходимо два поняття «конфліктна компетентність» та «конфліктологічна компетентність», які деколи ототожнюються, інколи диференціюються. Ці два поняття походять із двох слів: «конфлікт» та «конфліктологія». Іноді при розуміння конфлікту наголошують то на аспекті виникненні суперечностей, на зіткненні інтересів, то на аспекті способу усунення суперечностей.

Термін «конфліктна компетентність» використовують дослідники М. Войтович, О. Воронцова та Ю. Данечкіна, Л. Нікіфорова та інші. Якщо розглядати феномен конфлікту як специфічно організовану діяльність, в якій суперечність іманентно присутня та утримується у процесі його вирішення, то тоді, можна вважати, що конфліктна компетентність є складовою комунікативної компетентності. У такому ракурсі, конфліктна компетентність виступає однією з найважливіших характеристик особистості. Тоді, конфліктна компетентність – це вміння і готовність використовувати конфлікт як засіб досягнення власних цілей. Це може бути провокування особистісного конфлікту з метою послаблення позицій іншої сторони

у діловому конфлікті, вміння максимально використовувати свої сильні сторони і ресурси та водночас користатися з помилок і слабких сторін іншої сторони для перемоги у конфлікті. Конфліктна компетентність виявляється не тільки у ефективній безпосередній боротьбі з опонентом, але включає комплекс діагностичних, прогностичних, рефлексивних умінь. Такі уміння виявляються, наприклад, у виборі найсприятливішого часу та місця початку конфлікту, у системному накопиченні доказової бази своєї правоти для подальшого використання у судовому розгляді, в усвідомленні та ліквідації своїх «слабких місць», що проявилися в процесі конфлікту, тощо. Таким чином, конфліктна компетентність, на нашу думку, може використовуватися як для перемоги в конфлікті так і для перемоги над конфліктом (розв'язанні, залагодженні конфлікту), на відміну від конфліктологічної компетентності, яка є переважно технологією запобігання конфлікту та його подолання.

У сучасній психолого-педагогічних джерелах існують різні визначення поняття «конфліктологічна компетентність». Вітчизняні вчені визначають цей термін і як психологічну особливість особистості, і як інтегроване утворення, і як підсистему та т. і. Дослідженню поняттю «конфліктологічна компетентність» приділили вагу в своїх наукових розвідках А. Гірник, Т. Дзюба, О. Климентьєва, І. Козич, Л. Котлова, Н. Кошечко, Л. Мухіна, І. Тітаренко, С. Філь та інші.

Т. Дзюба вважає, що конфліктологічна компетентність – це вміння ефективно використовувати технології запобігання конфлікту та його подолання [Дзюба Т., 2004, с. 29]. Такої ж думки притримується й А. Гірник [Гірник А., 2011]. На думку, О. Климентьєвої конфліктологічна компетентність є інтегрованим особистісним утворенням, яке відображає теоретичну підготовку та практичну готовність майбутнього фахівця до попередження та ефективного вирішення конфліктів, що значить готовність до здійснення безконфліктної професійної діяльності [Климентьєва О., 2015, с. 275].

Більшість дослідників вважає, що конфліктологічна компетентність посідає важливе місце в структурі професійної компетентності. І. Козич вважає конфліктологічну компетентність однією із необхідних складових професійної компетентності [Козич І., 2008, с. 9]. Л. Котлова пише, що поняття «конфліктологічна компетентність» є різновидом як професійної компетентності так і соціальної компетентності [Котлова Л., 2014, с. 182]. І. Тітаренко підкреслює, що конфліктологічна компетентність виступає «складовою професійної компетентності, оскільки її сформованість сприяє підвищенню якості та забезпеченню високої результативності професійної діяльності фахівця» [Тітаренко І., 2018, с. 42].

Висновки. При виникненні будь-якого конфлікту існує два рівні вирішення цього феномену: перший передбачає розпізнавання ознак конфлікту, утримання втілену в ньому суперечність, володіння засобами регулювання для вирішення конфлікту; другий рівень – проектування необхідних результатів конфлікту, конструювання їх в певній ситуації взаємодії, володіння методами організації продуктивної поведінки сторін взаємодії в конфлікті.

Зміст терміну «компетенція», як правило, розуміють як здатність та ресурси особистості, котрі забезпечують виконання професійної діяльності й досягнення певного результату; відповідність фахівця певним професійним вимогам. Зміст терміну «компетентність» в основному характеризує діяльність особистості, інтегровану властивість, що відображає поведінку людини в широкому спектрі життєвих і професійних ситуацій.

Конфліктна компетентність охоплює прийоми та способи, за допомогою яких кожна людина конфліктує та вирішує конфлікти у повсякденному житті, не спираючись на наукові методи. Натомість конфліктологічна компетентність передбачає звернення до науково-теоретичної бази, формування та розвиток конфліктологічних умінь і навичок, до набуття практичного досвіду вирішення конфліктів із метою зменшення деструктивного впливу та переведення їх у конструктивне русло.

Цю статтю виконано в рамках розробки науково-дослідної теми кафедри психології та педагогіки НаУКМА «Психологічні умови та механізми функціонування особистості в реаліях сучасного українського суспільства». Реєстраційний номер в УкрІНТЕІ: 0121U114361. Науковий керівник: професор, доктор психологічних наук, завідувач кафедри психології та педагогіки НаУКМА професор В. М. Чернобровкін.

Список використаних джерел:

1. Бібік, Н. В. (2004). Компетентнісний підхід: рефлексивний аналіз. О. В. Овчарук (Ред.). *Компетентнісний підхід у сучасній освіті: світовий досвід та українські перспективи: бібліотека з освітньої політики*. (с. 45-50). Київ: К.І.С.
2. Воронцова, О. & Данечкіна, Ю. (2006). Конфліктність та конфліктна компетентність особистості. *Вісник Національного університету водного господарства та природокористування*, 3 (35), 302-307.
3. Гірник, А. М. (2011). Конфліктологічна компетентність як складова професійної компетентності сучасного фахівця. *Зб. матеріалів III Міжнар. наук. конф. «Соціально-гуманітарні вектори педагогіки вищої освіти» (м. Харків, ХНТУСГ імені П. Василенка, 13-14 трав. 2011 р)*. Харків, 19-22.
4. Головань, М. С. (2011). Компетенція та компетентність: порівняльний аналіз понять. *Педагогічні науки: теорія, історія, інноваційні технології*, 8, 224-233.
5. Дзюба, Т. (2004). Конфліктологічна компетентність директора школи. *Шлях освіти*, 1, 29-34.
6. Закон України «Про вищу освіту». (2017). <http://zakon0.rada.gov.ua/laws/show/1556-18/page>
7. Калінін, В. О. (2005). *Формування професійної компетентності майбутнього вчителя іноземної мови засобами діалогу культур*. (Дис. канд. пед. наук). Житомир.
8. Климентьева, О. С. (2015) Конфліктологічна компетентність як складова професіоналізму майбутніх правоохоронців. *Педагогіка та психологія: збірник наук. праць. Харк. нац. пед. університет ім. Г. С. Сковороди*, 51, 269-276.
9. Козич, І. (2008). Модель формування конфліктологічної компетентності соціального педагога в умовах магістратури. *Вісник Запорізького національного університету. Педагогічні науки*. 1, 110-118.
10. Котлова, Л. О. (2014). Формування конфліктологічної компетентності майбутніх практичних психологів. *Практична психологія освіти XXI ст. : проблеми та перспективи: матеріали Всеукр. наук.-практ. конф. (Умань, 20-21 травня 2014 р.) ; МОН України, Уманський держ. пед. ун-т імені Павла Тичини*. Умань, 180-184.
11. Кремень, В. Г. (Ред.). (2008). *Енциклопедія освіти*. Київ: Юрінком Інтер. 1044.
12. Кучай, О. В. (2009). Компетенція і компетентність – відображення цілісності та інтеграційної суті результату освіти. *Рідна школа*, 11, 44-48.
13. Міністерство освіти та науки України. (2018). Наказ № 776 від 16 липня 2018 р. «Про затвердження Концепції розвитку педагогічної освіти». <https://mon.gov.ua/ua/npra/pro-zatverdzhennya-konceptsiyi-rozvitku-pedagogichnoyi-osviti>
14. Нагорна, Н. В. (2007). Формування у студентів понять компетентності й компетенції. *Виховання і культура*, 112, 266-268.
15. Нікіфорова, Л. Б. (2007). Роль та значення емоційної культури в професійній діяльності майбутнього менеджера. *Вісник Житомирського державного університету імені Івана Франка*, 34, 111-114.

16. Тітаренко, І. І. (2018). *Педагогічні умови формування конфліктологічної компетентності майбутніх фахівців з реклами і зв'язків з громадськістю*. (Дис. канд. пед. наук). Національний університет «Києво-Могилянська академія», Національна академія педагогічних наук України, Київ. <https://docplayer.net/82564050-Titarengo-irina-igorivna-disertaciya.html>
17. Чемерис, І. М. (2006). Нові вимоги до спеціаліста: поняття компетентності та компетенції. *Вища освіта України*, 2 (20), 84-88.
18. Ягупов В. В. & Свистун В. І. (2007). Компетентнісний підхід до підготовки фахівців у системі вищої освіти. Наукові записки Національного університету «Києво-Могилянська академія» : Педагогічні, психологічні науки та соціальна робота. Київ : КМ Академія. Т. 71, 3-8.
19. Hutmacher, W. (1997). Key Competencies for Europe: Report of the Symposium (Berne, Switzerland, March 27-30, 1996). *A Secondary Education for Europe Project*. Strasbourg: Council for Cultural Cooperation.

РОЗВИТОК ПСИХІЧНОЇ АКТИВНОСТІ УЧНІВ В ПРОЦЕСІ STEM-ОСВІТИ

Доротюк Валентина Іванівна
кандидат психологічних наук,
старший науковий співробітник,
завідувач відділу профільного навчання
Інститут педагогіки НАПН, м. Київ Україна

У сучасному світі, коли постійно змінюються умови життя і оточуючого середовища, людині потрібен високий рівень адаптації і психічної пластичності. Традиційна педагогіка намагається вкласти в голови учнів об'єм інформації, що з часом збільшується. До того ж в останній час склалась уява, що знання самі готують учня до професійного життя.

Сила знань не може забезпечити дитині практичний досвід, аналітичний підхід до визначення власних цілей, практичні вміння та участь у суспільному житті. Життя систематично дає цьому переконливі докази. Роботу по формуванню практичних навичок слід починати з дитинства, а значить треба змінити підходи до навчальних цілей і методів викладання.[1] Реалізувати таку роботу допомагає STEM-освіта.

У зв'язку з цим, запроваджується психологічний супровід STEM-освіти з наступними завданнями для педагогів, що впроваджують дану педагогічну технологію:

- розуміння психологічних особливостей методики STEM-навчання;
- створення психологічних механізмів корекції діяльності учнів у процесі виконання завдань;
- оволодіння прийомами управління групою у проектній і дослідницькій діяльності під час уроку;
- розробка раціональної постановки завдань;
- обґрунтування логіки уроку і вибору підходящих шляхів їх реалізації;
- розуміння впливу STEM-освіти на активацію психічних процесів активності школярів.

Педагогічна психологія визначає учіння, як ціленаправлену пізнавальну діяльність учнів, направлену на засвоєння ними системи знань, отримання умінь і навичок і використання їх на практиці, що відповідає меті STEM-навчання.

Важливим фактором успіху навчання є індивідуально-психологічні особливості учня, його загальна розумова здібність до засвоєння основ наук, сприйнятливості до науки. Базовою є система інтелектуальних властивостей учня, від якої залежить успіх навчання. Ця система являє собою набір таких якостей, як узагальненість розумової діяльності, самостійність мислення, гнучкість мисленнєвої діяльності, смислова пам'ять, характер зв'язку наглядно-образних і абстрактних компонентів мислення.[2]

Школярі з низьким рівнем науки і з високим рівнем потребують різного темпу роботи вчителя в процесі уроку та різних методів викладання. Цю проблему успішно вирішують STEM-навчання,[3] де, кожен учень, працюючи в групі над проектом, має змогу проявити власні здібності, вміння, темп, і виразити творчий потенціал. І тому, однією із задач психології, стає розробка індивідуальних характеристик учнів у відношенні до навчання та виявлення системи інтелектуальних властивостей школярів. На цій основі будується система мотивації, використання якої впливає на активацію психічної діяльності учнів.

Світ стає все складнішим. Для успішного життя людині необхідні все складніші навички і уміння. Кількість задач, з якими зіштовхується суспільство, збільшується і збільшується відповідальність за вирішення таких проблем. Те суспільство, що усвідомлює це і раніше інших змінює зміст і технологію освіти, отримає незаперечні переваги. Психологічна підготовка і педагогічна компетентність педагогів стає рушійною силою прогресу суспільства.

Висновок. Загальна психологія, педагогічна та вікова стає головною наукою у впровадженні STEM-навчання у школах. Успіх нової педагогічної технології залежить від розробки системи психологічного супроводу процесу навчання та розробки навчально - методичного матеріалу для підготовки педагогів до впровадження цієї технології.

Це важливо для країни, суспільства і економіки, оскільки саме педагоги є творчими носіями знань, умінь, а при впровадженні STEM - освіти мають змогу навчити дітей використовувати отримані знання в практичній площині.

Список використаних джерел:

1. Гамезо. М.В., Петрова Е.А., Орлова Л.,М. (2003.) Возрастная и педагогическая психология, 512с.
2. Лаздина Т.И., Морозова Н.В. (2020.) Эффективные стратегии преподавания в современной школе, 100с.
3. Колток л., Іваник Н. (2020) Упровадження STEM-освіти в освітній процес Нової української школи. Науковий збірник :Актуальні питання гуманітарних наук. Т.3 номер 27,160с.

РОЛЬ ФОРМУВАННЯ МОТИВАЦІЇ У ВИВЧЕННІ ІНОЗЕМНОЇ МОВИ КУРСАНТАМИ ВИЩИХ ВІЙСЬКОВИХ ЗАКЛАДІВ

Лапіна Марина Олександрівна
ORCID ID: 0000-0003-2070-9490
викладач кафедри іноземних мов
Військова академія (м. Одеса), Україна

В умовах сучасного світу вивчення іноземної мови є пріоритетним для курсантів вищих військових навчальних закладів України. Військова сфера є однією зі сфер життя, де міжнародні зв'язки посідають дуже важливу роль. Також одним із головних стратегічних завдань розвитку нашої країни є вступ до НАТО, тому вивчення іноземної мови грає особливо важливу роль у вищих військових навчальних закладах.

Особливу складність у вивченні іноземних мов представляє нестаток мотивації. Мотивація є найбільш безперечним фактором успіху вивчення іноземної мови. Психологи та педагоги виділяли різні засоби мотивації. Але більшість з них погоджується з виділенням двох типів мотивації і відповідних їм двох типів поведінки: 1) зовнішньої мотивації і відповідно зовнішньо мотивованої поведінки; 2) внутрішньої мотивації і відповідно внутрішньо мотивованої поведінки [2, с. 71]. Щодо зовнішньої мотивації – вона заснована на різних видах стимуляції: заохоченнях, покараннях та інших, які або спрямовують, або гальмують поведінку людини. У разі зовнішньої мотивації чинники, що регулюють поведінку, не залежать від внутрішнього «я» особистості.

Внутрішня мотивація – сприяє одержанню задоволення від роботи, викликає інтерес, підвищує самоповагу особистості. Дослідження показали, що усі види мотивації необхідні при вивченні іноземної мови. Визнаючи провідну роль мотивації в вивченні іноземної мови, викладач повинен уявляти собі засоби й прийоми її формування в умовах вищого військового навчального закладу.

Провідними мотивами навчальної діяльності можуть бути як зовнішні, так і внутрішні мотиви. Всі ми хочемо, щоб діяльність наших учнів прямувала внутрішніми мотивами, але й зовнішня мотивація також може призвести до постановки мети діяльності, якщо це не негативний, а позитивний мотив.

Набуття іншомовної комунікативної компетентності відбувається шляхом підвищення та утримання інтересу до навчання та за допомогою створення ситуацій успіху на заняттях. Багато чинників впливає на мотивацію: інтерес до предмета, усвідомлення його корисності, прагнення до успіху, наполегливість і терпіння, впевненість і почуття власної гідності.

Але в системі вищих військових навчальних закладів питання мотивації є досить складним, оскільки навчання має власну специфіку та вимагає особливого підходу. Середовище, де формуються компетентності, повинно стати мотиваційним, спонукати до напруженої та послідовної роботи [1, с. 42]. Зробити навчання результативним, презентувати матеріал у цікавий та креативний спосіб, підвищувати впевненість курсантів у власних силах – все це повинно бути важливими компонентами формування мотивації під час занять з курсантами іноземною мовою.

Список використаних джерел:

1. Дорошкевич Н.В. Розробка педагогічних технологій для успішного створення мотиваційного професійного середовища. Технології розвитку інтелекту. 2011. №1. С. 42 – 46.
2. Луценко О. В. Мотивація як основа свідомого ставлення здобувачів вищої освіти до навчальної діяльності. Вісник Житомирського державного університету імені Івана Франка. Педагогічні науки. 2016. № 2 (84). С. 71–77.

СУЧАСНІ ЗАСОБИ НАВЧАННЯ ІНОЗЕМНОЇ МОВИ

Халявка Лідія Валеріївна

аспірант

Полтавський національний педагогічний університет імені В. Г.Короленка, Україна

Науковий керівник: Жданова-Неділько Олена Григорівна

ORCID ID: 0000-0002-1414-2355

канд. пед. наук, доцент,

професор кафедри педагогічної майстерності та менеджменту імені І. А. Зязюна
Полтавський національний педагогічний університет імені В. Г.Короленка, Україна

Швидкий науково-технічний розвиток суспільства вимагає від закладів вищої освіти підготовку висококваліфікованого працівника. Однією із складників професіоналізму є володіння іноземною мовою, що у свою чергу ставить перед викладачем завдання якісного навчання цієї дисципліни.

Володіння іноземною мовою передбачає вільне використання її у процесі як усного так і писемного мовлення. Для цього на заняттях іноземної мови варто створити іншомовне середовище, яке є запорукою ефективного навчання.

Дослідження показують, що інтерактивне навчання дозволяє значно збільшити відсоток засвоєння матеріалу. Зокрема, підчас дискусій засвоюється більше 50% матеріалу, а в процесі практичних дій – 75%. Якщо говорити про безпосереднє мовлення студентів, то воно складає близько 20% часу заняття [1, с. 1].

Створення штучного іншомовного середовища в процесі навчання іноземних мов – один із важливих проблемних питань сучасної методики. З них у першу чергу пов'язана реалізація масового навчання двом з чотирьох основних видів мовленнєвої діяльності: аудіювання та говоріння (умовно-комунікативному або комунікативному). Для досягнення цієї мети використовуються технічні засоби навчання. Сучасний етап розвитку техніки характеризується переходом до створення багатофункціональних навчальних комплексів і автоматизованих навчальних систем.

Серед сучасних засобів навчання виокремлюємо:

- екранні;
- друковані;
- слухової наочності;
- аудіовізуальні;
- мультимедійні;
- мережеві;
- Телекомунікації.

До екранних належать фільми, слайд-шоу, транспаранти. Останні є надзвичайно наочними та ефективними завдяки демонстраційним можливостям.

Переважна кількість викладачів зараз надає перевагу динамічним засобам навчання, оскільки вони викликають довільну увагу студентів до образів, які послідовно змінюються і сприяють перетворенню її в стійку свідомо контрольовану. Особливо цінним з погляду дидактики є динамічні транспаранти з переставними деталями, завдяки яким студенти сприймають не готовий матеріал, а активізують його пізнавальну діяльність. Зміст і логічна побудова схематичного динамічного зображення полегшують перехід від чуттєвого сприйняття до абстрактного мислення [2, с. 1].

Серед друкованих засобів навчання виділяємо таблиці та картки. Таблиці передбачають не просто показ інформації, а її систематизацію. Дидактична користь таблиць полягає у наданні студентам чіткого розуміння використання правил.

Аудіофайли є компонентами слухової наочності. Вони допомагають студентам увійти в іншомовне середовище на занятті, розвивати навички аудіо логічного мовлення. Найчастіше використовуються в процесі вивчення складних слів.

Фільми відносяться до аудіовізуальних засобів навчання. Через ці файли студенти можуть наочно почути і побачити використання раніше вивченої лексики у життєвих ситуаціях. Крім того, звуковий супровід – це зразок правильної вимови, який допомагає покращити власну шляхом повтору за мовцем до подібного звучання.

Мультимедійні технології пов'язані із мультимедіа-продуктами: книгами, енциклопедіями. За допомогою цього засобу одночасно можна використовувати усі попередні засоби в одному пристрої. Недоліком є лише наявність планшету чи комп'ютера, а також мережі Інтернет у студентів.

Робота в комп'ютерних мережах сприяє розвитку грамотності, розвитку мови та інтересу до навчання. Через доступ до професійних банків інформації студенти отримують глибші знання у своїй професійній галузі, беруть участь у дослідницьких колективах [2, с. 1].

Отже сучасні засоби навчання допомагають студентам ефективно опанувати іноземну мову, а викладачам створювати продуктивну атмосферу під час заняття.

Список використаних джерел:

1. Бартіш Г. В. Дидактичні особливості вивчення іноземних мов. *Педагогічні науки*. (2008) *Сучасні методи викладання*. Вилучено з: http://www.rusnauka.com/10_NPE_2008/Pedagogica/30234.doc.htm.
2. Бондаренко Ю. П. Засоби сучасного навчання англійської мови. (2020) *Всеосвіта*. 2020 Вилучено з: <https://vseosvita.ua/library/zasobi-sucasnogo-navcanna-anglijskoi-movi-198136.html>.
3. Стрюк А. М. & Рассовицька М. В. (2014) Система хмаро орієнтованих засобів навчання як елемент інформаційного освітньо-наукового середовища ВНЗ. *Інформаційні технології і засоби навчання*, (4), 150–158. Вилучено з: <http://journal.iitta.gov.ua/index.php/itlt/article/view/1087/829>.

ФОРМА НАВЧАННЯ ЯК ЧИННИК ОРГАНІЗАЦІЇ ОСВІТНЬОГО ПРОЦЕСУ

Корнієнко Марія Михайлівна

Аспірант

Миколаївський національний університет імені В.О. Сухомлинського, Україна

Науковий керівник: Степанова Тетяна Михайлівна

доктор педагогічних наук, професор

Миколаївський національний університет імені В.О. Сухомлинського, Україна

Анотація. У статті акцентується формальний аспект навчання в його структурно-функціональних зв'язках зі змістовим, що становить давню проблему організації та проведення педагогічного процесу. Уточнюється сутність формального аспекту освіти, поглиблюється уявлення про особливості форм організації навчання та їх взаємодії зі змістовим компонентом педагогічної роботи. Автор переконує, що ефективність сучасної освіти потребує активної взаємодії змісту навчання з формами його здійснення, що відповідає інтересам учнів та суспільним потребам.

Наголос на формальному аспекті освіти означає зміщення зусиль із процесу накопичення знань на вироблення в учнів способів їх самостійно здобувати й застосовувати у навчальній чи практичній діяльності.

Вступ. Освіта в Україні розглядається як вагомий чинник формування особистості, спроможної діяти на користь собі й для суспільного блага. В Законі України «Про освіту» сказано, що освіта є основою інтелектуального, духовного, фізичного і культурного розвитку особистості, її успішної соціалізації, економічного добробуту, запорукою розвитку суспільства, об'єднаного спільними цінностями і культурою, та держави [2]. Стверджується парадигма особистісно орієнтованої освіти, сутність якої полягає у врахуванні можливостей і потреб кожної дитини й розвитку соціально значущих та особистісно вартісних засобів їх реалізації. Йдеться про всебічний розвиток особистості, індивідуальний успіх якої виступає частиною національних здобутків, а її духовні цінності примножують культурні надбання всього народу. У згадуваному вище Законі України пояснюється: «Метою освіти є всебічний розвиток людини як особистості та найвищої цінності суспільства, її талантів, інтелектуальних, творчих і фізичних здібностей, формування цінностей і необхідних для успішної самореалізації компетентностей, виховання відповідальних громадян, які здатні до свідомого суспільного вибору та спрямування своєї діяльності на користь іншим людям і суспільству, збагачення на цій основі інтелектуального, економічного, творчого, культурного потенціалу українського народу, підвищення освітнього рівня громадян задля забезпечення сталого розвитку України та її європейського вибору» [2, с. 1].

Успішна освіта шкільної молоді забезпечується як предметним змістом навчання, так і відповідною організацією педагогічного процесу. В полі уваги Я. Коменського і А. Дістервега, А. Макаренка і В. Сухомлинського завжди були змістові й формальні компоненти освітньої діяльності. Перший зазвичай пов'язувався з матеріальною освітою, що більше стосується знань, які мають засвоїти школярі, другий – способів та умов їх успішного здобуття.

Оскільки йдеться про поєднання у навчально-виховній роботі змістового й формального аспектів навчання, то важливо уточнити поняття його змісту і форм.

Так, зміст цієї роботи визначається у навчальних програмах засвоєння шкільних предметів і є власне навчальним матеріалом, який учні мають опанувати. У цьому зв'язку виникла, очевидно, теорія матеріальної освіти, яка висуває завдання оволодіння знаннями. Водночас прихильники формальної освіти, зазначає Т. Лукіна, наголошують на розвитку в учнів здатності «...до аналізу й синтезу, дедукції та індукції ...» [3, с. 965], тобто методів здобуття освіти, що пов'язується з процесуальним її аспектом.

Формальний компонент служить організуючим фактором педагогічного процесу, розрахований на впорядковане й цілеспрямоване навчання і виховання школярів на засадах партнерської взаємодії вчителя й учнів. Оскільки вітчизняна педагогічна наука завданням освіти вбачає в тому, «...щоб забезпечувати учнів знаннями, уміннями й навичками, готувати їх до життя і одночасно розвивати їх розумові здібності й духовні сили» [3, с. 965], то формальний аспект навчання реалізується у взаємодії зі змістовим компонентом педагогічної роботи.

Мета дослідження. Уточнити сутність формального аспекту освіти, особливості форм організації навчання та їх взаємодії зі змістовим компонентом педагогічної роботи.

Форма будь-якої діяльності здебільшого пов'язана з її зовнішнім проявом – явищем. У педагогічному контексті С. Карпенчук говорить про: 1) пізнання світу в зовнішніх обрисах його складників; 2) педагогічну діяльність як передачу досвіду у формі слова (усного чи друкованого), діалогу, певного виду заняття тощо; 3) конкурентноспроможність педагога, особливо вартісну в умовах ринку; 4) режисуру уроку; 5) управлінську діяльність учителя; 6) шкільну форму; 7) засоби активізації учнів; 8) моделювання уроку, що вказує на діяльнісний характер педагогічної роботи та способи її організації й проведення тощо. Вчений пояснює: «Якщо вважати, що форма є спосіб «існування предмета, процесу, явища», спосіб вираження і вияв змісту, його внутрішня організація, те, що пов'язує компоненти змісту воедино і без чого неможливе його існування, то форма виховання є спосіб організації змісту, який забезпечує систему виховного впливу...» [4, с. 418-419]. Отже, у навчанні завжди є зміст як предмет вивчення, і є способи як форми його опрацювання. Більше того, вони існують об'єктивно, незалежно один від одного, й активно взаємодіють лише у навчальному процесі. Наголос на формальному аспекті шкільної освіти означає зміщення зусиль із процесу накопичення предметних знань на вироблення в учнів способів їх самостійно здобувати й застосовувати у навчальній чи практичній діяльності відповідно до інтересів і прагнень, тобто ціннісних орієнтирів кожного виконавця.

Сучасна українська педагогіка вказує на різні форми педагогічного процесу. О. Вишневський, наприклад, називає індивідуально-масове навчання, роботу в парах, групах, розрізняючи водночас методи, форми й засоби діяльності на уроці. Метод він пояснює як вирішальний у побудові процесу едукації «шлях до мети»; до засобів навчання вчений відносить матеріальні предмети, використовувані на уроках як учителем, так і учнями [1, с. 135-148].

Проблема, однак, полягає в невинуватому протиставленні змісту й форм освіти. Вчені здебільшого зважають на мету і завдання освіти, вказуючи на її недоліки, пов'язані з тим, що відбувається «...розвиток здібностей учнів, насамперед розумових, а засвоєння фактів, знань, основних наук має другорядне значення» [2, с. 965]. У першому випадку оминається навчальний процес, способи його реалізації, окреслюється лише результат діяльності, в другому – називаються окремі компоненти поняття компетентності, які теж, власне, є результатом педагогічної

роботи. Зважаємо на застереження В. Сухомлинського стосовно недооцінки розумового виховання шкільної молоді й потреби його цілеспрямованого розвитку [7, с. 238]. Не применшуючи значення знань як результатів навчання, підкреслюємо важливість процесу їх здобуття й застосування.

Саме процес засвоєння знань вважається рушійною силою розвитку особистості (Л. Виготський, Г. Костюк, В. Паламарчук). Ідея модельованого навчання, розроблена Л. Виготським у контексті зони найближчого розвитку учнів, спирається на орієнтовну основу розумових дій, послідовне виконання яких приводить до успішного виконання навчального завдання і сприяє розвитку розумових можливостей школярів. Про модель, структуру, схему, що успішно застосовується в педагогічній діяльності як її виразна форма, нагадує і С. Карпенчук [4, с. 418].

На розумовий компонент навчання вказує В. Паламарчук, пропонуючи системну *технологію інтелектуальної діяльності учнів* [5-6]. Вона вважає, що учнів треба спеціально знайомити з основними мислительними категоріями та правилами оволодіння ними, визначаючи рівні розумових дій і виступаючи за систематичне формування в учнів оперативних основ мислення [6, с. 6-7].

Ідеї розумового виховання школярів у керованому педагогічному процесі висунув В. Сухомлинський, розглядаючи розумове виховання як одну з головних ланок навчально-вихованого процесу. Що потребує відповідно організованої роботи вчителя й учнів [7].

Учені розглядають освітню діяльність як таку, що зорієнтована на забезпечення педагогічного процесу завдяки його організації, керованості й оснащеності, що вказує на операційну сторону навчання. Виходить, що розроблення формального (процесуального) аспекту навчання є важливою педагогічною умовою ефективною і якісною освіти, що досить актуально у контексті компетентнісного навчання.

Висновки. Отже, учені розглядають освітню діяльність як таку, що зорієнтована на забезпечення педагогічного процесу завдяки його організації, керованості й оснащеності, що вказує на спеціально організовану операційну сторону навчання. Виходить, що розроблення формального (процесуального) аспекту навчання є важливою педагогічною умовою ефективною і якісною освіти, що досить актуально у контексті компетентнісного навчання.

Список використаних джерел:

1. Вишневецький О. Теоретичні основи сучасної української педагогіки : навч. посіб. 3-є вид., доопрац. і доп. Київ : Знання. 2008. 566 с.
2. Закон України «Про освіту» URL: <http://zakon5.rada.gov.ua/laws/show/1060-12> (останнє звернення 20.07.2021 р.).
3. Енциклопедія освіти / гол. ред. В. Г. Кремень. Київ : Юрінком Інтер, 2008. 1040 с.
4. Карпенчук С. Г. Філософія освіти (загальна теорія педагогіки) : монографія. Київ : Видавничий дім «Слово», 2013. 688 с.
5. Паламарчук В. Ф. Техне інтелектус (технологія інтелектуальної діяльності учнів) : посіб. для вчителів. Київ, 1999. 92 с.
6. Паламарчук В. Ф. Як виростити інтелектуала : посіб. для вчителів і керівників шкіл. Тернопіль : Навчальна книга – Богдан, 2000. 152 с.
7. Сухомлинський В. О. Вибрані твори. В 5 т. Т. 4. Павлівська середня школа. Розумове виховання. Київ : Радянська школа. 1977. С. 206-300.

ФОРМУВАННЯ МОТИВАЦІЇ ВИВЧЕННЯ ІНОЗЕМНОЇ МОВИ У СТУДЕНТІВ НЕЛІНГВІСТИЧНИХ ЗАКЛАДІВ ОСВІТИ

Туюсов Іван

здобувач вищої освіти спеціальності 013 Початкова освіта
*Балаклійський педагогічний фаховий коледж Комунального закладу
«Харківська гуманітарно-педагогічна академія» Харківської обласної ради, Україна*

Науковий керівник: Шаповал Юлія Дмитрівна

канд. пед. Наук
*Балаклійський педагогічний фаховий коледж Комунального закладу
«Харківська гуманітарно-педагогічна академія», Харківської обласної ради, Україна*

Знання іноземних мов набуває дедалі більшого сенсу та значення зважаючи на розвиток міжнародних відносин у найрізноманітніших сферах. Без володіння ними та активного їх використання, студент втрачає можливість отримання необхідної мобільності у якості майбутнього фахівця. Проте студенти нелінгвістичних закладів освіти не завжди є достатньо вмотивованими до вивчення іноземних мов у цілому, та дисципліни «Іноземна мова за професійним спрямуванням зокрема», уважаючи процес їх вивчення таким, що лише забирає необхідний для вивчення профільних дисциплін час. Й тут постає проблема, яку висвітлюють у своїй праці такі автори як Клепова Т. Г., Тарасенко М. І., Арістова Н. О., Рідель Т. М. та інші щодо шляхів підвищення мотивації здобувачів освіти.

Термін «мотивація» визначається більшістю науковців як комплекс аспектів, що змушують людину діяти та досягати поставлених цілей. Це можуть бути інтереси, мотиви, потреби, цілі. Окрема увага приділяється формуванню внутрішньої мотивації здобувачів освіти. Ми погоджуємось з пріоритетністю формування внутрішніх переконань щодо необхідності опанування іноземними мовами фахівцями різних сфер. Спираючись на результати наукових здобутків вищезгаданих науковців, ми виділили ряд нагальних і найбільш суттєвих шляхів вирішення зазначеної проблеми.

Зважаючи на відсутність гарантування подальшого працевлаштування молодих спеціалістів після закінчення закладів освіти, молодь постає перед проблемою самостійного пошуку роботи. Серед багатьох інших, володіння іноземною мовою завжди було, є і буде досить вагомою перевагою, оскільки надає можливість фахівцеві не лише взаємодіяти з колегами з України, а й формувати взаємовигідні контакти з партнерами з усього світу, що значно розширює можливості як самого фахівця, так і працедавця в цілому. Тож наголошення на необхідності та складності вирішенні саме цього завдання і має стати одним з вагомих аргументів під час мотиваційних настанов здобувачів освіти [3]. Очевидно, що наявності лише бажання знати іноземну мову є недостатнім. Будь-яка внутрішня мотивація має бути підкріпленою рядом сприятливих зовнішніх чинників. Ми виділили такі умови успішного спрямування наявної внутрішньої мотивації здобувачів освіти до вивчення іноземних мов на досягнення конкретних практичних цілей, а саме спільне зі студентами формування як довгострокових, так і короткострокових цілей для досягнення кінцевого результату, створення чіткої програми поступових дій, які мають беззаперечно реалізовуватись як викладачем, так і студентом, проведення періодичної рефлексії щодо виконання запланованих кроків, стимулювання здобувачів освіти до

самостійної поза аудиторної систематичної роботи над формування власної іншомовної компетентності (перегляд фільмів із субтитрами чи без в залежності від рівня сформованості наявних навичок, читання книжок та професійно орієнтованих видань іноземною мовою, гра в комп'ютерні ігри без локалізації, організація спілкування (як усного, так і письмового) між однолітками з різних країн засобами відповідних соціальних месенджерів, таких як Тандем, перегляд відео та прослуховування аудіо контенту на YouTube чи у TikTok, коментування відповідних відео іноземною мовою та читання відповідних коментарів, перегляд спеціалізованого контенту іншомовних блогерів тощо), оскільки очевидним і беззаперечним фактом успішної мотивації вивчення іноземних мов є саме практична спрямованість цього процесу.

Зважаючи на наявність і зовнішніх чинників формування мотивації навчання, не можемо не відмітити цікавий і, на нашу думку, успішний досвід запровадження кредитно-рейтингової системи оцінювання, яка передбачає накопичення необхідної суми балів за виконання ряду навчальних завдань, що теж певною мірою стимулює, організовує та мотивує освітню діяльність здобувачів та розширює можливості їх самореалізації [2].

Не менш важливими чинниками зовнішньої мотивації щодо ефективної роботи над вивченням іноземної мови вважаємо толерантність та натхненність викладачів по відношенню до студентів, врахування індивідуальних особливостей кожного учасника освітнього процесу, створення творчої комфортної атмосфери, яка не передбачає постійної критики зроблених помилок, наявність чітких інструкцій до поставлених завдань, позитивного аналізу роботи та критичної підтримки, формування таких завдань, які б викликали зацікавлення та були сучасними за формою (випробування (challenges), квести, проекти, створення власного відео контенту іноземною мовою тощо); зв'язок з життям та систематичне пояснення необхідності матеріалу, що опрацьовується, з майбутніми професійними та життєвими потребами.

Отже, формування мотивації у здобувачів освіти щодо вивчення іноземних мови у цілому та професійно орієнтованої мови зокрема, стане успішним лише за умови пошуку нових, сучасних, неординарних форм організації як аудиторної, так і поза аудиторної навчальної роботи.

Список використаних джерел:

1. Арістова Н. О. Формування мотивації вивчення іноземної мови у студентів вищих навчальних закладів. URL : https://www.researchgate.net/profile/Natalia-Aristova-2/publication/322869236_N_O_Aristova_FORMUVANNA_MOTIVACII_VIVCENNA_INOZEMNOI_MOVI_U_STUDENTIV_VISIH_NAVCALNIH_ZAKLADIV/links/5a7351ee0f7e9b20d48fdf61/N-O-Aristova-FORMUVANNA-MOTIVACII-VIVCENNA-INOZEMNOI-MOVI-U-STUDENTIV-VISIH-NAVCALNIH-ZAKLADIV.pdf
2. Тарасенко М. І. Способи підвищення мотивації студентів до вивчення іноземної мови. URL : <http://dspace.oneu.edu.ua/jspui/bitstream/123456789/9367/1/%D0%A1%D0%BF%D0%BE%D1%81%D0%BE%D0%B1%D0%B8%20%D0%BF%D1%96%D0%B4%D0%B2%D0%B8%D1%89%D0%B5%D0%BD%D0%BD%D1%8F%20%D0%BC%D0%BE%D1%82%.pdf>
3. Рідель Т. М. Шляхи підвищення мотивації при вивченні англійської мови студентами CHAY. URL : <http://molodyvcheny.in.ua/files/journal/2017/12/105.pdf>

ФОРМУВАННЯ М'ЯКИХ НАВИЧОК МАЙБУТНІХ ФАХІВЦІВ ГОТЕЛЬНО-РЕСТОРАННОЇ СПРАВИ В ОСВІТІ ДЛЯ СТІЙКОГО РОЗВИТКУ

Бурак Валентина Геннадіївна

ORCID ID: 0000-0001-5097-6536

кандидат технічних наук, доцент,

доцент кафедри готельно-ресторанного та туристичного бізнесу

Херсонський державний університет, Україна

Компетентність майбутніх фахівців готельно-ресторанної справи – це полікомпонентна динамічна комбінація, представлена знаннями, уміннями, навичками, способами мислення, поглядами, цінностями, іншими особистими якостями, зреалізована наскрізно на рівнях вищої освіти галузі знань 24 «Сфера обслуговування», спеціальності 241 «Готельно-ресторанна справа», формах організації навчання, що є комплексом інтегральної, загальних («м'які» навички) і спеціальних («тверді» фахові, предметні навички) компетентностей та визначає здатність здобувача освіти успішно соціалізуватися, провадити професійну та/або подальшу навчальну діяльність, самостійно й цілеспрямовано індивідуально підвищувати фахову компетентність, розбудовувати кар'єру та формувати власну концепцію життєвого успіху [2, с.45]. Для успішного працевлаштування потрібно вже на етапі навчання бути готовими застосовувати знання та навички в умовах, максимально наближених до реального виробничого процесу, а отже, розвиваються трудові навички та компетенції, що забезпечують працевлаштування та кар'єрне зростання.

М'які навички (soft skills) в підготовці майбутніх фахівців науковцями ототожнено із сукупністю світоглядних переконань і принципів бачення та розуміння світу, місця особистості в ньому, її життєвої та громадянської позиції, морально-етичних поведінкових і діяльнісних програм (формується на основі свідомості (апріорні складові-архетипи) як складові ментальності та менталітету в загальнолюдському значенні та сферами наукових інтересів. Іншими словами, це особисті якості та набуті навички, що впливають на ефективність міжособистісного спілкування та якість виконання професійних функцій і ролей. Згідно з останніми дослідженнями, рівень безробіття серед випускників закладів вищої професійної освіти у світі нині становить до 9,27%, тобто 131,55 мільйона людей працездатного віку. Це може бути пов'язано з повільною зміною парадигми освіти та надмірною орієнтацією винятково на розвиток спеціальних (hard skills, «твердих» фахових, предметних навичок) компетентностей, тоді як дисципліни або форми навчання націлені на надпрофесійні (міждисциплінарні, трансдисциплінарні) навички (комунікація, творчість, співпраця, критичне мислення) у навчальні плани. Розвиток м'яких навичок можна вважати однією з тенденцій сучасної освіти, що є освітньою концепцією, спрямованою на сталий розвиток та активізацію різних видів діяльності національних систем освіти з метою переходу до глобального сталого розвитку. Звідси й важливість дослідження ролі м'яких навичок у підготовці фахівців у сфері послуг з метою підвищення якості їхньої професійної підготовки в майбутньому [3].

Формування soft skills в майбутніх фахівців готельно-ресторанної справи у закладах вищої освіти дозволяє визначити такі з них, як комунікація та командна робота, відповідальність, чесність, ввічливість, гнучкість, комунікабельність, трудова

етика, професіоналізм, командна робота та позитивний настрій, вирішення проблем, пошук інформації, презентація та соціальна взаємодія, життєвий успіх тощо. Проте, як показують дослідження, навчання етики, підприємницьких та комунікативних навичок не завжди відповідало очікуванням галузі, адже працедавці хочуть, щоб нові співробітники мали інтегровані сильні м'які навички та тверді навички.

Під час опитування здобувачів освіти освітніх рівнів «бакалавр» і «магістр» спеціальності 241 Готельно-ресторанна справа Херсонського державного університету серед м'яких навичок респондентами було названо: тайм-менеджмент (48%), оволодіння іноземними мовами – 58%, навички самомотивації – 61%, уміння планувати свою кар'єру – 42%, працювати в команді – 68%. Опитані відзначили такі якості, найважливіші для успішної професійної діяльності на підприємствах готельно-ресторанного бізнесу: аналітичні здібності – 76%, комунікативні навички – 62%, емоційний інтелект – 24%, здатність брати на себе відповідальність і працювати в критичних умовах – 31%, управління емоціями та стресом – 79% тощо. Сучасне суспільство вимагає не тільки здібності розв'язувати складні професійні завдання, працювати в міждисциплінарних командах, а також вирішувати соціальні та культурні проблеми, уміння полагоджувати конфлікти, уміння долати кризу, розуміння важливості дедлайнів тощо. Таким чином, результати опитування (комунікативні навички – 62%) досить зрозумілі. Водночас, лише 37% респондентів відзначили лідерство як значущу якість, хоча першість може стати ключовим компонентом, що сприяє підвищенню ефективності праці в цілому та конкурентоспроможності окремого майбутнього фахівця готельно-ресторанної справи в умовах внутрішньої і зовнішньої конкуренції. Ось чому практики у сфері обслуговування стикаються з необхідністю розвитку лідерських якостей співробітників на всіх щаблях виробничої ієрархії. Примітно, що в нашому опитуванні практики частіше, ніж здобувачі освіти, наголошували на важливості лідерських якостей серед інших м'яких навичок (13 із 17 відповідей). Відмінності у пріоритетах між практиками та здобувачами освіти були також очевидні в оцінці навичок публічних виступів (14 відповідей практиків, 5 відповідей здобувачів освіти) та управління часом (14 відповіді практиків, 7 відповідей здобувачів). Імовірно, це викликане недостатньою зануреністю здобувачів освіти в майбутні виробничі процеси і відсутністю усвідомлення взаємодії в трудовому колективі, переоцінюванням власних сформованих умінь, навичок, компетенцій, компетентностей, зокрема щодо оцінки часу та використання прийомів його правильного розподілу й планування. Якщо фахівець готельно-ресторанної справи робить правильні висновки, але не може належним чином репрезентувати ці результати, то цінність досягнень може різко знизитися. Ось чому навички риторики як мистецтва представлення, самопредставлення та публічні виступи були відзначені досить великою кількістю респондентів – 31% та 11% відповідно.

Для ефективної реалізації парадигми сталого розвитку необхідно навчити більшу частину населення розуміти глобальні проблеми та будувати свою професійну діяльність з метою задоволення економічних потреб суспільства з урахуванням законів розвитку біосфери. Досягнення цих цілей має ґрунтуватися на системі екологічної освіти. М'які навички можуть допомогти молоді справлятися зі складнощами та невизначеністю, навчати їх працювати в умовах підвищеного індивідуалізму та соціальної різноманітності; отже, необхідно передбачити розвиток надпрофесійних навичок на етапі освітніх стандартів. Вони включають здатність використовувати основи економічних знань у різних сферах діяльності; вміння використати основи правових знань у різних сферах діяльності; здатність до усного

та письмового спілкування українською та іноземними мовами для вирішення завдань міжособистісної та міжкультурної взаємодії; уміння працювати у команді, толерантно сприймати соціальні, етнічні, конфесійні та культурні відмінності; здатність до самоорганізації та самоосвіти. Найбільш близьким видом професійної діяльності, де особливо потрібні м'які навички фахівців, є організаційно-управлінська діяльність (зокрема, організації роботи малих колективів; участь у міждисциплінарних проєктах, розроблення планів впровадження нових технологій, надання інноваційних послуг, складанні заявок на сертифікацію продукції; аналіз діяльності виробничих підрозділів; підготовка вихідних даних для вибору та обґрунтування науково-технічних та організаційних рішень на основі економічних розрахунків, розроблення та підготовка звітів щодо заданої форми та організація заходів, необхідних для ефективного функціонування системи якості надаваних замовникам послуг у готельно-ресторанному бізнесі).

Отже, формування м'яких навичок майбутніх фахівців готельно-ресторанної справи в освіті для стійкого розвитку – неодмінна умова їхньої професійної підготовки.

Список використаних джерел:

1. Бурак, В. Г. (2020). Професійна підготовка майбутніх фахівців готельно-ресторанної справи: дефінітивний аналіз. *Педагогічний альманах*, 46, 124–131.
2. Бурак, В. Г. (2020). Досвід професійної підготовки фахівців готельно-ресторанного господарства в закладах вищої освіти. *Інноваційна педагогіка*, 29 (1), 88–92.
3. Бурак, В. Г. (2021). Особливості професійної підготовки майбутніх фахівців готельно-ресторанної справи в сучасних економічних умовах. *Актуальні питання гуманітарних наук*, 35 (1), 276–282.
4. Andriushchenko, I.E., Ivanenko, T.Ya., Burak, V.H., Kovalenko, G.V., & Zamferesko, O.V. (2021). Technologies for training specialists in the hotel and catering industry in Ukraine in the context of lifelong learning. *GeoJournal of Tourism and Geosites*, XIV, 37 (3), 838–843.
5. Kashyna, G., Nazarova, K., & Burak V. (2019). Development of scientific and natural competence of technology teachers in the system of postgraduate education by means of information and communication support. *Edukacja – Technika – Informatyka*, 4 (30), 151–155.
6. Khomova, O., Yanchycka, K., Shkatula, O., Burak, V., & Frolova O. (2021). Trends in the development of tertiary education in the context of modern challenges. *Applied Linguistics Research Journal*, 5 (4), 126–133
7. Tolochko, S. (2016). Economic competitiveness and modern pedagogics definitions correlation, *Baltic Journal of Economic Studies*, 2 (1), 101–107.
8. Tolochko, S., & Lyman, V. (2016). Innovation aspects of the postindustrial society. *Trends in Education*, 9 (1), 253–258.
9. Tolochko, S., Voitovska, O., Bordiug, N, Tovkach, I., & Kratko, O. (2021). Changing the modern educational paradigm on the example of European Union and Ukraine. *Laplage em Revista*, 7 (3A), 394-407.

ЦИФРОВА ГРАМОТНІСТЬ: СУТНІСТЬ ПОНЯТТЯ ТА ДИНАМІКА

Жила Ганна Василівна

Викладач кафедри іноземних мов та міжкультурної комунікації
Харківський національний економічний університет імені Семена Кузнеця, Україна

Поява, а потім і поширення інформаційно-комунікаційних технологій сприяли розширенню та ускладненню поняття грамотності, що призвело до поняття цифрової грамотності. Спочатку це можна розуміти як набір практик навчання грамотності, які розвиваються в середовище цифрового спілкування. Тому, слідом за Торном [1], можна поставити питання про трансформацію практик грамотності, що передбачається цим новим середовищем: «Що, власне, є «нового» у спілкуванні та практиках у «нових» медіа-серед?». Він, зокрема, зазначає, що в таких середовищах можна спілкуватися з більшою кількістю людей швидше і без обмежень, пов'язаних з дистанцією, і це спілкування набуває нових форм, зокрема завдяки більшій співпраці та розвитку культури реміксів, значною мірою сприяє технічний прогрес.

Цифрова грамотність визначається не конкретною технічною діяльністю, на якій вона базується. Як вказує фраза Гілстера [2], яку часто цитують: «цифрова грамотність — це оволодіння ідеями, а не натискання клавіш». Для цього автора це, по суті, інформаційна навичка, яка дозволяє суб'єкту конструювати значення: «здатність читати за змістом і розуміти» і вимагає здатності до критичного мислення, щоб «робити обґрунтовані судження про те, що ви знайдете в Інтернеті».

Якщо поняття грамотності спочатку асоціюється зі сферою читання та письма, то цифрова грамотність включає інші виміри, які змінюють уявлення про грамотність і виходять далеко за межі технологічного виміру, до якого іноді зводиться цифрова грамотність (під тим чи іншим іменем).

Програмний текст, опублікований New London Group [3], є символом цієї еволюції та розгляду, який приділяється перерозподілу практик навчання грамоти та диверсифікація її форм і функцій. Під виразним поняттям «множинна грамотність» він викликає як багатомовність, плюрикультуралізм, так і мультимодальний вимір (включаючи мовний, візуальний, аудіо, просторовий виміри) і цифровий. Переосмислюючи поняття грамотності, члени New London Group мають намір побачити, що педагогіка цікавиться різними формами грамотності, щоб врахувати, з одного боку, еволюцію суспільств у їх складності, їх різноманітність, а з іншого боку, поява «глобальної зв'язності» і безліч нових текстових форм, пов'язаних з мультимедійними та комунікаційними технологіями. Ці елементи — множинність, культурні та лінгвістичні, а також нові текстові жанри — здаються нам викликом, незалежно від статусу залучених мов.

Поняття цифрової грамотності було предметом численних моделей, які постійно змінювалися, зокрема через постійну еволюцію технологій та їх використання. Зміни визначення, а також різноманітність моделей (які представляють поняття кожна по-своєму) можуть ввести в оману. Крім розбіжностей та еволюції різних концепцій цифрової грамотності, нам здається можливим, однак, виділити, у багатьох визначеннях, наданих дослідниками, суттєві елементи, які виявляються в різних запропонованих моделях і що електронний проект Європейського центру сучасних мов намагався структурувати як основу для побудови педагогічних інтервенцій у викладанні мови [4]. На додаток до візуального

чи навіть мультимедійного виміру, який змушує нас думати про грамотність за межами написаного слова, ми розглядаємо розширення за межі когнітивних вимірів як один із елементів, що особливо відображає еволюцію поняття. Це призвело до включення — серед іншого — до поняття цифрової грамотності соціально-емоційної грамотності та поняття благополуччя та ідентичності.

Соціальний вимір стає все більш значущим і виражається зростаючим інтересом до розвитку цифрової грамотності, що дозволяє майбутнім громадянам мати критичне ставлення до цифрових технологій, а також розуміти та брати участь у множинних локальних та глобальних цифрових суспільствах. Еволюція пошуку термінів цифрова грамотність і громадянство в пошуковій системі Google відображає зростаючий інтерес до цієї нової концепції, яка співіснує з поняттям цифрової грамотності.

Цифрове громадянство, як визначено в огляді літератури з 2000 по 2017 рік, охоплюватиме здатність «компетентно та позитивно взаємодіяти з цифровими технологіями (створювати, працювати, ділитися, спілкуватися, досліджувати, грати, спілкуватися та навчатися)», а також брати участь «активно та відповідально (цінності, навички, ставлення, знання і критичне розуміння) у спільнотах (місцевих, національних, глобальних) на всіх рівнях (політичному, економічному, соціальному, культурному та міжкультурному)», залишаючись залученими до подвійного процесу, включаючи навчання життя і захист прав людини та людської гідності. Цифровими громадянами будуть «ті, хто часто використовує технології, хто використовує технології для отримання політичної інформації для виконання свого громадянського обов'язку, і хто використовує технології на роботі для економічної вигоди». Усі роботи з цифрової грамотності та громадянства є, на нашу думку, плідною робочою основою для мовної дидактики, якщо вона хоче привласнити поняття цифрової грамотності та громадянства. З одного боку, тому, що, як ми показали вище, навчання мови, не завжди називаючи це, вже кілька років займається навчанням грамоти. З іншого боку, значна частина вимірів цифрової грамотності та громадянства вимагає знань, навичок, ставлення та обізнаності, які збігаються з об'єктами викладання мови через їх тісні зв'язки з культурними та мовними питаннями викладання та вивчення мови. І якщо однією з цілей освіти цифрового громадянства є надання громадянам можливості брати участь у глобальних спільнотах, які відзначаються сильним мовним і культурним розмаїттям, зрозуміло, що сильні багатомовні та міжкультурні навички є перевагою.

Однак близькість об'єктів не означає, що привласнення специфіки цифрової грамотності є самоочевидним, тим більше, що слід пам'ятати, що визначення походять з інших дисциплін, ніж лінгводидактика чи навіть науки про мову. Насправді, викладання мови могло б задовольнятися тим, щоб сприяти, використовуючи цифрові технології, розвитку грамотності учнів, узятій в оригінальному сенсі, і зосередитися, зокрема, на навичках, пов'язаних з розуміння прочитаного і письма або на розвиток лінгвістичного компонента. У такому випадку цифрові технології розглядалися б як інструмент підвищення рівня грамотності людей.

Присвоєння понять грамотності та цифрового громадянства, як нам здається, набагато більше необхідне, беручи до уваги їх особливості, які, як ми щойно показали, починають відносно чітко визначатися. Це вимагає, наприклад, поставити під сумнів особливості комунікації, опосередкованої технологіями, і таким чином розробити об'єкти та самі цілі дидактики. Хоча ця галузь ще відносно молода, все ж існує робота, яка може стати основою для мовних дидактиків. Специфіка комунікації,

опосередкованої технологіями, та її інтерес до вивчення мови були предметом численних досліджень, зокрема з моменту появи Інтернету. Обговорювалися можливі зв'язки між цифровою грамотністю і викладанням та вивченням мови та потенційний внесок цього поняття у навчання мови.

Наближення навчання цифрової грамотності та громадянськості до мовної дидактики, на нашу думку, передбачає розширення горизонту викладання та вивчення мови до формування критичного, обізнаного, інформованого та залученого предмета. Тоді мова йде про навчання учнів вміти використовувати цифрові технології для розвитку своєї грамотності (у широкому сенсі); впроваджувати методи навчання грамотності, які дозволяють їм спілкуватися та брати участь у різних онлайн-спільнотах, враховуючи особливості цих форм спілкування та участі; усвідомлювати інтерес, який ці форми участі можуть представляти для їхнього мовного та особистісного розвитку. Мовна дидактика тоді була б спрямована набагато більше, ніж на навички, і брала б участь у цілісному формуванні особистості, її ідентичності та її діяльності, особливо з технологіями та в цифровому просторі.

Дослідження з мовної дидактики зосереджено на роботі над практиками навчання грамоти, що проводяться в антропології, соціології та соціолінгвістиці, без того, щоб поняття було дійсно інтегровано в концептуальний апарат галузі. Все більш центральна роль технологій у ситуаціях мовного спілкування поступово змінила ситуацію. Справді, мовна дидактика, яка протягом 50 років цікавиться поняттям ситуації спілкування, не залишилась байдужою до впливу цифрового середовища на комунікативні практики, а точніше на практику грамотності, а отже, на навчання учнів цим практикам. І, нарешті, необхідність думати про ці нові форми цифрової грамотності пожвавила інтерес дидактиків до цього поняття та сприяла його поширенню в дидактичній сфері.

Поняття цифрової грамотності охопило значну частину роздумів про нові методи спілкування, пов'язані з технологічним розвитком. Для роздумів над освітніми проблемами еволюції практик навчання грамоти будуть зустрічатися різні визначення поняття. У позиції міждисциплінарної та критичної відкритості дидактики бачать у мовній підготовці учнів, які використовують простори цифрового спілкування, засіб відновлення зв'язку з ширшими освітніми цілями, які виходять за межі мов та шкільного середовища і збігаються з освітою з цифрового громадянства.

Список використаних джерел:

1. Thorne, S.L. (2013) Digital Literacies. In M. Hawkins (Ed.), *Framing Languages and Literacies: Socially Situated Views and Perspectives*, 192-218. New York. Routledge.
2. Gilster, Paul. (1997). *Digital Literacy*. Wiley Computer Pub.
3. The New London Group. (1996). A Pedagogy of Multiliteracies: Designing Social Futures. *Harvard Educational Review*, 66(1), 60-93.
4. Ollivier, Christian & Projet e-lang. (2018). *Littérature numérique et approche socio-interactionnelle pour l'enseignement-apprentissage des langues*. Éditions du Conseil de l'Europe.

ЦИФРОВА ЗАЛЕЖНІСТЬ У ПІДЛІТКІВ

Кравченко Олена Павлівна

ORCID ID: 0000-0002-9138-3988

доцент кафедри гуманітарних дисциплін

Черкаська медична академія, Україна

Сьогодні цифрові пристрої оточують нас усюди: в побуті, навчанні та на робочому місці. Багато хто уявити не може день без мобільного телефону, інтернету та соцмереж, а особливо підлітки.

Нові виклики такі як пандемія Covid 19, а на сьогодні війна в країні роблять навчання без гаджетів неможливим. Окрім навчальних програм та платформ підлітки обмінюються інформацією з друзями, знайомими через Facebook, Instagram, Snapchat, What's App чи Twitter. І це, звичайно, зрозуміло, адже такі додатки створюють певний комфорт: економію часу, можливість працювати онлайн та багато іншого. Підтримка зв'язку не віч-на-віч, а екран до екрана, підкреслюється фактом, що понад 1 мільярд людей щодня користуються Facebook.

У цій статті ми з'ясуємо, до чого може призвести цифрова залежність у підлітків. Соціальні мережі стали другою натурою, але який вплив це має на мозок підлітка? Незважаючи на те, що цифрові пристрої можуть мати ряд негативних наслідків при надмірному використанні, гаджети відіграють важливу роль у житті підлітків. Цифровий світ – невід'ємна частина їх життя. Більшість соціалізації підлітків та дітей відбувається саме в гаджетах. Тому в жодному разі не можна повністю поставити заборону використання телефону і соцмереж. Це призведе ще до більшого стресу та тривоги, а також нерозуміння між дитиною, батьками та викладачами. Щоб знизити можливість розвитку залежності від технологій, важливо в першу чергу бути для підлітків прикладом здорового використання цифрових пристроїв. Це можна зробити за допомогою різних завдань під час виховних заходів та під час занять.

Існує три різні типи цифрової залежності: залежність від телефону, інтернет-залежність та залежність від соціальних мереж. З погляду фахівців, цифрова чи технологічна залежність – це надмірне використання цифрових пристроїв, яке може мати негативні наслідки, особливо для підлітків. Справа в тому, що у підлітків мозок ще продовжує розвиватися і вони дуже сприйнятливі до змін, тому їм легше стати залежними. Гаджети не лише погіршують фізичне здоров'я, а й негативно впливають на соціальні навички та психічне здоров'я. Побічними ефектами можуть бути: порушення сну, погіршення пам'яті, дратівливість, нездатність мислити аналітично, депресія та тривога.

Ознаками цифрової залежності можуть бути через страх пропустити важливу подію (FOMO – fear of missing out), номофобія (страх залишитися без телефону), а також digital stress, який з'являється в результаті негативної взаємодії в інтернеті (публічне засудження, ворожі вислови тощо).

Данні досліджень CNN показують що, у середньому підлітки проводять у телефоні понад 7 годин на день. 87% опитаних підлітків використовують комп'ютери для виконання домашніх завдань щодня [1].

Що можуть зробити батьки? Експерти стверджують, що батьки, які стурбовані надмірним використанням гаджетів своїми дітьми, зводяться до одного: поговоріть зі своїми дітьми. Батькам стає дедалі складніше бути в курсі того, який контент переглядають їх діти-підлітки. Тому настав час батькам подумати про те, як діти використовують гаджети. Дебора Ніколс, доцент кафедри людського розвитку та

сімейних досліджень Університету Пердью, сказала, що величезний інтерес до YouTube відображає «зміщення від глобалізованого інтересу до набагато більш спеціалізованого або індивідуалізованого», і що молодь, ймовірно, досліджує свої власні інтереси в такий спосіб. Батьки знають, яким видам екранної діяльності підліток присвячує свій час, але не знаємо якості контенту, який вони досліджують. «Шість годин уроків макіяжу на YouTube відрізняються від шести годин «Планети Земля», — йдеться у звіті університету[2].

Ось декілька ідей для занять, які допоможуть усвідомити уникнути залежності від цифрових технологій. Що можемо порадити ми, як викладачі? Запропонуємо студенту написати есе або влаштувати обговорення про те, для чого вони використовують телефон, якими додатками користуються та як уявляють собі життя без технологій. Ще один спосіб — влаштувати детокс-виклик:

- 1) Спробуйте залишитись без гаджета протягом годити.
- 2) Обідаючи з батьками чи друзями покладіть телефон подалі від очей.
- 3) Спробуйте протягом одного дня не користуватися соціальними мережами.
- 4) Надішліть за 1 день не більше 10 повідомлень.
- 5) Залиште телефон в іншій кімнаті коли робите домашні завдання.

Тобто, правильне використання Інтернету та соціальних мереж справляє позитивний вплив на підлітків, сприяючи їх соціалізації та розвитку. Однак надмірне та не обережне їх використання може мати негативний вплив на психіку та здоров'я підлітків.

Список використаних джерел:

1. Kristen Rogers (2019) US teens use screens more than seven hours a day. Вилучено з : <https://edition.cnn.com/2019/10/29/health/common-sense-kids-media-use-report-wellness/index.html>
2. Susie East (2016) Teens: This is how social media affects your brain. Вилучено з: <https://edition.cnn.com/2016/07/12/health/social-media-brain/index.html>

ЦИФРОВИЙ УРОК ЯК ЗАСІБ ФОРМУВАННЯ КРИТИЧНОГО МИСЛЕННЯ УЧНІВ 7 КЛАСУ НА УРОКАХ УКРАЇНСЬКОЇ ЛІТЕРАТУРИ

Чернуха Віта Віталіївна

здобувач першого бакалаврського рівня вищої освіти
Навчально-науковий інститут філології та журналістики
Житомирський державний університет імені Івана Франка, Україна

Епоха цифрового суспільства потребує сьогодні вільного володіння навичками для успішного використання можливостей нової, цифрової реальності. Реформування освіти України також неможливе без активного застосування в навчанні цифрових технологій та зокрема, вироблення цифрових компетентностей учасників освітнього процесу. Особливого значення набуває застосування цифрових технологій у процесі набуття медіаосвіти й формування критичного мислення учнів – важливого чинника розвитку особистості, що виробляє вміння здобувати й опрацьовувати інформацію, самостійно аналізувати, систематизувати матеріал, удосконалювати ключові освітні компетентності й обумовлює актуальність проблеми пошуку ефективних форм і методів такого навчання.

Запровадження цифрових технологій є невід’ємним чинником розвитку критичного мислення учнів, підґрунтям продуктивних методів і технологій навчання, що дістали ґрунтовного розгляду в працях таких дослідників, як А. Байрамов, О. Береза, І. Васюта, С. Векслер, Т. Воропай, О. Коржуєв, М. Лімпман, А. Липкіна, Л. Рибак, І. Родигіна, О. Тягло, Г. Строганова, М. Шеремет. Науковці визначають критичне мислення як чинник розвитку особистості, самостійне, інформативне, раціональне, рефлексивне, самодостатнє, аргументоване, багатомірне, соціальне мислення школяра, у ході продуктивної діяльності якого формується позитивний досвід, оскільки тут учень має змогу демонструвати вміння, здобувати й опрацьовувати інформацію, самостійно аналізувати, систематизувати матеріал.

Сучасний урок української літератури не можна уявити без цифрових технологій, які допомагають розвивати критичне мислення в учнів. На сьогоднішній день існує багато визначень критичного мислення. Воно передбачає наявність навичок рефлексії щодо власної розумової діяльності, а також уміння працювати з поняттями, судженнями, висновками, питаннями, розвиток здібностей до аналітичної діяльності, а також до оцінки аналогічних можливостей інших людей. Критичне мислення загалом носить практико орієнтований характер. Тому можна говорити про мислення, як про форму практичної логіки, розглянутої всередині та в залежно від контексту міркування та індивідуальних особливостей суб'єкта [3].

На уроках української літератури в 7 класі під час цифрових уроків можна використовувати методіку розвитку критичного мислення, яка включає три стадії: виклик, реалізація сенсу (осмислення) та рефлексія (роздум). Виклик – обов'язковий на кожному уроці. У цій стадії активізуються і узагальнюються наявні в учнів знання з цієї теми, формулюються питання, на які хотілося б отримати відповіді. Важливо шляхом «Мозкової атаки» зацікавити учнів. На цій стадії можна використовувати такі методичні прийоми: груповий мозковий штурм, вільне письмове завдання та створення кластерів [1].

На стадії реалізації сенсу (або стадії осмислення змісту) учні займаються новим матеріалом, якому присвячено урок. Вони активно конструюють нову інформацію і

самі відстежують цей процес, встановлюють зв'язки між новим та раніше засвоєним матеріалом. Саме на стадії реалізації сенсу йде робота безпосередньо з текстом – індивідуально, у парах, у малих групах чи всім класом. Багато прийомів логічно переходять у стадію «Роздум». Робота в парах, у групі, створення кластера, синквейну, есе, твори-мініатюри – все це дає можливість учням реалізуватися в рамках вивченої теми [1]. Сучасний цифровий урок з української літератури вимагає великих розумових та фізичних витрат від вчителя та учня, але лише здобує працю та бажання особливо цінується та засвоюється на все життя. Навчає думати креативно, захоплює в активну творчу діяльність такий вид, як написання листа улюбленому (або ні) героєві твору, автору. Такі уроки надають учням можливість вільно говорити та писати про те, що їх цікавить, хвилює, підтримати прагнення дітей до самовираження через слово.

На стадії рефлексії учням пропонується проаналізувати щойно вивчений матеріал. Можна застосувати прийом зворотного зв'язку «Резюме». Типові питання: Що сподобалося, зацікавило на уроці? Що здалося нецікавим? Що завадило засвоїти новий матеріал? Постав оцінку собі. Обґрунтуй її. Постав оцінку вчителю. Обґрунтуй її. Також результативний інтерактивний прийом «Мікрофон» [1].

Слід зазначити, що впродовж підліткового періоду покращуються три розумові процеси вищого рівня: висновки, роздуми і міркування [2].

На сучасному етапі розвитку освіти цифровізація є відображенням нової парадигми розвитку суспільства, життєво необхідною якістю, що, на думку С. Карплук, сприяє вдосконаленню освітнього процесу, роблячи його більш гнучким, пристосованим до реалій сучасного дня, і забезпечує формування конкурентоспроможних професіоналів [5].

Як зазначає І. Кучерак, цифрові технології сприяють: розвитку вмінь учнів навчатися самостійно, виокремлювати найбільш цінний матеріал для саморозвитку; формуванню мобільності особистості, умінь швидко адаптуватися до умов, що змінюються; посиленню мотивації до самоосвіти та саморозвитку; персоналізації освітнього контенту, забезпеченню інтегративності процесу навчання; побудові індивідуальної освітньої траєкторії здобувачів освіти; навчанню у найбільш зручних умовах, комфортному темпі, з оптимальним використанням часу тощо. Та, найголовніше, на думку І. Кучерак, діджиталізація забезпечує перехід від «освіти для всіх до освіти для кожного», відрізняється дидактичним потенціалом, що забезпечує свободу пошуку інформації, її персоналізацію (орієнтацію на потреби учнів – різний рівень складності, темп, подача матеріалу), інтерактивність, мультимедійність, субкультурність [5].

Блінов А. М. зазначає, що основними факторами, що впливають на побудову цифрового освітнього процесу, є: нові технології та цифрове середовище; нові вимоги економіки до кадрів; нові учні – «цифрове покоління» [6]. Коли говоримо про цифрове освітнє середовище, маємо на увазі насамперед інтеграцію цифрових та педагогічних технологій. Під впливом цифрових технологій педагогічні технології видозмінюються, набувають нових рис, з'являються нові, часом унікальні, що дають простір для реалізації освітньої мети та завдань.

Будь-який цифровий урок, який педагог проводить із української літератури, повинен відповідно до правил цифрової дидактики містити в собі: мотивацію учнів, що передбачає чітку мету навчання та позначення запланованих результатів. Важливо пам'ятати, що мотивація сходить нанівець, якщо завдання, що вивчаються, не відповідають рівню підготовки учнів; наявність чітких інструкцій, під час уроків слід докладно викладати учням, як виконувати завдання; чітко структуровану

інформацію, пред'явлену різними способами (відео, конспекти, інфографіка та ін.) необхідно чітко розподілити всю інформацію по блоках, побудувати структуру її пред'явлення, якої легко буде слідувати; контроль зі зворотним зв'язком [4].

Цифрові уроки з української літератури в 7 класі можуть і повинні відігравати важливу роль у сучасному навчанні, оскільки вони розширюють можливості освітнього процесу, дозволяють його персоніфікувати, орієнтувати на досягнення особистісних та метапредметних освітніх результатів та наблизити до вимог сучасного цифрового суспільства. Під час проведення цифрових уроків повинен використовуватися широкий спектр цифрових освітніх ресурсів, які сприятимуть розвитку цифрових компетенцій учнів та педагогів.

Таким чином, використання технології розвитку критичного мислення на уроках української літератури допомагає вчителю розвинути в учнів самостійність, відповідальність, уміння адаптуватися до ситуації, уміння працювати з довідковою літературою, а також з новими технологіями. Найголовніше – діти вчать самостійно здобувати знання та самореалізуватися у сучасному світі.

Сучасна освіта повинна допомагати розвитку особистості школярів. Застосовуючи на уроках української літератури цифрові технології, вчитель додатково створює мотивацію для учнів, які в результаті добре засвоюють матеріал, адже, в першу чергу, їм це цікаво. На мій погляд, найбільш доцільним буде використання цифрових технологій під час навчання української літератури в 7 класі на уроках вивчення нового матеріалу, закріплення, узагальнення здобутих знань та їх систематизації, а також повторення певної теми чи розділу відповідно до програми.

Отже, метою сучасної освіти є не людина, що оволоділа сукупністю певних знань, умінь та навичок, а творча, самостійна, вільна особистість, здатна до саморозвитку та засвоєння потрібних в житті знань, умінь та навичок. Тому, критичне мислення передовсім повинно бути спрямоване на себе та свою діяльність з метою її вдосконалення відповідно до динаміки світу, що швидко змінюється. Самостійність мислення є необхідною умовою самостійних та відповідальних дій у проблемній ситуації.

Список використаних джерел:

1. Булах І. Є. Теорія і методика комп'ютерного тестування успішності навчання (на матеріалах медичних навчальних закладів) : дис. доктора пед. наук: 13.00.01. К., 1995. 430 с.
2. Вайнштейн М. Критичне мислення як основа демократичного навчання. *Рідна школа*. 2001. № 4. С. 49–52.
3. Головань М. С. Розвиток інформатичної компетентності студентів як педагогічної системи. *Педагогічні науки*. Суми. 2008. С. 88–96.
4. Карплюк С. О. Особливості цифровізації освітнього процесу у вищій школі. *Інформаційно-цифровий освітній простір України: трансформаційні процеси і перспективи розвитку: матеріали методологічного семінару НАПН України, м. Київ, 4 квітня 2019 р.*, 2019. С. 188–197.
5. Кучерак І. В. Цифровізація та її вплив на освітній простір у контексті формування ключових компетентностей. *Інноваційна педагогіка*. 2020. 22 (2). С. 91–94.
6. Цифрова компетентність сучасного вчителя нової української школи: зб. тез доповідей учасників всеукр. наук.- практич. семінару; за заг. ред. О. Е. Коневщинської, О. В. Овчарук. Інститут інформаційних технологій і засобів навчання НАПН України. Київ, 2018. 61 с.

ЦИФРОВІ ТЕХНОЛОГІЇ ВИВЧЕННЯ ІНОЗЕМНИХ МОВ В УМОВАХ ДИСТАНЦІЙНОГО ТА ЗМІШАНОГО НАВЧАННЯ

Руслана Деда

ORCID ID: 0000-0002-5411-4922

Кандидат педагогічних наук

Ніжинський агротехнічний інститут

Національного університету життя та природокористування України, Україна

В умовах воєнних дій в Україні продовження дистанційного та змішаного навчання в освітньому процесі закладів освіти вкотре визначило актуальність різноманітних трендів технологій, форм і методів. Однак, не лише інтеграція елементів дистанційної освіти, а й повний перехід у дистанційну форму навчання висувають нові вимоги до зміни традиційних форм викладання іноземної мови в українських ЗВО, зокрема закладах аграрної освіти.

Викладання мов у 21 столітті – це швидко змінний та інноваційний процес. Нові технології та Інтернет щодня відкривають нові можливості та інструменти, які допомагають та мотивують студента у процесі вивчення іноземної мови.

Основою успішної реалізації дистанційної форми навчання є застосування інформаційних технологій. Визначальним засобом, який дає можливість установити прямий контакт між педагогами та здобувачами освіти, є Інтернет. Це найкорисніша технологія сучасності, яка використовується для збору інформації або інтегрування знань з різних предметів. На сучасному етапі розвитку методики викладання іноземної мови маємо багато визначень цього поняття. У науковій літературі **інформаційні технології** ототожнюються з узагальненим поняттям різних методів, способів та алгоритмів збирання, зберігання, оброблення, представлення й передавання інформації для одержання нових відомостей про об'єкт, що вивчається; сукупністю знань про способи й засоби роботи з інформаційними ресурсами; підходів до оцінки сутності й ролі інформаційних технологій в освітньому процесі; комплексом навчальних програм різних типів: простих для забезпечення контролю знань, цілісних навчальних систем з основою на штучному інтелекті.

Серед провідних напрямів залучення інформаційних технологій у вивченні англійської мови за професійним спрямуванням в аграрному ЗВО можна виокремити такі: використання інформаційних технологій із метою навчання шляхом моделювання, наочного представлення мовних і мовленнєвих процесів і явищ; організація тренування у використанні навчального матеріалу (формування мовленнєвих умінь і мовних навичок); контроль і оцінювання рівня сформованості умінь і навичок, зберігання, збір і обробка інформації; забезпечення діалогу, комунікації за допомогою комп'ютерних мереж. Застосування інформаційних технологій в умовах дистанційного навчання в аграрних ЗВО відбувається на основі впровадження сучасних інтерактивних платформ і додатків дистанційного навчання.

Тож для освітнього процесу переважно використовуються електронна пошта, відео- чи радіоконференції, віртуальна реальність, мультимедіа.

Електронна пошта – чудова можливість для спілкування в освітній системі. Це налаштований, швидкий, економічний та ефективний канал зв'язку. Електронна пошта є хорошим ресурсом для збагачення інформацією, використання та обміну комп'ютерними програмами, відео, проектами тощо, збереження та систематизації

навчальних матеріалів, а також для контролю. З'ясовано, що електронна пошта мотивує здобувачів освіти, заохочує до автентичного спілкування та створює нові можливості для навчання

Відео- або радіоконференції дозволяють людям у різних місцях спілкуватися в режимі реального часу. Вони була характерними для корпоративних зустрічей, але тепер їх усе частіше використовують заклади освіти для вирішення назрілих проблем в організації навчально-пізнавальної діяльності. Ця система використовується як найефективніший метод дистанційної освіти, що потребує меншої адаптації до стандартної програми навчання. У будь-якому випадку це робить навчальні заняття більш інтерактивними та дозволяє педагогам створювати більш заангажоване спільне середовище в процесі, зв'язуватися з іншими закладами освіти, залучати запрошених лекторів з усього світу та створювати нові можливості для здобувачів освіти. Відеоконференції стали незамінними в дистанційній освіті.

Віртуальна реальність (VR) не є новою технологією, але використовувана в освітньому процесі не так давно через складність розроблення та впровадження в навчально-пізнавальну діяльність. Природа VR продукує нові моделі викладання та навчання, які краще відповідають потребам замовника освітніх послуг 21 століття. Добре відомий факт, що люди найкраще вчаться на практиці, завдяки відчуттям присутності, яке забезпечує VR, оскільки здобувачі освіти можуть дізнатися про предмет, живучи ним, а не дотримуючись лише інструкцій.

Мультимедіа – це передова технологія, яка полегшує інтеграцію тексту, даних, зображень, графіки, аудіо, відеоанімації в цифровій формі. Надає нові способи покращення доставки інформації та її впливу на користувачів. Ця технологія забезпечує так зване паралельне сприйняття інформації. Використання такого підходу в навчанні значно підвищує ефективність навчання: мультимедійні засоби покращують показники смислового розуміння та запам'ятовування матеріалу. Одночасне зорове та звукове сприйняття інформації, так зване синкретичне навчання, активна участь у викладі теоретичних матеріалів, легке повернення до розділу, що потребує додаткового аналізу, сприяє активному самонавчанню та самоконтролю.

Доцільним і результативним є застосування таких *застосунків*, як **Whiteboard.fi** (безкоштовна онлайн-дошка для педагогів та здобувачів освіти, інструмент миттєвого формуючого оцінювання. Надає можливість залучати та заохочувати всіх брати участь, ділитися та співпрацювати (навіть студентів, які, як правило, сором'язливі!) і забезпечувати миттєвий зворотній зв'язок кожному студенту в режимі реального часу); *Vaamboozle* (дає можливість приєднатися до мільйонів студентів і викладачів, які грають у навчальні ігри безкоштовно, забути про пристрої та просто грати на одному екрані, у класі чи онлайн); *Wordwall* (створення власних навчальних ресурсів: вправи для свого класу/групи, вікторини, вправи на зіставлення, ігри зі словами, діаграми з мітками, анаграми, сортування за групами тощо); *iSLCollective* (сайт викладачів для обміну навчальними матеріалами – робочими листами та завантажувати свої роботи (у форматі MS Word .doc), *AutoDraw* (графічний редактор для діяльності за аудиторним принципом: ви малюєте на екрані смартфона або комп'ютера пальцем або мишкою, а штучний інтелект намагається здогадатися, на що це схоже, і доводить ваше зображення до завершення); *linguahouse* (інновації у вивченні та викладанні англійської мови, ресурси для тих, хто вивчає мову та вчителів ESL/EFL, включаючи понад 500 робочих листів, які можна завантажити, 20 планів курсів, онлайн-розмовники, 1000 пам'яті) тощо.

Іншою формою дистанційної освіти є мобільне навчання (m-learning). Це новий спосіб доступу до освітнього контенту за допомогою мобільного телефону. М-навчання використовується для створення інтерактивної взаємодії між учасниками навчального процесу у формі діалогу чи полілогу; відправлення/отримання теоретичних і практичних матеріалів; вільний доступ до інформаційних ресурсів; контроль рівня знань, умінь, навичок тощо. Як складова дистанційної освіти m-learning дає більш глибокі знання не лише з навчальних предметів, але й покращує застосування цифрових технологій (UMPC, планшетний ПК, КПК, смартфони, електронні книги тощо).

Отже, спершу пандемія, а нині війна зачепили всі сфери життя, зокрема й освіту. Це різко змінилося з помітним зростанням електронного навчання. Що стосується використання цифрових технологій в освіті, то завдяки їм вчителі та викладачі мають можливість продовжувати освітній процес та розвивати навички, необхідні для досягнення успіху в сучасному мінливому світі.

Формування лінгвістичної компетентності студентів-аграрників в умовах дистанційної форми навчання передбачає застосування й синхронного, й асинхронного режимів навчання і відбувається на базі низки інтернет-платформ і додатків. Перехід від очної до дистанційної форми навчання вимагає використання специфічних інформаційних технологій і модифікації традиційних методів викладання англійської мови, що зумовлює необхідність проходження педагогічними працівниками курсів підвищення кваліфікації. Проблематика подальших досліджень може охоплювати особливості реалізації конкретних методів викладання іноземної мови, новітні інструменти, які можуть використовуватися викладачами в дистанційній роботі зі студентами-медиками, психологічну специфіку взаємодії викладача й студентів в умовах дистанційного навчання тощо.

Список використаних джерел:

1. Петрух, Р. Б. (2016). *Формування комунікативної компетентності викладачів аграрного вищого навчального закладу*. Ніжин: Видавець ПП Лисенко М.М.
2. Толочко, С. В. (2018). Розвиток мовнокомунікативної компетентності викладачів у системі післядипломної педагогічної освіти. *Інноваційна педагогіка*, 5, 138–143.
3. Толочко, С. В. (2019). Вимоги цифрового суспільства до компетентності викладачів у системі післядипломної педагогічної освіти. *Інноваційна педагогіка*, 12, 178–181.
4. Толочко, С. В. (2021). Цифрова компетентність педагогів в умовах цифровізації закладів освіти та дистанційного навчання. *Вісник Національного університету «Чернігівський колегіум» імені Т.Г. Шевченка. Серія: Педагогічні науки*, 13 (169), 28–35.
5. Deda, R. (2021). Digital technologies of learning foreign languages in distance education. *Theoretical and practical aspects of modern scientific research*, 28–29.
6. Tolochko, S. Lymar V., & Ridei N. (2016). Possibilities of utilization of the virtual environments in education. *Edukacija – Technika – Informatyka*, 2(16), 258–263.
7. Tolochko, S., & Kolesnyk, T. (2017). Foreign language competence of teachers in the system of postgraduate pedagogical education as a scientific problem. *Дослідження різних напрямів розвитку психології та педагогіки*, 2, 6–8.
8. Tolochko, S., & Kolesnyk, T. (2018). Backgrounds for forming professional foreign language competence for students of agricultural higher educational establishments. *Perspective directions of development of philology, linguistics and communication science*. Aotearoa publishing, Nelson, New Zealand, 110–123.
9. Tolochko, S. (2020). Reforming of ukrainian educational system in the context of transborder integration into the world academic space. *ScienceRise: Pedagogical Education*, 2(35), 8–13.

ЦИФРОВІЗАЦІЯ, ЯК ВАЖЛИВИЙ ЕЛЕМЕНТ ІНФОРМАЦІЙНОЇ ДІЯЛЬНОСТІ ШКІЛЬНИХ БІБЛІОТЕК

Льницький Віталій Андрійович

ORCID ID: 0000-0002-0014-5037

Аспірант

Київський національний університет культури і мистецтв, Україна

Сьогодні бібліотеки виступають невід'ємною частиною інформаційного суспільства стають провідником у електронному інформаційному середовищі. Головною метою діяльності електронних бібліотек є максимально повне та оперативне обслуговування користувачів. Щоб досягти мети, нині вже мало управляти лише друкованим фондом, потрібно мати якнайширший доступ до електронних ресурсів, електронних бібліотек, баз даних, депозитаріїв тощо, застосовувати кращі методики інформаційного пошуку в мережевому середовищі, технології організації та управління електронною колекцією.[1]

Процеси інформатизації активно впливають на діяльність шкільних бібліотек. Стало вже традиційним створення бібліотечними засобами на основі методів і засобів інформаційно-комунікаційних технологій комп'ютерно-орієнтованого інформаційно-комунікаційного середовища [1; 3].

Практика демонструє, що умовою вдосконалення інформаційно-комунікаційного середовища середнього НЗ стає впровадження нових комунікаційних моделей шкільної бібліотечної роботи, зокрема шкільного бібліотечно-інформаційного центру, який інтегрує традиційну і мультимедійну навчальну продукцію освітніх закладів, забезпечує її оптимальне збереження, використання та інтеграцію до глобального інформаційного простору. В умовах впровадження нової моделі бібліотеки, директор стає стратегічним менеджером комунікаційного розвитку не тільки бібліотеки, а також в цілому удосконалення інформаційно-комунікаційного середовища школи. Шкільний бібліотекар при цьому відповідає за технологічні процеси створення та удосконалення інформаційнокомунікаційного середовища в умовах бібліотеки, тобто має виступати інформаційним, комунікаційним, освітнім менеджером, що потребує підвищення його професійної компетентності.[4]

В умовах розвитку інформаційного суспільства Україна потребує формування цілісної державної політики, спрямованої на розвиток вітчизняного книговидання з метою максимального задоволення потреб громадян у їхньому культурно-освітньому та науково-інтелектуальному розвитку, забезпечення захисту національного інформаційного простору; піднесення ролі книги і читання як духовної орієнтації в сучасній культурі України; розвиток конкурентоспроможності української книги як на внутрішньому, так і на зовнішньому ринках шляхом всебічної державної та культурної підтримки виробничих процесів та популяризації української книжкової продукції.[1]

Отже, можемо зазначити, що цифровізація є важливим та невід'ємним компонентом діяльності сучасної шкільної бібліотеки та можливістю розвитку освіти на просторах усієї країни.

Список використаних джерел:

1. Електронні книжки та електронні читанки (рідери) в бібліотеці : з чого почати? / [уклад.: В. С. Пашкова, Т. О. Ярошенко ; Укр. бібл. асоц., Нац. парлам. б-ка України, Нац. б-ка Нац. ун-ту «Києво-Могилян. акад.». – Київ : [Самміт-книга], 2013. – 63, [1] с. : іл.

2. Засоби інформаційно-комунікаційних технологій єдиного інформаційного простору системи освіти України : монографія / В. В. Лалінський [та ін.] ; за наук. ред. проф. В. Ю. Бикова. – Київ : Пед. думка, 2010. – 160 с., іл.
3. Рогова П. Перспективні напрями інформатизації бібліотек загальноосвітніх навчальних закладів України центру / П. Рогова, Ю. Артемов // Бібл. вісн. – 2005. – № 6. – С. 45–47. 3. Хемчян І. І. Результати паспортизації бібліотек загальноосвітніх навчальних закладів України державної та комунальної форм власності / І. І. Хемчян // Шк. б-ка +. – 2011. – № 15/16. – С. 1–22.
4. Шкільний бібліотечно-інформаційний центр. Повне видання – 2014. – № 1.

ЦІННІСНА ОСНОВА ПРОФЕСІОНАЛІЗМУ СУЧАСНОГО ПЕДАГОГА

НАУКОВО-ДОСЛІДНА ГРУПА:

Мотуз Тетяна Володимирівна

кандидат педагогічних наук, доцент,
завідувач кафедри загальної, спеціальної педагогіки,
реабілітації та інклюзивної освіти
*КЗВО «Дніпровська академія неперервної освіти»
Дніпропетровської обласної ради», Україна*

Дудник Віта Олександрівна

студентка спеціальності 011 Освітні, педагогічні науки
*КЗВО «Дніпровська академія неперервної освіти»
Дніпропетровської обласної ради», Україна*

Кіреєва Олена Олександрівна

студентка спеціальності 011 Освітні, педагогічні науки
*КЗВО «Дніпровська академія неперервної освіти»
Дніпропетровської обласної ради», Україна*

Цебро Юлія Миколаївна

студентка спеціальності 011 Освітні, педагогічні науки
*КЗВО «Дніпровська академія неперервної освіти»
Дніпропетровської обласної ради», Україна*

В умовах динамічних змін і трансформацій сучасного суспільного життя, стають особливо затребуваними способи визначення професіоналізму педагога, форми та способи його розвитку й удосконалення, загалом, наукове дослідження цього феномену. Під професіоналізмом розуміється особлива властивість людей систематично, ефективно і надійно виконувати складну діяльність у найрізноманітніших умовах.

У понятті «професіоналізм» відображається такий ступінь оволодіння педагогом структурою професійної діяльності, яка відповідає існуючим у суспільстві стандартам та об'єктивним вимогам. Частина зазначених вимог є такими, що складаються у суспільстві історично, а частина – є складником професійних стандартів, що затверджуються на державному рівні. Професіоналізм педагога можна розглядати з погляду сукупності його складників, обов'язкових компонентів професіоналізму, у сутнісному плані, що характеризують поняття «професіоналізм педагога».

Основою професіоналізму педагога на сучасному етапі є, на наш погляд, його вміння та готовність до прийняття інших суб'єктів освітнього процесу (учнів/вихованців, батьків, колег) такими, якими вони є, з їх індивідуальними особливостями, вміння співпрацювати з ними, не надаючи категоричних оцінок цих особливостей. Ця вимога до особистості педагога необхідна, перш за все, для реалізації та розвитку проголошеної у сучасній системі освіти ідеї толерантності, а також реалізації задекларованої у Концепції «Нова українська школа» педагогіки

партнерства. Ця вимога має бути доповнена диференційованим підходом, а також вибором відповідного стилю взаємодії педагогів із учнями.

Основою професіоналізму педагога, а саме здатності організувати освітній процес на засадах поваги, прийняття, толерантності і партнерства є його система цінностей, що беззаперечно є основою професіоналізму.

У сучасній психолого-педагогічній літературі окреслено таку ієрархію цінностей педагога: соціально-педагогічні, професійно-групові, особистісно-педагогічні. Розглянемо більш детально кожен групу.

Соціально-педагогічні цінності відображають характер та зміст тих цінностей, які функціонують у суспільстві та виникають у суспільній свідомості. Вони є сукупністю ідей, уявлень, норм, правил, традицій, що регламентують педагогічну діяльність у межах суспільства.

Професійно-групові цінності є сукупністю ідей, концепцій, норм, що регулюють та спрямовують педагогічну діяльність в межах певних освітніх інститутів (гімназія, ліцей, дитячий садок, коледж тощо). Сукупність таких цінностей має цілісний характер, має відносну стабільність та повторюваність.

Особистісно-педагогічні цінності – це аксіологічне «Я» педагога, яке відображає цілі, мотиви, ідеали, установки та інші світоглядні характеристики особистості, що становлять у своїй сукупності системи її професійно-ціннісних орієнтацій.

В умовах реформування вітчизняної системи освіти зміщується акцент на ціннісно-смісловий компонент освітнього процесу, активно впроваджується компетентнісний підхід до навчання, основою ефективною взаємодії і співпраці визнається педагогіка партнерства. Ціннісні орієнтації педагога як головного суб'єкта освітнього процесу, носія і транслятора гуманістичних ідей стають основою ефективності процесів навчання, виховання та розвитку, а також їх єдності і неперервності.

Згідно ключових напрямів реформи, закладеної у Концепції «Нова українська школа», виокремлюються професійно-групові цінності сучасного педагога за відповідними напрямками:

- реалізація педагогіки партнерства (повага, співпраця, прийняття, підтримка, щирість, толерантність, родина);
- впровадження нових стандартів і результатів навчання (дитиноцентризм, рівність, справедливість, повага, відкритість, мотивація, культура довіри, заохочення);
- наскрізний процес виховання (патріотизм, гідність, відповідальність, толерантність, традиції, культура здоров'я) [1].

Отже, основою професіоналізму сучасного педагога як його здатності систематично й ефективно виконувати основні трудові функції, при цьому забезпечувати результативність освітнього процесу, є система цінностей. Цінності професійної діяльності (соціально-педагогічні, професійно-групові, особистісно-педагогічні) формуються під впливом розвитку суспільства, освітніх інститутів, особистісного розвитку окремого педагога і є запорукою реалізації основних напрямів реформи, викладеної у Концепції «Нова українська школа».

Список використаних джерел:

1. Мотуз Т.В. Цінності професійної діяльності вчителя початкових класів Нової української школи. *Педагогіка формування творчої особистості у вищій і загальноосвітній школах* : зб. наук. пр. / [редкол.: А.В. Сущенко (голов. ред.) та ін.]. Запоріжжя : КПУ, 2020. № 70, Т. 3., С. 85-88

СЕКЦІЯ XXVII. ПСИХОЛОГІЯ ТА ПСИХІАТРІЯ

КРИТЕРІАЛЬНІ ОЗНАКИ АТРИБУТИВНОЇ ПОВЕДІНКИ

Велитченко Леонід Кирилович

ORCID ID: 0000-0003-2077-3898

доктор психологічних наук, професор,
професор кафедри сімейної та спеціальної педагогіки і психології
*ДЗ «Південноукраїнський національний
педагогічний університет імені К.Д. Ушинського», Україна*

Сюй Болунь

ORCID ID: 0000-0001-8041-6222

аспірант кафедри сімейної та спеціальної педагогіки і психології
*ДЗ «Південноукраїнський національний
педагогічний університет імені К.Д. Ушинського», Україна*

Теоретичною точкою відліку міркувань про будь-яке явище є система критеріальних ознак, за використання яких предмету дослідження надаються відповідні обриси. Якщо виходити з того, що поняття як форма мислення містить суттєві ознаки явища, то звернувшись до дефініції, на формулювання якої було витрачено чимало зусиль при опрацюванні досить великого переліку теоретичних джерел, ми отримуємо можливість визначити список необхідних та достатніх ознак для формулювання тих чи інших суджень щодо того, що вивчається емпіричним шляхом.

Розглядаючи атрибуцію у поведінковій парадигмі, ми відразу звертаємо увагу на ознаку інтерактивності (взаємодія індивіда з навколишнім середовищем) як основну ознаку поведінки [3, с. 276]. Вбачаючи у взаємодії ознаку обміну діями [4, с. 81], впливу один на одного [3, с. 51], завдяки чому комунікатори у межах даної конкретної ситуації на якийсь час з окремих індивідів перетворюються на взаємозалежні суб'єкти, і, отже, на деякий складний ситуативний Ми-суб'єкт, ми не можемо не звернути увагу на присутність у кожного з них проявів атрибутивних дій як основного механізму приписування характеристик, «які не представлені в полі сприйняття» [3, с. 29].

Якщо виходити з того, що комунікативна ситуація на деякий час перетворює окремих комунікаторів на певний загальний Ми-суб'єкт, підпорядкований загальній Ми-задачі, яку кожен з них розуміє все-таки по-своєму, то саме ця Ми-задача вимагає від кожного з них такого розуміння, яке забезпечувало б її розв'язання у складі загального комунікативного цілого.

Вважаючи, що присутність у кожного з них відповідного минулого досвіду тією чи іншою мірою впливає на розуміння перцептивного образу іншого комунікатора і ситуації у цілому як за рахунок залучення репрезентативного образу [2, с. 142], так і за рахунок антиципації як передбачення події з метою підготовки до неї ще до її настання [3, с. 23], ми маємо повне право вважати привнесення до трактування об'єктивного суб'єктивної думки і, отже, приписування, по суті, тим самим моментом,

який перетворює об'єктивно детерміновану поведінку на поведінку, що базується на індивідуальних трактуваннях комунікаторів. Якщо це так, то будь-яка поведінка в системі «людина – людина» може вважатися атрибутивною поведінкою в залежності від того, наскільки індивід проектує інтерпретативні властивості своєї особистості на те, що відбувається.

Грунтуючись на тому, що особистість як така не тільки існує у просторі міжособистісних взаємовідносин, а й формується у них, засвоюючи у ній відповідні поведінкові патерни, що відбивають особливості комунікативних і інтерактивних ситуацій, ми можемо вважати, що у кожній новій ситуації індивід вбачає щось схоже на попереднє, тому застосовує подібні до них прийоми обробки об'єктивної інформації.

Зі сказаного випливає, що найзагальнішою критеріальною ознакою атрибутивної поведінки є особистісна ознака, у самому загальному вираженні висхідна до однієї із схем міжособистісних взаємовідносин «я > він», «я < він», «я = він», у якій досить чітко проглядається вплив самосвідомості, самооцінки та, природно, саморегуляції на нюансування взаємовідносин. Для того, щоб визначити загальний стиль взаємовідносин індивід звертається до зіставлення себе з партнером як в цілому, так і з якихось окремих рис, що мають відношення до даної ситуації, якщо не об'єктивно, то хоча б за рахунок проникнення в них в уяві з огляду на самооцінну критеріальну ознаку.

Якщо комунікативний контакт розглядати через призму системи «я – він», то ми обов'язково повинні відзначити, що кожен з комунікантів не тільки оцінює себе, а й ставиться до себе, вкладаючи в самоствавлення цілу низку окремих більш конкретних самохарактеристик, які виявляють себе не стільки у вигляді відрефлексованих якостей, скільки як їх конкретний поведінковий прояв.

Незважаючи на певну семантичну схожість дієслів «оцінювати» (визначити цінність, значущість) у конструкті «самооцінка» та «ставитися» (мати певну думку) у конструкті «самоствавлення», їх слід розглядати в нашому контексті як протилежні явища, оскільки самооцінка пов'язується з деяким зразком, ступінь наближення до якого впливає на рівень самооцінки, а самоствавлення – з думкою про себе, яка виражається в деякому досить докладному ланцюжку міркувань, які, зазвичай, становлять основу більше а-refлексивного самовідчуття, ніж чіткого знання про себе.

З огляду на зазначене, доходимо висновку про те, що атрибутивна поведінка визначається, в першу чергу, особистістю та її відповідними якостями, їх проявом у зв'язку з належною самооцінкою та самоствавленням, що визначає переживання індивідом своєї цілісної буттєвості, в межах якої відбувається розстановка смислових акцентів, що впливають на ступінь суб'єктивності при трактуванні сенсу того, що відбувається, та сенсу того, як треба поводити себе при даному розташуванні смислових акцентів.

Особливо відзначимо, що всі ці «розстановки» відбуваються на тлі об'єктивно даного і, в принципі, неупередженого контексту, «упередженість» якого, як правило, привноситься у ситуацію кожним з комунікантів у вигляді атрибутивного «додумування», що є невідмінною частиною їхнього внутрішнього мовлення, яке обслуговує здійснення їхніх суб'єктивних реальностей.

Зі сказаного випливає, що атрибутивні дії мають мовленнєву форму різного ступеня розгорнутості, яка тим чіткіша, чим більш інтенсивним є пошук відсутніх в умові задачі елементів, необхідних для розв'язування комунікативної задачі. Це означає, що складність задачі, даної у конкретній ситуації, спонукає індивіда шукати необхідну інформацію та звертатися до застосування як загального, так і соціального інтелекту.

Постулювання зв'язку інтелекту з особистістю [3, с. 143] вказує на присутність у процесі розв'язання задачі безпосередньо самого «розв'язувача», психологічні особливості якого спонукають його бачити задачні умови так, ніби він є безпосереднім її учасником, що, в принципі, підводить нас до думки про присутність у розв'язанні персоналізованих задачних компонентів, які вже самі по собі виконують атрибутивні дії від Я-особи, як би проектуючи на іншого свої власні стани, властивості, здібності тощо, відповідні даній ситуації, залишаючи при цьому за іншим комунікатором право бути саме таким, яким він сам бажає, та не підкорятися директивній волі свого партнера, якщо брати до уваги таку особистісну якість як толерантність. Толерантне ставлення дозволяє іншому бути іншої думки і тому бути менш категоричним в атрибутивних діях і, отже, в атрибутивній поведінці.

Якщо розглядати комунікативні відносини у термінах партнерства, то особливу увагу слід звернути на явище асертивності як «здатність людини не залежати від зовнішніх впливів та оцінок, самостійно регулювати власну поведінку та відповідати за неї» [1].

Звертаючи увагу на асертивність як один з найбільш істотних аспектів атрибутивної поведінки, ми тим самим підкреслюємо важливість здатності здійснювати свою суб'єктність незалежно від обставин, що складаються. Вважаємо, що переживання індивідом впевненості у собі у цілому саме собою створює відповідну ментальну передумову для переживання відчуття ясності думки щодо організації своєї поведінки під час розв'язання комунікативної задачі, яке хоч і вимагає відповідного ментального добудування, але лише як деякого супровідного, допоміжного засобу.

Вважаючи присутність асертивності в психологічному статусі комунікатора одним із суттєвих моментів у самоорганізації його поведінки на кшталт «я = він», ми тим самим підкреслюємо існування також особливостей у самоорганізації поведінки за схемами «я > він» або «я < він». У першому випадку ми маємо справу з проявом самовпевненості, у другому – з невпевненістю в собі у зв'язку із заниженою самооцінкою.

Виходячи з того, що основним моментом у здійсненні поведінки є переживання комунікатором своєї особистісної суб'єктності, яка в ситуації комунікативної задачі виявляє себе у вигляді антиципованого розв'язання, можна вважати, що воно може містити перевірені операції, здійснювані за допомогою атрибутивної дії.

Сказаного достатньо для формулювання думки про те, що атрибутивна поведінка може бути відтворена при зверненні до таких критеріальних ознак, як особистісність, самоставлення та самооцінка особистості, соціальний інтелект, толерантність та асертивність.

Список використаних джерел:

1. Асертивність. URL: <https://uk.wikipedia.org/wiki>
2. Велитченко Л.К. Психологічні основи педагогічної взаємодії: дис. ... д-ра психол. наук: 19.00.07 / Нац. пед. ун-т імені М.П.Драгоманова, Київ, 2006. 508 с.
3. Психология. Словарь / под общ. ред. А.В.Петровского, М.Г.Ярошевского. М.: Политиздат, 1990. 494 с.
4. Философский энциклопедический словарь / гл. редакция: Л.Ф.Ильичев, Н.Н.Федосеев, С.М.Ковалев, В.Г.Панов. М.: Сов. энциклопедия, 1983. 840 с.

ОСОБЛИВОСТІ МОТИВАЦІЙНОЇ СФЕРИ СТУДЕНТІВ З РІЗНИМ РІВНЕМ ПРОКРАСТИНАЦІЇ

Саранча Вікторія Владиславівна

здобувач вищої освіти психолого-педагогічного факультету
Полтавський національний педагогічний університет імені В.Г. Короленка, Україна

Науковий керівник: Шевчук Вікторія Валентинівна

канд. психол. наук, доцент, доцент кафедри психології
Полтавський національний педагогічний університет імені В.Г. Короленка, Україна

Прокрастинація, як свідоме відтермінування завдань, які викликають негативні емоції, є відомим для кожної людини явищем, яке може виникнути будь-коли: при виконанні професійних обов'язків, під час навчання, при вирішенні поточних завдань. Особливості прокрастинації та її причини досліджували такі відомі зарубіжні дослідники як Rita Emmett, Petr Ludwig, Steve Pavlina, Noach Milgram, John Perry, Piers Steel та багато інших. Вітчизняні дослідники звернулися до дослідження цього явища пізніше, серед них С. Бабатіна [1], Є. Базика, Т. Колтунович, О. Поліщук, Н. Крейдун, В. Лугова [2], О. Невоєнна, О. Поліванова та інші. Дослідники прокрастинації зосереджується, в основному на таких моментах як дослідження ситуативних причин, що сприяють прокрастинації (зокрема, вивчення характеристик завдань); індивідуально-особистісні особливості самих прокрастинаторів; наслідки відкладання; соціально-культурні і демографічні відмінності прокрастинації. Однак аналіз публікацій присвячених прокрастинації дає підстави стверджувати, що існують теоретичні та практичні проблеми в даній сфері, які потребують подальших наукових досліджень.

Порівняльний аналіз здійснюється за методиками визначення особливостей мотиваційної сфери респондентів за методикою А. Реана, дослідження спрямованості мотивації за методикою К. Х. Зіверта з даними за методикою діагностики рівнів прокрастинації у вибірковій сукупності (за Клеррі Лей).

Доцільно припустити, що існує зв'язок між схильністю до прокрастинації та особливостями мотиваційної сфери досліджуваних. Тобто студентам із високим та середнім рівнем прокрастинації властива зовнішня мотивація. Для осіб з низьким рівнем прокрастинації більш характерною є внутрішня спрямованість мотивації.

У таблиці 1 представлено співвідношення спрямованості мотивації респондентів, які характеризуються різним рівнем прокрастинації.

Таблиця 1

Співвідношення показників рівня прокрастинації та домінуючої спрямованості мотивації

Рівень прокрастинації	Спрямованість прокрастинації	Показник домінуючої спрямованості прокрастинації
		%
Високий	Зовнішня	27
	Внутрішня	5
Середній	Зовнішня	20
	Внутрішня	22
Низький	Зовнішня	7
	Внутрішня	20

Із наведених даних можна зробити висновок, що студенти із переважанням зовнішньої мотивації схильні до високого рівня прокрастинації (27%). Для цієї категорії вихідною умовою діяльності є зовнішні фактори: контроль, страх покарання, матеріальна вигода тощо. В свою чергу, студенти із середнім та низьким рівнем прокрастинації мають тенденцію до внутрішньої мотивації – 22% та 20% відповідно. Для них визначальними є: внутрішнє прагнення до діяльності, цілі, наміри, інтереси, бажання, почуття задоволеності від праці, можливість самореалізації.

У таблиці 2 представлено співвідношення професійних особливостей мотивації у досліджуваних з різним рівнем прокрастинації.

Таблиця 2

Рівень прокрастинації	Тип домінуючої мотивації	Показник
		%
Високий	Уникнення невдач	15
	Прагнення до успіху	17
Середній	Уникнення невдач	18
	Прагнення до успіху	23
Низький	Уникнення невдач	13
	Прагнення до успіху	13

Із наведених вище даних можна зробити висновок, що студенти з високим та середнім рівнем прокрастинації в більшій мірі схильні до орієнтації прагнення до успіху – 17% та 23% відповідно.

Досліджувані з низьким рівнем прокрастинації в однаковій мірі розподілились в тенденціях до уникнення невдач та прагнення до успіху.

Для доведення статистичної значимості відмінностей у студентів із різним рівнем прокрастинації та особливостями мотиваційної сфери використовувався коефіцієнт кореляції Пірсона. Це критерій, який дозволяє перевірити гіпотезу про те, що існує зв'язок між рівнем прокрастинації та особливостями мотиваційної сфери студентів. Статистичний аналіз було зроблено за допомогою програми Excel. Результати кореляційного аналізу представлено у таблицях 3 та 4.

Таблиця 3

Значення коефіцієнта кореляції Пірсона між схильністю до прокрастинації та особливостями мотиваційної сфери (N=60)

Схильність до прокрастинації					
		Негативна		Позитивна	
		Зовнішня мотивація	Внутрішня мотивація	Зовнішня мотивація	Внутрішня мотивація
r		2,601**	2,776**	2,776**	5,2
φ		-0,342	0,342	0,342	-0,564

*. Кореляція статистично значима для 0.05 ** . Кореляція статистично значима для 0.01

Результати математичної статистики свідчать про наявність статистично значущих зв'язків між процесами прокрастинації та компонентами мотиваційної сфери.

Внутрішня спрямованість мотивації прямо корелює з негативною схильністю до прокрастинації. Тоді як зовнішня мотивація та відсутність схильності до прокрастинації корелюють негативно.

Також виявлено, що схильність до прокрастинації (її високий та середній рівні) мають статистично значущі показники кореляції з схильністю до зовнішньої мотивації. Розглянемо особливості зв'язків більш детально.

Тенденція до внутрішньої мотивації статистично значимо корелює з відсутністю схильності (низьким рівнем) до прокрастинації. Це говорить про те, що респонденти з домінуванням внутрішньої спрямованості мотивації, для яких переважаючим поштовхом до діяльності є внутрішні спонукання, а не зовнішні фактори, дійсно, в меншій мірі схильні до прояву прокрастинації.

Тоді як, студенти, яким властива схильність до переважання зовнішньої мотивації, діяльність яких спонукається факторами ззовні: матеріальна вигода, контроль, страх покарання, прагненням продемонструвати (або досягти) владу або соціальний статус тощо відзначаються схильністю до прокрастинації (її високий та середній рівень).

Тенденція до зовнішньої мотивації негативно корелює з відсутністю схильності (низьким рівнем) до прокрастинації.

Внутрішня мотивація, як визначено статистично, негативно корелює з схильністю до прокрастинації.

Таблиця 4

2Схильність до прокрастинації				
	Негативна		Позитивна	
	Прагнення до успіху	Уникнення невдач	Прагнення до успіху	Уникнення невдач
r	0,307	0,307	0,307	0,307
φ	-0,04	0,04	0,04	-0,04

Також, за результатами математичної статистики, виявлено, що особливості професійної мотивації респондентів, серед яких виділено орієнтацію на уникнення невдач та прагнення до успіху, мають помірну кореляцію зі схильністю до прокрастинації. Розглянемо особливості зв'язків більш детально.

Схильність до прокрастинації серед респондентів корелює з тенденцією прагнення до успіху. Це говорить про те, що у студентів з високим та середнім рівнем прокрастинації домінуючою є орієнтація на прагнення до успіху.

Тоді як, тенденція орієнтації на уникнення невдач зі схильністю до прокрастинації корелює негативно. Що може свідчити про те, що схильність студентів на орієнтацію до уникнення невдач не має зв'язку із прокрастинацією.

Низький рівень або відсутність схильності до прокрастинації має помірну кореляцію з орієнтацією мотивації на уникнення невдач. Це свідчить про те, що студенти, орієнтовані на уникнення невдач, активність яких пов'язана з потребою уникнути покарання, осуду, зриву, невдачі тощо в меншій мірі схильні до прокрастинації.

Тоді як, тенденція орієнтації на прагнення до успіху серед респондентів зі схильністю до прокрастинації корелює негативно.

На результати дослідження могла мати вплив мала вибірка, а також наявність інших особливостей особистості, які детермінують схильність до прокрастинації.

Список використаних джерел:

1. Бабатіна С. І. Синдром академічної прокрастинації і соціальна відповідальність у студентському віці. *Вісник Національного технічного університету України «Київський політехнічний інститут». Філософія. Психологія. Педагогіка.* 2013. № 2. С. 24–25.
2. Лугова В. М. Прокрастинація: основні причини, наслідки та шляхи подолання. *Актуальні наукові дослідження в сучасному світі.* Переяслав-Хмельницький, 2018. Вып. 4(36), Ч. 2. С. 59–65.

ПСИХІЧНО-ЕМОЦІЙНИЙ СТАН СТУДЕНТІВ, ЯКІ ПОЄДНУЮТЬ НАВЧАННЯ ТА РОБОТУ

Мареніч Ганна Геннадіївна

здобувач вищої освіти педіатричного факультету
Харківський національний медичний університет, Україна

Москалік Андрій Романович

здобувач вищої освіти медичного факультету
Харківський національний медичний університет, Україна

Платонова Даріна Олександрівна

здобувач вищої освіти педіатричного факультету
Харківський національний медичний університет, Україна

Науковий керівник: Самойлова Олена Вячеславівна

канд. мед. наук,
асистент кафедри психіатрії, наркології, медичної психології та соціальної роботи
Харківський національний медичний університет, Україна

Актуальність: Економічна ситуація нашої країни, на жаль, досить нестабільна. Особливо це помітно серед студентів навчальних закладів, оскільки навіть бюджетне місце не гарантує отримання стипендії. Однак, слід відмітити, що ціни на продукти, ліки, одяг, навчання та гуртожитки не відповідають коштам, які отримують від держави люди цієї вікової категорії. Тому постає питання працевлаштування. Студенти покидаючи навчання, починають заробляти собі на гідне життя. Деякі поєднують навчання і роботу, проте це впливає на якість отриманих знань та психічно-емоційний стан, бо вони пропускають заняття або працюють вночі, чим порушують свій циркадний ритм. Таким чином, ми вважаємо вибрану нами тему досить актуальною.

Мета роботи: Дослідити психічно-емоційний стан та успішність навчання серед працюючих студентів харківського національного медичного університету.

На сьогоднішній день кожна людина є частиною соціуму. Проте той самий соціум ставить людину у певні рамки, такі як наприклад норми поведінки або обов'язкова наявність життєвонеобхідних речей. Особистість повинна мати житло (власне або наймане), сплачувати комунальні послуги, навчання, власний розвиток, повноцінне харчування, одяг, доступність до ліків та медичних оглядів. Безумовно соціалізація говорить о неабиякому розвитку людства, проте слід сказати про складнощі, які виникають на шляху забезпечення себе необхідним. Особливо слід відмітити студентів. Які вимушені працювати, навчатися та будувати родини одночасно. Такий досить важкий ритм життя з часом приводить до емоційного вигорання, астеничного синдрому та інших порушень психічно-емоційного стану молодих людей [2].

Безумовно працювати необхідно, але повинна бути можливість забезпечення студентам неповної ставки або неповного робочого дня, проте сьогоднішні реалі не завжди відповідають цьому.

Емоційне вигорання (від англійського «burn out» — випалити, перегоріти, видихнутися) проявляється у почутті розгубленості, спустошеності та безсилля.

Колишні цілі та цінності розчарували. У такому стані складно вчитися та працювати, ставати спеціалістом у своїй галузі. Воно може призвести і до професійного вигорання, коли людина втрачає інтерес до своєї спеціальності [1].

Особливо хотілось відмітити саме медичну сферу освіти, оскільки, як правило відсутня заочна форма навчання і людині доводиться пропускати заняття або працювати вночі, що не може не відобразитися на якості сприйняття нових знань та навиків, не говорячи вже про порушення стану здоров'я.

Маючи власний досвід та досвід близького оточення нами було прийнято рішення провести анонімне онлайн-опитування серед студентів харківського національного медичного університету (ХНМУ), мета якого стала вивчити психічно-емоційний стан та успішність навчання серед працюючих студентів ХНМУ.

У онлайн опитування прийняло участь 30 студентів ХНМУ. Серед них 75% мають роботу. 20% мають роботу у лікарнях або на скорій допомозі на частковій зайнятості. 25% працюють у аптеці нічними змінами 2/2. 20% чоловік мають роботу не пов'язану з медициною, але працюють офіційно. 15% працюють не офіційно та не зв'язані з медициною (фріланс, підробіток тощо).

65% студентів відчувають себе нещасливими. 55% мають проблему з циркадним ритмом. 45% відчувають астеничний синдром та вигорання. Майже 60% переконані, що навчання та сприйняття інформації через роботу погіршилось. 5% взагалі вигоріли та мають думки покинути медицину.

Таким чином, опрацювавши матеріали та соціальне опитування, ми вважаємо, що успішність навчання та здоров'я нашої молоді прямо пов'язано з фінансовим аспектом студентів та обов'язковою працею, оскільки велика кількість студентів через роботу втрачають здоровий психічно-емоційний стан, порушують режим дня та набувають інших проблеми зі здоров'ям, що приводять до емоційного вигорання та нещасливого життя, а також погіршується якість навчання.

Також ми вважаємо, що працювати безумовно потрібно, проте усе ж знаходити золоту середину та намагатися працювати неповний робочий день і вміти відпочивати.

Список використаних джерел:

1. Як не втомитися від навчання. чому студенти страждають від депресії та других проявів емоційного вигорання [Електронний ресурс]. – Режим доступу <https://iq.hse.ru/news/197841671.html>
2. Емоційне вигорання або синдром двадцять першого століття вигорання [Електронний ресурс]. – Режим доступу <https://delta-med.com.ua/emotsijne-vygorannya-abo-syndrom-dvadtsyat-pershogo-stolittya/>

ПСИХОЛОГІЧНИЙ АНАЛІЗ ЗМІСТУ ТЕРМІНІВ «КОЛЕКТИВ» ТА «КОМАНДА» (НА ПРИКЛАДІ ДІЯЛЬНОСТІ НАУКОВИХ БІБЛІОТЕК ЗАКЛАДІВ ВИЩОЇ ОСВІТИ)

Чорна Тетяна Володимирівна

ORCID ID: 0000-0002-0227-4545

здобувачка PhD кафедри психології та педагогіки,
директор Наукової бібліотеки

Національний університет «Києво-Могилянська академія», Україна

Науковий керівник: Голубєва Марія Олександрівна

ORCID ID: 0000-0001-5191-7984

доцент, кандидат педагогічних наук,
доцент кафедри психології та педагогіки

Національний університет «Києво-Могилянська академія», Україна

Анотація. У статті наведено психологічний аналіз змісту термінів «колектив» та «команда». Контент цієї наукової розвідки містить виокремлення спільних та особливих ознак колективу та команди. Особливу увагу приділено значенню створення команд, які діють на базі колективів наукових бібліотек ЗВО. Важливою особливістю команди є спільне бачення мети всіма її учасниками, а також розуміння можливості доповнювати зусилля один одного на шляху до успіху.

Актуальність дослідження. За останні роки у закладах вищої освіти України відбулися зміни у підходах до проведення наукового та освітнього процесів, що зумовило перегляд стратегії та пошуку інноваційних форм діяльності наукових бібліотек ЗВО. На сьогодні актуальним завданням наукових бібліотек ЗВО є управління розвитком та ефективною діяльністю в сучасних умовах. Керівники наукових бібліотек ЗВО все більше уваги приділяють злагодженій та ефективній роботі працівників, пошуку та впровадженню нових форм, методів взаємодії та управління, нових моделей діяльності. До останніх можна віднести модель професійної діяльності команди. Тому наразі актуальним є висвітлення професійної моделі діяльності як колективу наукової бібліотеки ЗВО так і команди наукової бібліотеки ЗВО в сучасну інформаційно-комунікаційну епоху.

Метою нашої наукової розвідки є психологічний аналіз змісту термінів «колектив» та «команда», що корелюється з діяльністю працівників наукових бібліотек ЗВО.

Виклад основного матеріалу. Учені стверджують, що досягнення в нашій життєдіяльності великою мірою зумовлюються ефективністю діяльності соціальних груп. Успіхи та невдачі у професійній діяльності теж визначаються як малою групою, так і організацією. Цьому питанню присвячено чимало досліджень [Горностаї, Слюсаревський, Татенко, Титаренко & Хазратова, 2018, с. 402-412].

Для того, щоб охарактеризувати нову модель професійної взаємодії в наукових бібліотеках ЗВО, необхідно проаналізувати психологічні відмінності змісту термінів «команда» та «колектив». Аналізуючи вітчизняну літературу з бібліотечної справи, ми знаходимо в ній часте використання терміну «колектив», однак зарубіжні дослідники надають перевагу використанню терміну «команда».

Враховуючи досвід успішних компаній, можна відзначити, що «результат виконання завдання здійснюється значно кращим шляхом, коли працівники взаємодіють в команді, а не окремо, так як кожна людина може зробити свій особистий внесок у певний процес найкращим чином» [Муха, 2005].

В історичному аспекті 70-90 роках ХХ ст. філософи, психологи та педагоги в СРСР, як правило, детально досліджували зміст поняття «колектив», аналізували особливості діяльності, структуру та функції саме такої соціальної групи. Зрозуміло, що в ті часи наголос робився на ідеологічній складовій. У «Психологічному словникові» за редакцією В. Войтка (1982) зазначено, що колектив (*від лат. collectivus – збірний*) – це «вищий рівень розвитку і функціонування соціальної групи» [с. 78]. І далі там само, колектив визначається єдністю ідейних, організаційних, ділових і міжособистісних стосунків [Войтко, 1982, с. 78]. С. Гончаренко (1997) в «Українському педагогічному словникові» описує майже ідеальний варіант стосунків в малій групі: «Колектив... – таке об'єднання..., життєдіяльність якого визначається цілями й завданнями, що впливають із потреб суспільного, колективного та індивідуального розвитку, в якому функціонує самоврядування, а стосунки... (ділові і особисті) є гуманними, характеризуються взаємною повагою і відповідальністю, спільним прагненням до загального успіху» [с. 170]. У цьому ж словнику є ще визначення поняття «колективізм» як певного морального принципу, який було взято на озброєння тодішньою системою виховання [с. 171].

На згуртування такої малої групи, тобто на формування колективу «впливають групові цілі, які відповідають потребам членів групи, можуть бути прийняті як власні, особисті цілі (тобто, кожен учасник вбачає особистий сенс у тому, що робить уся група), а також якщо група може розраховувати на успіх у досягненні цілі» [Коваленко & Корнев, 2006, с. 168].

Психологи вважають, що організована група людей стає колективом тоді, коли вона починає набувати ознак цілеспрямованості, оптимального рівня мотивації, інтегрованості, узгодженості, керованості, результативності [Коваленко & Корнев, 2006, с. 98].

Варто зазначити, що «Великий тлумачний словник сучасної української мови» (2005) визначає термін «колектив» як «сукупність людей, об'єднаних спільною діяльністю, спільними інтересами. Група людей, зв'язаних спільною працею в одній організації» [с. 553]. У цьому ж словнику ще визначається поняття «команда», одним із значень якого є «група людей, що виконує якусь роботу» [с. 558].

У низці більш пізніх словників ні у філософських, ні у психологічних взагалі не визначалися ні поняття «колектив», ні поняття «команда» [Синявський & Сергєєнкова, 2007; Філософський енциклопедичний словник, 2002]. На нашу думку, це відбулося тому, що зміст термінів «колектив» та «колективізм» було вже досить часто-густо розглянуто та навіть зайоложено. Наступна наукова хвиля із 90-х років ХХ ст. та до тепер, яка розпочала детально аналізувати зміст поняття «команда», «побудова команди», «командна робота» та т. і., напрацювала вже досить масштабний контент у різних наукових аспектах: філософському, психологічному, педагогічному, соціологічному, культурологічному, економічному та т. і. При цьому однак, як це не дивно, у сухому залишку, кардинальні ознаки як поняття «колектив» так і поняття «команда» збігалися.

Підсумовуючи все вище сказане та лаконічно формулюючи, констатуємо, що до таких кардинальних ознак цих понять відноситься: формулювання та усвідомлення спільної мети; потужна мотивація усіх членів у процесі досягнення цієї мети,

організація розподілу функцій при спільній діяльності, планування та реалізація ефективної спільної діяльності завдяки створенню певної ієрархічної структури та обов'язково виокремлення лідера.

Однак, намітилися і суттєві розбіжності у процесі планування, мотивації, організації та контролю роботи колективів та команд, особливо це стосується діяльності наукових бібліотек вітчизняних ЗВО (далі – НБ ЗВО). На нашу думку, по-перше, з точки зору термінів діяльності колективів НБ ЗВО, то ці терміни обмежуються лише загальною акредитацією певного навчального закладу. Особливо це стосується ЗВО недержавної форми власності. Діяльність команди, яка створюється в НБ ЗВО під конкретний проєкт, завершується із завершенням цього проєкту. По-друге, з точки зору формування мотивації усіх членів у процесі досягнення цілей, більш високим рівнем мотивації можуть характеризуватися саме члени команди НБ ЗВО, тому, що вони об'єднані «свіжою» захоплюючою ідеєю. У працівників колективу НБ ЗВО коло повноважень на робочому місці може трансформуватися у різного рівня мотивацію. Останнє залежить від різноманітних зовнішніх та внутрішніх чинників. По-третє, структура НБ ЗВО відповідає певним державним вимогам та створюється у відповідності з наказом ЗВО. А структура команди НБ ЗВО формується стихійно. По-четверте, директори НБ ЗВО обираються на загальних зборах колективу НБ ЗВО, їх, із точки зору психології, можна вважати до певної міри формальними лідерами. А лідерів, які очолюють команду проєкту НБ ЗВО, можна вважати неформальними лідерами. І нарешті, по-п'яте, розподіл функцій у колективі НБ ЗВО відбувається за штатним розписом, а у команді – за професійними компетентностями у різних сферах діяльності, необхідних для виконання поставлених завдань. Членами такої команди можуть бути не тільки працівники НБ ЗВО, але й інших структурних підрозділів цього ЗВО та інших організацій чи інституцій.

У психології вітчизняні дослідники, пояснюють термін «колектив», як «вищий рівень розвитку малої групи, що формується на засадах спільної соціально значущої діяльності» [Коваленко & Корнев, 2006, с. 229].

У вітчизняній літературі ми бачимо тенденцію до частого використання терміну «колектив», «бібліотечний колектив» у значенні згуртованості та спільній діяльності працівників наукових бібліотек ЗВО. У нашій науковій розвідці було розглянуто вітчизняний та зарубіжний підходи визначення змісту наукової дефініції «команда», що дозволило зробити висновки про відсутність єдиного визначення та варіативність трактування цього [Чорна, 2021].

В. Шинкарук вживає термін «колектив» і характеризує бібліотечний колектив, як «співтовариство людей, спрямоване на досягнення соціально значимих цілей». Цей автор стверджує, що «саме колектив є основною сферою застосування здібностей, реалізації потреб і інтересів особистості бібліотекаря» [Шинкарук, 2015]. Т. Колесникова (2020) у своїй статті використовує одночасно два поняття та досліджує «моделі організації віддалено працюючих команд (колективів) бібліотек ЗВО» [с. 40-61].

Найчастіше поняття «команда» вживається у контексті бізнесу, коли говорять про управлінські команди. Хоча уже з середини 90-х рр. ХХ ст. у бібліотечній діяльності активно застосовується проєктний менеджмент, характерною ознакою якого є сформованість команди проєкту (окремої тимчасової організаційної структури) [Глазунова, Ніколаєнко & Сошинська, 2019, с. 48-51]. Проблеми проєктного менеджменту в бібліотечній діяльності досліджували Н. Жадько, Є. Качанова, В. Ключова, В. Пашкова, Я. Хіміч, І. Шевченко та інші. Дослідники

вважають, що важливим фактором успіху проекту є злагоджена команда. Так, Хіміч (2012) стверджує, що «впровадження інноваційних змін, проектна діяльність потребує спільних зусиль – «групової роботи», роботи «робочих груп», «колективу бібліотеки», «колективу відділів бібліотеки» тощо. Але, коли мова йде про ефективну проектну діяльність та кадровий менеджмент, то, в першу чергу, мається на увазі «командна робота». Цей автор характеризує команду як «особливий різновид невеликої групи, якій властиві особливі риси, що визначають ефективність її діяльності» [с. 62-64].

Таким чином, порівнюючи поняття «колектив» і «команда», можна виокремити спільні ознаки: постійність комунікаційного контакту, об'єднання працівників за певними спільними завданнями, спільність дій та взаємна допомога. Головною відмінністю команди є існування певної спільної мети. Учасники робочого процесу розподіляють завдання для досягнення цієї мети між собою, і кожний член команди відповідальний за її досягнення. Низку особливих відмінностей діяльності колективу наукової бібліотеки та діяльності команди ми унаочнили в таблиці 1.

Таблиця 1

Особливі відмінності діяльності колективу наукової бібліотеки ЗВО та діяльності команди наукової бібліотеки ЗВО

Команда	Колектив
спільна діяльність	цілеспрямованість
спільні цілі	оптимальний рівень мотивації
спільну відповідальність	інтегрованість
особистісні неформальні взаємодії	узгодженість
взаємодоповнювальний склад групи	керованість
участь усіх у напрацюванні рішень	результативність
неформальний лідер	формальний лідер
стосунки, побудовані на довірі	в основному ділові стосунки

Авторська розробка – Тетяни Чорної.

Висновки. Наукові бібліотеки вітчизняних ЗВО все ще застосовують застарілі методи колективної роботи, несуть колективну відповідальність за результати роботи, бояться вийти за межі зони комфорту.

Створення та розвиток команди на базі колективу наукової бібліотеки ЗВО має бути ретельно продуманим і прорахованим кроком із боку керівництва закладу. Важливою особливістю команди є спільне бачення мети, а також розуміння можливості доповнювати зусилля один одного на шляху до успіху.

Нова модель професійної взаємодії (узгодження дій колективу та команд) в наукових бібліотеках ЗВО характеризується інтегрованою діяльністю усього колективу НБ ЗВО та низки команд, створених під певні проекти.

Аналізуючи вітчизняну літературу з бібліотечної справи, ми знаходимо в ній часте використання терміну «колектив», однак зарубіжні дослідники надають перевагу використанню терміну «команда».

У сучасних психологічних джерелах під змістом поняття «команда» розуміють особливу соціальну групу, яка має такі ознаки: спільну діяльність; спільні цілі; спільну відповідальність; особистісну неформальну взаємодію; взаємодоповнювальний (за професійними та психологічними характеристиками) склад групи; участь усіх учасників/учасниць команди у напрацюванні рішень; чітко виражений лідер; взаємний вплив; стосунки, побудовані на довірі.

У вітчизняній психологічній літературі ми бачимо тенденцію до частого використання терміну «колектив», «бібліотечний колектив» у значенні

згуртованості та спільній діяльності працівників наукових бібліотек ЗВО. У попередніх нашій наукових розвідках було розглянуто зарубіжний та український підходи щодо визначення змісту наукової дефініції «команда», що дозволило зробити висновки про відсутність єдиного визначення та варіативність трактування змісту цього терміну.

Цю статтю виконано в рамках розробки науково-дослідної теми кафедри психології та педагогіки НаУКМА «Психологічні умови та механізми функціонування особистості в реаліях сучасного українського суспільства». Реєстраційний номер в УкрІНТЕІ: 0121U114361. Науковий керівник: професор, доктор психологічних наук, завідувач кафедри психології та педагогіки НаУКМА, професор В. М. Чернобровкін.

Список використаних джерел:

1. Бусел, В. Т. (Ред.). (2005). *Великий тлумачний словник сучасної української мови: 250000*. Київ; Ірпінь: Перун.
2. Войтко, В. (Ред.). (1982). *Психологічний словник*. Київ: Вища школа.
3. Глазунова, С. М., Ніколаєнко, Я. М. & Сошинська, Я. Є. (2019) *Освітнянська бібліотека в сучасній системі соціокультурних комунікацій: метод. рек.* Київ, 2019.
4. Гончаренко, С. У. (Ред.). (1997). *Український педагогічний словник*. Київ: Либідь.
5. Горностаї, П. П., Слюсаревський, М. М., Татенко, В. О. Титаренко, Т. М., & Хазратова, Н. В. (2018). *Основи соціальної психології*. Київ: Талком.
6. Коваленко А. & Корнєв Н. (2006). *Соціальна психологія*. Київ: Геопринт.
7. Колесникова, Т. (2020). Бібліотеки закладів вищої освіти в умовах невизначеності: особливості організації віддаленої роботи персоналу. *Український журнал з бібліотекознавства та інформаційних наук*, (6), 40 – 61. <https://doi.org/10.31866/2616-7654.6.2020.218608>
8. Муха, Р. (2015). Команда, її сутність та особливості розвитку. *Ефективна економіка*. Дніпровський аграрно-економічний державний університет. (8). Дніпро: Вид-во «ТОВ ДКС».
9. Синявський, В. В. & Сергєєнкова О. П. (2007). *Психологічний словник*. Київ: Науковий світ.
10. Хімич, Я. (2012). Інноваційні зміни в бібліотеці на основі проектного, кадрового менеджменту та ініціативної діяльності бібліотек: посібник для бібліотекарів за програмою підвищ. кваліфікації бібл. працівників. *Українська бібліотечна асоціація*. Київ: Самміт-Книга.
11. Чорна, Т. В. (2021). Зміст наукової дефініції «команда»: вітчизняний та зарубіжний підходи. *Програма і матеріали Науково-практичної конференції «Особистість у просторі проблем ХХІ століття»*. Київ: ПП «Дірект Лайн».
12. Шинкарук, В. І. (Ред.). (2002) *Філософський енциклопедичний словник*. Київ: Абрис.
13. Шинкарук, В. Ю (2015). Особливості індивідуального спілкування фахівців у бібліотеці. *Бібліотека в освітньому просторі. Морально-психологічний клімат у колективі книгозбірні ВНЗ: інформ. бюл. для працівників бібліотек ВНЗ III – IV рівнів акредитації державної форми власності Хмельницької області*, (20). Взято з http://lib.khnu.km.ua/about_library/metodob/Buletен20/buletен20.htm

СЕКЦІЯ XXVIII. МЕДИЧНІ НАУКИ ТА ГРОМАДСЬКЕ ЗДОРОВ'Я

CLINICAL AND DIAGNOSTIC ASPECTS OF MILD TRAUMATIC BRAIN INJURY

Makarov D.E.

Student of 4 Medical Faculty
Kharkiv national medical university, Ukraine

Scientific advisor: Teslenko Olga

MD, PhD, Associate professor,
Associate professor of the Department of Neurology
Kharkiv national medical university, Ukraine

Introduction. Plastic and energetic restructuring of the brain after traumatic brain injury (TBI) lasts for many years, and impairment of adaptive neuroplasticity can lead to a progressive course of even mild TBI (MTBI).

The aim: Analysis of the clinical and biochemical characteristics of the consequences of MTBI, to clarify the directions of differentiated treatment.

Materials and methods. One hundred patients of 20-60 years old, who underwent MTBI 1-5 years ago, were examined. All patients are divided into two groups: Group I (50 patients), with an injury time of 1 to 2 years 11 months; Group II (50 patients) with trauma of 3-5 years. The patients underwent clinical neurological, neuropsychological, and biochemical examinations. The assessment of the reparative capabilities of the brain was carried out by the method of enzyme immunoassay; the content of brain-derived neurotrophic factor (BDNF), nerve growth factor (beta-NGF) and apoptosis promoter B-cell lymphoma / leukemia-2 (Bcl-2) were determined in blood serum.

Results: Our research confirms the idea that with MTBI, the mid-stem structures of the brain are especially vulnerable, which play a leading role in ensuring the adaptation processes of the human body. Clinically, this was manifested by asthenic, autonomic and cognitive disorders. These clinical abnormalities reflect persistent neuronal dysfunction. A decrease in BDNF expression and an increase in beta-NGF in the long-term period of MTBI can serve as a marker of neuronal dysfunction, i.e. persistent impairment of adaptive neuroplasticity, which is closely associated with emotional and cognitive disorders. The Bcl-2 level was remaining stably high, statistically significantly higher than the control values, even with an increase in the duration of the post-traumatic period. This phenomenon, apparently, can be regulatory in nature as an inhibitor of apoptosis.

Conclusions: The dynamics of indicators of neuroplasticity in blood serum (BDNF, beta-NGF) and promoters of apoptosis (Bcl-2) arising on adequate complex therapy may be an indirect sign of activation of compensatory-restorative processes and the correct choice of therapeutic effects.

DONATORS OF NITRIC OXIDE IN OBSTETRIC PRACTICE

RESEARCH GROUP:

Olena Deinichenko

Ph.D., Assistant of the Department of Obstetrics and Gynecology
Zaporizhzhia State Medical University, Ukraine

Nataliya Hayday

Ph.D., Associate Professor, Department of Obstetrics and Gynecology
Zaporizhzhia State Medical University, Ukraine

Maryna Serhiyenko

Ph.D., Assistant of the Department of Obstetrics and Gynecology
Zaporizhzhia State Medical University, Ukraine

Nataliya Kolokot

Postgraduate Student, Assistant of the Department of Obstetrics and Gynecology
Zaporizhzhia State Medical University, Ukraine

Anna Shevchenko

Ph.D., Assistant of the Department of Obstetrics and Gynecology
Zaporizhzhia State Medical University, Ukraine

Nataliya Zemlyana

Ph.D., Assistant of the Department of Obstetrics and Gynecology
Zaporizhzhia State Medical University, Ukraine

Donators of nitric oxide, in recent years are increasingly used in the clinical practice of various fields of medicine, among them the greatest interest is L-arginine (the main substance of the donor of nitric oxide) used in hypertensive disorders in pregnant women. Nitric oxide deficiency is a key element in endothelial dysfunction in critical conditions.

In recent years, a large number of studies have been devoted to studying the role of NO in the pathophysiology of obstetric conditions. The results of these studies laid the foundation for the clinical use of NO donors as a new pharmacological tool.

It is likely that this substance plays a fundamental role in the pathogenesis of preeclampsia and intrauterine growth restriction syndrome, where the ability of the molecule to cause smooth muscle relaxation has been found to be quite useful. The role of NO in maintaining vascular homeostasis is reduced to the regulation of vascular tone, proliferation and apoptosis, as well as the regulation of oxidative processes. In addition, angioprotective properties are inherent in NO [1,2].

Fetal Growth Restriction Syndrome (FGR) is the result of reduced blood supply, leading to limited access to oxygen and nutrients necessary for fetal growth. The pathogenesis of this condition to date also remains not fully understood, apparently, therefore, no effective treatment of this pathology has yet been developed. It is likely that NO should play an important role in the prevention and treatment of this condition, since it can contribute to the improvement of uteroplacental circulation, increase the blood supply

to the fetus [3]. As shown by some authors, in the second trimester of pregnant women who has FGR, the levels of NO in the amniotic fluid were lower than in the control group.

In recent studies on the effect of L-arginine (an NO donor) on the intrauterine condition of the fetus in patients with PE, it was found that it promotes intrauterine growth of the fetus by increasing NO production. Therapy with L-arginine contributed to an increase in the pulsation index of the middle cerebral artery and cerebro-placental ratio and a noticeable decrease in the systolic-diastolic ratio, pulse index, and resistance index [7].

Physiological vascular adaptation to pregnancy (an increase in blood volume, cardiac output and a decrease in vascular resistance) is accompanied by an increase in endogenous NO production and an increase in NO sensitivity to vascular smooth muscle cells. Experimental studies have shown the role of enhancing oxidative stress and reducing the bioavailability of vasodilators such as NO in the pathogenesis of cardiovascular dysfunction during pregnancy.

The effectiveness of the use of L-arginine in complicated pregnancy has been established in several studies. F. Facchinetti et al., examining hypertensive patients randomized to placebo or intravenous L-arginine groups, showed a significant decrease in SBP and DBP after treatment in the group receiving L-arginine [4]. There is also a tendency to prolong pregnancy.

L-arginine also contributes to intrauterine growth of the fetus by increasing NO production and improving blood circulation in the umbilical artery. In a randomized, placebo-controlled, double-blind, clinical study in pregnant women with preeclampsia, K. Rytlewski et al. (2006) found a significant decrease in the umbilical artery pulsation index in patients who received L-arginine in addition to standard therapy. Therapy with L-arginine contributed to a significant increase in the pulsation index of the middle cerebral artery and cerebro-placental coefficient. The duration of pregnancy and the Apgar score for newborns were also higher in the treatment group.

Some authors, when examining pregnant women with gestational hypertension and intrauterine growth retardation (FGR), who received L-arginine in addition to standard therapy, found a marked decrease in systolic diastolic ratio, pulse index, and resistance index [8]. The NO content in the blood of the mother and the fetus was significantly higher than in the group receiving only standard therapy. The body weight of newborns from mothers treated with L-arginine was at the level of the control group and significantly higher than in the standard therapy group [7, 8].

Therefore, the results of numerous studies of recent years indicate the possibility of effective and safe application of the properties of L-arginine as an active NO donor in clinical practice in obstetric pathology.

Thus, the possibility of using L-arginine as a donor of nitric oxide in the treatment and prophylaxis of critical conditions in obstetrics is obvious and requires further study.

References:

1. Gurevich MA, Sturov NV (2006) Nitric oxide deficiency and maintenance of vascular homeostasis: role of mononitrates and cytoprotection problems. *The Difficult Patient*, 3: 23–29.
2. Yelsky VN, Vatutin NT, Kalinkina NV, Salakhova AM (2008) The role of endothelial dysfunction in the genesis of cardiovascular disease. *Journal. Academy of Medical Sciences of Ukraine*, 14 (1): 51-62.
3. Ashurova NG, Ismatova MI. 2015. A modern look at the problem of fetal fetal developmental delay (Review article). *Science. Thought* 3: 13–18.
4. Facchinetti F., Saade G.R., Neri I. et al. (2007) L-arginine supplementation in patients with gestational hypertension: a pilot study. *Hypertens Pregnancy*, 26 (1): 121-130.

5. Rytlewski K., Olszanecki R., Korbut R., Zdebski Z. (2005) Effects of prolonged oral supplementation with l -arginine on blood pressure and nitric oxide synthesis in preeclampsia. *Eur. J. Clin. Invest.*, 35 (1): 32-37.
6. Rytlewski K., Olszanecki R., Lauterbach R. et al. (2006) Effects of oral L-arginine on the foal condition and neonatal outcome in preeclampsia: a preliminary report. *Basic Clin. Pharmacol. Toxicol.*, 99 (2): 146–152.
7. Sieroszewski P., Suzin J., Karowicz-Bilińska A. (2004) Ultrasound evaluation of intrauterine growth restriction therapy by a nitric oxide donor (L-arginine). *J. Matern. Fetal Neonatal Med.*, 15 (6): 363–366.
8. Zhang N., Xiong A.H., Xiao X., Li L.P. (2007) Effect and mechanism of L-arginine therapy for fetal growth retardation due to pregnancy-induced hypertension. *Nan. Fang Yi Ke Da Xue Xue Bao*, 27 (2): 198–200.

NEONATAL MORBIDITIES OF FETAL GROWTH RESTRICTION

RESEARCH GROUP:

Olena Deinichenko

Ph.D., Assistant of the Department of Obstetrics and Gynecology
Zaporizhzhia State Medical University, Ukraine

Krut' Yuriy

MD, Professor, Head of the Department of Obstetrics and Gynecology
Zaporizhzhia State Medical University, Ukraine

Volodymyr Syusyuka

MD, Associate Professor, Department of Obstetrics and Gynecology
Zaporizhzhia State Medical University, Ukraine

Mykhaylo Pavlyuchenko

Ph.D., Associate Professor, Department of Obstetrics and Gynecology
Zaporizhzhia State Medical University, Ukraine

Volodymyr Puchkov

Ph.D., Associate Professor, Department of Obstetrics and Gynecology
Zaporizhzhia State Medical University, Ukraine

Oksana Bohomolova

Postgraduate Student, Assistant of the Department of Obstetrics and Gynecology
Zaporizhzhia State Medical University, Ukraine

Arterial hypertension contributes to the development of vascular and metabolic disorders in pregnant women, which leads to impaired uterine-placental circulation and promotes the development of further fetal growth restriction (FGR) [6, 7]. FGR is an urgent medical and social problem in obstetrics today [1-4]. FGR is diagnosed if there is a decrease in the mass-growth rate below the 10-percentile according to the gestational age in the presence of placental insufficiency. Chronic hypoxia of the mothers body and placental hypofunction due to impaired uterine-placental circulation and impaired transport of oxygen and essential nutrients to the fetus as a result play the main role among the various pathogenetic mechanisms of FGR [2, 4]. FGR is the second cause of infant death after prematurity. The frequency of FGR is about 10%, in antenatal fetal death it reaches 20%, and in preterm pregnancy - from 15% to 22% [5].

The main aim of our study was to investigate the neonatal consequences of children with diagnosed fetal growth retardation who were born from women with chronic hypertension.

A retrospective analysis of 117 case histories of pregnant patients with hypertension undergoing treatment at the Ukraine Zaporizhzhya Oblast Perinatal Center in 2017-2018 was conducted. A case-control study was performed. Women were observed at 26-42 weeks of gestation. . All newborn children were divided into 2 groups. Group 1 included 14 infants diagnosed with FGR. Group 2 (comparison group) included 103 children who were not

defined by the FGR. Statistical analysis was performed using the program "STATISTICA® for Windows 6.0" (Stat Soft Inc., No. AXXR712D833214FAN5).

Results. There were no statistically significant differences between the groups of patients by the structure of other comorbidities, $p>0.05$. It is worth noting that the vast majority of children in group 1 had hypothermia (58.2%), whereas most patients in group 2 (52.4%) had hypoglycemia, $p<0.05$. (Fig.1)

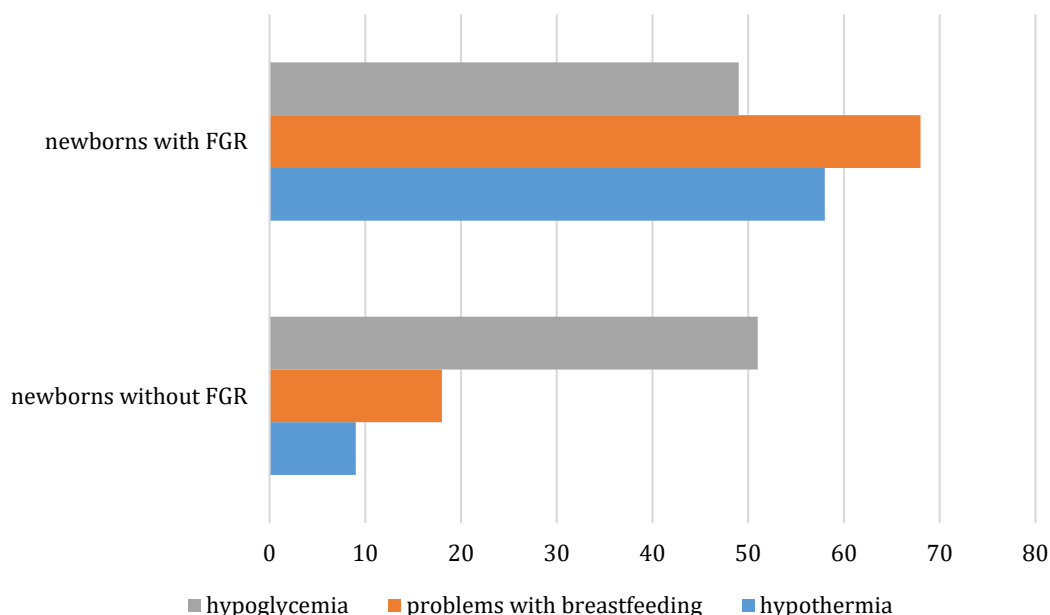

Fig. 1. **Complications in the neonatal period**

Staying in the hospital treatment of patients 1 group exceeded 10 days (78.6%), $p<0.01$. Breastfeeding problems were identified in 68.9% of patients in group 1 and in 18.2% of children in the comparison group, $p<0,001$. In this case, hypocalcaemia and infections had similar rates in both groups.

Conclusion. The analysis of anamnestic and standard clinical and instrumental indicators identified the following complications of fetal developmental delay: hypothermia, hypoglycemia, the presence of difficulties with breastfeeding, hypocalcemia and infections. The appointment of standard regimens for the treatment of chronic hypertension in pregnant women did not affect the development of fetal growth retardation and the occurrence of further complications.

References:

1. Egorova YaA, Zabolotnov VA, Rybalka AN. Zaderzhka vnutriutrobnogo razvitiya ploda v perinatalnoj medicine (obzor) [Fetal growth retardation in perinatal medicine (review)]. *Zdorove zhenshchiny* 2015; 4(100): 48-51. Russian.
2. Kolokot NH. Udoskonalennia diahnostryky zatrymky rostu ploda u vahitnykh shliakhom vykorystannia biokhimichnykh markeriv, shcho kharakteryzuiut porushennia stres adaptatsii [Improvement of fetus growth restriction diagnostics in pregnant women by means of biochemical markers that characterize the disorder of stress-adaptation]. *Zaporozhskij medicinskij zhurnal*. 2018; 2(107): 231-235. Doi 10.14739/2310-1210. 2018.2.125275. Ukrainian.
3. Korostil MO, Chorna OO. Zatrymka rostu ploda pry donoshenii i nedonoshenii vahitnosti [Fetal growth retardation in term and premature pregnancy]. *Akusherstvo. Hinekologhiia. Henetyka*. 2016; 1: 20-23. Ukrainian.

4. Jacqueline EAK, Bamfo Anthony O, Odibo. Diagnosis and management of fetal growths restriction. *Journal of pregnancy*. 2011; Article ID 640715, doi: 10.1155/2011/640715.
5. Kosilova SYe. Akusherski ta perynatalni uskladnennia, yak faktory ryzyku zatrymky rostu ploda [Obstetrical and perinatal complications as risk factors of fetal growth retardation]. *Bukovynskyi medychnyi visnyk*. 2016; 20, 2(78): 48-50. Ukrainian.
6. Korol TM. Fetoplatsentarna nedostatnist (FPN) – aktualna problema medytsyny. Kliniko-etioopatohenetychni kryterii diahnostryky, likuvannia ta profilaktyky [Fetoplacental insufficiency (FPN) – actual problem of medicine. Clinical-etio-pathogenetical diagnostic criteria, tretment and prevention]. *Visnyk problem biolohii i medytsyny*, 2013; 1(2): 49-54. Ukrainian.
7. Alekseeva LL, Borgolov AV, Mangataeva MR, Afanaseva OM, Radnaeva SA. Mehanizm formirovaniya HFPN pri arterialnoy gipertenzii u beremennyih zhenschin [The mechanism of chronicle fetoplacental deficiency forming due to arterial hypertension of the pregnant women]. *Vestnik buryatskogo gosudarstvennogo universiteta*. 2008;. 12: 82-86.

RETINAL ANGIOPATHY AND CHRONIC ARTERIAL HYPERTENSION DURING PREGNANCY

RESEARCH GROUP:

Olena Deinichenko

Ph.D., Assistant of the Department of Obstetrics and Gynecology
Zaporizhzhia State Medical University, Ukraine

Valery Mladonov

Obstetrician-gynecologist, Department of Gynecology
Yakymivka Central District Hospital, Zaporizhzhia region, Ukraine

Vera Mladonova

Anesthesiologist-resuscitator
Intensive care unit Central District Hospital Tomakivka, Dnipropetrovsk region, Ukraine

Yulia Turchynenko

Anesthesiologist-resuscitator
Intensive care unit Central District Hospital Tomakivka, Dnipropetrovsk region, Ukraine

Volodymyr Moskovka

Anesthesiologist-resuscitator
Intensive care unit Central District Hospital Tomakivka, Dnipropetrovsk region, Ukraine

Igor Bilan

Anesthesiologist-resuscitator
Intensive care unit Central District Hospital Tomakivka, Dnipropetrovsk region, Ukraine

Arterial hypertension in pregnant women is a concept that combines various forms of increasing blood pressure. Chronic hypertension (high blood pressure is detected even before pregnancy or for the first time - before the 20th week of pregnancy) occupies a special place among the pressing issues of modern medicine, especially in pregnant women [1-3]. AH increases the risk of detachment of a normally located placenta, massive coagulopathic bleeding as a result of detachment of the placenta, and can also cause eclampsia, impaired cerebral circulation, and retinal detachment [4]. A serious complication of uncontrolled arterial hypertension during pregnancy is retinal vascular angiopathy. Hemodynamic and vascular changes that occur during pregnancy can affect eye function. These changes are usually transient, but in some cases they can persist even after childbirth.

The aim of the study was to study the fundus in pregnant women with chronic arterial hypertension at a gestational age of 30-34 weeks, to identify vascular changes that could affect the function of the eye. Identification of the negative effects of chronic hypertension of varying severity on the function of vision.

Materials and research methods. A retrospective analysis of the history of pregnancy and childbirth of 67 pregnant women with chronic arterial hypertension of the 1st and 2nd degree who were hospitalized in the department of pathology of pregnant women of the regional perinatal center of Zaporizhzhia in 2017-2018 was carried out. The study was conducted during the gestational period 30 -34 weeks of gestation. The emphasis was on the study of changes in the fundus during high-risk pregnancy.

Results. According to an ophthalmological examination among 67 pregnant women, the absence of retinal angiopathy was detected in 36 patients (53.7%); 31 pregnant women (46.3%) had signs of retinal angiopathy. Among them, 2 pregnant women were diagnosed with chronic arterial hypertension of the first degree and 29 patients were exposed to chronic arterial hypertension of the second degree.

Conclusions. According to a comprehensive examination of pregnant women with chronic hypertension, a high incidence of angiopathic retinal lesions was detected (46.3%). From the very beginning of pregnancy, women with arterial hypertension who have previously received antihypertensive drug therapy should be adjusted in such a way as to normalize their blood pressure. Pregnant women with arterial hypertension may be offered planned hospitalizations in the department of pregnancy pathology to stabilize blood pressure figures, select adequate antihypertensive therapy, and early diagnosis of complications.

References:

1. Vertkin A.L., Tkacheva O.N., Murashko L.E. et al. Arterial hypertension of pregnant women: diagnosis, management tactics and treatment approaches // Attending physician. - 2006. - No. 3. - S. 25-8.
2. Manukhin I.B., Markova E.V., Markova L.I., Struk R.I. Combined low-dose antihypertensive therapy in pregnant women with arterial hypertension and gestosis // Cardiology. - 2012. - No. 1. - P.32-38.
3. Clivaz Mariotti L., Saudan P., Landau Cahana R., Pechere – Bertschi A. Hypertension in pregnancy // Rev. Med. Suisse. - 2007. - Vol. 3 (124). - P. 2015-2016.
4. Mustafa R., Ahmed S., Gupta A., Venuto R.C. A comprehensive review of hypertension in pregnancy // J. Pregnancy. - 2012. - Vol. 5 (3). - P. 534-538.
5. Gotovac M., Kastelan S., Lukenda A. Eye and pregnancy. Coll. Antropol. 2013; 37 (1): 189-93.
6. Omoti A.E., Waziri-Erameh J.M., Okeigbemen V.W. A review of the changes in the ophthalmic and visual system in pregnancy. Afr. J. Reprod. Health 2008; 12 (3): 185-96.

ЕФЕКТИВНІ ЛІКАРСЬКІ ЗАСОБИ ЛІКУВАННЯ ХВОРИХ ІЗ ЧЕРЕПНО-МОЗКОВОЮ ТРАВМОЮ

Чічагова Е.О.

здобувач вищої освіти II медичного факультету
Харківський національний медичний університет, Україна

Науковий керівник: Тесленко О.О.

канд. мед. наук, доцент, доцент кафедри неврології
Харківський національний медичний університет, Україна

Реабілітація хворих з наслідками черепно-мозкових травм (ЧМТ) - одна з найважливіших медико-соціальних проблем України сьогодні. Це пов'язано зі збільшенням частоти виникнення ЧМТ внаслідок зростання дорожньо-транспортних пригод, розвитку екстремальних видів спорту, розширення зон військових конфліктів. Подальший перебіг віддаленого періоду ЧМТ залежить від індивідуальних особливостей організму, провокуючих чинників, супутніх хвороб, повторних травм і ін. Механізми компенсації залежать від пластичності нервової системи, функціональних резервів і якості первинного лікування. Пластична перебудова мозку після ЧМТ триває і у віддаленому періоді, складно поєднуючи в різних співвідношеннях деструктивні і регенеративні процеси [1, 2]. Для більшості пацієнтів, які отримали ЧМТ, пізній її період завершується повним одужанням. Однак, частина хворих, все ще відчуває її наслідки у віддаленому періоді. Тоді на перший план зазвичай виступають вегетативні і емоційно-особистісні розлади, що ведуть до порушення психосоціальних взаємодій, а не фізичні дефекти. Відбувається це через те, що найчастішими в плані інвалідизації хворого проявами закритою ЧМТ є порушення когнітивних функцій [3, 4]. Програма медичної реабілітації пацієнтів з наслідками ЧМТ, особливо працездатного віку, повинна підбиратися індивідуально, з урахуванням клінічних і патоморфологічних особливостей. Удосконалення методів лікування ЧМТ є важливим завданням для практичного лікаря, а необхідність фармакологічної корекції робить актуальним пошук нових препаратів з ноотропною і нейротрофічною дією.

До нашого дослідження було залучено 60 пацієнтів працездатного віку, які 1-3 роки тому перенесли закриту ЧМТ середнього ступеня тяжкості. Всі хворі перебували на стаціонарному лікуванні в Обласній лікарні м.Харкова. Діагноз встановлювали на підставі загальноприйнятих критеріїв. У гострому періоді ЧМТ всім пацієнтам проводилася консервативна терапія. Дослідження проводили в три етапи: в день надходження пацієнта в стаціонар (1-й етап), через 30 днів (2-й етап) і 90 днів після проведеного лікування (3-й етап). На кожному етапі всім пацієнтам проводили клініко-неврологічне обстеження за стандартною методикою, нейропсихологічне обстеження, додаткове інструментальне нейрофункціональне обстеження. Нейропсихологічне дослідження включало наступні методики: емоційно-вольові порушення оцінювали за допомогою шкали самооцінки рівня тривожності Ч.Д.Спілбергера, Ю.Л.Ханіна, шкали депресії Бека, опитувальника «САН»; когнітивну сферу оцінювали за Монреальською шкалою (MoCA). Динаміку нейродинамічних порушень оцінювали за допомогою ЕЕГ-дослідження та методом когнітивних викликаних потенціалів (КВП Р300). Всі хворі були розподілені на 2 рівноцінні за всіма показниками групи. Хворим I групи в традиційну схему терапії було включено

комбінований препарат когніфен (на добу: по 1 капсулі в 2 прийоми), II група хворих, отримувала традиційну терапію з включенням ноотропного препарату пірацетам (1000 мг/добу).

Позитивні результати терапії насамперед були відзначені в суб'єктивній оцінці пацієнтів свого стану. Це перш за все, відбилося на позитивну динаміку емоційно-психологічної сфери: зменшилася кількість скарг на головний біль, надмірну дратівливість, плаксивість, зниження уваги, поганий сон, тривожність, знижений фон настрою, невпевненість. Причому, у пацієнтів I групи вже з перших тижнів прийому покращилося самопочуття, з'явився інтерес і ініціатива, моторна активність. А по закінченню курсу терапії 52% пацієнтів відзначали впевненість в тому, що «взяли своє життя під контроль» і значно поліпшили сімейні і навіть сексуальні відносини. Подібних виражених і емоційно забарвлених тверджень хворі II групи не висловлювали, незважаючи на також позитивну динаміку скарг. В цій групі хворих скарги астеничного характеру не зникали в повному обсязі навіть до кінця 3-го етапу: залишалось відчуття втоми, невелика слабкість, рухової невпевненості, плаксивість, тривожність, що іноді заважали нормальної життєдіяльності. У неврологічному статусі у пацієнтів обох груп реєструвалася позитивна динаміка, що відбилося в зниженні вираженості астеничного синдрому, нормалізації диссомнічних порушень і, як наслідок, поліпшення настрою і показників повсякденної активності. У той же час в I групі динаміка була значно більш виражена вже на 30-й день терапії з подальшим покращенням. 73% хворих I групи вже на другому етапі лікування відзначали поліпшення настрою, відчуття відновлення сил, підвищення внутрішньої енергії і працездатності, а також зменшення тривожності і почуття страху, їх дуже втішало, що нормалізувався сон. Тільки 47% хворих II групи вказали подібні поліпшення на другому етапі терапії. Менш значні зміни зазнавали церебрально-вогнищеві прояви (пірамідна симптоматика, мозочково-вестибулярна дисфункція) і вираженість синдрому внутрішньочерепної гіпертензії на другому етапі обох груп, хоча позитивна динаміка найбільш виражена була у хворих I групи. Вегетативні порушення виявилися стійкими у хворих обох груп на всіх етапах терапії. Проте, включення в терапію препарату когніфен показало більш виражену стабілізацію діяльності вегетативної нервової системи (згідно суб'єктивних відчуттів і об'єктивних даних) у 50% хворих I-ї групи наприкінці курсу терапії, тоді як у II групі - ці зміни відзначили лише у 32% хворих.

Нейропсихологічне тестування фіксувало тісну кореляцію між прийомом препаратів і регресом психічної дисфункції. За показниками шкали самооцінки рівня тривожності демонстрували більш виражений позитивний ефект хворі I групи вже на другому етапі терапії, відзначаючи практично повну регресію тривожного компоненту до 3-го місяця лікування, тоді як показники зменшення тривожності при лікуванні пірацетамом знижувалися набагато менше, так і не досягаючи показника низькою тривожності наприкінці терапії. Хворі I групи також відзначали виражену редукцію афективних порушень, що об'єктивно підтверджувалося зменшенням показників за шкалою Бека. Незважаючи на це у всіх пацієнтів на 30й день терапії залишалися ознаки легкої або помірної депресії. Виразність тривожних і тривожно-депресивних розладів, депресивних розладах із збудженням, зайвої дратівливістю, напруженістю значно зменшилися лише у хворих I групи на 90й день терапії. Тоді як хворим II групи, мабуть, буде потрібно додаткове призначення антидепресантних препаратів. Достовірне поліпшення стану відзначали хворі на тлі терапії у вигляді поліпшення самопочуття, активності, фонового настрою за опитувальником "САН". Особливо ефективним в цьому напрямку виявився препарат когніфен. Так, пацієнти

I групи давали більш високі оцінки вже 30-й день терапії. Аналіз когнітивних функцій при лікуванні показав, що у пацієнтів I групи, мало місце статистично більш значуще поліпшення всіх показників когнітивної сфери за шкалою MoCA, ніж у пацієнтів II групи, вже на 30у добу після початку лікування із подальшою позитивною спрямованістю. Таким чином, у обстежених пацієнтів покращилася пам'ять, увага, розумова працездатність, зменшилися астено-депресивні прояви.

Позитивну динаміку спектра ЕЕГ і реактивності на функціональні проби спостерігали у хворих обох груп тільки на 3у етапі терапії. Але у пацієнтів I групи вдалося виявити більш виражене поліпшення частотно-амплітудної характеристики і реактивності ЕЕГ: вирівнювання біоритмів з наростанням альфа-активності, зменшенням патологічної активності з загальною тенденцією до нормалізації ЕЕГ. Динаміка КВП Р300 на тлі проведеної терапії також відбивала поліпшення біоелектричної процесів головного мозку. Це підтверджує поліпшення процесів, пов'язаних з пізнавальними функціями, перш за все такими як пам'ять, розрізнення, переробка інформації, прийняття рішення, вибір реакції. Після закінчення терапії у пацієнтів I групи, індивідуальні значення латентності піку компонента Р300 зменшилися і увійшли в діапазон вікової норми, а у пацієнтів II групи, динаміка латентності піку компонента Р300 в обох відведеннях виявилася слабкою та неоднозначною і до нормативних вікових параметрів не відновилася, хоча також мала позитивну спрямованість.

Таким чином, ефективність проведеної терапії у хворих із наслідками ЧМТ склала 92% в I групі і 58% в II групі. Більшість пацієнтів II групи давали «добру» оцінку проведеному лікуванню за суб'єктивними показниками, 8% пацієнтів охарактеризувало терапію як «незадовільну». У II групі 20% хворих охарактеризували терапію як «добру», 28% - як «задовільну», 10% - вказали на відсутність очікуваного ефекту. Поряд з цим у всіх групах відзначена позитивна динаміка показників, яка вказує на поліпшення функціонального стану головного мозку. Однак, найбільш яскраво виявлені зміни асоціювалися з поліпшенням клінічного стану хворих на усіх етапах дослідження, поліпшенням когнітивних і психо-емоційних показників різного ступеня вираженості у хворих, що приймали препарат когніфен. Це буде сприяти покращенню соціальних контактів у житті хворих. Результати дослідження дозволяють нам рекомендувати когніфен в комплексній терапії хворих з післятравматичними емоційними та когнітивними порушеннями.

Список використаних джерел:

1. Рахова Р.К., Раковлев Н.А. Клинико-психовегетативные и метаболические нарушения у больных с последствиями легкой черепно-мозговой травмы // Нейроиммунология.- 2003. -Т.1, №2. - С. 124-125.
2. Бойко А.В., Костенко Е.В., Батышева Т.Т., Зайцев К.А. Черепно-мозговая травма // Consillium Medicum - 2007. - Т. 9, № 8. - С. 5-10.
3. Pullela R., Raber J., Pfankuch T. et al. Traumatic injury to the immature brain results in progressive neuronal loss, hyperactivity and delayed cognitive impairments // Dev. Neurosci. - 2006. - Vol. 28. -P. 396-409.
4. Захаров В.В, Дроздова Е.А. Когнитивные нарушения у больных с черепно-мозговой травмой //Неврология, нейропсихиатрия, психосоматика. – 2013. - Т(4). – С.88-93.

КОЛИВАННЯ ПОКАЗНИКІВ ОКИСНОГО БАЛАНСУ У ПІДЛІТКІВ З ГІПОАНДРОГЕНІЄЮ В ЗАЛЕЖНОСТІ ВІД КОМОРБІДНОЇ ПАТОЛОГІЇ

НАУКОВО-ДОСЛІДНА ГРУПА:

Волкова Юлія Василівна

ORCID ID: 0000-0001-9625-941X

кандидат біологічних наук,

завідувач лабораторії вікової ендокринології і обміну речовин

ДУ «Інститут охорони здоров'я дітей та підлітків НАМН України», м. Харків, Україна

Шарун Катерина Володимирівна

ORCID ID: 0000-0001-9411-8656

молодший науковий співробітник

лабораторії вікової ендокринології і обміну речовин

ДУ «Інститут охорони здоров'я дітей та підлітків НАМН України», м. Харків, Україна

Сухова Лілія Леонідівна

ORCID ID: 0000-0001-7248-5754

науковий співробітник лабораторії вікової ендокринології і обміну речовин

ДУ «Інститут охорони здоров'я дітей та підлітків НАМН України», м. Харків, Україна

Косовцова Ганна Василівна

ORCID ID: 0000-0002-7737-1518

кандидат медичних наук, старший науковий співробітник

відділення ендокринної патології та статевого дозрівання

ДУ «Інститут охорони здоров'я дітей та підлітків НАМН України», м. Харків, Україна

Турчина Світлана Ігорівна

ORCID ID: 0000-0002-0744-1242

доктор медичних наук, старший науковий співробітник,

завідувач відділення ендокринної патології та статевого дозрівання

ДУ «Інститут охорони здоров'я дітей та підлітків НАМН України», м. Харків, Україна

Порушення репродуктивної функції у чоловіків останнім часом набуває особливої медичної і соціальної значущості. Андрогени, зокрема тестостерон (Т), володіють широким спектром фізіологічних функцій, а андрогенна недостатність пов'язана з метаболічними порушеннями в організмі чоловіків і є причиною для виникнення та прогресування патологічних змін в системах внутрішніх органів [1, 2]. Проблема гіпоандрогенії (ГА) є досить актуальною вже в підлітковому віці, основною причиною якої серед хлопчиків є затримка статевого розвитку [3].

Вкрай висока поширеність серцево-судинної патології та смертність від неї в дорослому віці обумовлюють актуальність пошуку нових факторів ризику розвитку серцево-судинних захворювань ще в період пубертату [1]. Відомо, що в період статевого дозрівання особливо чутливим до впливу гонадних стероїдів є мозок, оскільки саме ці гормони відіграють вирішальну роль у прискоренні його дозрівання [4]. Одним із можливих механізмів формування соматичної патології в умовах

андрогенної недостатності може бути активація процесів вільнорадикального окислення (ВРО) з наступною індукцією оксидативного стресу (ОС). На сьогоднішній день активно обговорюється роль Т в регуляції процесів ВРО та антиоксидантного захисту (АОЗ) та його вплив на зміни стану окислювального балансу (ОБ) в серцево-судинній системі (ССС) [1, 5]. Зустрічаються поодинокі свідчення щодо впливу Т на процеси радикалоутворення в нервовій тканині, які здебільшого носять експериментальний характер [6].

У зв'язку з цим **метою** даного дослідження стало вивчення коливань показників стану ОБ у хлопців з ГА в залежності від коморбідних станів ССС та нервової системи (НС).

Дизайн та методи дослідження. Обстежено 103 підлітка з ГА у віці 14-17 років. В сироватці крові визначали концентрацію загального Т, ТБК-активних продуктів, дієнових кон'югатів (ДК), карбонільованих білків (КБ), активність каталази, супероксиддисмутази (СОД); в цільній крові – вміст відновленого глутатіону (ВГ) і активність глутатіонпероксидази (ГПО).

Залежно від рівня Т пацієнти були розділені на групи: 1 - рівень Т не відрізнявся від вікових нормативних показників (понад 12,0 нмоль/л); 2 - підлітки, у яких рівень Т реєструвався в межах від 12,0 нмоль/л до 8,0 нмоль/л (I ступінь ГА); 3 – підлітки з рівнем Т в межах від 7,9 нмоль/л до 4,0 нмоль/л (II ступінь ГА); 4 - підлітки, у яких рівень Т становив менше 4,0 нмоль/л (III ступінь ГА).

Статистична обробка результатів дослідження проводилася за допомогою програми «Statgraphics Plus 5.1». Для оцінки достовірності використовували критерії Вілкоксона-Манна-Уїтні (u) і кутового перетворення Фішера (φ).

Результати та обговорення. Оцінивши стан ССС за допомогою розрахунку функціональних індексів (коефіцієнта витривалості і коефіцієнта економічності кровообігу), ми виявили функціональні порушення у половини підлітків з андрогенною недостатністю (у 50,2 %). У групі пацієнтів з ГА без функціональних порушень ССС прогресування андрогенної недостатності не супроводжувалось системними змінами показників стану ОБ. У підлітків із III ступенем ГА зафіксовано навіть зменшення концентрації ДК проти пацієнтів з ГА II ступеня ($p_u < 0,03$). В той же час у групі підлітків з функціональними порушеннями ССС прогресування ГА відображалось на ферментативній активності системи АОЗ. Зокрема, при ГА II ступеня суттєво зменшувалась активність каталази відносно пацієнтів з нормативними показниками Т ($p_u < 0,04$). Слід зазначити, що незалежно від ступеня андрогенної насиченості 69 % пацієнтів мали низьку активність ГПО. В результаті порівняння отриманих даних встановлено, що III ступінь ГА на тлі порушень стану ССС супроводжується зростанням вмісту ДК відносно пацієнтів з III ступенем ГА та без порушень з боку ССС ($p_u < 0,04$). Таким чином, у підлітків з ГА і функціональними порушеннями стану ССС реєструється виснаження системи АОЗ при ГА II ступеня та подальша стимуляція процесів ВРО при найвищому ступені андрогенної недостатності. Надмірне утворення цитотоксичних продуктів ВРО (ДК) в умовах пригнічення активності антиоксидантних ферментів (ГПО, каталаза) створює передумови для порушення структури та функції клітинних мембран кардіоміоцитів і розвитку хронічних захворювань ССС.

Серед обстежених підлітків з ГА у 41 % випадків реєструвалася коморбідна патологія НС: вегетосудинна дистонія, астенія, внутрішньочерепна гіпертензія, наслідки органічного ураження ЦНС, рідше ангіоспазми, емоційна лябильність та невротичні реакції. Встановлено, що у групі пацієнтів з ГА без супутньої патології НС прогресування андрогенного дефіциту не призводило до суттєвих змін показників

стану ОБ. В той же час, при найвищому ступені андрогенної недостатності на тлі коморбідної патології НС відмічалось пригнічення активності системи АОЗ. Зокрема, активність СОД при ГА III ступеня зменшувалась проти підлітків з I та II ступенем ГА ($p_u < 0,03$). При цьому одночасно відмічалось зниження концентрації низькомолекулярного антиоксиданта – ВГ ($p_u < 0,01$). Слід зазначити, що в групі підлітків з найвищим ступенем андрогенної недостатності на тлі супутньої патології НС в 2 рази рідше реєстрували нормативні значення КБ відносно підлітків з ГА III ступеня без патології НС ($p_\phi < 0,05$). Таким чином, найвищий ступінь андрогенної недостатності на тлі супутньої патології НС супроводжується зміщенням рівноваги ОБ в бік виникнення ОС за рахунок пригнічення ферментативної та низькомолекулярної ланок системи АОЗ.

Висновки. Зміни показників ОБ у підлітків з ГА залежать від коморбідної патології. Прогресування андрогенної недостатності на тлі функціональних порушень ССС призводить до виснаження активності ферментів-антиоксидантів при II ступені ГА та до виникнення стану ОС при III ступені андрогенної недостатності, що створює передумови для оксидативного пошкодження кардіоміоцитів. Коморбідна патологія НС при найвищому ступені андрогенної недостатності супроводжується пригніченням ферментативної і неферментативної ланок системи АОЗ. Виявлені зміни вказують на зниження адаптивно-приспосувальних реакцій організму хлопчиків з II і III ступенем ГА та дають можливість розцінювати стан показників ОБ на тлі ГА в якості фактора ризику формування коморбідної патології ССС і НС.

Список використаних джерел:

1. Лебедева Н.Б. & Гофман В.В. (2021) Современные представления о роли возрастного гипогонадизма в развитии сердечно-сосудистых заболеваний. Терапевтический архив, (1), 79–83.
2. Мкртумян А.М. & Егшатын Л.В. (2017) Влияние андрогенного дефицита на состояние углеводного обмена у мужчин. Ожирение и метаболизм, (14: 3), 19–24.
3. Плехова О.І. (2014) Гіпофункція статевих залоз у хлопців. Український журнал дитячої ендокринології, (4), 5–12.
4. Min Li, Chenxi Zhao, Sheng Xie et all. (2019) Effects of hypogonadism on brain development during adolescence in girls with Turner syndrome. Hum. Brain Mapp., (40: 17), 4901–4911.
5. Cruz-Topete D., Dominic P., Karen Y. Stokes (2020) Uncovering sex-specific mechanisms of action of testosterone and redox balance. Redox Biology, (31), 1–8.
6. Лебедько О. А., Рыжавский Б. Я., Задворная О. В. (2011) Свободнорадикальный статус неокортекса белых крыс и его модификация экзогенными производными тестостерона. Дальневосточный медицинский журнал, (4), 95–99.

НЕОБХІДНІСТЬ ТАКТИКО МЕДИЧНОЇ ПІДГОТОВКИ У ПЕРІОД ВОЄННОГО СТАНУ

Антипова А.К.

курсант Навчально наукового інституту права та підготовки фахівців для підрозділів Національної поліції
Дніпропетровський державний університет внутрішніх справ, Україна

Науковий керівник: Намлинська Ольга Сергіївна

старший викладач кафедри тактико спеціальної підготовки
Дніпропетровський державний університет внутрішніх справ, Україна

Життя кожного людини, змінилося. Після початку так званої «воєнної операції» на території нашої держави ми вимушені кожного дня стикатися з все новими й новими труднощами. Відтак найбільш важливим на наш погляд для сучасного суспільства питанням на сьогодні виступає тактико медична підготовка.

Вивчаючи дану тематику, перше на що нам хочеться звернути увагу так це на розмежування понять тактико медичної та домедичної підготовки. Відтак поняття домедичної знайшло своє відображення у ч.4 ст.1 Закону України про екстрену медичну допомогу, а саме це невідкладні дії та заходи, котрі спрямовані на врятування та збереження життя людини у невідкладному стані з мінімізації наслідків для здоров'я [1].

Говорячи про поняття тактичної медицини ми повинні розуміти, що вона розроблена з метою надання допомоги на полі бою спрямована передусім для усунення причин смерті при цьому враховуючи загрозу під час бойових дій [2 с.]. Виходячи із зазначених вище визначень, ми розуміємо, що домедична допомога відрізняється від тактичної медицини тим, що у першому випадку ми повинні робити все можливе для врятування для врятування життя у цивільному стані, а у другому ми повинні враховувати безпеку особи, котра надає допомогу під час бойових дій.

Проте ми також не можемо не звернути увагу на той факт, що тактична медицина та домедична підготовка має багато спільних аспектів, оскільки прийоми та методи надання допомоги однакові, різниця полягає у більшій мірі у обстановці в якій вона проводиться.

Відтак ми хочемо звернути увагу на той факт, що на сьогодні надання допомоги в умовах бойових дій виступає дуже важливим фактором, саме тому ми звертаємо особливу увагу на необхідності вивчення основ тактичної медицини військовослужбовцями та територіальною обороною. Необхідність вивчення даної дисципліни саме зазначеними категоріями осіб дуже важливе оскільки вони виступають певним щитом для мирного населення, а отже найбільш підверженні нападам та як наслідок поранню. Проте ми повинні розуміти, що й цивільне населення вивчивши основи тактичної медицини будуть відчувати себе у безпеці.

Вивчаючи дане питання ми хочемо звернути увагу на те, що на сьогодні існує велика кількість інформації у відкритих джерелах про основи тактичної медицини, з якими доречно ознайомитися кожному, оскільки живучи в умовах воєнного стану ми не знаємо, що буде завтра, а отриманні таким чином знання можуть відіграти важливу роль для врятування чийогось життя [3].

При вивченні даного питання ми не могли оминати увагою, саме основні аспекти надання допомоги в умовах бойових дій. Відтак для початку нам хочеться

звернути увагу, що надання допомоги в умовах бойових дій має назву – протокол ТССС. При наданні допомоги в умовах дії протоколу ТССС, необхідно діяти наступним чином враховуючи спеціально обумовлені зони, а саме :

1. Під час активного ведення вогню необхідно мінімізувати кількість медичних маніпуляцій, оскільки це може призвести до поранення або повторного поранення. Найважливішим завданням у такій ситуації виступає якомога швидше усунення фактору можливого поранення, а єдиним пріоритетом у такій ситуації є зупинка масивної кровотечі. За можливості необхідно перемістити постраждалого у більш безпечне місце, при цьому враховуючи можливі перепони на шляху. Не можна знімати з пораненого шолом та бронезилет, а при переміщенні необхідно враховувати тактичну ситуацію.

2. У разі надання допомоги у непрямій загрозі особливу увагу необхідно приділити контролю кровотечі, прохідності дихальних шляхів, адекватній функції дихальної системи, кровообігу та інше. У такому разі важливо повністю обстежити постраждалого у тому числі й психічного здоров'я.

3. Надання допомоги у зоні евакуації. Під час надання допомоги в такій зоні необхідно виключити всі загрози життю, за можливості підтримувати контакт з пораненим. До того ж у дані зоні повинна бути документація складена належним чином для подальшої передачі її медикам під час евакуації [2 с. 46-50].

Ми вважаємо, що більш детальне вивчення даної методики виступає дуже важливим аспектом для кожного, оскільки дана інформація може врятувати життя не лише побратима, але й власне. Тому ми вважаємо необхідним вивчення даної дисципліни кожним.

Відтак ми можемо дійти висновку, що на сьогодні дуже важливим знанням для кожного, а особливо для військових та територіальної оборони є методика та тактика надання допомоги під час бойових дій. Саме тому вивчення тактичної медицини на сьогодні виступає не бажанням, а необхідністю для кожного.

Список використаних джерел:

1. Про екстрену медичну допомогу : Закон України від 05.07.2012, № 5081-VI, поточна редакція 07.01.2022 URL : <https://zakon.rada.gov.ua/laws/show/5081-17#top> (дата звернення 03.05.2022)
2. Основи надання патрульною поліцією невідкладної (домеди-чної та медичної) допомоги постраждалим особам: навч. по-сібник / О. О. Мислива. Дніпро: Дніпроп. держ. ун-т внутр. справ, 2018. 144 с.
3. Тактична медицина: Як діяти у разі поранень, травм та надавати першу допомогу. URL: <https://armyinform.com.ua/2022/03/10/taktychna-medycyna-yak-diyaty-u-razi-poranen-travm-ta-nadavaty-pershu-dopomogu/> (дата звернення 15.04.2022).

ОПЕРАТИВНА ОЦІНКА ЗАГОСТРЕНЬ ХРОНІЧНОГО ОБСТРУКТИВНОГО ЗАХВОРЮВАННЯ ЛЕГЕНЬ

Гуманець Карина Романівна

ORCID ID: 0000-0001-7425-7421

здобувач вищої освіти IV медичного факультету
Харківський національний медичний університет, Україна

Марченко Ірина Олександрівна

ORCID ID: 0000-0002-3602-6275

здобувач вищої освіти II медичного факультету
Харківський національний медичний університет, Україна

Пащенко Гліб Ігорович

здобувач вищої освіти II медичного факультету
Харківський національний медичний університет, Україна

Науковий керівник: Човпан Ганна Олексіївна

ORCID ID: 0000-0002-3619-2927

канд. фіз.-мат. наук, доцент,
доцент кафедри медичної та біологічної фізики і медичної інформатики
Харківський національний медичний університет, Україна

Актуальність. Хронічне обструктивне захворювання легень (ХОЗЛ) — захворювання легень, що характеризується обструкцією дихальних шляхів та наростаючою задишкою. ХОЗЛ збільшується у всьому світі, як у розвинених, так і в країнах, що розвиваються. Загострення ХОЗЛ являють собою гетерогенні явища, які значно різняться за лежачими в їх основі біологічними процесами. Вони мають серйозні наслідки для окремих пацієнтів та систем охорони здоров'я та є найбільшим компонентом соціально-економічного тягаря ХОЗЛ. Тому потрібна точна та своєчасна діагностика для ефективного лікування та профілактики.

Мета. За метою була оцінка самоконтролю ХОЗЛ та клінічного керівництва, пов'язаного із загостренням цього захворювання.

Матеріали та методи. Був проведений всебічний пошук у різних базах даних та систематичний огляд міжнародних наукових даних у ряді електронних джерел, присвячених оперативній оцінці загострень ХОЗЛ.

Результати. Для епізоду ХОЗЛ характерне стійке погіршення стану пацієнта, для усунення якого необхідний регулярний прийом препаратів, хворий позапланово звертається до свого лікаря, а також у відділення невідкладної допомоги [1]. Для покращення контролю над захворюванням були розроблені спеціальні опитувальники, які дозволяють щодня реєструвати симптоми та спостерігати їх мінливість, що дозволяє оцінити якість терапії.

Оцінка погіршення стану пацієнта є складною через те, що сприйняття симптомів у різних пацієнтів значно різниться. Хворі можуть як переоцінювати, так і недооцінювати необхідність звернення за кваліфікованою медичною допомогою. Багато пацієнтів оцінюють свій стан виходячи з власних емпіричних знань про попередні епізоди ХОЗЛ. Однак, були розроблені спеціальні методи, що дозволяють реєструвати симптоми та правильно визначати стан хворого та, відповідно, оцінювати ефективність терапії.

Існує досвід використання щоденників, у яких пацієнти реєстрували збільшення частоти проявів основних (задишка, характер мокротиння та її кількість) симптомів, а також додаткових (виділення з носа, хрипи, кашель) у порівнянні зі стабільним станом. Загостренням є прояв двох основних або одного основного та одного додаткового симптомів при двох послідовних загостреннях [2].

Розроблено спеціальний щоденник, який допомагає здійснювати моніторинг симптомів та загострень ХОЗЛ. Він може використовуватися для оцінки нових методів лікування, а також у низці клінічних випробувань.

Розроблено опитувальник ЕХАСТ, який розпізнає загострення на підставі щоденної реєстрації симптомів, їх частоти, тяжкості та тривалості. Він складається з 14 питань, які дозволяють оцінити задишку, кашель мокротиння та низку інших симптомів. Після проходження опитувальника виставляється бал [3]. Зміна кількості балів допомагає визначити наявність загострення, а також виявити навіть малі ефекти від терапії.

Також використовується оцінний тест (САТ), який складається із 8 питань. Він вимірює стан пацієнта на підставі симптомів та впливу захворювання на якість життя хворого, а також дозволяє оцінити ефект від лікування.

Крім того, ефективним є опитувальник з хронічних респіраторних захворювань, що складається з 20 питань. Він визначає якість життя пацієнтів із їх захворюванням. Він має високу чутливість.

Висновки. ХОЗЛ це дуже прогресуюче респіраторне захворювання, пов'язане зі зростанням захворюваності та смертності у всьому світі. У пацієнтів з відомим діагнозом ХОЗЛ докладні анкети можуть покращити можливість виявлення ХОЗЛ у рандомізованих контрольованих дослідженнях. Таким чином, необхідно робити набагато більше досліджень, щоб запобігти несприятливих результатів у пацієнтів з ХОЗЛ.

Список використаних джерел:

1. Маккей А. Дж., Костікас К., Мюррей Л. (2018). Результати виявлення, що повідомляли пацієнти, кількісної оцінки та оцінки загострень хронічної обструктивної хвороби легень. *Am J Respir Crit Care Med*, (198), 730-738.
2. Сімургал Т., Харпер-Оуен Р., Бовмік А. (2001). Респіраторні віруси, симптоми та маркери запалення при гострих загостреннях та стабільній хронічній обструктивній хворобі легень. *Am J Respir Crit Care Med*, (164), 1618-1623.
3. Джонс П. В., Чен В. Х., Вілкокс Т. К. (2011). Характеристика та кількісна оцінка симптоматичних ознак загострень ХОЗЛ. *Chest*, (139), 1388-1394.

СУЧАСНІ АСПЕКТИ ПСИХОГІГІЄНИЧНОЇ ОЦІНКИ ПРОЦЕСІВ ФОРМУВАННЯ ОСОБЛИВОСТЕЙ ОСОБИСТОСТІ УЧНІВСЬКОЇ І СТУДЕНТСЬКОЇ МОЛОДІ

Сергета Ігор Володимирович

д-р.мед.наук, професор, завідувач кафедри загальної гігієни та екології
Вінницький національний медичний університет ім. М. І. Пирогова, Україна

Макарова Ольга Ігорівна

канд.мед.наук, лікар-педіатр
Вінницький національний медичний університет ім. М. І. Пирогова, Україна

Протягом останнього часу в Україні відбувається неспинне глибинне реформування системи середньої та вищої освіти і, отже, учням та студентам доводиться сприймати і аналізувати значно більшу кількість інформації, а також займатися великою кількістю різних видів діяльності, рівень складності якої з кожною інновацією стає набагато вищим. Проте динамічні зміни такого змісту з боку критеріальних показників навчального навантаження не завжди враховують особливості психічного та психофізіологічного розвитку людини. Підвищення розумового навантаження, а також характерні для сучасних закладів освіти різного рівня, тривалі емоційно-стресові ситуації, котрі періодично настають і періодично повторюються, обумовлюють високу вірогідність виникнення реактивних станів, обумовлених психотравмувальними ситуаціями [1, 2, 3, 4, 5].

Тому в структурі провідних характеристик організму, які визначають його психофізіологічний потенціал і психічний стан, суттєве місце займають показники функціонального стану вищої нервової діяльності, зорової сенсорної системи, зорово-рухової координації та, незаперечно, особливостей особистості осіб, які оволодівають певними знаннями або здобувають певний фах та засвоюють певну професію [1, 6, 7].

Метою роботи було здійснення психогігієнічної оцінки процесів формування особливостей особистості учнівської і студентської молоді.

Наукові дослідження проводились на базі цілого ряду закладів середньої освіти м. Вінниці та Вінницького національного медичного університету ім. М. І. Пирогова на підставі застосування сучасних гігієнічних, медико-соціологічних, психодіагностичних та статистичних методів.

Оцінка медико-соціальних характеристик умов перебування учнів і студентів проводилась на підставі використання методик анкетування та інтерв'ювання.

Особливості темпераменту визначались на підставі використання особистісних опитувальників Айзенка і Русалова, параметри тривожності – шляхом застосування особистісного опитувальника Спілбергера, провідні характерологічні риси – завдяки використанню особистісних опитувальників Mini-mult та Шмішека, особливості психічних станів – на основі застосування особистісних опитувальників Роттера, Бойка та Роджерса і Даймонда.

Статистичний аналіз отриманих результатів проводився на підставі застосування стандартного пакету прикладних програм статистичного аналізу "Statistica 6.0 for Windows" (ліцензійний №АХХ910А374605FA).

В ході аналізу даних, отриманих в ході дослідження властивостей темпераменту, тривожнісних та характерологічних рис осіб, які навчаються, найбільш адекватні з соціальної та навчально-значущої точок зору, рівні показників нейротизму та

тривожності виявлені серед учнів 16-річного віку та студентів-третьокурсників. Серед провідних властивостей характеру у дівчат переважали показники за шкалами паранойяльності, шизоїдності та гіпоманії, у юнаків – показники за шкалами іпохондрії, паранойяльності, психастенії, шизоїдності та гіпоманії. Протягом досліджуваного вікового періоду спостерігалось поступове, проте неухильне, зростання рівня вираження показників акцентуацій характеру за шкалами гіпертимності, застрягання, емотивності, циклотимності, демонстративності, збудливості і екзальтованості – у дівчат, гіпертимності, циклотимності і екзальтованості – у юнаків.

Відповідно до результатів кореляційного аналізу визначено, що найбільш значущий зв'язок з характеристиками рівня психічного здоров'я дівчат і юнаків, які навчались у старших класах сучасних закладів середньої освіти та студентів закладів вищої освіти мали показники щодо рівня соціально-психологічної навчально-значущої адаптації, кількості захворювань з тимчасовою втратою працездатності, особливостей характеру навчання у закладі освіти та рівня нервово-емоційного напруження під час виконання повсякденної навчальної діяльності, загальної оцінки житлово-побутових умов, особливостей взаємовідносин в родині, рівня поширення в учнівському або в студентському середовищі шкідливих звичок, а також рівень нейротизму, ситуаційної і особистісної тривожності, окремі характерологічні властивості, рівень емоційного вигорання та суб'єктивного контролю, ступінь соціально-психологічної адаптації тощо.

Список використаних джерел:

1. Мороз В. М., Макаров С. Ю., Серебреннікова О. А., Сергета І. В. Навчальний стрес та психофізіологічні критерії оцінки адаптаційних можливостей організму студентів закладів вищої медичної освіти. – Вінниця : ТОВ «ТВОРИ», 2020. 184 с.
2. Сергета І. В., Бардов В. Г., Дреженкова І. Л., Панчук О. Ю. Гігієнічні нормативи рухової активності студентів закладів вищої медичної освіти та шляхи її оптимізації. – Вінниця : ТОВ «ТВОРИ», 2020. 184 с.
3. Сергета І. В., Панчук О. Ю., Яворовський О. П. Гігієнічна діагностика професійної придатності студентів закладів медичної освіти (на прикладі стоматологічних спеціальностей). – Вінниця : ТОВ «ТВОРИ», 2020. 348 с.
4. Тимошук О. В., Полька Н. С., Сергета І. В. Наукові основи комплексної гігієнічної оцінки якості життя та адаптаційних можливостей сучасної учнівської і студентської молоді. – Вінниця : ТОВ «ТВОРИ», 2020. 272 с.
5. Мороз В. М., Серебреннікова О. А., Сергета І. В., Стоян Н. В. Психофізіологічні та психогігієнічні основи ефективного використання здоров'язберігаючих технологій у закладах вищої освіти. – Вінниця : ТОВ «ТВОРИ», 2021. 208 с.
6. Полька Н. С., Сергета І. В. Актуальні проблеми психогігієни дітей і підлітків: шляхи та перспективи їх вирішення (огляд літератури і власних досліджень). Журнал НАМН України. 2012. Т. 18, № 2. С. 223-236.
7. Сергета І. В., Браткова О. Ю., Мостова О. П., Панчук О. Ю., Дударенко О. Б. Наукові принципи психогігієнічної діагностики стану здоров'я дітей, підлітків та молоді. Довкілля та здоров'я. 2012. № 4 (64). С. 21-25.

ТЕСТИ З ВАРІАНТАМИ ВІДПОВІДЕЙ: СТВОРЕННЯ І МІСЦЕ В НАВЧАЛЬНОМУ ПРОЦЕСІ З МЕДИЧНИХ ДИСЦИПЛІН

НАУКОВО-ДОСЛІДНА ГРУПА:

Дев'яткіна Наталія Миколаївна

ORCID ID: 0000-0003-0137-2124

канд. мед. наук, доцент,

доцент кафедри експериментальної та клінічної фармакології

Полтавський державний медичний університет, Україна

Дев'яткін Олександр Євгенович

ORCID ID: 0000-0002-3735-1264

канд. мед. наук, доцент, доцент кафедри урології з судовою медициною

Полтавський державний медичний університет, Україна

Власенко Наталія Олександрівна

ORCID ID: 0000-0003-2159-5229

канд. фарм. наук, викладач кафедри експериментальної та клінічної фармакології

Полтавський державний медичний університет, Україна

Важнича Олена Митрофанівна

ORCID ID: 0000-0002-5022-2352

д. мед. наук, професор,

професор кафедри експериментальної та клінічної фармакології

Полтавський державний медичний університет, Україна

Боброва Нелля Олександрівна

ORCID ID: 0000-0002-6449-6231

канд. біол. наук, викладач кафедри мікробіології, вірусології та імунології

Полтавський державний медичний університет, Україна

Тест – це освітнє оцінювання, призначене для вимірювання знань, навичок, здібностей, фізичної підготовленості або класифікації учасника тестування з багатьох інших тем. [1]. Тести використовуються в більшості навчальних систем. Вони можуть варіювати від коротких неформальних запитань, обраних викладачем, до ліцензійних іспитів, до яких студенти і викладачі готуються місяцями.

Відтворення інформації з пам'яті за допомогою тестування має переваги над самостійним повторенням, і це явище називається «ефектом тестування». Тестування, яке сприяє запам'ятовуванню, а не тільки розпізнанню інформації, яке повторюється через певні проміжки часу та супроводжується зворотним зв'язком, є оптимальним для сприяння навчанню. Вважають, що на додаток до використання тестування як потужного навчального інструменту, викладачі повинні сприяти використанню студентами самотестування для підтримки безперервного навчання протягом усього життя, яке є важливим для професійної клінічної практики [2].

Існує безліч типів тестів і форматів тестування [1]. Тест може проводитися усно, на папері, на комп'ютері або в заздалегідь визначених умовах, які вимагають

продемонструвати набір навичок. Тести відрізняються за стилем, суворістю та вимогами. Типи оцінки включають поточне тестування як неформальні і формальні тести, що проводяться під час навчального процесу; підсумкове оцінювання наприкінці навчального модуля або курсу дисципліни; нормативні тести, які порівнюють успішність студента з національною чи іншою «нормативною» шкалою; тести, що стосуються критеріїв, призначені для вимірювання успішності за фіксованим набором критеріїв або стандартів навчання; оцінювання на основі ефективності, яке вимагає від учасників розв'язувати реальні проблеми. На певних етапах освіти застосовують стандартизовані тести, які проводяться та нараховуються узгоджено, і нестандартизовані тести, гнучкі за обсягом і форматом, а також тести з високими ставками, тобто з важливими наслідками для окремого учасника тестування. За формою проведення розрізняють письмові тести, які виконуються на папері або на комп'ютері. Є тести з вибором відповіді, тести типу відповідності або типу завершення, есе, вікторини, математичні питання, тести продуктивності.

Усі перелічені можливості знаходять застосування у переддипломній та післядипломній вищій медичній освіті як в Україні, так і в інших країнах. Вибір розробником тесту стилю чи формату завдань зазвичай є довільним, оскільки не існує єдиного інваріантного стандарту для тестування, однак певні стилі та формат тестування набули більшого поширення, ніж інші. Зокрема, найчастіше для поточного та підсумкового контролю обирають тести з вибором відповіді [3]. Вони добре зарекомендували себе не тільки при звичайному навчанні, а й при дистанційному, особливо, при асинхронному викладанні предмету.

Мета роботи – проаналізувати особливості створення та застосування тестових завдань з варіантами відповідей при вивченні медичних дисциплін.

Є кілька причин використовувати запитання з кількома варіантами відповідей у тестах. З точки зору адміністрування, запитання з кількома варіантами, як правило, вимагають менше часу для відповідей учасниками тестування, їх легко підбирати і оцінювати, вони забезпечують більше охоплення матеріалу, дозволяють створювати широкий спектр труднощів і можуть легко діагностувати проблеми учасника тесту з певних концепцій. Як навчальний інструмент, завдання з кількома варіантами вибору перевіряють багато рівнів навчання, а також здатність учасника тестування інтегрувати інформацію [1].

У деяких тестах, де знання багатьох констант або термінів необхідні для ефективною відповіді на запитання (наприклад, знання доз лікарських засобів, їх латинських назв, норм лабораторних показників) розробник може дозволити кожному учаснику тесту користуватися довідковою інформацією (наприклад, переліком препаратів і доз) [4].

З точки зору розробника тесту, існує велика мінливість щодо часу та зусиль, необхідних для підготовки тесту і завдань до нього. Коли розробник створює тест, кількість часу та зусиль залежить від значущості тесту, його формату, розміру групи, кінцевого терміну тесту та досвіду і кваліфікації викладача-розробника.

Для створення тестових завдань із кількома варіантами зазвичай потрібно багато часу. Процес побудови завдань можна полегшити кількома способами. Насамперед, слід застосовувати свій освітній і професійний досвід. Розробники тестів свого часу були студентами, і, отже, можуть модифікувати або повністю запозичити запитання з тестів, з якими колись стикалися самі.

У деяких країнах видавництва навчальної літератури надають банки тестів, які викладачі університетів використовують для своїх курсів. Аналогічні посібники з

багатьох медичних дисциплін існують і в нашій країні. У галузі фармакології – це, зокрема, практикуми, видані українською та англійською мовами, кожен з яких містить понад тисячу тестів з п'ятьма варіантами відповідей за однієї правильної [5]. Ці банки тестів можуть надати велику кількість зразків тестових запитань, перевірених часом. Викладач, який вирішить використовувати такий банк тестів, повинен лише вибрати фіксовану кількість тестових питань за певною темою, щоб створити конкретний тест. Таким же чином можна застосовувати авторизовані електронні бази даних з тестами на кілька варіантів відповідей.

Розробляючи тестові завдання для студентів-медиків ми орієнтуємось на стандартний формат питання з п'ятьма варіантами та однією найкращою відповіддю [6]. Однак дослідження показали, що для оцінки можна використовувати менше п'яти дистракторів без погіршення якості, покращуючи психометричну якість і дозволяючи більшу кількість запитань на тестування. Ці дані закордонних дослідників, безумовно, заслуговують на увагу вітчизняних розробників тестових завдань у галузі вищої медичної освіти.

Висновки. Отже, тестування є визнаним способом поліпшення якості вищої медичної освіти, а тести з варіантами відповідей – найпоширеніший їх формат. Розробку завдань до тестів полегшує особистий досвід та наявність відповідних банків даних. Раціональним підходом до цього питання є можливість зменшення кількості дистракторів до трьох-чотирьох, що не порушує якість тестування.

Список використаних джерел:

1. Cho YH, Lee SY, Jeong DW et al. Analysis of questioning technique during classes in medical education. BMC Med Educ. 2012 Jun;12(1):39. doi:10.1186/1472-6920-12-39.
2. Binks S. Testing enhances learning: A review of the literature. J Prof Nurs. 2018 May-Jun;34(3):205-10. doi: 10.1016/j.profnurs.2017.08.008.
3. Yang BW, Razo J, Persky AM. Using Testing as a Learning Tool. Am J Pharm Educ. 2019 Nov;83(9):7324. doi: 10.5688/ajpe7324.
4. Johannis B, Dinkens A, Moore J. A systematic review comparing open-book and closed-book examinations: Evaluating effects on development of critical thinking skills. Nurs Educ Pract. 2017 Nov;27:89-94. doi:10.1016/j.nepr.2017.08.018.
5. Бобирьов ВМ, Важнича ОМ, Дев'яткіна ТО та ін. Фармакологія : практикум. Вінниця: Нова Книга, 2017. 352 с.
6. Gierl MJ, Bulut O, Guo Q, Zhang X. Developing, analyzing, and using distractors for multiple-choice tests in education: a comprehensive review. Rev Educ Res. 2017;87(6):1082-1116. doi:10.3102/0034654317726529.

ТРАВМИ ЄДИНОЇ НИРКИ

Монастирський Володимир Миколайович

ORCID ID: 0000-0002-7178-9569

д-р.мед.наук,

професор кафедри хірургії з курсом стоматології факультету післядипломної освіти
Вінницький національний медичний університет ім. М.І. Пирогова, Україна

Півторак Володимир Ізяславович

ORCID ID: 0000-0001-7234-3596

д-р.мед.наук, професор, завідувач кафедри клінічної анатомії та оперативної хірургії
Вінницький національний медичний університет ім. М.І. Пирогова, Україна

Полоневич Сергій Васильович

Лікар-хірург

Хмельницька обласна лікарня, Хмельницький, Україна

Пошкодження нирок та сечостатевої системи зустрічаються приблизно у 10-20% абдомінальних травм у дорослих та дітей [1]. Найбільш поширеним механізмом ушкодження нирки є тупа травма, часто пов'язана з високошвидкісним уповільненням (90% випадків); тоді як проникаючі травми (вогнепальні та колото-різані поранення зустрічаються у 1,4-3,3%) [2]. Ізольовані проникаючі поранення нирок зустрічаються рідко, а ушкодження ниркових судин зустрічаються частіше [3]. Лікування травм єдиної нирки повинно ґрунтуватися на фізіології, анатомії органу та супутніх травмах [4].

Адаптаційні процеси в нирках розглядалися нами на органному, тканинному, клітинному та субклітинному рівнях. В експерименті ми встановили точну морфометричну характеристику компенсаторної гіпертрофії єдиної нирки, після видалення контрлатеральної. Враховуючи існування лише поодиноких досліджень, присвячених визначенню методом ДНК-цитометрії показників клітинного циклу клітин кіркового шару єдиної нирки, особливо актуальним є встановлення показників змін проліферативних процесів в нирці, яка залишилася після односторонньої нефректомії, що й обумовило дослідження методом проточної ДНК-цитометрії показників клітинного циклу та фрагментації ДНК клітин кіркової речовини єдиної нирки, що залишилася після нефректомії у статевозрілих і нестатевозрілих щурів. Аналіз клітинного циклу клітин кіркової речовини єдиної нирки статевозрілих щурів показав підвищення активності проліферації та оновлення у найближчому післяопераційному періоді після нефректомії, що пояснює зростання маси та об'єму нирки. Встановлено, що протягом 60 діб спостереження за нефректомованими тваринами частка клітин кіркової речовини нирки, яка перебувала у фазі S, була більшою порівняно з інтактними тваринами ($p < 0.05$). Гіпертрофія єдиної нирки щурів після односторонньої нефректомії супроводжується активацією апоптозу в тканині нирки, що проявляється у збільшенні ДНК-фрагментації у нирковій тканині єдиної нирки експериментальних тварин з 7-ої по 21 добу. Пік цієї активації спостерігався на 7 добу після нефректомії. Це вказує на активацію апоптозу в умовах посиленої проліферації [5].

Для визначення механізмів розвитку ускладнень при травмі єдиної нирки важливо встановити топографоанатомічне положення нирки [6]. Проведене нами математичне моделювання показало, що збільшення ваги єдиної нирки приводить до

її переміщення вниз вздовж осі нирки та зменшення кута у фронтальній проекції нирки, причому змінюються і фізичні властивості середовища в якому знаходиться нирка [7]. Єдина нирка компенсаторно збільшується, так як бере на себе роль втраченого органу: це пояснює збільшення частоти запальних процесів та інших ускладнень, які супроводжують перебіг хвороби [8].

Нами на основі магнітно-резонансної томографії визначені характеристики положення єдиної нирки, після нефректомії контралатеральної, у фронтальній, сагітальній та горизонтальній площинах у пацієнтів різних соматотипів [9].

Протягом останнього десятиліття відбувся перехід від оперативного лікування травматичних ушкоджень нирки до консервативного.

Накопичені дані про успішне використання ангіоемболізації навіть у пацієнтів з тяжкою травмою з мінливими гемодинамічними параметрами за умови, що навколишнє середовище адекватне та ризик не підвищений [10]. Загалом, кожен п'ятий пацієнт з проникним ушкодженням нирки, що спочатку отримувал консервативне лікування, потребує хірургічного або агіографічного лікування [11].

Список використаних джерел:

1. Veeratterapillay, R., Fuge, O., Haslam, P., Harding, C., & Thorpe, A. (2017). Renal trauma. *Journal of Clinical Urology*, 10(4), 379-390.
2. Kautza, B., Zuckerbraun, B., & Peitzman, A. B. (2015). Management of blunt renal injury: what is new?. *European Journal of Trauma and Emergency Surgery*, 41(3), 251-258.
3. Fernández-Ibieta, M. (2018). Renal trauma in pediatrics: a current review. *Urology*, 113, 171-178.
4. Coccolini, F., Catena, F., Kluger, Y., Sartelli, M., Baiocchi, G., Ansaloni, L., & Moore, E. E. (2018). Abdominopelvic trauma: from anatomical to anatomico-physiological classification. *World Journal of Emergency Surgery*, 13(1), 1-4.
5. Півторак, В. І., & Монастирський, В. М. (2016). Зміни клітинного циклу клітин кіркової речовини нирки після нефректомії контралатеральної у статевонезрілих щурів. *Вісник проблем біології і медицини*, 2, 4(129), 253-257.
6. Півторак, В. І., & Монастирський, В. М. (2018) Особливості топографії єдиної нирки після видалення контралатеральної. *Патологія*, 15(2), 236-241.
7. Monastirskiy, V.M., Pivtorak, V.I., Fedotov, V.A. (2017) Modeling of possible movements of a single human kidney. *Deutscher Wissenschaftsberod*. (5), 31-33.
8. Монастирський, В.М., Півторак, В.І., & Суходоля, С.А. (2018) Компенсаторні та пристосувальні реакції єдиної нирки після нефректомії контралатеральної // *Світ медицини та біології*, 3(65), 170-173.
9. Monastyrskiy, V. M., Pivtorak, V. I. (2018) Somatotypological features of topographic kidney anatomy of patients without any kidney and urinary tract diseases. *Biomedical and biosocial anthropology*, (30), 56-61.
10. Lanchon, C., Fiard, G., Arnoux, V., Descotes, J. L., Rambeaud, J. J., Terrier, N., ... & Long, J. A. (2016). High grade blunt renal trauma: predictors of surgery and long-term outcomes of conservative management. A prospective single center study. *The Journal of urology*, 195(1), 106-111.
11. Coccolini, F., Moore, E. E., Kluger, Y., Biffl, W., Leppaniemi, A., Matsumura, ... WSES-AAST Expert Panel (2019). Kidney and uro-trauma: WSES-AAST guidelines. *World journal of emergency surgery : WJES*, 14,54. <https://doi.org/10.1186/s13017-019-0274-x>

СЕКЦІЯ ХХІХ. ФІЗИЧНА КУЛЬТУРА, СПОРТ ТА ФІЗИЧНА ТЕРАПІЯ

ВИКОРИСТАННЯ МУЗИКИ ЯК СПОСІБ ПІДВИЩИТИ СВОЮ ЕФЕКТИВНІСТЬ ВІД ЗАНЯТТЯ СПОРТОМ

І. В. Платонов

Здобувач вищої освіти історичного факультету
Дніпровський національний університет імені Олеся Гончара, Україна

Проаналізувавши роботи присвячені актуальні проблеми фізичного виховання та спорту в сучасних умовах, я помітив, що праці, які аналізують вплив музики на організм людини під час заняття спортом дуже мало. Отже, треба внести деякі зміни у цей список та проаналізувати її впливи.

З самого початку людина і музика були нерозривним цілим. Вже на початку родової общини були відомі найпростіші музичні інструменти: духові (трубчасті кістки з бічними отворами, просвердлені роги), ударні (дощечки для відбивання такту, калатала, натягнутий шматок шкіри - прототип барабана), щипкові (їх прототипом була, ймовірно, тятива лука)[1].

Для більшості атлетів і просто людей, які займаються спортом, вибір «правильної» музики визначає результативність тренування і рівень задоволення від виконаних загальнорозвиваючих вправ. Звісно, неможливо виключати випадки, коли людина вважає за краще прослуховувати аудіокнижки, але такі випадки становлять винятковість, ніж загальне правило. За статистикою, більшість людей займаються саме під енергійну музику.

Цей психологічний трюк досліджується спортивними вченими вже більше 10 років. Існує кілька важливих факторів, на яких заснован тісний зв'язок тренувань і музики:

- Музика відволікає мозок людини від болю і м'язової втоми.
- Деякі пісні здатні підняти настрій і поліпшити вироблення ендорфінів, що покращує якість тренування і її емоційний фон.
- Музика з певною кількістю ударів в хвилину може підвищити швидкість руху.

Костас Карагеорхіс з Брюнельського Університету в Лондоні, сказав, що музика це «найбезпечніший і легальний допінг в світі», а античний історик Плутарх у трактаті «Про музику» відзначив, що на території Греції під час змагань із пеатлону задля стимулювання атлетів музиканти виконували на флейті мелодії, відповідно до виду змагань[2]. Найперші дослідження питання впливу музики на заняття спортом датуються ще на початку 1911 року, коли Американський вчений Леонард Айрес встановив, що велосипедисти їхали швидше, коли грала музика, ніж чим коли вони їхали в повній тиші. Звичайно, цей феномен відразу взяли на озброєння тренера професійних атлетів. Треба згадати і про те, що регулярні полки Гетьманської армії у 1764 році, використовуючи музичний супровід, могли збільшувати свою ефективність.

Одне з найважливіших якостей музики, яке впливає на ефективність фізичної активності - це темп(чи швидкість). Більшість людей мають інстинкт синхронізувати

свої рухи і вирази з музикою - кивати головою або тупати ногою. Яка музика змушує нас це робити?! Все варіюється в залежності від культури народності і особистості людини. Якщо узагальнити, то швидкі пісні з сильним, виразним бітом (ударником) завжди є стимулятором, і присутні в плейлистіві більшості людей. Опитування, які проводилися недавно серед студентів, показали, що найпопулярніші стилі музики для тренувань були Хіп-Хоп (27.7 відсотків), Рок (24 відсотки) і Поп (20.3 відсотка)[3]. Також вчені з'ясували, що стимуляція найкраще відбувається на частоті в два герца, що еквівалентно 120 ударом в хвилину, або в два удари в секунду. Музика є одним з не багатьох речей створених людиною, що пішло людству не на шкоду. На відміну від електромагнітного поля, що виникає, наприклад, від роботи телевізора, акустичне музичне поле, діє винятково сприятливо. Ще в 70-х роках, коли рок музика тільки починала свою ходу до світового рівня був зафіксований цікавий факт, суть якого полягала в тому, що молоді люди, які відвідують галасливі рок-концерти, через пару днів відчували великий приплив енергії. Також поява цього жанру співпала із Війною у В'єтнамі. Було відзначено, що гучна рок-музика дозволяла солдатам ПАСШ легше переносити стресові ситуації. На бойові вертольоти встановлювали динаміки та могли увімкнути музику для збільшення ефективності власних військ, так солдат міг знаходитися у бою довше і фізично менш виснаженим.

Але далеко не вся музика позитивно позначається на заняттях «залізним» спортом. Так, клубна і диско-музика скоріш нашкодить спортсмену. Пояснюється це тим, що швидкий басовий ритм такого музичного стилю, специфічно впливає на активність головного мозку. У цьому жанрі використовують зациклені моменти та сама музикальна композиція може бути створена лише із повторювання одного елемента. Так людина не зможе себе настроїти на робочий лад та не буде відчувати саму музику. Також цей жанр був створений для того, щоб вводити людину у психологічну ейфорію від треку, бо не несе ніякого смислу та не напружує мозок. Вплив такого акустичного поля тягне за собою мимовільні міні-спазми мускулатури, які самі по собі, в принципі, не є небезпечними. Однак це може стати причиною серйозної травми при виконанні важких вправ.

Повільна, спокійна музика або ліричні балади стануть добрими помічниками на етапах відновлення, оскільки сприяють м'язової релаксації. У всіх цих випадках музика є психостимулюючим фактором для спортсменів. Елементарним та очевидним прикладом може послужити спів клубного гімну або гімну країни перед виходом на поле у хокеїстів або футболістів. Це фактор психологічного впливу на людину, яка повністю буде викладатися на матчі, бо за її команду вболіває вся країна. Саме це почуття буде у спортсмена.

Отже, треба перейти до оптимальний жанр музики для заняття спортом. Найефективнішим та кращим буде рок та метал. Різноманітність рок-музики дуже велике, проте серед усіх цих стилів можна виділити один, найбільш результативно впливає на процес зростання м'язової маси - це стиль хард-рок. Для більш силових програм - важкий метал. Треба зразу відзначити те, що прослуховування випадково обраних пісень одного жанру є недостатньою, для того, щоб ефект почав проявляти себе. Плейлист повинен буди створений із пісень однієї музикальної групи, або краще використовувати пісні із одного альбому. Так, можна не втрачати темп тренування або заняття спортом.

Я можу привести приклад власного досвіду. Так для заняття спортом використовую останній альбом шведського хеві-павер-метал-гурту - "The Great War"[4].

Автори самі у своїх альбомах регулюють вплив. Темп альбому добре підходить,

для того, щоб синхронізувати його із тренуванням. Остання пісня — In Flanders Fields — вірш у формі рондо, виконаний хором, це дозволяє перейти від тренування до відпочинку повільно зменшуючи напругу. Таким чином ми бачимо, що використання одного альбому для заняття спортом – правильне рішення. Загальний настрій вашого плейлиста повинен бути професійно діловим - основна мета музично супроводу на тренуванні не в тому, щоб отримати насолоду від музикою, а в тому, щоб краще працювати. Якщо вже через 5-10 хвилин занять, ви вже просто не помічаєте звучання музики, значить плейлист складений дуже добре. Що стосується тренажерних залів, то там, в основному теж звучить музика, яка є стандартною для акустичного супроводу і тому є малоефективною. Якщо поспостерігати за тренуваннями професіоналів, то більшість з них тренується з навушниками у вухах, слухаючи ту музику, яка підходить для їх типу тренування найкращим чином.

У рок-музики є ще одна відмінна риса, яка буде у нагоді всім культуристу. Особливістю цієї є зниження больового порогу, що для бодібілдингу є дуже корисним фактором. За статистикою, в більшості випадків спортсмен припиняє вправа не від граничної втоми, а від того що відчуває нестерпний біль в працюючому м'язі. Спроби подолати цей біль волевим зусиллям може не дати бажаного результату. Правильно підібрана музика, на думку профі, здатна додати в вашому підході ще 2-3 граничних повторення! І це факт, до якого слід поставитися з усією серйозністю і сприймати музику, як методичний прийом підвищення інтенсивності тренування. Правильна музика активує підсвідомість і багато несвідомі процеси в нашому організмі, що впливають на рівень анаболізму і на його швидкість. Тому вперед, з піснею по життю, друзі, і вдаримо роком по нашим м'язам!

Отже, проаналізувавши та використовуючи власний досвід можна зробити такі висновки: По-перше, музичний супровід є одним із важливих елементів заняття спортом. Це помітили в ще в Античні часи, коли під час змагань її широко використовували. Давні Олімпійські ігри завершилися у 392 р. до н. е., коли Олімпія була зруйнована двома сильними землетрусами. У 1896 р. П'єр де Кубертен відродив ідею давніх змагань і організував перші сучасні Олімпійські ігри, де було збережено всі традиції навіть музика. По-друге, в цілому вона є «найбезпечніший і легальний допінг в світі». Впливаючи на емоційний стан, може допомогти людині відкрити друге дихання, або допоможе зберегти необхідну енергію для заняття спортом. Музичний супровід найбільше допомагає у тих видах спорту, які залежать від злагодженості рухів у часі, як-от веслування або біг, на відміну, приміром, від футболу чи дзюдо[5].

Список використаних джерел:

1. Данилова, В. Ю. История первобытного общества : учеб. пособие / В. Ю. Данилова ; Изд-во ВлГУ, 2014. – 75 с.
2. Вільчковська А. Особливості інтеграції музики й рухової діяльності у процесі фізичного виховання, Університет Яна Кохановського в Кельцях, Філія в Пйотркуві Трибунальському, Польща, 2019. С. 12–15.
3. Статистика Державної установи освіти «Білоруська медична академія післядипломної освіти»
4. <https://www.sabaton.net/discography/the-great-war/> (дата використання сайту 11.10.21 року)
5. Стеффорд Т. Чи допомагає музика займатися спортом?, 2017. URL: <https://www.bbc.com/ukrainian/vert-tra-40530130>

ЕФЕКТИВНІСТЬ ВИКОРИСТАННЯ КОМПЛЕКСНОЇ ФІТНЕС ТЕХНОЛОГІЇ ДЛЯ ПІДВИЩЕННЯ РІВНЯ ФІЗИЧНОЇ ПІДГОТОВКИ У СТУДЕНТІВ

Індиченко Лариса Сергіївна

ORCID ID: 0000-0003-4572-4961

викладач кафедри фізичного виховання та спорту
Дніпровський національний університет імені Олеся Гончара, Україна

Копань Анна

здобувач вищої освіти факультету психології та спеціальної освіти
Дніпровський національний університет імені Олеся Гончара, Україна

Сьогодні, в умовах складної політичної, економічної та екологічної ситуації в Україні, викликає все більше занепокоєння стан фізичного здоров'я студентської молоді. У зв'язку з цим педагоги-науковці, викладачі-методисти та фахівці в галузі фізичної культури ведуть інтенсивні пошуки шляхів удосконалення системи фізичної культури молодого покоління. Зрозуміло, що система фізичної культури має перебувати в процесі постійного вдосконалення, адже саме стан фізичної культури в країні визначає рівень здоров'я нації.

Саме тому наше дослідження спрямоване на пошуки нових та удосконалення старих методів та способів здійснення процесу фізичної культури у закладах вищої освіти. Одним з таких новітніх та сучасних методів є фітнес-технології.

На думку Сайкіної Є. Г. і Пономарьова Н. Г., фітнес-технології – це сукупність наукових способів, кроків, прийомів, сформованих у певний алгоритм дій, що реалізується певним чином в інтересах підвищення ефективності оздоровчого процесу, що забезпечує гарантоване досягнення результату.

Фітнес-технології задовольняють потреби студентів у самореалізації власних фізичних можливостей, сприяють переключенню уваги з навчальної на тренувальну діяльність, підтримання гарної спортивної форми засобами фітнесу. Також вони здатні підвищити якість проведення традиційних занять із фізичної культури, сформувати позитивне ставлення до здорового способу життя, відновити фізичний і психічно-емоційний стан студентів. Важливим фактором є те, що фітнес-технології можуть бути призначені для студентів із обмеженими фізичними можливостями, які мають постійну, або тимчасову дисфункцію організму, низький стан здоров'я з метою компенсації пошкоджених функцій організму й урізноманітнення побутового життя засобами фітнесу. Такі заняття можуть мати лікувальну, профілактичну та спортивну (інвалідний спорт) спрямованість [3].

Сьогодні існує понад 100 різних фітнес-програм, заснованих на вправах оздоровчої гімнастики, а тому кваліфікований фахівець однозначно зацікавить студентську молодь до занять.

Результати власних досліджень підтверджують і доповнюють експериментальні дані, які отримані іншими дослідниками, що всі фітнес-програми умовно поділяються на три категорії.

I – аеробної витривалості:

Степ-аеробіка – це оздоровчий фітнес з використанням спеціальної степ-платформи з регульованою висотою від 10-20 см. В основі рухів лежать базові кроки

аеробіки, танцювальна стилізація вправ.

ITBI (Total Body Workout) – інтервальне тренування, чергування фрагментів відбувається через 3-5 хвилин. Аеробні фрагменти, які включають високо ударні амплітудні рухи, стрибки, біг, змінюються силовими вправами, причому за один інтервал через тимчасове обмеження опрацьовується тільки одна група м'язів [1].

Роуп-скіппінг – стрибки через скакалку, що поєднує комбінації стрибків, акробатичних елементів, танцювальних елементів з однією або двома скакалками [2].

II – силової витривалості та корекції фігури:

Супер-стронг – фітнес-заняття з використанням важкої палиці, схожої на гриф штанги, а також використання амортизаторів, гантелей, гумової стрічки тощо.

Памп-аеробіка – оздоровчий фітнес з яскраво вираженою атлетичною спрямованістю з використанням міні-штанги (вагою від 2 до 20 кг) у вигляді гімнастичної палиці, а також звичайних штанг для важкої атлетики. Ці заняття високої інтенсивності, спрямовані на зміцнення м'язів ніг, спини, сідниць і преса.

Слайд-аеробіка – це різновид оздоровчого фітнесу, атлетичного напрямку з використанням слайд-доріжки і спеціального взуття. Основним типом рухів є переміщення тіла за рахунок ковзання боком, обличчям вперед, спиною вперед. Заняття розвивають серцево-судинну та дихальну системи, координацію і відчуття рівноваги, сприяють розвитку силових якостей [1].

Фітбол-аеробіка – фітнес-програма з використанням спеціальних гумових м'ячів великого розміру. Фітболи вносять різноманітність у заняття, їх використовують в системі оздоровчих занять і для лікування людей, наприклад, із захворюваннями хребта [1; 4].

Терра-аеробіка (тераробіка) – представляє собою низько ударне високо інтенсивне кардіотренування. Заняття тренуванню кардіореспіраторних функцій, зниженню кількості жирових відкладень [1].

Також існують фітнес-програми, засновані на видах рухової активності силової спрямованості, такі як бодібілдинг, калланетика, бодіформінг, шейпінг, вправи за системою Пілатеса тощо.

III – координаційних здатностей, музичноритмічних навичок, гнучкості та досягнення релаксації (розслаблення):

High-impact – танцювально-орієнтовний напрям із вправами підвищеної координаційної складності за відсутністю ударних навантажень, які викликають негативний ефект (одна нога постійно залишається на підлозі).

Танцювальна аеробіка (хіп-хоп, сальса, латина, йога-аеробіка, аквафітнес, рок-н-рол тощо) – заснована на однойменних музичних і танцювальних стилях, логічно й послідовно поєднаних з елементами сучасної хореографії та естради, а також із вправами спортивного характеру [2; 4].

Нами було проведено дослідження на базі Дніпровського національного університету імені Олеся Гончара. В дослідженні взяли участь 60 осіб, які були розділені на дві групи. Перша група займалася фізичною культурою за стандартною програмою, друга ж – з використанням фітнес-технологій. Вони виконували вправи з роуп-скіппінгу (з використанням скакалок), також застосовувалася фітбол-аеробіка та терра-аеробіка. Вже через два тижні, було помічено, що відвідування занять студентами другої групи помітно збільшилося, самі вони стали жвавішими і більш зацікавленими в порівнянні з першою групою.

Нами встановлено, що застосування різних фітнес-технологій в практиці фізкультурно-оздоровчої роботи здобувача освіти визначено, що можна з успіхом їх застосовувати в закладах вищої освіти.

Музичний супровід, різноманітність застосовуваних технологій сприяють «пожвавленню» заняття, надають йому нове емоційне забарвлення, а головне, – вони не протиставляють один вид фізичних вправ іншому, а взаємно доповнюють їх, тим самим, сприяючи підвищенню інтересу до заняття.

На сьогоднішній день, очевидно, що фітнес-технології в освіті підвищують рівень проведення занять фізичною культурою, їх використання здатне замінити традиційні елементи заняття фізичної культури.

Висновки. Узагальнюючи ми можемо сказати, що на зараз фітнес-технології – це сукупність наукових методів, що при відповідній організації здатні забезпечити підтримання гарної фізичної форми, відновити фізичний та психічно-емоційний стан. Одним з переваг щодо застосування на заняттях у ЗВО є доступність, навіть для студентів що мають проблеми зі здоров'ям. Зараз існує безліч фітнес-програм, і нами доведено, що зацікавити студентську молодь до занять з їх використанням точно не буде проблемою.

Список використаних джерел:

1. Воловик Н.І. Сучасні програми оздоровчого фітнесу. Навчальний посібник. Київ, 2015. С. 27-34. Вилучено з: <http://enpuir.npu.edu.ua/bitstream/handle/123456789/18980/Volovik%20N.pdf?sequence=1>
2. Дудник І. О., Олексієнко Я. І., Субота В.В. Формування фізичного стану студентів закладів вищої освіти засобами фітнес-технологій. «Педагогіка формування творчої особистості у вищій і загальноосвітній школах»: зб. наук. праць. Запоріжжя, 2021. Вип. № 74, Т. 3. С. 50-51. Вилучено з: http://www.pedagogy-journal.kpu.zp.ua/archive/2021/74/part_3/11.pdf
3. Жамардій В. Класифікаційна характеристика змісту та структури сучасних фітнес-технологій. «Витоки педагогічної майстерності»: зб. наук. праць. Полтава, 2018. Вип. 22. С. 87-91. Вилучено з: <https://journals.indexcopernicus.com/api/file/viewByFileId/575606.pdf>
4. Індиченко Л., Ребріна Д. Використання сучасних фітнес технологій на заняттях фізичної культури. Матеріали Міжнародної науково-практичної інтернет-конференції «Тенденції та перспективи розвитку науки і освіти в умовах глобалізації»: Зб. наук. праць. Переяслав, 2020. Вип. 64. С. 376-379. Вилучено з: <https://d6scj24zvfbb0.cloudfront.net/12ac69b5c0bec343f11779551473023e/200000372-dfe2edfe33/%2064%20%281%29-7.pdf?ph=0a30397da1>

ЗДОРОВИЙ СПОСІБ ЖИТТЯ: РАЦІОНАЛЬНЕ ХАРЧУВАННЯ ТА ФІЗИЧНЕ НАВАНТАЖЕННЯ

Пархоменко Вікторія Анатоліївна

здобувач вищої освіти історичного факультету
Дніпровський національний університет імені Олеся Гончара, Дніпро, Україна

Науковий керівник: Ніколенко Валерій Алімович

старший викладач кафедри фізичного виховання та спорту
Дніпровський національний університет імені Олеся Гончара, Дніпро, Україна

Зазвичай, вплив на організм студентів, особливо молодших курсів має зміна звичного способу життя. Збільшення обсягу інформації, незвична порівняно зі шкільною формою, тому необхідно самостійно розподіляти час аби не нашкодити собі. В організмі ще не завершене формування багатьох фізіологічних систем, тож вони дуже чутливі до порушення збалансованості харчового раціону та режиму, а отже їм дуже потрібно знати основи здорового способу життя та прості вправи для підтримки організму.

Здоровий спосіб життя – це гармонійний режим поєднання роботи та відпочинку, оптимальне харчування, фізична активність, дотримання гігієни, відсутність шкідливих звичок, а отже це не проста тема, особливо для студента, але притримуючись простих правил можна надовго забути про втому, поганий настрій. Недостатньо лише зберігати здоров'я, його треба підтримувати, працюючи над розвитком своїх здібностей і можливостей [6].

Важливе значення у формуванні здорового способу життя відведене саме раціональному харчуванню, що передбачає насичення організму необхідною кількістю вітамінів, мікроелементів, що мають поліпшувати стан здоров'я [4].

Не менш важливими є й рухова активність та регулярні фізичні навантаження, спрямовані на підвищення рівня фізичного розвитку та його підтримку. Спосіб життя має найбільший вплив на стан здоров'я, а здоровий спосіб життя, в свою чергу, закладає фундамент гарного самопочуття, зміцнює захисні сили організму та розкриває його потенційні можливості [3].

Дані фахівців Українського науково-дослідного інституту харчування Міністерства охорони здоров'я України свідчать: студенти мало вживають мікроелементів, вітамінів, натомість занадто багато в їх раціоні присутні продукти, які містять в собі вуглеводи і жири. П'ють низькоякісні газовані напої, їдять хліб, тістечка, булки, печиво, жирну і смажену їжу, картоплю, віддають перевагу стравам швидкого приготування, що містять консерванти, барвники, стабілізатори, ароматизатори і багато інших мало корисних добавок [1].

Принципи раціонального харчування

- Перший принцип – не переїдати. Енергетична цінність їжі має відповідати енергетичним затратам організму.

- Другий принцип – в раціоні мають бути всі потрібні організму речовини. Щоденно треба отримувати з їжею близько 60 різних інгредієнтів. Не треба забувати про вітаміни і мікроелементи, адже без них порушується синтезування життєво важливих речовин.

- Третій принцип – харчуватися регулярно. Краще всього їсти тричі на день і в визначений час. Тоді організм виробить рефлекс і почне нормально перетравлювати

їжу. Здоровому шлунку необхідно для цього 3-4 години. При такому принципі білок засвоюється на 80% [8].

Корисні поради:

1. Їжу треба ретельно пережовувати. Добре подрібнена, насичена ферментами слини їжа не тільки добре засвоюється, але й менше травмує шлунково-кишковий тракт.

2. Якщо студент не бажає набрати зайву вагу, в стравах повинні поєднуватися гармонійно всі чотири смаки: гіркий, солодкий, солоний і кислий.

3. Ще одна умова, що необхідна для збереження внутрішньої сили – вживання натуральних продуктів. Сьогодні люди багато отримують шкідливих речовин з навколишнього середовища, а також з продуктів харчування, де містяться стабілізаторами, консервантами, ароматизаторами та інші домішки, що загалом дуже впливають на організм, особливо молодий [9].

У період складання іспитів, коли нервова система зазнає значного навантаження, доцільно вживати родзинки (в них міститься багато калію), цитрусові (особливо грейпфрут і лимон), ківі, банани – природне джерело сиротину, гормону щастя. Проводячи безліч годин за навчанням, студенту варто приділяти увагу фізичним навантаженням. Певною мірою профілактикою є фізичні вправи (фізкультпаузи), які потрібно проводити через кожні 1,5-2 год., тривалістю 5-6 хв. Виконання цих вправ надає стимулюючий ефект щодо покращання розумової працездатності, ніж пасивний відпочинок, що триває у два рази більше [2].

Фізкультпауза містить у собі 4-6 вправ для тих м'язових груп, навантаження яких підлягали найбільшому статичному напруженню (м'язи рук, шиї, плечового пояса, тулуба, таза). Ці вправи потрібно виконувати у добре провітреному приміщенні або на свіжому повітрі.

Комплекси фізичних вправ:

- Присідання. Виконується з положення вихідне положення – ноги нарізно, носки розведені в сторони, руки підняті в гору за головою. Не відриваючи п'яток від підлоги, присідати, широко розводячи руки. Осанка в вертикальному положенні, 10-25 присідань. Всього 4-5 серій.

- Нахил тулуба. Виконується з положення – стоячи, ноги нарізно, руки підняті вгору та трохи відведені назад. Нахилитися вперед, потім випрямитись, піднявшись з видихом на носочки. Нахиляючи тулуб – робити видих, повертаючись в початкове положення – вдих. В серії 10-20 нахилів, серій – 4-5.

- Кругові (махові) рухи руками. Можна робити такі рухи однією рукою, двома одночасно або змінно. Амплітуда повинна бути максимальною, а темп – плавним. Одна з варіацій цієї вправи виконується з зігнутими в ліктях руками. Руки потрібно витягнути по сторонам, а потім виконувати кругові рухи передпліччя. Повторити 10-15 разів, 2 серії.

- Нахили голови в бік. Початкове положення – сидячі на колінах або на стільці, з рівною спиною, голова має бути направлена вперед. Потрібно покласти ліву руку на голову та нахилити голову в лівий бік. Рука допоможе розтягнути м'язи шиї. Можна затриматись у такому положенні та зробити декілька вдихів та видихів. Повтор вправи зробити на праву сторону. Під час виконання цієї вправи потрібно максимально віддалити скроні від ключиці. Вправу виконувати 15 секунд на кожную сторону.

- Стрибки. Вихідне положення – стоячи, ноги нарізно, руки з гантелями опущені або зігнуті в ліктях. Виконувати стрибки на місці, ноги нарізно, а після разом. Дихання повинне бути глибоким, без затримок, в руках гантелі або книжки.

Стрибнути на будь-яке, придатне для стрибків, підвищення (25-40 сантиметрів) і зістрибнути з нього. Без затримки і зупинки. В серії 10-15 стрибків, 2 серії [10].

Не менш важливі є самостійні заняття різними видами спорту, наприклад:

1. Плавання. Один із ефективних оздоровчих засобів фізичного виховання, систематичні заняття допомагають організму загартуватися.

2. Атлетична гімнастика. Заняття атлетичною гімнастикою сприяють розвитку сили, спритності, витривалості, формують гармонійність будови тіла.

3. Універсальним засобом оздоровчого впливу на організм є зимові види фізичних вправ, лижні прогулянки на свіжому повітрі, що відбуваються при мінусовій температурі, і катання на ковзанах під відкритим небом - це вплив холоду в процесі всього заняття [5].

Висновки: З теми про здоровий спосіб життя, можна зробити висновок, що загалом аби бути здоровим треба притримуватись всього декількох правил, потрібно правильно харчуватись і звичайно ж займатись фізичними вправами. Систематичні рухові вправи покращують загальне самопочуття. Насамперед, головне – це замислитися про наслідки своїх дій. Зрозуміло, що для того, аби бути здоровим, потрібно докласти певних зусиль і не набувати шкідливих звичок. Студенти часто нехтують цими простими нормами, однак, варто пам'ятати, що шлях до здорового способу життя залежить від людини, від її розуміння значення цього, тому вибір, а саме здоровим воно буде чи ні вибір лише від самої людини.

Список використаних джерел:

1. Безпека харчування: сучасні проблеми: Посібник-довідник / Укл.: А. В. Бабюк, О. В. Макарова, М. С. Рогозинський, Л. В. Романів, О. Є. Федорова - Чернівці: Книги - XXI, 2005. - 456 с.
2. Волков В. Основи теорії та методик фізичної підготовки студентської молоді. - К.: Освіта України, 2008. - 256 с.
3. Гриценко Ю. А. Здоровий спосіб життя. Київ. 2021. - 1с.
4. Лотоненко А.В. Физическая культура, спорт и работоспособность студентов. - Воронеж, 1986. - 164 с.
5. Петюк Ю. Здоровий спосіб життя — практичні поради. 2011. - 2 с.
6. Рудніцька І. Формування здорового способу життя молоді: підлітковий вік. Здоров'я та фізич. культура. - 2004. - №13. - с. 15-25.
7. Харчування людини / Т.М. Димань, М.М. Барановський, М.С. Ківа та ін.: Під ред. Т.М. Димань. - Б.Ц., 2005. - 300 с.
8. Ципрян В.І. Гігієна харчування з основами нутріціології. 1999. -568 с.
9. Шестопапов І.В. 30 вправ, які допоможуть взяти максимум з домашніх занять спортом. 2019 - 2 с.

ПІДВИЩЕННЯ ВІДВІДУВАННЯ ЗАНЯТЬ ІЗ ФІЗИЧНОГО ВИХОВАННЯ СТУДЕНТАМИ ВИЩІХ

Коноваленко О.К.

доцент кафедри фізичного виховання та спорту
Харківський національний університет радіоелектроніки, Україна

***Анотація** – у статті вказано шляхи залучення студентів в активні заняття фізичною культурою і спортом на прикладі студентів ХНУРЕ.*

Вступ. У нашому суспільстві ми спостерігаємо зниження інтересу до фізичної культури: зменшення фінансування, відсутність в навчальній програмі Вузу дисципліни «Фізичне виховання», скорочення кафедр і т.д. І оскільки залучення до занять фізичною культурою і спортом студентів, це один із засобів досягнення кінцевої мети - попередження хвороб, дана робота на прикладі навчальної та спортивно-масової роботи Харківського національного університету радіоелектроніки (ХНУРЕ) досягти найкращих результатів в даній області.

Мета дослідження. На прикладі ХНУРЕ виявити шляхи залучення студентів в активні заняття фізичною культурою і спортом.

Отримані результати. Вважаємо, що основні шляхи залучення студентів в заняття ФВ і спортом з урахуванням різної певної типології наступні:

1. Агітаційно-пропагандистська робота. У цьому пункті дуже важлива, як на прикладі ХНУРЕ повна матеріальна і моральна підтримка кафедри фізичного виховання і спорту ректором, ректоратом, деканами, спортклубом, студентським профкомом і сенатом. У нашому університеті бути спортивним - це модно. Вже давно вух образ програміста: німецького, в окулярах і т.д. і на зміну йому прийшов образ спортивного, підтягнутого, хлопця і людини, здатного відмінно вчитися, швидко приймати необхідні рішення і не боятися долати труднощі.

Всі спортивні заходи всередині університету і поза ним (місто, область, Україна, Європа і Світ) негайно освячуються на сайті кафедри фізичного виховання і спорту, на сайті Університету. На кафедрі великим інтересом користуються яскраві і сучасні стенди з інформацією про збірні команди (32 види спорту), кращих спортсменів ХНУРЕ і т.д.

2. Зміна звичного укладу життя.

В ХНУРЕ для студентів немає звільнень від заняттями ФВ. Всі студенти основний і підготовчої групи займаються за обраною ними спеціалізації: футбол, волейбол, баскетбол настільний і великий теніс, бадмінтон, самбо, дзюдо, східні єдиноборства, бокс, легка атлетика, пауерліфтинг, різні види аеробіки і т.д.

Крім обраної спеціалізації (обов'язкові заняття) студенти займаються і в секціях з 32 видів спорту.

Студенти спеціальної медичної групи навчаються за окремою програмою, розбитою за медичними діагнозами. Всі студенти основний і підготовчої групи на початку і в кінці навчального року складають державні тести, для визначення рівня фізичної підготовленості. Узагальнюючи і вивчаючи результати тестів можна простежити динаміку рівня фізичної підготовленості студентів на період їх навчання в ХНУРЕ. На цю тему на кафедрі фізичного виховання і спорту ведеться науково-

дослідницька робота з висновками і рекомендаціями, якими користуються викладачі кафедри фізичного виховання і спорту при побудові занять за спеціалізаціями.

3. Важливий ритм, організованість занять. Залучення до участі в змаганнях, де б на ділі були видні результати фізичної підготовленості.

Комплексна спартакіада ХНУРЕ починається зі змагань всередині спеціалізації (групи) далі факультет і фінал - змагання серед факультетів. Також прийом Державних тестів проводиться в змагальній формі і з виявленням переможців.

4. Залучення до організаційної фізкультурної діяльності. Масові спортивні свята (підведення спортивних підсумків навчального та календарного року) дозволяють студентам проявляти свої організаторські якості, до спортивних свят залучаються всі студенти.

5. Опора на інтерес до занять ФВ і фанатизм уболівальників. На спортивних змаганнях та інших спортивних заходах залучаються вболівальники (однорічники, однокурсники, друзі і т.д.), серед них проводять конкурси (найактивніша група підтримки).

Висновки

Підводячи підсумки можна сказати, що спортивно-масова робота, що проводиться в ХНУРЕ, приносить, високі результати. Старі девізи «від масовості до майстерності» і «в здоровому тілі здоровий дух» не втратили свій сенс і дозволяють залучити до занять ФВ і спортом студентів, що є одним із засобів досягнення кінцевої мети - виховання здорової нації.

ПРОЯВИ ШКІДЛИВИХ ЗВИЧОК (АЛКОГОЛЯ ТА ПАЛІННЯ) ТА ЇХ НАСЛІДКИ В ЖИТТІ СТУДЕНТСТВА

Козинець Яніна Володимирівна

здобувачка вищої освіти історичного факультету
Дніпровський національний університет імені Олеся Гончара, Україна

Постановка проблеми. У багатьох людей студентські роки асоціюються з шкідливими звичками (алкоголем, палінням, переїданням), для багатьох це стало нормою і мало хто замислюється, що нездоровий спосіб життя студента це не «романтика студентських років», а вагома проблема яку потрібно вивчати та вирішувати. Коли абітурієнт вступає до вищого навчального закладу він розуміє, що весь контроль, всі заборони та правила залишилися по заду. У школі вони були дітьми за яких недавно все вирішували та тримали під контролем, в університеті відчули повну свободу своїх дій, тепер колишні школярі почувають себе дорослими і у багатьох виникає бажання познайомитися із «світом дорослих ближче».

Мета дослідження. Встановлення проблеми сучасного студентства: чинники, що викликають залежність, проблеми зі здоров'ям та що треба вдіяти, щоби вийти із стану залежності від шкідливих звичок.

Алкоголь. Першокурсникам, які ніколи не вживали алкоголь, починає подобатися ефект від алкоголю: мозок розслабляється, всі переживання відходять на другий план, почуття все дозволеного та повної розслабленості. Вони починають самі купувати алкоголь та вживати його все частіше і частіше. Є і інший «вид» першокурсників, які ще в школі спробували алкоголь і їм він не знається якимсь дивом, але все рівно вживають його досить часто [3]. Треба розуміти, що алкоголь за хімічним складом відноситься до наркотичних речовин і надає токсичну дію на організм. Вживання алкоголю, як правило, призводить до ейфорії, відчуття бадьорості та припливу сил, зниження самокритичності. Систематичне вживання напоїв, що містять алкоголь, що призводить до серйозних змін у психіці людини: з'являються дратівливість, агресія, починає змінюватися характер. Формування алкогольної залежності відбувається поступово. Багато людей вживають алкоголь епізодично, не відчуваючи при цьому будь-яких проблем. Найбільш поширеною формою вживання алкоголю є соціальне вживання, тобто, під час свят та зустрічі гостей. Однак це може переходити в пияцтво, що характеризується частим вживанням спиртних напоїв без приводів, у випадкових місцях та компаніях[7].

Проблеми починаються вже на перших етапах, організм, який до ладу ще не сформувався отримує велику дозу «речовини», яка починає отруювати його. Алкоголь згубно впливає на стравохід і шлунок, бо порушує виділення і склад шлункового соку. Від цього гірше засвоюється їжа – це, в свою чергу, негативно впливає на ріст молодого людини. Також отруює бронхи і легені, вони стають ослабленими і відкривають «ворота» для інших інфекцій, які можуть призвести до захворювання органів дихання. Дуже чутливо реагує на алкоголь серце. Воно змінює свій ритм, частоту скорочень, обмінні процеси в серцевому м'язі. Нарешті, на незворотні зміни відбуваються в крові. Знижується захисна властивість крові, уповільнюється рух еритроцитів, які розносять кисень в організмі людини, погіршується властивість згортання крові [2]. Алкоголь стає необхідним для підтримання нормального психічного тону. Усі думки людини спрямовані на пошук можливості випити. Зазвичай нав'язливий потяг до алкоголю актуалізується у ситуаціях, пов'язаних із можливістю випити. Часто такі ситуації створюються штучно.

Глибока алкогольна залежність характеризується емоційним огрубінням, втратою морально-етичних норм, відсутністю критичного відношення до свого стану. Ейфорії з грубим цинізмом та плоским алкогольним гумором чергуються з депресіями. Інтереси обмежуються пошуком та вживанням алкоголю[7].

Щоби почати процес реабілітації треба припинити вживання алкоголю. Зменшення або прийом невеликих доз категорично небезпечно, бо воно буде лише погіршувати стан студента. Треба більше спілкуватися із своєю родиною та почати навчатися із новою силою, тим самим укріплюючи свій психологічний стан. Щодо фізичного, то стрес після припинення прийому алкоголю лише кілька днів, але система залишається чутливою набагато довше. Доведено, що помірні та важкі фізичні навантаження допомагають знизити стрес і допомагають упоратися з гнівом, зменшуючи почуття, що накопичуються після вживання алкоголю.

Паління. Частіше всього люди починають палити у підлітковому віці: в цей час відбувається процес дорослішання та формування особистості. Психіка підлітка нестійка, саме в цьому віці усі проблеми сприймаються з особливим трагізмом, і саме в палінні підлітки бачать спосіб розслаблення та спасіння від усіх проблем. Коли підліток стає студентом, він відчуває певну свободу і куріння ще більше входить в звичку, мало того воно стає символом дорослості та особистої свободи. На перших етапах паління вже помітне суттєве погіршення здоров'я, стає важче підніматися по сходах, погіршується фізична активність яка супроводжується задишкою, погіршуються пам'ять та розумові здібності, що негативно впливає на здатність студента здобувати якісну освіту. Частота серцевих скорочень у курця на 1500 ударів в день більше, ніж у некурця, а доставка кисню тканинам і головному мозку, знижена, тому що судини звужені, чадний газ краще «чіпляється» до гемоглобіну і дає еритроцитам переносити кисень. Чим і пояснюється значне відставання студентів-курців від некурців [1].

Спробуйте «зав'язати» одразу – кинути палити раз і назавжди. Багато курців перевірили на собі, що єдиний спосіб розлучитися з сигаретами – кинути різко і повністю, без спроб зменшити кількість сигарет. Тим не менш, знайдіть метод, який буде найбільш підходящим для Вас: кидати поступово чи одразу. Якщо один із методів не спрацює – спробуйте інший [4]. Дослідження показали, що регулярно палять студенти у компанії друзів – 46,4 % [5], це означає, що треба обирати іншу компанію або повністю «ізолювати» себе від їхнього паління. Треба також застосовувати дихальну гімнастику(таблиця 1).

Таблиця 1

Вид дихальної гімнастики	Опис
Дихання, що зміцнює нервову систему	Початкова поза – стоячи, ноги на ширині плечей. Зробивши видих, негайно здійснюється вдих з одночасним підйомом перед собою рук долонями до рівня плечей. Кисті рук стискаються в кулаки, і на затримці дихання руки швидко згинаються в ліктях (кулаками до плечей). Потім дуже повільно, з напругою руки повертаються у початкове положення. На видиху руки поволі опускаються вниз. На початку тренування на затримці дихання виконується один цикл згинання-розгинання рук.
Повне дихання із затримкою на вдиху	Початкова поза – стоячи, сидячи, лежачи. Уся увага зосереджена на серці. На вдиху та видиху техніка дихання відповідає попередньому вправі. Вдих виконується через ніс на 8 ударів пульсу, після чого дихання затримується. Видих починає здійснюватися в останній момент появи відчуття напруги чи втоми. Час видиху відповідає 8 ударам пульсу. Для досягнення заспокійливого ефекту вправа повторюється тричі.

Фізичні навантаження несумісні з курінням: можна розпочати із звичайної ранкової гімнастики. Вправи знижують стрес і допоможуть тілу відновитися від шкоди, яка була завдана палінням. Якщо необхідно, треба розуміти, що відразу ж людина не може стати здоровим олімпійцем, починайте поступово, з прогулянки один чи два на день. Доведіть це до 30-40-хвилинних щодня або хочаб 4 рази на тиждень. В залежності від місцевості, треба змінювати кількість прогулянок і кроків(табл.2).

Таблиця 2

Місцевість	Кількість кроків	Кількість прогулянок
Сільська	10000	3-4
Міська	12000	1-2

Достатньо показовою фізичною активністю науковці зазначають виконання фізичних вправ або біг не менше години 2 рази на тиждень і більше. Функції легенів покращувалися у тих людей, які перейшли від пасивного способу життя до активних фізичних навантажень. Покращували свої показники й ті, хто будучи активним споживачем нікотину, увесь час займався спортом та міг очищати свій організм від шкідливих речовин [4]. Відомо, що процес деградації легенів продовжується, особливо коли йдеться про тривалий досвід паління. Саме фізичні вправи, на думку науковців, здатні спинити цей процес погіршення функцій легень до процесу їх укріплення, але треба не ігнорувати етап, що знаходиться між припиненням та початком реабілітації, бо легень стають вразливими до будь-яких впливів, у тому числі і новий початок паління. Це означає, що до поставленої мети треба постійно йти і не припиняти процес, бо наслідки можуть бути край тривожними та небезпечними. Автори дослідження вважають, що разом із застереженням про те, що куріння вбиває, у точках продажу та на упаковках цигарок потрібно вказувати, що фізичні вправи можуть покращувати стан легень.

Висновок. Ми побачили, що не лише низька рухова активність, а й бажання здобувачів освіти – стали однією із негативних сторін. Знаходячись у відносно ізольованому стані, вони починають шкодити собі та погіршувати свій стан. «Ставити собі мету – та досягти її» – ось формула, яка допоможе досягнути бажаного. Невеличкі цілі на кожен день стимулюють студента акумулювати свої сили на її досягнення, не витрачаючи час на паління або алкоголь. Можна впевнено стверджувати, що більшість – 90%, зможе реабілітувати себе та почне жити по новому, але ті 10% залишатися на своєму шляху. І от причини (табл.3) [6]:

Таблиця 3

Фактор	Процентна кількість
Екологічно недружня середа	4%
Психологічний стан	3%
Слабкість людини	3%

Список використаних джерел:

1. Матеріали сайту «Головне управління держпродспоживслужби в Одеській області». Палити чи жити. URL: <https://odesa.consumer.gov.ua/uk/92-paliti-chi-zhiti> (дата використання сайту 11.04.22 року)
2. Матеріали сайту «ДНЗ "Центр легкої промисловості та побутового обслуговування населення м. Житомира"». Про негативний вплив алкоголю на здоров'я молоді URL: <http://zhplp.liceu.org.ua/news/09-40-07-23-04-2020/> (дата використання сайту 26.03.22 року)

3. Л. Б. Наконечна-Роганіна, Б. І. Ковбас «ПРОБЛЕМА ВЖИВАННЯ АЛКОГОЛЮ СТУДЕНТАМИ ВИЩИХ НАВЧАЛЬНИХ ЗАКЛАДІВ». Педагогічний журнал– 2019. – Том №2 – № 66. – С. 73-77.
4. Матеріали сайту «BMJ journal». Smoking in daily lifes. URL: <https://thorax.bmj.com/content/73/4/376> (дата використання сайту 15.04.22 року)
5. Трухманова С.Л., Нетребін Л.І., Стельмашук А.О, Трухманова О.І. «СТАВЛЕННЯ СТУДЕНТІВ І КУРСУ ВНМУ ІМ. М.І. ПИРОГОВА ДОТЮТЮНОПАЛІННЯ». Вісник Вінницького національного медичного університету – 2017. – №2 (Т.21)
6. Матеріали сайту «Екополітика». З'явився рейтинг міст з найбруднішим повітрям в Україні. URL: <https://ecopolitic.com.ua/ua/news/z-yavivsyia-rejting-mist-z-najbrudnishim-rovitryam-v-ukraini/> (дата використання сайту 10.04.22 року)
7. Jürgen Rehm «The Risks Associated With Alcohol Use and Alcoholism». RETHINKING DRINKING Alcohol and Your Health – 2011. – №34(2): 135–143.

САМОКОНТРОЛЬ ПІД ЧАС ЗАНЯТЬ ФІЗИЧНОЮ КУЛЬТУРОЮ ЯК ВАЖЛИВИЙ ЗАСІБ СПОСТЕРЕЖЕННЯ ЗА СТАНОМ ЗДОРОВ'Я

Дмитренко Юлія Вікторівна

здобувач вищої освіти історичного факультету

Дніпровський національний університет імені Олеся Гончара, Україна

Науковий керівник: Ніколенко Валерій Алімович

старший викладач

кафедри фізичного виховання та спорту

Дніпровський національний університет імені Олеся Гончара, Україна

Пандемія, шалений ритм міського життя, пасивне дозвілля – це не весь перелік викликів, яких кидає сучасне життя суспільству, зокрема й спортсменам. За таких умов важливо підтримувати своє здоров'я, передусім емоційний тонус. Зі свого боку, нормальному перебігу психічних процесів сприяють рухливі заняття [3]. Регулярні фізичні вправи активізують діяльність усіх систем в організмі, сприяють налагодженню діяльності обмінних процесів, зменшують емоційне напруження, а в спорті – сприяють підвищенню відповідних результатів [1]. Але без контролю за тренувальним процесом, станом здоров'я здається неможливим себе належно захистити.

Самоконтроль – це регулярне спостереження людини за станом свого здоров'я, фізичним розвитком та змінами під впливом занять фізичною культурою та спортом [2]. Спортсмен за допомогою нього може оцінювати свій режим та стежити за ефективністю тренувань тощо. Ці ж дані можуть бути корисними тренеру та спортивному лікарю, які аналізуватимуть методику тренування, зміни у функціональному стані організму. Спираючись на результати самоконтролю можна покращити спортивні результати.

Самоконтроль складається з простих прийомів спостереження за суб'єктивними та об'єктивними показниками. До перших відносяться: втома, сон, настрої, апетит, працездатність, самопочуття тощо [5].

Під втомою розуміють фізіологічний стан організму, який виражається зниженням працездатності у результаті здійсненої роботи. У нормі вона має вщухати через 2-3 години після занять (якщо триває довше, то фізичне навантаження є невдало підібраним). У зошиті для самоконтролю слід позначити, від чого залежить втома, коли вона вщухає, скільки триває.

Що стосується сну, то в щоденнику позначається його тривалість та глибкість, порушення (неспокійний сон, безсоння, недосипання тощо). Нормальний сон триває 7-8 годин, а при фізичних навантаженнях 8-10. Він відновлює працездатність центральної нервової системи, забезпечує бадьорість. Якщо людина систематично займається спортом, то у неї має бути гарний сон, зі швидким засипанням та бадьорим самопочуттям після сну.

Настрої є тим показником, що відображає психічний стан особи. Він є гарним, коли людина спокійна, життєрадісна та впевнена у собі, і незадовільним, коли людина розгублена та засмучена. На настрої впливають як результати тренувань (спортивні досягнення, невдачі), так і сімейні обставини тощо.

Велике значення має апетит. Він може бути гарним, задовільним, зниженим та поганим. Після тренування апетит може бути гарним, але одразу ж їсти не рекомендується (слід почекати півтори-дві години). Спраги можна уникнути, випивши воду або чай. Погіршення апетиту є результатом перевтоми або захворювання.

Працездатність є одним із важливих показників. Вона може бути підвищеною, нормальною та пониженою. При правильній організації тренувального процесу в динаміці працездатність має збільшуватися.

Самопочуття складається з сукупності ознак: наявності болю, незвичних відчуттів, почуття бадьорості і т. д. У цілому воно може бути гарним, коли людина відчуває силу і насагу займатися спортом, задовільним (присутня деяка слабкість) та незадовільним (помітна слабкість, головний біль, підвищений тиск, біль у м'язах і т. п.). Варто приділяти увагу щойно переліченим ознакам, занотовувати їх у зошит. Так, біль у м'язах може виникнути після тривалої перерви або швидкого збільшення навантаження. При перевтомі може з'явитися запаморочення. Слід фіксувати коли і у зв'язку з чим з'явилися ці та інші відчуття (задишка, прискорене серцебиття).

Заняття завжди мають приносити задоволення. При погіршенні якихось із вищенаведених показників слід знизити навантаження, а при наявності регулярних порушень звернутися до спортивного лікаря.

Розглянемо об'єктивні дані. До них належать: частота серцевих скорочень (пульс), життєва ємність легень (ЖЄЛ) і частота дихання, артеріальний тиск тощо.

Безперечно, слід стежити за артеріальним тиском і взагалі діяльністю серцево-судинної системи. Це без зусиль можна робити, приділяючи увагу пульсу. Серцевий ритм має бути таким, щоб удари пульсу відчувалися через однакові часові проміжки. Інакші випадки називають аритмією.

Що стосується показників ЖЄЛ, то вони можуть змінюватися в залежності від певних факторів (так, після прийому їжі або унаслідок втоми вони знижуються, потім поступово нормалізуються). Частоту дихання рахують наступним чином: долоню кладуть на нижню частину живота, відчувають вдих та видих (їх сприймають за одне дихання).

Варто зважати й на розвиток м'язової сили. Її визначають шляхом вимірювання сили окремо кистей рук, а також станової сили (м'язів спини та преса). Не менш важливими є показники статури та фізичної підготовки, що визначається формами і розміром тіла.

Ще одним об'єктивним показником є маса тіла. Вона не є сталою, а здатна змінюватися навіть протягом дня. Найбільш влучний результат можна отримати, якщо зважуватися вранці або перед тренуванням. Після нього маса тіла знижується, але поступово має відновитися протягом доби.

У щоденнику самоконтролю варто залишити місце для додаткових нотаток, де б спортсмени могли фіксувати інший стан (наприклад, отримані травми, специфічний біль тощо).

Висновки. Самоконтроль здатний забезпечити чітке розуміння власного тіла та його потреб, допомогти людині орієнтуватися в питаннях спортивних тренувань, ефективного розвитку, без потреби звертатися до сторонніх джерел.

Фізичні вправи здатні змінювати об'єктивні та суб'єктивні показники здоров'я. Самоконтроль дозволяє стежити за трансформаціями, аналіз яких дозволить людині самостійно планувати графік тренувань, їхній зміст, тривалість тощо. Завдяки йому можна з'ясувати, які елементи тренувальних комплексів викликають більше м'язової

напруги; скільки часу потребується на відпочинок. Детальна фіксація даних самостереження, використання їх для складання ефективних тренувань – запорука високих спортивних результатів.

Список використаних джерел:

1. Ахатов А. М. & Работин И. В. (2008) Психологическая подготовка спортсменов: учебно-методическое пособие. *Набережные Челны: КамГАФКСиТ.*
2. Глухих В. И. & Сыромятников, М. Н. (2013) Организация самостоятельных занятий студентов физической культурой и спортом.
3. Набойченко, Е. С., & Носкова, М. В. (2021) Оценка проявления эмоциональных состояний у спортсменов. *Образовательный вестник «Сознание», 23, (4), 32–36.*
4. Шуляченко, Н. П., Морозова, О. С., & Петров, А. Н. (2018) Методические рекомендации по самоконтролю для студентов по физической культуре.

СЕКЦІЯ ХХХ. ФАРМАЦІЯ ТА ФАРМАКОТЕРАПІЯ

ХРОНОМЕТРАЖ РОБОЧОГО ЧАСУ КЛІНІЧНОГО ПРОВІЗОРА

Бойко Ю.А.
аспірант

Львівський національний медичний університет ім. Данила Галицького, Україна

клінічний провізор

*Комунальне некомерційне підприємство Вінницької обласної Ради
«Клінічний Центр інфекційних хвороб», Україна*

Матковський І.А.

директор

*Комунальне некомерційне підприємство Вінницької обласної Ради
«Клінічний Центр інфекційних хвороб», Україна*

Мохній Г.О.

медичний директор

*Комунальне некомерційне підприємство Вінницької обласної Ради
«Клінічний Центр інфекційних хвороб», Україна*

Хронометраж робочого часу - це спосіб вивчити витрати часу на виконання тієї чи іншої роботи за допомогою замірів і фіксації тривалості дій, які виконуються протягом робочого дня. [1]

Мета проведення хронометражу робочого часу клінічного провізора Центру СНІДу: дослідити та описати різновиди діяльності клінічного провізора та витрати часу на них, порівняти з діяльністю клінічних провізорів, які працюють в США, зокрема міста Кліффорд.

Тривалість робочого дня клінічного провізора Центру СНІДу становить 7 год 12 хв, п'ятиденний робочий тиждень, спостереження проводилося протягом 14 робочих днів з 12 листопада по 6 грудня 2019р., що становить 99,7 робочих годин.

В результаті виявлено наступне. Клінічна діяльність займала 46,3% робочого часу: консультування пацієнтів Центру СНІДу з питань фармацевтичної опіки (78,3%), підготовка та проведення занять з середнім медичним персоналом Центру СНІДу (12,4%), консультування лікарів з питань призначення та взаємодії лікарських засобів (ЛЗ) (9,3 %).

Неклінічна діяльність складала 53,7% від загального часу: робота над оформленням документації (подання карт-повідомлень про побічні реакції ЛЗ, оновлення наказів по ЛЗ, розробка стандартних операційних процедур, які стосуються діяльності клінічного провізора, оформлення документації лікарняної аптеки, фармакотерапевтичної комісії), (34,1%), планування закупівель ЛЗ, формування специфікацій, замовлення ЛЗ та робота з постачальниками (26,2%), вивчення наказів по анафілактичному шоку, медикаментозній алергії та наданню невідкладної допомоги з метою оновлення складу аптечок для надання невідкладної допомоги, що знаходяться у кабінетах

Центру СНІДу (18,1%), робота з ЛЗ – проведення вхідного контролю ЛЗ, що надходять до Центру СНІДу, перевірка умов зберігання ЛЗ, що знаходяться в приміщенні лікарняної аптеки та у відділеннях закладу, реєстрація розпоряджень та приписів Державної служби з ЛЗ (11,5%), організаційні заходи, збори: загальнолікарняні та у відділеннях (4,6%), формування звітних форм, що стосуються діяльності клінічного провізора (3,9%), інші види діяльності (1,6%).

Розподіл робочого часу дев'яти клінічних провізорів Кліффордської лікарні протягом 265,3 годин робочого часу виглядає наступним чином: клінічна діяльність, що складає 56% загального часу, включала професійне спілкування (20%), оцінка призначених ЛЗ (9,6%), збір фармакологічного анамнезу пацієнтів (9,5%), клінічний огляд (9,1%), надання інформації пацієнтам/доглядачам (5,5%), встановлення необхідності виписування ЛЗ (1,6%) та отримання інформації про ЛЗ (0,5%). Неклінічна діяльність складає 44% загального часу, включала соціальну діяльність/перерви (13%), зустрічі (6,9%), замовлення/розподіл ЛЗ (6,6%), видачу виписки (6,3%), час, який витрачається на подолання відстані між аптекою/палатами пацієнтів (5,2%), час на пошук інформації (3,1%) та інші види діяльності (2,8%). У середньому за день кожен клінічний провізор переглядав 21 з можливих 38 призначених схем лікування (55%), витрачав 20 хвилин на клінічні втручання та проводив 4,5 інтерв'ю зі збору фармакологічного анамнезу. 18% часу клінічних провізорів було витрачено на виписку/переведення пацієнтів. Більшість пацієнтів 130/141 (93%) під час виписки не потребували подальшого уточнення схеми лікування. [2]

Для України професія клінічного провізора є «молодою», важко впроваджувалася, але в умовах реформування медичної галузі питання розвитку клінічної фармації зупинилося. В жодному медичному університеті країни підготовка фахівців за цим напрямом не відбувається, а розглядається лише як додаткова спеціалізація лікаря або провізора

Широкого розповсюдження та впровадження професія клінічного провізора набула в країнах Заходу, США – в тих країнах, в яких економічна доцільність кожного фахівця знаходиться на першому місці.

Лише в невеликій кількості лікарень нашої країни була впроваджена ця посада з належними їй функціональними обов'язками. В основному адміністрації закладів охорони здоров'я не були інформовані про специфіку цієї спеціальності та навантажували клінічних провізорів роботою провізора загального профілю. Але ця ситуація може змінюватися в залежності від перспективного погляду керівника, який бачить необхідність такого фахівця в якості допомоги пацієнтам та лікарям.

З наведеного прикладу видно, що відсоткове співвідношення клінічної та неклінічної діяльності клінічного провізора в Україні та в США відрізняється незначно. Тобто в Україні реально втілити модель діяльності клінічного провізора, наближеної до економічно-розвинутих країн, так як це впроваджено у Вінницькому Центрі СНІДу (На даний момент Комунальне некомерційне підприємство Вінницької обласної Ради «Клінічний Центр інфекційних хвороб»).

Список використаних джерел:

1. Електронний ресурс. Режим доступу: <https://specified.ru/uk/kak-provoditsya-hronometrazh-rabochego-vremeni-obrazec-zapolneniya-hronometrazha-rabochego-vremeni-nablyu/>
2. How do Clinical Pharmacists spend their Working Day? A Time-and-Motion Study. Jan-Marie de Clifford BPharm, MHA, FSHP, CGP, Peter Blewitt MPharm, MClinPharm, Skip S Lam BPharm, FSHP, MAACP, Benjamin K Leung BPharm, MBA. First published: 13 April 2015. Електронний ресурс. Режим доступу: <https://doi.org/10.1002/j.2055-2335.2012.tb00151.x>.

СЕКЦІЯ XXXI. ІСТОРІЯ, АРХЕОЛОГІЯ ТА КУЛЬТУРОЛОГІЯ

ВБИВСТВО ЕРЦГЕРЦОГА ФРАНЦА ФЕРДИНАНТА ТА ПОЧАТОК ПЕРШОЇ СВІТОВОЇ ВІЙНИ

Брюханов Роман Олександрович

Магістр історії та археології

Україна

28 червня 1914 р. сталося вбивство наступника престолу Австро-Угорської імперії Франца Фердинанта. Увага істориків до даної події прикута і досі, оскільки завдяки їй був запущений механізм Першої Світової війни, що зумовлює актуальність цієї роботи. Мета статті - проаналізувати події, які відбулися вище згаданого дня та дати відповідь на питання: 1) чому замах на спадкоємця престолу був успішним?; 2) чому вбивство ерцгерцога спровокувало початок Першої Світової війни?

Розробкою цієї теми займалися: Полетика Н.[1], Шимов Я.[2], Кирилюк С.[3], Задохин А. [4].

Ерцгерцог Двоєдиної монархії Франц Фердинант разом із дружиною Софією Хотек вирушив 24 червня 1914 р. у Сараєво на маневри військ і прибув туди 28 червня 1914 р. [1]. Усі міністри Боснії та Герцеговини хвилювались за безпеку спадкоємця престолу, оскільки в Боснії 28 червня мали відмічати день Видовна, тобто поразку боснійців від османського війська та початок турецького панування на території слов'ян [2].

Перед самим приїздом Франца Фердинанта відбулась нарада місцевих та військових керівників на якій йшла мова про охорону спадкоємця престолу. Вони запропонували виділити ескадру лейб-гвардії для охорони майбутнього імператора. Проте, дану ідею було відхилено, бо ерцгерцог обрав машину для пересування містом, яка не давала змоги кінній ескадрі йти слідом за ним щільними рядами. Ще одним кроком для посилення безпеки наступника престолу було звернення урядовців до Будапешту, щоб мадяри прислали трьох досвідчених філерів. Угорці задовольнили дане прохання і 28 червня 1914 р. окрім філерів, вздовж руху кортежу ерцгерцога були поліцейські, які стояли один між одним на відстані 60 кроків та десятки вершників, які слідували позаду наступника престолу. Проте, даних людей було замало для охорони такого державного діяча [1].

Зауважимо, що програма візиту ерцгерцога була відкритою, тому 28 червня змовники встигли зайняти зручні місця вздовж руху кортежу для замаху на Франца Фердинанта. За їх планом, першим хто мав здійснити замах – це боснієць Мухамед Мехедбашич, але він не зміг кинути свою гранату. Тоді серб Неделько Чарбанович, який стояв поряд, кинув гранату в машину спадкоємця трону, але ерцгерцог відбив гранату, як м'яч в наслідок чого було поранено декілька людей з його свити [2].

Не дивлячись на те, що перша спроба замаху була невдалою, звістка про нього рознеслась по всьому місту. Тим не менш, кортеж продовжив рух, щоб майбутній імператор прибув до ратуші Сараєва, де відбулась досить коротка церемонія прийому гостей. Керівник поліції зробив доклад з приводу замаху та просив ерцгерцога перервати візит. Спадкоємця трону, також, просили перервати візит намісник Боснії

та Герцеговини Потіорек та герцогиня Гогенберг, але Франц Фердинант відзначив, що має на меті відвідати пораненого підполковника Мерицци (один із поранених зі свити наступника престолу – *прим автора*) та музей[1].

Військовий міністр Корабатин та намісник Потіорек намагались прийняти міри стосовно захисту ерцгерцога, а саме наполягали на тому, щоб прибрати людей з вулиць. Але отримали відмову від наступника престолу. Проте, враховуючи небезпеку для майбутнього імператора, було вирішено змінити маршрут поїздки. Франц Фердинант та його свита мали поїхати до госпіталю іншим шляхом, а саме: набережною Аппеля, що дозволяло оминати місто та знизити ризик повторного замаху[1].

Майбутній імператор та його свита погодились та сіли до машини і вирушили у дорогу. Однак про зміну плану поїздки водій не був проінформований, тому він вирушив за старим маршрутом. Несвідома помилка шофера вивела із себе намісника Потіорека, який почав кричати на водія. Це змусило останнього зупинити транспортний засіб у декількох метрів від убивці спадкоємця трону - Гаврила Принципа. Слід відзначити цікаву деталь, що Гаврило Принцип та його соратники точно не знали чим закінчився замах Чарбановича на Франца Фердинанта, тому вони просто вешталась по вулицям Сараєва. Тому майбутній убивця випадково опинився на одній вулиці із спадкоємцем трону Австро-Угорської імперії та його дружиною і не очікував на такий розвиток подій, тому він вистрілив із револьвера навмання. Проте, цей вистріл призвів до того, що Софія Хотек померла відразу, оскільки куля розірвала їй аорту на шиї, а Франц Фердинант пішов із життя, через декілька хвилин після своєї дружини[2].

Усіх причетних до вбивства Гребеша, Гаврила Принципа та Н. Грабиновича затримали за короткий проміжок часу. Під час слідства відкрилось те, що змовники навчалися у Белграді та мали зв'язки із військовими сербської армії [2]. У затриманих, також, було знайдено велику суму грошей у сербських динарах та зброю з військових складів Сербії. Під час допиту, затримані повідомили імена людей, які були причетними до вбивства наступника престолу. Це були учасники таємних товариств “Свобода”, “Народна обрана” та “Чорна рука”. Член останньої організації Драгутін Дмитрієвіч, який фігурує у справі, очолював розвідку сербського генштабу [3].

Проте, брак прямих доказів стосовно причетності офіційної влади Сербії до організації вбивства Франца Фердинанта, не змінило позицій уряду Дунайської монархії стосовно війни проти Белграду. Зокрема, граф Хойош був направлений до Німецької імперії, щоб з'ясувати чи підтримає Берлін своїх союзників у війні проти Сербії. Німецький імператор Вільгельм II погодився підтримати Відень у війні проти Сербської держави[2].

Тим часом, 19 липня 1914 р. Віднем був затверджений текст ультиматуму, який був вручений 23 липня сербському уряду. За ним уряд країни мав зупинити анти австрійську пропаганду, розпустити організацію “Народну Обрану”, арештувати організаторів убивства ерцгерцога Франца Фердинанта та дозволити представникам Дунайської монархії провести розслідування по вище згаданій події на території сербської країни [4]. Відповідь на ультиматум мала бути наданою через 48 годин після його вручення. Тим часом урядом було оголошено мобілізацію до Австро-Угорського війська, оскільки Відень передбачав, що Белград не прийме повністю ультиматум [2].

Після вручення ультиматуму, сербський князь-регент Олександр звернувся до свого дядька, який був королем Італії на той момент, із проханням, щоб він виступив у ролі посередника у вирішенні ситуації, яка склалась із Австро-Угорською імперією.

Разом з тим, було відправлено звернення до уряду Російської імперії про допомогу. На екстреному засіданні російського уряду було вирішено дати всебічну дипломатичну підтримку Сербії та було надано пораду Белграду піти на поступки. 25 липня 1914 р. Сербський уряд прийняв лише вісім із десяти пунктів ультиматуму, що призвело до виїзду із країни послів Габсбурзької династії та трактувалось, як розрив дипломатичних відносин між країнами. 28 липня 1914 р. Двоєдина монархія оголошує війну Сербії, яка потягла за собою Велику війну, оскільки 1 серпня у війну вступає Німеччина та Росія, 3-го, 4-го та 5-го серпня до війни приєднуються Франція, Англія та Чорногорія [4].

Отже, замах на Франца Фердинанта був успішним, через ряд причин. По-перше, візит наступника престолу був відкритим, а його охорона була погано організованою, що дозволило зробити перший невдалий замах. По-друге – це нескоординованість дій після першої невдалої спроби замаху, через що водій повіз ерцгерцога фатальним маршрутом. Смерть спадкоємця престолу спровокувала міжнародну напругу, із якої провідні країни світу не знайшли виходу, що потягло за собою початок Першої Світової війни, яка тривала до 11 листопада 1918р.

Список використаних джерел:

1. Полетика Н. (1930) Сараевское убийство: исследование по истории австро-сербских отношений и балканской политики России в период 1903-1914 гг. Ленинград: Красная газета. Извлечено из:<http://elib.shpl.ru/ru/nodes/17532-poletika-n-p-saraevskoe-ubiysvo-issledovanie-po-istorii-avstro-serbskihotnosheniy-i-balkanskoj-politiki-rossii-v-peri-od-1903-1914-gg-l-1930>
2. Шимов Я. (2003) Австро-Венгерская империя. Москва: Эксмо
3. Кирилюк С. Вбивство в Сараєво (2015) Народи світу і Велика війна 1914-1918 рр.: матеріали Всеукраїнської наукової конференції 3-4 квітня 2015 р. – Вінниця, ТОВ «Нілан-ЛТД», 37-44
4. Задохин А. & Низовский А. (2000) Пороховой погреб Европы. Москва: Вече. Извлечено из: http://militera.lib.Ru/h/zadohi_n_nizovsky/index.html

ВИНАХОДИ КАПІТАНА КИЇВСЬКОЇ ІНЖЕНЕРНОЇ КОМАНДИ ФРАНЦА ШОМАСА

Дацюк Олена Анатоліївна

Завідуюча н/д відділу «Історія фортифікації»

Національний історико-архітектурний музей «Київська фортеця», м. Київ, Україна

Анотація. Актуальність статті полягає в необхідності, особливо в цей нелегкий для України час, висвітлювати заслуги талановитих людей, що жили та працювали в країні. Цим дослідженням вперше вводиться в науковий обіг інформація про капітана Київської інженерної команди Франца Шомаса, що сприяв розвитку інженерної творчості в першій половині XIX ст.

Стаття присвячена механізмам для виготовлення цегли, які значно прискорили процес виробництва. Розглянуто переваги винаходів та технологію виробництва яку було також широко впроваджено й при будівництві інших фортець.

Технологічний процес виробництва цегли переважно однаковий у всьому світі й по суті мало змінився з моменту зародження виробництва. Основні стадії технологічного процесу включають видобуток глини, обробку її для отримання формувальної маси, формування виробів, їх сушіння та обпалення. До початку XIX ст. весь процес виконувався вручну, ці методи вимагали великої кількості робочої сили, пов'язаної з багаторазовим переробленням великих за обсягом та вагою кількостей глини та багатьма перекладками напівфабрикатів та готових виробів [1, с. 5].

Нові винаходи в більшості випадків застосовувались лише на великих будівництвах й не були популярними через наявність великої кількості безоплатної робочої сили – солдат та кріпаків. Але все ж капітану київської інженерної команди Францу Шомасу вдалось запатентувати та використовувати повною мірою свої винаходи. Це були засоби для виготовлення цегли – прес, прилад для вимішування глини, нова конструкція для обпалювання цегли. Також він розробив проект канатної дороги для подачі глини з кар'єрів [5, с. 112].

21 липня (за старим стилем) 1821 р. Франц Шомас, штабс-капітан у відставці, подав до Міністерства Внутрішніх справ Російської імперії клопотання, щодо патентування декількох своїх винаходів, а саме:

– прес для виготовлення різних видів, різновидів цегли, яка могла бути використана як для зведення будівель та споруд, так і при будівництві печей, колон, карнизів, склепінь і куполів;

- прилад для приготування цегляної маси,
- особлива піч для обпалювання цегли,

стверджуючи при тому, що аналоги такого обладнання не використовувались раніше цього ніхто такий винахід не використовував; і для компенсації понесених ним збитків та витрачених, за час роботи над винаходами, ресурсів, просив надати йому привілей на виключне право користування цими винаходами протягом десяти років. За таке право Шомас сплатив 1.500 рублів мита.

В результаті в 1822 р. прохання Шомаса було погоджено й видано відповідний дозвіл. Преси його конструкції використовувалися в Київській, Даугавпілській (Дінабургській), Бобруйській інженерних командах на будівництві фортець. Цей винахід отримав високу оцінку інженерної спільноти того часу [3, с. 112].

Далі детально розглянемо конструктивні особливості цих винаходів:

I. Прес для виготовлення цегли міг бути дерев'яний або чавунний і мав вигляд продовгуватого ящика, всередині якого знаходився рухомий зубчастий металевий брусок, довжина якого дорівнювали половині довжини преса. На його кінцях закріплювалися бруски за розмірами поперечного перерізу ящика. Цими брусками видавлювалася маса для цегли. На кінцях пресу знаходилися отвори з засувками, якими можна отвори збільшити чи зменшити. Засувки могли бути різної форми, в залежності від того якого роду цеглу потрібно було виготовити, і якщо було потрібно зробити цеглу, що має всередині порожнечу, то використовувалися відповідні засувки. Глина вкладалася в вільну від зубчастого металевого бруска половину пресу, і після щільного закриття преса, цегляна маса зубчастим металевим бруском видавлювалася через отвір. При видавлюванні цегляної маси, під цей прес підставлялася дошка, яка і була місцем для сушіння цегли. На цій дошці глиняна маса розрізалася, відповідно до того, якої величини та форми цеглини було потрібно виготовити.

На пресі працювало два робітника. Вони видавлювали глину для цегли рухаючи тримачі, що були приєднані до шестірні, яка зачіпала зубчастий металевий брусок і пересувала його разом з брусками, якими глиняна маса видавлювалася в отвори. Коли з пресу виходила вся глиняна маса, тоді в іншу, вільну частину пресу накладалася нова порція глини. При зворотному русі тримачів глиняна маса зубчастим бруском видавлювалася через отвори, як і з протилежної частини ящика.

Саме таким чином відбувалося виготовлення цегли.

II. Прилад для приготування цегляної маси представляв коло, в якому знаходилося 4 вали, що приводили в дію 36 молотів.

III. Піч для обпалювання цегли. Цей пристрій був дуже простий у виготовленні й не потребував великих витрат. Головна відмінність від звичайних печей полягала в тому, що внизу печі на решітку цеглини клалися таким чином, що між ними залишався простір в $\frac{1}{4}$ дюйма, і цей простір поступово до верху зменшувався так, що під склепінням цеглини лежали щільно одна до одної. У печі було влаштовано три отвори:

- в середній, що був головним, вкладалися цеглини;
- нижній було призначено для золи;
- верхній – для спостереження за вогнем, тому що вогонь у печі спочатку повинен був бути слабшим, але по мірі висушування, вогонь необхідно було поступово збільшувати. Розмір печі робили в залежності від необхідної кількості цегли.

Шомас вважав, що переваги його винаходу полягають в наступному:

1) конструкція преса була дуже проста, не вимагала великих витрат при виготовленні та зручно пристосовувалася для використання її в приміщенні.

2) за допомогою цього преса 4 працівники щодня могли виробляти таку кількість цегли, яку зазвичай виготовляли 20 або 25 робітників, дорівнювало від 10 до 12000 штук.

3) цеглини, залежно від потреби, могли бути виготовлені різної форми – з прикрасами, для колон, карнизів, склепінь, куполів та ін.; також можна було виготовляти цеглу, яка використовувалася при виробництві труб для водопроводу або опалення.

4) для обпалювання цегли витрачалася менше дров і часу, а порожні цеглини з великою користю використовувалися при будівництві будинків, оскільки міцніше

з'єднувалися за допомогою вапна. Особливо вдало така цегла, завдяки своїй легкості, застосовувалася при будівництві склепінь та куполів.

5) будинки, побудовані з таких цеглин, були тепліші, сухіші, а отже кращі.

6) конструкція, що використовувалася для приготування цегляної маси, не вимагала великих витрат і замінювала від 50 до 60 осіб.

7) влаштування печей не вимагало особливих знань і великих витрат. Також при використанні печей такої конструкції економилося (заощаджувалося) до двох третин дров [3, с. 4].

Також необхідно приділити увагу й глині для виготовлення цегли. Взагалі, такої глини було вдосталь у всіх повітах Київської губернії, особливо в степових, але найкраща з них була у м. Києві та його околицях, а також біля Межигірської фабрики с. Петрівці. У Києві головні місця розробки такої глини знаходились між крутими схилами пагорбів, що йшли вздовж низовинної вулиці, званою Плоскою. В цьому місці пласт глини виходив на поверхню [4, с. 335].

Ця глина мала світло-зелений колір, цеглини з неї, після обпалення, ставали світло-червоними. Червону цеглу використовували при будівництві деяких споруд Київської фортеці. Однією з перших фортифікаційних споруд, побудованої з такої цегли, був пороховий льох на Павловському бастіоні – у 1748 р. [2, с. 62]. Льох на Успенському бастіоні – в 1780 р. У 1783 р. було закінчено будівництво льоху в Олексіївській бастіоні, в 1797 р. – в Кавалерському бастіоні. Спорудження порохового льоху, біля ближнього ретраншементу, завершилось лише в 1808 р.

Також з червоної цегли будували сортії – таємні проходи у земляних валах цитаделі. Так в 1783 р. було влаштовано сортію між Андріївським та Олексіївським бастіонами під головним валом, а у 1785 р. – у куртині між Успенським і Павловським бастіонами [2, с. 62].

Як бачимо, в кінці XVIII ст. будівництво з цегли мало епізодичний характер, однією з головних причин була складність її виготовлення. Тож з появою нового механізму виготовлення цегли та нових печей процес значно покращився. Окрім того, не слід забувати й про появу канатної дороги, яку використовували на цегельних заводах, що значно полегшувало та прискорювало процес виробництва. Це все повною мірою було застосовано на цегельних заводах при будівництві нової фортеці на Печерську з 1831 по 1857 роки, та аж до початку XX ст. в цивільному будівництві.

На жаль інформацію про самого винахідника та про можливі інші його винаходи знайти не вдалося, що є темою подальших наукових досліджень.

Список використаних джерел:

1. Гурвич Р. В. Механизация производства кирпича / Р. В. Гурвич, М. М. Наумов. – Москва, 1980. – 224 с.
2. Ситкарева О. В. Киевская крепость XVIII-XIX вв. / О. В. Ситкарева., 1997. – 200 с.
3. Собрание 1-е. С 1649 по 12 дек. 1825 г. Т. 38: 1822-1823. – СПб.: тип. 2 Отделения Собственной е. и. в. канцелярии, 1830. – С. 204-206.
4. Статистическое описание Киевской губернии / Изданное Иваном Фундуклеем. – Ч. 1. – СПб., 1852. – 578 с.
5. Ясиневич В. Е. Развитие строительной науки и техники в Украинской ССР / В. Е. Ясиневич. – Киев: Наукова думка, 1989. – 324 с.

ІНТЕЛЕКТУАЛЬНЕ ОСМИСЛЕННЯ КРИЗИ І ПАДІННЯ ДАВНЬОРИМСЬКОЇ ЦИВІЛІЗАЦІЇ ЯК РЕПРЕЗЕНТАЦІЯ ЗМІНИ КУЛЬТУРНИХ ПАРАДИГМ

Е. В. Мараховська

кандидат філософських наук, доцент

Комунальний заклад «Харківська гуманітарно-педагогічна академія»

Харківської обласної ради, Україна

***Анотація.** Висвітлено проблему кризи і падіння давньоримської цивілізації як предмет осмислення у різні періоди розвитку європейської інтелектуальної традиції, виявлено особливості трактування занепаду Риму античними, середньовічними, ренесансними, новоєвропейськими і сучасними мислителями, узагальнено характер впливу інтелектуальних доміант епохи на тлумачення причин занепаду однієї з наймогутніших держав світу. Показано, що проблеми пізньоримської історії активно екстраполюються інтелектуалами на реалії сьогодення.*

Постановка проблеми. Падіння Римської імперії, становить одну з найцікавіших і найважливіших проблем світової історії й культури. Питання про пізню Римську імперію викликало і викликає величезний інтерес у мислителів різних напрямів. Це не дивно, бо суть його становить проблема кризи і падіння однієї з наймогутніших держав світу. Історія Риму становить, якщо висловлюватись образно, вузол всесвітньої історії. Всі історичні нитки стародавнього світу зійшлися в Римі і з нього ж тягнуться всі життєві нерви нового світу, для усвідомлення історії якого необхідно досягнути історію Рима. Кінець античного світу навряд чи може розглядатися як явище надзвичайне. Інші епохи пропонували людству не менші випробування. Однак падіння Західної Римської імперії було одним із найсерйозніших потрясінь за всю історію людства: за сто років до того Рим був потужною державою з величезною армією, протягом цього періоду римська влада та армія зникли.

Епоха приниження та руйнування Римської імперії настільки важлива і настільки відчутна для всього світу, що ознаки її наявні і сьогодні. Досвід і досягнення римської цивілізації мають універсальний характер і значний вплив на сучасне життя. Римська цивілізація продовжує існувати у вигляді звичаїв, інститутів та суспільних відносин західного світу. Римська присутність наявна і на території сучасної України, геополітичний інтерес Риму до територій Північного Причорномор'я посилювався приблизно з I ст. н. е., він був спричинений ідеєю Риму про надання грецьким державам цього регіону статусу форпосту римської цивілізації на кордоні з так званим «світом варварів». На території півдня України з'являлися римські легіонери, покликані захищати грецькі поліси від нападів скіфів і інших племен, і, як знак їхньої присутності, будувалися поселення за римським зразком, римська інфраструктура. Римські соціокультурні засади проникали в Україну за часів Ренесансу, зокрема римський універсалізм утілювався у концепції церковної унії, реалізованій в Українській греко-католицькій церкві. Можна переконливо стверджувати, що давньоримська цивілізація не є чимось віддаленим і екзотичним для культури України.

Актуальність теми цієї розвідки обумовлюється не тільки науковими, але й суспільними проблемами сьогодення. Багато дослідників, порівнюючи пізній Рим і сучасну західну цивілізацію, у потоках мігрантів, які намагаються потрапити до заможних країн, убачають схожість з намаганнями варварів оселитися на землях Римської імперії. Прихильники циклічного підходу до розвитку історії не вбачають тут нічого дивного, вони переконані, що історія повторюється, і все, що було в минулому, може статися на новому історичному етапі. Проте, проводити прямі паралелі між подіями стародавньої і сучасної історії є сумнівним, оскільки римсько-варварське протистояння розгорталось у зовсім інших соціокультурних умовах, іншою була етнічна і навіть кліматична карта світу. Так, готи скупчилися на Дунаї і намагалися перейти кордони Риму (376 р.) завдяки тому, що їх тіснили гуни, маловідомий тоді народ, який походив з Центральної Азії. Це був певною мірою вимушений хід готів. Сьогоднішні мігранти намагаються потрапити в Європу переважно через матеріальні труднощі.

Мета статті. Основною метою розвідки є надання картини інтелектуального осмислення кризи і падіння давньоримської цивілізації, виділення окремих етапів осягнення римської історії, ідейних впливів на процес дослідження історії.

Аналіз останніх досліджень і публікацій. Проблема падіння Римської імперії належить до «вічних проблем» світової історії. Література з цього питання невичерпна. Незважаючи на це, факт руйнування однієї з найбільших держав давнини продовжує викликати широкий інтерес науковців і всіх поціновувачів історії. Тема Римської імперії і її падіння є міждисциплінарною, вона висвітлюється не тільки історичними науками, а й філософським і культурологічним дискурсом. Є й теологічні тлумачення процесу руйнації держав узагалі й Римської імперії зокрема, до яких ми звернемося трохи згодом. З останніх публікацій цікавою є стаття «Пізня Римська імперія у вітчизняній історіографії XIX – першої половини XX століття», проте у ній розробляється суто історіографічна проблема без прив'язки до картини розвитку філософсько-культурологічних ідей, що звужує розуміння процесів розвитку цивілізації.

Виклад основного матеріалу дослідження. Інтелектуальне осмислення занепаду давньоримської цивілізації почалося так би мовити за гарячими слідом, очевидцями тих подій. Однією з найвідоміших спроб такого осмислення є позиція, викладена в талановитому творі Амміана Марцеліна «Діяння». Великий римський історик Амміан Марцеллін (бл. 330 - бл. 400 рр.) належить до епохи занепаду римської історичної літератури. Його традиційно вважають римським істориком, хоча відомо, що за походженням він був греком. Амміан Марцеллін провів багато років в армії, за час військової служби побував у Месопотамії, Італії, Галлії, Єгипті та на Балканському півострові. Його праця «Діяння» складалася з тридцяти однієї книги, з яких до нашого часу дійшли лише книги XIV–XXXI, але відомо, що робота загалом охоплювала період римської історії від часу правління імператора Нерви (96 р.) і до загибелі Валента (378 р.). Амміан Марцеллін позиціонував себе як послідовник Тацита і будував свою працю значною мірою на зразок «Історії» та «Анналів», які за його часів уважалися неперевершеними. В книгах Амміана Марцеліна, що збереглися, викладаються події з 352 р., очевидцем яких він був. Особливістю історико-культурного нарративу Амміана Марцелліна є наявність численних екскурсів та відступів найрізноманітнішого змісту. Іноді це географічні відомості, нариси звичаїв, а також міркування релігійно-філософського ґтибу. Завдання історика, на переконання Марцелліна, це правдива оповідка про події, описувані ним, а також сповіщення про моральний сенс цих подій. Значний обсяг твору Марцелліна

присвячений роздумам про причини занепаду Римської держави. Причиною кризових явищ у Римі, на думку Марцелліна, є моральна деградація сучасного йому римського суспільства та його очільників. Загалом інтелектуальна позиція Марцелліна лежить у руслі античної традиції оцінки історичних подій з точки зору їх правильності чи хибності для процесу морального вдосконалення людства. Роздуми про причини занепаду держави є стрижневою темою також інших римських письменників, наприклад Лактанція. Відомий християнський апологет, оратор Луцій Цецилій Фірман Лактанцій (250-320 роки н. е.) у роботі «Про смерті переслідувачів» показує, що всі гонителі християн-представники римської влади загинули страшною смертю, що є надзвичайно справедливим. Так Лактанцій повідомляє про хворобу і смерть імператора Галерія, який допомагав Диоклетіану викоринити християн: «Він правив уже 18 років, і ось Бог вразив його невиліковною хворобою. У нього виник злякисний нарив у зовнішній частині геніталій, що розповзався дедалі далі. Лікарі розкрили та залікували його. Але рана, що зарубцювалася, прорвалася, а кровотеча з вени, що лопнула, загрожувала смертю. І все-таки кров важко зупинити. Довелося лікувати знову, поки нарешті не з'явився рубець. Однак від легкого руху тіла він знову відкрився так, що крові вийшло більше, ніж раніше. Сам він зблід і змучився від виснаження сил; правда, тоді кровотеча і припинилася. Рана перестає сприймати ліки, все навколо неї уражається раком і, скільки б не зрізали пухлину, вона наливає все сильніше, і скільки б не лікували, все збільшується» [Лактанцій, XXXIII, 1-4]. Таким чином, Лактанцій бачив прямий зв'язок між муками християн від руки римської влади і муками від раку імператора Галерія. Навіть едикт, що зупинив переслідування християн, текст якого наводить Лактанцій, на врятував імператора від страждань і страшною смерті. Трактовка Лактанцієм взаємин римської влади і християн загалом підпорядковується моральній традиції – зло має бути покараним, а чесноти – винагороджуватися. І за логікою мислителя – закономірним є падіння влади, яка уособлювала зло. Стосовно цього між християнами і язичниками розгорнулася гостра полеміка. Язичники звинувачували християнство, яке, на їх думку відвернуло римлян від старих богів, а християни, навпаки, вважали, що кризові явища в Римі і напади варварів є заслуженим покаранням за злочини римської влади. Так, грецький історик Зосим у роботі «Нова історія» [8] підтримував язичницький підхід, а єпископ Гіппонський Августин Блаженний у творі «Про град Божий» та історик і теолог Орозій в «Історії проти язичників», переконані, що випробування Риму є карою за несправедливе і жорстоке ставлення Риму до християн. Павло Орозій про це говорить так: «Потім я виявив, що минулі дні не тільки однаково тяжкі з цими, але й тим більше нещасні, чим більш віддалені від ліків істинної релігії: так що в результаті цього ретельного дослідження стало, безумовно, ясно, що смерть, яка хотіла крові, царювала до тих пір, поки невідома була релігія, яка б захистила від крові, коли ж стала займатися її зоря, смерть застигла, коли та релігія вже зміцніла, смерть стала обмежуватися, коли ж та релігія єдина царюватиме, взагалі ніякої смерті не буде, [це станеться], безумовно, наприкінці віків...» [13] Тут теолог розуміє під поняттям смерті ті випробування, що настигли християн, і коли вони переможуть остаточно, гоніння закінчаться, а гонителі будуть покарані у вічності. Колосальна за обсягом і матеріалом праця Августина Блаженного «Про град Божий» по суті є відповіддю на питання, чому варвари підкорили Рим. Августин спростовує моральне пояснення подій, очевидцем яких він був, теолог дивиться ширше, він створює власну філософію історії, серцевиною якої є концепція двох градусів, (більш точний, на нашу думку термін «спільнота», «община»). Град Божий і град земний протилежні одне одному, а держава є атрибутом земного града, тому не дивно, що одні держави

засновуються, інші зникають, і Рим тут не виняток (державу як інституцію Августин уважав необхідною, хоча б для захисту її жителів від зовнішньої навали). Заснування і розвиток Риму християнський богослов трактує у руслі провиденціалізму, вважаючи, що об'єднання світу в межах римської держави загалом є позитивним і не суперечить волі Бога, оскільки ця держава приносить закон і умиротворення багатьом народам.[1, с. 930]. Історія людської цивілізації, за Августином, процес, що призводить урешті-решт до її занепаду, а царство Боже, навпаки, зростає і розвивається. Тому причиною падіння римської цивілізації є не забуття старих римських богів, навіть не навала варварів, а логіка історії. До речі, Августин не звинувачує варварів у жорстокості, оскільки вони не чіпали людей, які ховалися у храмах і базиліках під час навали на Рим [1, с. 12-13]. Середньовічна християнська думка підхопила ідеї Августина про верховенство граду Божого над земним, обґрунтовуючи право церкви керувати суспільним життям людей.

У процесі осмислення подій падіння римської цивілізації кожна епоха демонструвала свої ідеологічні доміканти. Так, історико-культурологічна думка Ренесансу вивчала Рим виходячи з постулату про еталонність античної культури, зокрема римської, і тому її трансформації і перехід до Середньовіччя трактувалися украй негативно. Варвари представлялися здими і жорстокими завойовниками, які зруйнували цивілізацію як таку. Епоха пізнього Риму представлена в масштабній роботі італійського гуманіста, папського дипломата і нотаріуса Флавіо Бйондо (1392-1463) «Історія від занепаду Римської Імперії – декади». Прикладом для Бйондо була знаменита праця Тита Лівія, тому італієць розділив свій твір на періоди – декади. Текст охоплює історичні події починаючи з захоплення Риму Аларіхом (410 р.) до італійських реалій XIV ст. Метою італійського гуманіста було відтворення подій минулого без притаманних історикам як Античності, так і Ренесансу моралізаторських прийомів. Причиною падіння Риму Бйондо вважає не волю Провидіння, а нашествя варварських племен, зокрема готів. У процесі реконструкції подій історик-гуманіст використовував різноманітні документи – листування, надписи на архітектурних спорудах, автобіографії, нумізматику, що репрезентує поступовий перехід від ідеологічної до наукової історіографії. Історик доводив, що італійська історія є прямим продовженням давньоримської, що означає спорідненість цивілізацій Античності і Ренесансу.

Епоха Просвітництва ознаменувалася підвищенням інтересу освічених груп населення європейських країн до історії загалом і до історії Риму зокрема, пов'язану з філософсько-історичною ідеєю про поступальний розвиток людства. Цікавили освічені кола того часу й вічні питання загибелі стародавніх цивілізацій й формування нових. Знаковою на цей час стала робота англійського історика Едуарда Гіббона «Історія занепаду й руйнування Римської імперії». [4] У 1776 році, в результаті 12-річної праці, з'явився перший том цієї знаменитої книги, що висвітлювала історію Римської імперії від кінця II століття до 476 року . Спочатку Гіббон на цьому й хотів закінчити роботу, але, вивчаючи матеріал, усвідомив, що після падіння Стародавнього Риму залишився новий Рим — Константинополь, і тому вирішив написати його історію до падіння, тобто до 1453 року. Концепція занепаду Рима англійського історика загалом походить від французьких просвітительських ідей про шкідливість релігії, саме поширення християнства, на думку Гіббона, стало основною причиною руйнування величної Римської держави. Наступні дослідники в цілому не виходили за межі гіббонівської концепції, але на сьогодні науковці вважають, що картина причин загибелі Риму складніша, ніж та, що представлена у праці цього історика.

Новий етап осмислення долі давньоримської цивілізації розпочався у XIX столітті, він був пов'язаний як з розширенням джерельної бази історичних наук, так і з необхідністю представити не теологічну, а секулярну схему розвитку людства. Європейська історична наука XIX ст. започаткувала ряд новацій у вивченні й осягненні римської історії. Перш за все це розуміння єдності історичного процесу, так, німецький історик Т. Моммзен проводить паралелі між політичним життям його часу і римськими подіями періоду падіння Республіки і створення Імперії. Провідне місце в дослідженні Античності посідали німецькі вчені, що підтверджується фундаментальною працею Теодора Моммзена «Римська історія», за яку він у 1902 році отримав найвищу наукову нагороду – «Нобелівську премію». Перші три томи (1-5 книги), що охоплюють період від ранньої історії Італії (до заснування Риму) до падіння Республіки (до битви при Тапсі в 46 р. до н.е. включно), вийшли в 1854-1857 рр., 5-й том (8 книга), присвячений римським провінціям, з'явився в 1885, але 4-й (6-7 книги), в якому передбачалося викласти правління імператорів до Диоклетіана, написаний не був: він був відновлений за записами та чернетками Моммзена (за лекціям оповідання було доведено до утворення Королівства вестготів при Валії у 418 році). У Німеччині за життя Моммзена праця мала 9 видань. Англійський переклад був зроблений У. Діксоном з Університету Глазго і опублікований в 1861 і 1894 роках. Пізніше робота була перекладена багатьма європейськими мовами. Моммзена інколи звинувачували у надмірній модернізації римської історії за залучення у дослідженні Риму таких термінів як «партія», «політична боротьба», «класи», «парламентаризм», «демократія», які не дотичні до реалій стародавніх суспільств.

Філософський дискурс XIX століття репрезентує класичну схему світового розвитку, розроблену Г. В. Ф. Гегелем. Згідно з Гегелем, розум в історії утілюється таким чином, що кожен народ отримує право зробити свій внесок у процес висхідного самопізнання світового духу. Але цей процес не хаотичний. Гегель встановлює чіткий критерій періодизації всесвітньої історії, яким є прогрес розуму і свободи. Йому відповідають чотири етапи культурно-історичного розвитку: східний; грецький; римський; німецький. Східні народи не мали свободи; вільним визнавався лише один – деспот, тому свобода тут – свавілля, розгул пристрастей, з одного боку, з іншого – підкорення владі як домінанта народного характеру. Греко-римському світові, зазначає Гегель, властива наявність свободи, але вона усвідомлювалася лише в обмежених межах - для деяких. Повна свобода, за Гегелем, наявна лише в германських народах, які у своєму історичному розвитку, успадкувавши плоди Реформації та Французької революції, досягли загальної громадянської та політичної свободи. Тому знищення Риму варварами оцінюється німецьким філософом як закономірне, оскільки варвари прискорили процес історичного розвитку людства. Цивілізаційні теорії, наприклад учення О. Шпенглера, навпаки, визначають розвиток людства не як висхідний процес переходу менш досконалих форм у досконаліші, а як динаміку розвитку і занепаду рівноправних цивілізацій і культур світу. Тому для Шпенглера відносини «Рим-варвари» мають суто локальний характер і пов'язані з іншими цивілізаціями опосередковано. [18] В філософському і культурологічному дискурсі останніх десятиліть XX – поч. XXI ст. стало традицією екстраполювати життя пізньої Римської Імперії на реалії сучасного Заходу, обґрунтовуючи ознаки занепаду західної цивілізації циклічністю історичного процесу. Варвари часто ототожнюються з сучасними переселенцями з недостатньо розвинених країн, які масово потрапляють на Захід і можуть суттєво трансформувати західне суспільство.[9] .

Серед загальних праць з римської історії необхідно відзначити роботи істориків першої половини ХХ ст. С. І. Ковальова, М. О. Машкіна, В. С. Сергеева, Р. Ю. Віппера та інших, які в руслі традицій радянської історичної школи зосереджували увагу на соціально-економічних аспектах римської історії, класових протистояннях у римському суспільстві, певною мірою модернізуючи стародавню історію. Осмислення історичного процесу у їх працях відбувалося у межах формаційного підходу, започаткованого марксизмом, а занепад давньоримської цивілізації був репрезентантом загальної кризи рабовласницького ладу і необхідності переходу до нового – феодального. [16, с.6-9] Походження християнства як сили, що сприяла поширенню кризових явищ у Римській державі, осмислено в другому томі «Нарисів з історії Римської імперії» Р. Ю. Віппера. Віппер був прихильником міфологічної теорії походження християнства, вважав, що Христос ніколи не існував, а оповідання про нього виникли не раніше II ст. н. е. завдяки фальсифікації історичних творів. На сьогодні наукові кола визначають міфологічну теорію як застарілу, водночас робота Віппера є ґрунтовним дослідженням римської історії і дає цілісне уявлення про її розвиток.

З поміж робіт про пізній період розвитку Римської імперії цікавими є дослідження відомого історика О. М. Ременнікова про військово-політичні відносини Риму і варварських племен у III—IV ст., написані ще у 1954—1957 р. минулого століття, [14] праці О. Р. Корсунського про взаємодію римських громадських порядків і варварських племінних структур і проблему переходу від рабовласницьких відносин до феодальних у західних провінціях Імперії, оприлюднених у 1963 – 1969 роках [10-11]. Ці роботи і на сьогодні мають наукову цінність.

У пізньорадянський період посилилася культурологічна спрямованість досліджень різних періодів історії, тому цікавим для наукової і суспільної думки було осмислення значущості окремих культурних феноменів, ідей, концепцій, історичних постатей, у тому числі і давньоримських. Серед досліджень римської історії і культури, проведених у 80-х роках минулого століття, визначне місце посідає колективна двохтомна праця «Культура древнього Рима», надрукована в 1985 році. Не розглядаючи всіх сторін культурного життя Риму, автори зосереджують увагу на магістральних шляхах його культурного розвитку – релігії, поезії, образотворчому мистецтві, праві, суспільній психології. Пізньоримський період характеризується як перехідний, у якому поєднувалися як власне римські, так і провінційні (в тому числі варварські) форми.

Сучасна західна наукова думка продовжує осмислення історії Римської держави, в тому числі пізньої імперії. Тут треба відзначити роботи англійського історика-антикознавця Майкла Гранта «Розквіт Римської імперії» та «Загибель Римської імперії» [5]. Написані як для науковців, так і для широкого кола читачів, роботи пробуджують інтерес сучасної людини до римської історії, дають відповіді на складні питання розвитку і занепаду найбільшої держави античного світу. Грант відкидає ідею про фатальну приреченість Риму і вважає, що становище Римської держави можливо було покращити рядом правильних заходів. Інший англійський історик Адріан Голдсуорті в книзі «Падіння Заходу. Тривала смерть Римської імперії» [6] визначає, що занепад Римської імперії – тривалий процес, ознаки розкладу імперії, на думку автора, були наявні вже за часів Марка Аврелія.

Яскраву сторінку дослідження пізньоримської і середньовічної історії являє робота італійського історика Франко Кардіні «Витоки середньовічного рицарства», в якій автор доводить, що типологічно рицарство походить з варварської кінноти, аналогів якої не створила римська армія. Відносинам Риму і варварів, варваризації

армії присвячена четверта глава книги. Колектив італійських істориків на початку ХХ ст. під редакцією Умберто Еко випустив фундаментальну працю «Рим» серії «Історія європейської цивілізації», перекладену українською у 2014 р. [7]. Книга подає широкомасштабну картину становлення, розвитку й падіння цивілізації Стародавнього Риму, висвітлює ключові сторони римської культури. Давньоримська цивілізація представлена як специфічна і самобутня, і водночас здатна переробляти різноманітні культурні впливи.

Сучасний український сегмент осмислення і популяризації стародавньої історії поповнюється україномовними підручниками, зокрема це трьохтомний курс лекцій професора, члена-кореспондента НАПН України, який працює у Чернівецькому національному університеті ім. Ю. Федьковича, Василя Олексійовича Балуха «Історія Античної цивілізації». Історія Стародавнього Риму викладена в другому томі цього видання. Написаний простою і зрозумілою широкому читачеві мовою, підручник висвітлює основні етапи історичного розвитку Риму від заснування міста до падіння Західної Римської імперії. Книга містить такі розділи: Заснування Риму, Римська республіка у V — середині III ст. до н. е., Римська організація влади та римське суспільство, Боротьба між Римом і Карфагеном за панування в Західному Середземномор'ї, Розвиток Римської республіки у II ст. до н. е. Римська імперія у I—III століттях, Пізня Римська імперія. Падіння Західної Римської імперії історик трактує у межах традиційного постулату про синтез внутрішніх проблем імперії і зовнішніх нападів варварів, які її остаточно зруйнували [2]. Цікавим є також підручник В. О. Балуха і В. П. Коцура «Культура Античності», в якому детально розглядаються основні культурні досягнення античних суспільств. У культурі пізнього Риму автори вбачають риси занепаду, що проявляються у архітектурі і містобудуванні, скульптурі і живопису. Пізньоримська культура, на думку авторів, це невдала спроба відтворення класичних зразків, її монументальність умовна і груба, що свідчить про вичерпання її внутрішнього змісту. І закономірним наслідком є її трансформації у інші культурні форми. Дослідження римської історії відбувається в Україні в Інституті історії України НАН України та на кафедрах відповідного профілю українських університетів, наприклад на кафедрі історії Стародавнього світу і Середніх віків ХНУ ім. В. Н. Каразіна. Провідними спеціалістами з історії Риму є С. В. Д'ячков, А. П. Мартем'янов, В. І. Кадеєв (1927-2012). Так, праці доктора історичних наук В. І. Кадеєва «Херсонес Таврійський» та «Історія Давньої Греції і Риму» складають яскраву сторінку вітчизняного антикознавства. Сучасні українські історики зазвичай вивчають Римську історію у контексті історії України, репрезентуючи різноманітність стародавніх цивілізацій на її території. Так, стаття «Рим Стародавній» поміщена в масштабну «Енциклопедію історії України» в 13-ти томах, що була опублікована протягом 2003-2019 років. Автор статті про Стародавній Рим Євген Валентинович Синиця підкреслює, що «У Римі Стародавньому була здійснена грандіозна спроба з'єднання Заходу і Сходу в єдиній цивілізації, подолання роз'єднаності народів і традицій у великому культурному синтезі, що виявив, наскільки плідними є взаємодія і взаємопроникнення культур. Одним із результатів такого синтезу стало виникнення християнства, що зародилося як релігія невеликої общини на окраїні рим. світу і поступово перетворилося на світову релігію.» [15] Цікавим для сучасних українських істориків є дослідження факту присутності римських військових контингентів на території грецьких міст-держав Криму і Північного Причорномор'я, яка виявляється у фортифікаційних спорудах, будинках перебування гарнізонів, арсеналах римської зброї. Археологи виявили, що відносини римлян і еллінів на території сучасної України були непростими: коли на реверсі

грецьких монет було зображення римського імператора – це означало, що грецькі держави прийняли римський суверенітет, якщо зникло, значить міста-держави повставали проти Риму. Сьогоднішні дослідження стародавньої історії в цілому репрезентують перехід від формційного до цивілізаційного підходу, який поглиблює уявлення про унікальність кожної цивілізації, які складають мозаїку світової культури.

Висновки. Проблеми римської історії викликали інтерес не тільки професійних істориків, але й філософів, богословів, культурологів, які намагалися осмислити розвиток і занепад однієї з наймогутніших держав світу. Інтелектуальне осягнення цієї проблематики пройшло ряд етапів, від античного моралізму і середньовічного провіденціалізму до просвітницько-позитивістської трактовки подій стародавньої історії. Осмислення давньоримської проблематики яскраво репрезентує ідеологічні і культурні зрушення у європейському і вітчизняному науковому і філософському дискурсах.

Перспективи подальших досліджень. Науково-філософське осмислення кризи та падіння римської цивілізації повинно відбуватись у межах цивілізаційного підходу, який репрезентує унікальність цивілізацій і їхнє значення для загального розвитку людства.

Список використаних джерел:

1. Августин Блаженный. О граде Божием. – Минск: Харвест, 2000. 1295 с.
2. Балух В. О. Історія Античної цивілізації у 3-х т. Т. 2. К.: Наші книги, 2009. 848 с.
3. Виппер Р. Ю. Очерки истории Римской империи. Рим и раннее христианство. Избранные сочинения в двух томах. Том 2. – Ростов-на-Дону: Издательство «Феникс», 1995. 478 с.
4. Гиббон Э. Упадок и разрушение Римской империи. М.: Центрполиграф, 2005. 960 с.
5. Грант М. Крушение римской империи. М.: ТЕРРА-Книжный клуб, 1998.
6. Голдсуорти А. Падение Запада. Медленная смерть Римской империи. М.: АСТ, 2014. 736 с.
7. Еко У. Історія європейської цивілізації. Рим. Харків: «Фоліо», 2014. 1101 с.
8. Зосим. Новая история; под ред. Н. Н. Болгова. Белгород: Издательство Белгородского государственного университета, 2010. 344 с.
9. Комарек С. Європа на роздоріжжі. К.: Априорі, 2020. 496 с.
10. Корсунский А. Р. Готская Испания (Очерки социально-экономической и политической истории). М.: Издательство МГУ, 1969. 328 с.
11. Корсунский А. Р. Образование раннефеодального государства в Западной Европе. М.: Издательство МГУ, 1963. 188 с.
12. Лактанций. О смертях преследователей. <https://azbyka.ru/otechnik/Laktantsij/o-smertjakh-presledovatelej/>
13. Орозий П. История против язычников. <https://www.vostlit.info/Texts/rus14/Orozij/frameset1.htm>
14. Ременников А. М. Вестготы и Римская империя накануне нашествия гуннов // Вестник древней истории. 1967. № 1.
15. Синиця Є. В. Рим Стародавній. <http://resource.history.org.ua/cgi-bin/eiu/history.exe?Z21ID=&I21DBN=EIU&P21DBN=EIU&S21STN=1&S21REF=10&S21F>
16. Федорова Е. В. Императорский Рим в лицах. - М.: Издательство Московского университета, 1979. 461 с.
17. Шевченко Т. Римська спадщина. Історія цивілізації. Україна. Харків: Фоліо, 2020. С. 453-458.
18. Шпенглер О. Закат Западного мира. К.: Альфа-книга, 2017. 1085 с.

КОНЦЕПТИ ПОЗИТИВІЗМУ У ВІТЧИЗНЯНИХ МУЗЕОГРАФІЧНИХ РОБОТАХ ХІХ СТОЛІТТЯ

Чергик Наталія Юріївна

старший науковий співробітник

Національний заповідник «Хортиця», Україна

Аспірант

Запорізький національний університет, Україна

Другу половину ХІХ пов'язують із поширенням ідей позитивізму. Дослідники рецепції позитивізму на вітчизняному ґрунті науки зауважують на тому, що з цього часу основним об'єктом історичних досліджень стають соціально-економічні явища, а предметом дослідження – історія народу, людські спільноти та соціальні рухи. Задача історика-позитивіста полягала у виявленні закономірностей розвитку суспільства у різних сферах людського буття від найдавніших часів. Історики-позитивісти визнавали реальність фактів історичної дійсності і по-суті ототожнювали їх із фактами історичної науки. Вважалося, що факти історичної дійсності безпосередньо представлені в історичних джерелах. Саме тому історичний факт вивчався за «відбитком», залишеним у вигляді письмового або речового «документу». В зв'язку із цим протягом другої половини ХІХ століття був узятий курс на уведення до наукового обігу значної кількості джерел [1, с.258–299; 2, с.141–142.].

Як науковий продукт музейні видання закарбували на собі інтелектуальні впливи нового часу. В даних тезах звернута увага на те, що стало об'єктом та предметом дослідження вітчизняних музеографів у ХІХ столітті, які історичні факти їх цікавили, що служило підставою встановлення історичного факту? Обмежений обсяг даних тез дозволяє нам показати це лише на двох роботах: «Каталозі колекції старожитностей О.М.Поля в Катеринославі» (1893) [3] та «Каталозі українських старожитностей колекції В.В.Тарновського» (1898) [4].

Автор та упорядник «Каталогу колекції старожитностей О.М.Поля в Катеринославі» (1893) – Катерина Мельник – в частині опису предметів найдавніших часів зосередилась на «колективних знахідках», виявлених близь Кривого Рогу, Мишуриноного Рогу, в урочищі Стрільча Скеля та у нез'ясованій дослідницею місцевості близь Дніпровських порогів [3, с.1,11,13,22–23], які б підтверджували «факт існування майстерень» [3, с.33]. Тобто, К.М.Мельник цікавили *економічні факти масового характеру*. І дійсно, представлений нею опис кам'яних виробів та знарядь праці можна розглядати як огляд трудової активності та побуту стародавніх спільнот Півдня України [3, с.1–31]. Проте, з точки зору К.М.Мельник, історичний факт встановлюється не самою сукупністю знахідок, а *документальними свідченнями* про їх місце виявлення. В зв'язку із чим, автор каталогу прагнула посилатися на «записи» та «письмові вказівки» про місця виявлення чи придбання предметів. Їх відсутність або наявність давала або не давала можливість робити остаточні висновки [3, с.23,26,33,77]. Власне, відсутність щоденників чи записок про обставини виявлення форм для відливки знарядь праці бронзової доби не дала можливість дослідниці встановити факт наявності виробничих майстерень [3, с.33].

В частинах каталогу з описами предметів «запорозької та південно-російської старовини» [3, с.123–135], колекцій «порівняльної етнографії» [3, с.137–151] та «зброї» [3, с.153–170] К.М.Мельник зорієнтувала дослідження на *військову та мистецьку галузі* життя різних народів, маючи на увазі предметом дослідження

колективну історію, адже описи не містять посилання на індивідуальні факти життя чи побуту. Намагання підтвердити інформацію щодо цих колекцій письмовими свідченнями не увінчались успіхом. З цієї причини висновки щодо «запорозьких» та «південно-російських» старожитностей науковиця вважає недосконалими [3, с.V].

В каталозі простежується притаманне позитивістській парадигмі намагання показати *закономірності історичного розвитку*. Хоча прямо такий аспект дослідження не вербалізований, хронологічний порядок роботи апріорі відтворює картину еволюційного розвитку виробничої та побутової культури.

Не менш виразно *соціально-економічний* аспект представлений у «Каталозі українських старожитностей колекції В.В.Тарновського» (1898). Микола Біляшівський, автор описів археологічних колекцій, не зауважив прямо на дослідженні власне виробничих комплексів, як це зробила К.М.Мельник. Проте, кількість описаних ним артефактів (близько 400) та використання в титулі підрозділів слова «вироби» («кременеві вироби», «кістяні вироби», «глиняні вироби», «бронзові вироби») проголошує саме такий, *економічний*, напрямок дослідження. Таким чином, описи археологічних колекцій зафіксували *факти масового* порядку, які характеризують *соціально-економічний бік* життя [4, с.1–5].

Факти *військово-політичної історії* відображені в описах деяких предметів зброї. Наприклад, гармата під № 154 є «козачим трофеєм під час повстання Богдана Хмельницького» [4, с.48]; фрагмент гармати № 156 відсилає до «взяття Меншиковим Батурина при гетьмані Івані Мазепі» [4, с.48]; дві гармати №№ 165–166 позначені як ті, «що були під Полтавою у 1709 р.» [4, с.49].

Зацікавленість *персональною історією*, націленість на висвітлення фактів *індивідуального* характеру в «Каталозі українських старожитностей колекції В.В.Тарновського» простежується в більшій мірі ніж в роботі К.М.Мельник. Так, чимало іменних предметів козацького часу описані в розділі «Козацький період» та в підготовлених Василем Тарновським описах колекцій живопису, графіки, автографів [4, с.36–86]. При цьому автор намагався спиратися на листи, перекази, спомини, про що заявив у зверненні до читача [4, с.88] та показав в атрибуціях декількох предметів (наприклад, навів текст листа Кирила Розумовського, що додавався до личмана №537, і з якого стає відомою історія цієї оберегової прикраси [4, с.68-69]).

Задача виявити певні *закономірності* історичного розвитку суспільства в каталозі не озвучена і не простежується в описах предметів (відсутні вказівки на аналогії, видозміни, запозичення). Лише, у прикінцевому зверненні до читача власник колекції, Василь Тарновський, зауважив, що мав на меті показати колекцію предметів, які «характеризують стародавній *побут* моєї батьківщини, Малоросії»; при цьому побут запропонував розглядати в горизонтальному (побут церковний, військовий, хатній), а не вертикальному (історико-генетичному) векторі [4, с.87–88].

Таким чином, в проаналізованих музеографічних творах явно прослідковується притаманний позитивізму фокус на соціальні явища масового, а не індивідуального порядку. В більшій мірі дослідження акцентовані на економічному розвитку спільнот, що населяли територію України від найдавніших часів до XIX століття. В меншому ступеню об'єктом дослідження стала військово-політична та персональна історія. Музейні каталоги демонструють, що підставою встановлення історичного факту служили речові джерела: археологічні знахідки, предмети етнографічного порядку, нумізматичний матеріал, зброя, твори мистецтва. При цьому, для встановлення історичного факту, музеографи намагалися спиратися на письмові або усні свідчення (щоденники, записки, перекази). Певною мірою статистичний стиль викладу матеріалу не передбачав розлогого пояснення закономірностей економічного чи

соціокультурного розвитку суспільства. Такий намір простежується за хронологічним викладом матеріалу, що позатекстово демонструє еволюційний розвиток майстерності виготовлення предметів побуту, знарядь праці, озброєння.

Список використаних джерел:

1. Богдашина Е.Н. Позитивизм в исторической науке на Украине (60-е гг. XIX – 20-е гг. XX вв.): монография. Харьков: ХНУ имени В.Н.Каразина, 2013. 588 с.
2. Ковальченко И.Д. Методы исторического исследования: 2-е изд., доп. Москва: Наука, 2003. 486 с.
3. Каталог коллекции древностей А.Н.Поля, в Екатеринославе. Составила К.Мельник. Киев. типография С.В.Кульженко, 1893. Выпуск I. 218 с. XIV табл.
4. Каталог украинских древностей коллекции В.В.Тарновского, с приложением 16-ти таблицъ фототипных снимков. Киев: типография К.Н.Милевского, 1898. 90 с. XVI табл.

МАЙСТРИ ВИГОТОВЛЕННЯ БАНДУР В УКРАЇНСЬКІЙ ДІАСПОРІ ПІВНІЧНОЇ АМЕРИКИ ТА АВСТРАЛІЇ ДРУГА ПОЛОВИНА ХХ СТ.

Костюк Наталія

молодший науковий співробітник

науково-дослідного сектору «Музей кобзарства»

Національний історико-етнографічний заповідник «Переяслав», м. Переяслав,
Україна

***Анотація.** В даній статті автор розглядає питання внутрішнього стану в тоталітарному суспільстві, 30-х років ХХ ст., представників української культури – бандуристів, учасників кобзарських хорів, капел та майстрів виготовлення бандур. Піднімаються питання нещадного переслідування, знищення майстрів виготовлення бандур, бандуристів, що спонукало значну частину українців, дотичних до розвитку української традиційної культури – кобзарства, бандурного мистецтва в роки Другої Світової війни поїхати в табори примусової праці Західної Європи, а згодом емігрувати до Північної Америки та в Австралію. Автор розкриває тему, як в чужому середовищі українці емігранти продовжили розвивати свою культуру, виготовляли народні інструменти українців – бандури і досліджували знищені сторінки історії традиційної культури українців – кобзарство та бандурництво.*

В побутуванні української традиційної культури історія донесла до наших днів незначну кількість бандур 20-60-х рр. ХХ ст. кустарного виробництва. В Музеї кобзарства їх близько 50. Десять з представлених у експозиції музею – це інструменти Чернігівської фабрики музичних інструментів та один – Львівської музичної фабрики «Трембіта». Всі решта, це або реконструкції Миколи Будника та Миколи Товкайла, виготовлені за кресленнями, які зберіг Г. К. Ткаченко, та роботи майстрів – «любителів кустарів», які працювали з деревом і, коли виникала нагальна потреба, бралися за виготовлення музичного інструменту – бандури, або для себе, або на замовлення музиканта.

Історія донесла до наших днів прізвища таких самоуків – майстрів виготовлення музичних інструментів періоду 20-60-х років ХХ ст. Серед цих імен: П. Коцар, Г. Паліївець, І. Богуш, І. Вдовенко, Ф. Передерій, В. Сніжний, П. Наумчик, О. Гапон, М. Косенко, О. Коваль, О. Корнієвський, І. Федоров, В. Тузиченко, М. Оленчак, І. Пилипенко, В. Биков (учень М. Будника), М. Товкайло.

Майстри виготовлення бандур 30-50-х рр. ХХ ст. не популяризували себе, як майстри бандур. Адже це було небезпечно. Відомо, яких переслідувань зазнавали і бандуристи і майстри виготовлення інструментів в 30-х рр. ХХ ст. За дослідженнями В. Ревегука та Л. Розсохи ми дізнаємося, що на Полтавщині було заарештовано і знищено 20 бандуристів[6, с.16].

У 30-х рр. ХХ ст. в Україні відбувалася низка арештів представників інтелігенції. Серед них були і члени Державної української капели бандуристів. Арешти відбувалися за наклепами спецагентів. Допити були вимотуючими, людину принижували до того стану, що вони самі себе оговорювали, підписуючи кожну сторінку, погоджуючись з тим наклепом, який їм інкримінували.

У роки сталінської диктатури керівники Державної капели бандуристів призначалися майже кожного року. Певний період її керівником від 1937-го по 1

вересня 1938 рр. був Балацький Дмитро Євменович. А потім йому, за доносом, висунули звинувачення – за «активне проведення антирадянської агітації, розповсюдження провокаційних чуток, участь у контрреволюційній організації» і засудили до п'яти років ув'язнення в виправних таборах Середньої Азії [9].

Це було одне із тих тисяч цинічних рішень особливої трійки НКВС від 21.10.1938 р. по справі №1615086. Дмитро Балацький під час допитів виявляв мужність, він не визнавав своєї вини і, настільки був відданий існуючій владі, що вірив у справедливий перегляд своєї справи. У 1939 р. він подав заяву про перегляд справи, але її було відхилено [9].

Драматичні події з бандуристами, майстрами виготовлення бандур, відбувалися постійно в тотальному режимі сталінської епохи. І лише дати смерті того чи іншого майстра бандури, бандуриста переконують нас у знищенні унікальних майстрів самородків, без суду і слідства у 1937-1939рр.

Невідома доля майстра бандур Г. І. Паліївця. Родом з м. Кобеляки, його цінували як майстра українських народних інструментів. Він був конструктором бандури харківського типу. Вперше виготовив 12-ть однакових бандур для Полтавської, згодом для Ленінградської капели бандуристів на замовлення Володимира Кабачка. Його інструменти серії 1931р. мали механіку для швидкого перенастроювання, а також демпфер. Пізніше на прохання керівників капели Г. І. Паліївця переїхав в м. Київ, де розпочав майструвати бандури для Київської капели бандуристів. Інструменти Паліївця Г. І. були діатонічні на 31 струни. За їх майстрування він отримав державні відзнаки, але коли настали тяжкі роки терору і переслідувань у 1938 р. його заарештували і знищили [5].

Гнітюча атмосфера доносів, арештів, переслідувань була звичайним щоденним життям творчої та інтелектуальної інтелігенції. Не дивно, що в роки Другої Світової війни люди, які зазнали переслідувань, арештів від режиму Сталіна добровільно примикали до остарбайтерських ешелонів з намірами покинути цю країну зла, терору, нищення.

Так спочатку чисельна евакуація відбулася в Західну Європу, а звідти добровільна еміграція до берегів Північної та Південної Америки, Австралії. Частина представників Української капели бандуристів була в складі післявоєнної української діаспори. Це неординарні талановиті особистості про які йтиме мова в даній статті.

Бажул Григорій Іванович – народився 22 січня 1906 року в м. Полтава. В 1911 р. родина переїжджає в м. Харків. Там він отримав агрономічну освіту, і там же зацікавився кобзарським мистецтвом, коли почув гру сліпого кобзаря Павла Келеберди. Згодом він навчався по класу бандури Г. Хоткевича в Харківському музично драматичному інституті, де один з малої групи засвоїв основи харківської школи гри на бандурі[5].

У 1933 р. Бажул Г. І. засуджений на два роки позбавлення волі, які провів у Бердянській сільськогосподарській трудовій колонії. Провів заслання на Північному Кавказі, Сибірі і в Тайшеті. Коли повернувся в Харків у 1938 р. дружина Гната Хоткевича – Платоніда передала Бажулу Г. І. частину рукописів свого чоловіка на зберігання[7].

В роки Другої Світової війни Г.Бажул на окупованих територіях активно виступав на Слободянщині, як бандурист-соліст під сценічним ім'ям – Келеберда. Друкував у окупаційній пресі гострі статті, де згадував про знущання радянської влади над українськими культурними діячами та про знищення владою кобзарів і бандуристів в 30-х роках. З наступом Червоної Армії виїхав у Західну Україну, де виступав у складі ансамблю з З. Штокалком та В. Юркевичем для воїнів УПА. Потім

виїхав до Німеччини і став учасником, а згодом адміністратором Капели бандуристів ім. Т. Г. Шевченка, пізніше художнім керівником ансамблю Братства кобзарів ім. О. Вересая. Емігрував в Австралію в 1948 р. Основоположник кобзарських колективів (Ансамбль бандуристів ім. Г. Хоткевича) та школа гри на бандурі в Австралії. Фундатор Кафедри Українознавства в Австралії та Фундації Українознавчої Студії в Австралії [5].

В Музеї кобзарства експонується бандура, яка належала Григорію Бажулу (Е-3766 КВ-25983)[1]. Цей інструмент виготовив австралійський майстер українського походження Федір Деряжний, уродженець селища Нові Санжари на Полтавщині.

Відомий український бандурист та майстер виготовлення бандур – Федір Деряжний народився 29 березня 1905 року у містечку Нові Санжари, на Полтавщині. Вперше, 16-річним юнаком, він побачив бандуру в руках молодого сліпого кобзаря але, не маючи грошей купити інструмент, заходився – робити подібну бандуру власними руками. Однак, лише через 10 років після початку свого захоплення кобзарством йому вдалося виготовити першу бандуру, тоді ж Федір почав учитися грати зі слуху, а також слухав старі платівки у свого дідуся [7].

В роки великого українського Голоду на початку 1930-х рр. він їздив велосипедом аж до Білорусі, де виступав зі своєю бандурою, щоб на зібрані пожертви купити хліб та порятувати рідних від Голодомору, що тоді нищив українське селянство.

Після закінчення Другої світової війни Федір Деряжний знаходився в Західній Німеччині, де займався не лише грою на бандурі, але й виготовленням струнних музичних інструментів та бандур. Він виготовив вже кілька бандур для друзів-бандуристів капели імені Тараса Шевченка, під керівництвом Григорія Китастого, згодом капела емігрувала до США[7].

У Західній Німеччині Федір Деряжний виступав з бандурою на концертах перед українцями, які рятувались від сталінської тиранії, також опинилися в таборах для переміщених осіб. В той період свого життя, на території Західної Німеччини, коли він чекав дозволу на еміграцію до Австралії, Федір Деряжний об'єднався з кількома іншими майстрами музичних інструментів. Вони розпочали плідну співпрацю в напрямі виготовлення різних типів струнних інструментів, включаючи цимбали, бандури, гітари, домри й мандоліни. Тоді ж він познайомився з іншим своїм земляком – бандуристом Григорієм Бажулом.

Григорій Бажул і Федір Деряжний стали основоположниками знаменитої Школи гри на бандурі в австралійському місті Сідней. Там, на далекій чужині, Г. Бажул разом із дружиною, як і родина Деряжних, стали меценатами Рідного (українського) шкільництва. Це Григорій Бажул та Федір Деряжний разом з іншими українським патріотами закликали активно інформувати Захід про стан життя в Україні та про неймовірні утиски, що їх терпів наш народ [5].

Бандуру та портрет Григорія Бажула (М-3453 КН-42825) [2] роботи його дружини, акторки та художниці Людмили Бажул, передав Музею кобзарства в дарунок Віктор Мішалов.

Інструмент виготовлений із австралійських порід дерев і дає уявлення про стан бандурництва, його розвиток та популяризацію серед української діаспори Австралії та Північної Америки. Саме її представники зробили значний внесок у популяризацію та збереження бандурництва за океаном тоді, коли це було неможливо в Україні.

Скількох талановитих синів розгубила ненька Україна, які не за велінням серця, а лише через не спроможність жити і творити на своїй рідній землі змушені були прославляти славу України в далеких світах.

Петро та Олександр Гончаренки – українці родом з села Вільшана Рокитнянський район, що на Київщині, залишили про себе пам'ять в середовищі музикантів української діаспори Північної Америки, як талановиті майстри з виготовлення бандури.[5, с.43]

Якось батько привіз із Києва синам букваря, на першій сторінці якого красувався малюнок з підписом «Бандура». Цей малюнок став їм провідним ідеалом на все життя. А коли вперше почули мандруючого бандуриста, який завітав до них у школу то одна мета постала перед юнаками – роздобути бандуру[5, с.43].

Батько допоміг синам в майструванні бандури, адже був майстром столяром. Майстрували зі старих сухих клепок - бандура довго не вдавалася. В педагогічному технікумі у Білій Церкві Петро зустрічається з іншими любителями бандури і вони починають вчитися гри самотужки.

У 1925р. він вперше слухає кобзарський хор з 6-ти бандуристів, детально розглядає інструмент і починає майструвати вже досконалий інструмент. Менший брат – Олександр також тягнувся до навчання гри на бандурі.

Згодом, батька майстровитого столяра, заслали, як куркуля на Соловки. Натруджене тіло не витримало наруги табірної системи і в 1934 році, він помер [5, с.44].

Брати Гончаренки попростували на Донбас з однією бандурою, аби загубитися в просторах дикого степу. Там Петро закінчує екстерном учительський інститут працює заступником директора, і керує музичним та хоровим гуртком. Він завжди був фахівцем своєї справи і можливо це рятувало його від арешту.

Режим Сталіна змушував людину до покори зовнішньої, але ніколи до покори внутрішньої. Керманічі тоталітаризму не могли вимагати від людини, несправедливо скривдженої, ні відданості, ні шани. Брати Гончаренки вирішують для себе – бути вигнанцями з рідної землі, аніж зазнавати знущань дома і поневолення.

Тому на початку Другої світової війни, брати Гончаренки повертаються в своє рідне село, а згодом з ешелонами остарбайтерів їдуть на Захід. Вони працюють на заводах Німеччини, а по закінченні війни знайомляться з бандуристами та керівником капели ім. Т. Шевченка, Григорієм Китастим і починають активно співпрацювати з капелою. Працюють в Інгольштадті і майструють та лагодять бандури для учасників капели. Згодом переїздить до міста Госляр, і працюють у другому складі молоді капели ім. Леонтовича, якою керував Григорій Назаренко. В складі його капели гастролюючи по таборах Німеччини, брати виконували ключову роль у концертах – виступають у дуетах, тріо, квартетах. Таким чином вдосконалюють спів і гру на бандурах до вищого рівня того часу. І паралельно майструють бандури для своїх побратимів капелян [5,с.43].

За період 1947-1948 рр. Петро та Олександр Гончаренки виготовили 25 бандур для цієї капели. Згодом приймають рішення емігрувати до Північної Америки. Петро Гончаренко приєднується до першого ешелону еміграції, а брат Олександр, ще два роки гастролює з малою капелою в країнах Європи.

В Сполучених Штатах бувша українська капела створює всесвітньо відому Українську капелу бандуристів ім. Тараса Шевченка.

У 1951р. брати знову об'єднуються вже в США. Вони працювали різноробочими, здобували у вечірніх школах слюсарів – документи-посвідки на майстрів, і за рік були вже кваліфікованими майстрами.

З 1950 р. Петро Гончаренко виконував обов'язки голови управління капели і з цими завданнями він справлявся до останнього дня. Для хліба насущного працював одночасно механіком того чи іншого підприємства, а весь інший час був заповнений адмініструванням капели бандуристів ім. Т. Шевченка.

У 1959 р. брати Гончаренки вирішують продовжити виробництво бандур уже в Америці. Для цього запрошують свого учня, майстра бандур, Юрія Приймака з Аргентини. Також Петро запрошує та навчає ще двох майстрів П. Степового, В. Гірича, та В. Вецала. З часом вони стали висококваліфікованими майстрами з виготовлення бандур. Маючи глибокі знання з конструкції та практичного використання цього музичного інструменту менший брат Олександр Гончаренко, у 1977 році з виходом на пенсію, береться за вдосконалення нового перемикача до бандури. Це була досить кропітка і навіть дослідницька робота. Для поліпшення звуку бандури, брати працювали над формою опуклості коряка, ретельно підбирали породи дерев. Так на спід бандури підбирали тверді породи без пор, а це: явір, клен, груша, вишня. Вони старалися добитися найсильнішого, але приємного звуку, тому модернізували бандуру надзвичайно широко і всебічно. Коли представили нову бандуру своїм побратимам та учням капели то почули оцінку такого змісту: «Звучання цих бандур, як по силі так і по якості перевищило звучання існуючих до цього часу бандур у значній мірі».[5, с.37]

Частина українців, емігрували до Австралії. Ми маємо світлину на якій зображений мішаний квартет з бандурами у Сідней 1982 р. Це – Лідія Деряжна, Петро Деряжний, Ніла Деряжна і Петро Чочула. У Ніли в руках бандура, яку вона придбала в Україні, решта три інструменти виготовлені в Австралії із корінних австралійських порід дерев. Ніла грала чернігівським стилем, а решта харківським способом гри. В 1978 році цей квартет записав аудіо диск під назвою «Бандура і пісня», «Кобза і Пісня».

Переглядаючи і коментуючи світлини 30-річної давності в зацікавлених майструванням бандур у Австралії, відбулася онлайн-бесіда з Петром Деряжним та Віктором Мішаловим. В коментарях і поясненнях вони розповіли про характерні особливості деревини і сам процес виготовлення бандур на австралійському континенті – майстром виготовлення музичних інструментів – Федором Деряжним, а згодом і його сином Петром.

Один із зацікавлених респондентів запитав Петра Деряжного: «Традиційно я думав, що ці інструменти виготовлені із дуба. А як звучали австралійські бандури?»[8]

Петро Деряжний: «Бандури звучали не так тонко і не з таким металевим звуком, як чернігівки з України. Це моя думка, звісно. Якось на початку 1989-х років, коли в Австралію приїздив Григорій Китастих, він взяв одну із цих австралійських бандур, зіграв на ній, а потім прокоментував – «настільки милий і м'який тон»[8]

Нашим «австралійським породам деревини є що розповісти» про професійність музичних інструментів. Так, моя маленька експериментальна бандура, над якою я нині працюю, виготовляється із різних лісоматеріалів Австралії: куди входять і саундборд Сельдерей, Топ Сосна...Я вірю, що звук інструменту, для непідготовлених песимістів буде неочікуваним.

Я не можу стверджувати, категорично, адже не великий спеціаліст в галузі експертизи кращих порід дерев для бандур. Хоч вже з багаторічної практики відчуваю, що різна деревина, створює різне звучання. Думаю, якщо брали дуб для виготовлення бандури, то лише через те, що його легко можна було придбати. Тому, мені здається, що існують інші породи дерев, які можуть мати дуже приємне звучання. Але в питанні виготовлення цієї австралійської бандури, я створюю таку маленьку напругу-інтригу»[8]

Віктор Мішалов, відомий органіст, дослідник кобзарсько-бандурного руху заперечує проти дуба, як матеріалу для бандури.

«Дуб ніколи не використовувався для виготовлення бандур. Не музикальний це лісоматеріал і дуже твердий та жорсткий. Немає що різати. Зазвичай

використовували для спідняка інструменту вербу, або клен. Дуб дуже важкий і ламає ножі. Деревина дуба гарна для столів і стільців. Федір Деряжний використовував тихоокеанський клен для спідняка своїх інструментів. А тихоокеанську сосну із Тасманії для верхньої деки бандури. Існує ще така деревина під назвою дуб ріки, котрий і не дуб, але м'який, як верба котрий також можна використовувати для майстрування бандур» [8].

Петро Деряжний відомий в Австралії бандурист, вчитель, український патріот – син майстра бандур Федора Деряжного сьогодні сам є майстром виготовлення бандури, згадує: «Мені батько говорив, що в Україні для майстрування бандури використовували вербу, вишню, грушу, клен. Я в своїй бандурі, коли робив її використав багато різних порід дерев. І спеціально наймав людей з комісії, щоб вони прослухали кожен деревину, настільки швидко рівномірно і високочастотно вона передає звук.

Я пам'ятаю, як батько вагався, яку деревину використовувати для корпусу бандури. Коучвуд він не міг дістати, думаю, що з цим у нього могли б бути проблеми. Цей матеріал дуже твердий тому бока і каркас бандури виглядали б дещо гірше. Батько тоді використав клен [8].

Хочу сказати коли я придбав лісоматеріали для майбутнього виготовлення бандур. Це було в далекому 1975 році, після нашого весілля з моєю дружиною Нілою. Коштувало нам це – 390 доларів, але сьогодні ніхто із нас, більше не зможе придбати, в жодного власника і продавця лісоматеріалів, такої цінної деревини для виготовлення музичних інструментів. Мені вистачить цієї деревини на виготовлення 5-6 бандур. Якщо я знайду і використаю заміну розовому дереву для обичайки інструменту, то я зможу виготовити 8-10 інструментів. Маю на меті скласти таблицю австралійських материкових видів деревини, яка є найбільше прийнятною і цінною у майструванні бандур [8].

У 50-80-х рр. ХХ ст. у Північній Америці була міцна плеяда майстрів виготовлення бандур. В деякій мірі всі вони були учнями братів Гончаренків. Кожен з них набув власної майстерності і користувався авторитетом в середовищі учасників капели бандуристів, та молодшого покоління які розпочали відчати гру на бандурі, а отже потребували інструменту. Один з таких майстрів – Василь Гірич (1900-1991рр.) він виготовляв бандури харківського зразка [3, с. 270].

За фахом був столяр. А вже тонкощі виробництва бандур пізнавав у братів Гончаренків, вивчав їх конструкцію. Він виготовляв щорічно близько 7-8 бандур. Зробив більше 120 концертних бандур для потреб Української Капели Бандуристів ім. Т. Г. Шевченка, що формувалася в м. Детройті.

Інший побратим бандурного майстрування в українській діаспорі – Павло Степовий (1903-1978рр.) – він був майстром бандури харківського зразка, а також майстрував цимбали. Управа і члени капели присвоїли йому звання – Почесний член Української Капели Бандуристів ім. Т. Г. Шевченка.

На даний час в українській діаспорі відомий славнозвісний майстер і конструктор бандури Василь Вецал (1943р.) Він походить із української родини з Тернопільщини, а сам народився невеликому канадському місті Ошава, що в провінції Онтаріо. Сьогодні Василь Вецал проживає в передмісті Торонто. За фахом він – слюсар і працював на ошавському заводі Дженерал Моторс Канада. З юних літ він вивчав техніку виготовлення бандур у братів Гончаренків, саме бандури харківського зразка.

Його роботи користувалися і нині вважаються найякіснішими, тому на них грають учасники Української (Детройтівської) Капели Бандуристів ім. Т. Г. Шевченка, а також Канадської капели бандуристів. Майстер Василь Вецал також виготовив

дитячі інструменти для Української шкільної ради в Торонто. До нього на стажування приїздили та вивчали досвід українські майстри: Роман Гриньків, Євген Пташкін, Анатолій Заярузний.

Василь Вецал виготовив інструменти багатьом відомим бандуристам діаспори, а також музикантам з України. За своє життя він зробив біля 500 бандур і, продовжує майструвати. Василь Вецал займається виготовленням й інших українських народних інструментів.

З роками любов до бандури, бажання оволодіти грою на інструменті в середовищі української діаспори також зменшує свою амплітуду захоплення, а тому і вивчення. Це питання, на жаль знаходиться в дещо депресивному становищі. Сучасна молодь (третє покоління української діаспори після Другої світової війни) не так активно плідно і широко цікавиться культурою своїх предків. Відомі талановиті майстри виготовлення бандур закінчили свій життєвий шлях, та вони залишили свої прекрасні бандури, які в руках талановитих музикантів переносять нас у славу історію наших предків.

Список використаних джерел:

1. Інвентарні книги фондової групи «Етнографія» Національного історико-етнографічного заповідника «Переяслав»
2. Інвентарні книги фондової групи «Етнографія» Національного історико-етнографічного заповідника «Переяслав» № 1-6
3. Мішалов В. – Майстри Бандур – 2000 // ж. «Бандура», №73/74, 2000
4. Мішалов В. – Список майстрів бандури харківського типу /Г. М. Хоткевич – Бандура та її конструкція // Фонд національно-культурних ініціатив імені Г. Хоткевича. – Торонто-Харків. – 2010 — С. 270–272
5. Репресовані бандуристи Полтавщини / «Вони – співці, що вийшли із народу» Кобзарі-полтавці, розстріляні і репресовані в 30-х рр. XX ст. Біобібліографічне досьє Режим доступу: file:///C:/Users/user/Documents/%D0%A0%D0%B5%D0%BF%D1%80%D0%B5%D1%81%D0%BE%D0%B2%D0%B0%D0%BD%D1%96%20%D0%B1%D0%B0%D0%BD%D0%B4%D1%83%D1%80%D0%B8%D1%81%D1%82%D0%B8%20%D0%9F%D0%BE%D0%BB%D1%82%D0%B0%D0%B2%D1%89%D0%B8%D0%BD%D0%B8. pdf
6. Розсоха Людмила Олександрівна Миргородські кобзарі і бандуристи: Наукове-краєзнавче видання / Л. О. Розсоха. – ТОВ «Видавництво «Миргород», 2015. -240с.;іл.
7. Панченко О. І. – Федір Деряжний – бандурист і патріот, який прославив Полтавщину, 2015 /Режим доступу <https://www.chasipodii.net/article/15150>
8. Польові матеріали Костюк Н. В. – Спогади Петра Деряжного та Віктора Мішалова про деревину в Австралії, для виготовлення бандур, січень-лютий 2022р.
9. Центральний Державний Архів Громадських Організацій України Ф. 263 Оп. 1 Спр 615086

МАЛОВІДОМА КУЛЬТУРА АМАРАНТУ: ІСТОРИЧНИЙ АСПЕКТ

Грюнвальд Наталія Владиславівна

ORCID ID: 0000-0003-2122-3644

в.о. директора

Інститут експертизи сортів рослин, Україна

В Україні серед широкого загалу амарант є маловідомою культурою, але практики аграрної галузі зацікавлені її унікальними властивостями – збалансованістю білка, високим рівнем вмісту вітамінів, мінеральних солей та ін. Амарант (*Amaranthus L.*), (щириця) – однорічна трав'яниста рослина, яка в культурі znana близько 8 тис. років. Налічує понад 60 родів і 800 видів. Місцем походження більшості видів амаранту є Центральна Америка (Мексика, Аргентина, Венесуела, Перу), а також Південна Азія (Індія і Китай) [1, с. 52].

Експерти ФАО називають амарант культурою XXI століття з огляду на можливість використання її сировини майже у двох десятках галузей промисловості, а також у виробництві ліків [2]. Йдеться про використання амаранту в харчовій промисловості (нові сорти хліба з домішкою борошна насіння амаранту, кондитерські вироби, кулінарія, дитяче та дієтичне харчування, пивоваріння та ін.), фармацевтичній (для отримання рутину, кварцетину, сквалену з унікальною ранозагоювальною дією та ін.), профілактиці та лікуванні хвороб (серцево-судинних, шлунково-кишкових, шкіри, застудних, вірусних, онкологічних та ін.), а також у сільському господарстві (зелений корм, сінаж та силос, ущільнення посівів, виготовлення білково-амінокислотного концентрату та ін.).

Стародавні жителі використовували амарант як основну хлібну культуру, а згодом в окремих країнах з релігійних міркувань його вирощування було під заборонаю. Достеменно невідомо час появи амаранту в Європі, але зацікавлення цією культурою зросло у минулому столітті, як такою, що допоможе збалансувати асортимент продуктів харчування. У 20-ті рр. ХХ ст. радянські вчені вивчали сортовий склад сільськогосподарських культур світу, проводили пошуки нових рослин, намагаючись активізувати розвиток рослинницької галузі, організувати насінництво. Народний комісаріат земельних справ СРСР у 1930-х рр. здійснював певні спроби налагодити роботу з новими сільськогосподарськими культурами. У світі більш системне вивчення амаранту, як продовольчої і кормової культури, розпочалося у 50-ті роки ХХ ст. [3]. Дещо пізніше долучилися і радянські вчені, які з власної ініціативи проводили дослідження можливостей вирощування амаранту, формуючи центри у Києві, Харкові, Санкт-Петербурзі, Новосибірську та ін. [3, с. 4].

Наприкінці 1980-х рр. активно дискутували про перспективи давньої зернової культури з метою збільшення різноманіття вирощуваних зернових культур, що в подальшому могло б посприяти зменшенню залежності виробництва кормів від несприятливих погодних умов, шкідників та хвороб. Можливість вирощування амаранту трактувалась раціональністю з огляду на високу калорійність рослини та вміст білка. Передбачалося, що за допомогою селекціонерів культура амаранту може зайняти достойне місце серед зернових культур. Таким чином, розпочалися активні дослідження культури амаранту в багатьох країнах. Значну зацікавленість до вивчення і виробництва амаранту в Європі проявляють науковці в Австрії, Чехії, Німеччині, Угорщині, Польщі, Італії та Словенії. Науковці проводять міжнародні

симпозіуми, спеціалізовані конференції, також створено міжнародну асоціацію «Амарант» та ін.

В Україні культуру амаранту досліджують в Національному ботанічному саду ім. М.М. Гришка НАН України, Харківському національному аграрному університеті ім. В.В. Докучаєва, Національній академії аграрних наук України (Інститут кормів та сільського господарства Поділля, Інститут сільського господарства Північного Сходу, Інститут сільського господарства Карпатського регіону, Інститут сільського господарства Полісся) та ін. Результати досліджень науковців щодо культури амаранту, її унікальних біологічних і цінних господарських ознак засвідчили можливості ефективного використання амаранту як сировини у кормовій, харчовій, фармацевтичній та інших переробних галузях. На думку фахівців, подолавши низку перепон на державному рівні, Україна може претендувати на роль ефективного виробника й постачальника продуктів із амаранту.

Список використаних джерел:

1. (1976) Рева М.Л., Рева Н.Н. Дикі їстівні рослини України. Київ : Наук. думка. 168.
2. (2009) Mlakar S. G. et. al. Nutrition value and use of grain amaranth: potential future application in bread making. *Agricultura*, (6). 43–53.
3. (1979) Стрижов А. Амаранти. *Наука і життя*. 159–160.

РЕТРОСПЕКТИВА АГРАРНОГО ДОСЛІДНИЦТВА В УКРАЇНІ (20-І РР. ХХ СТ.)

Щебетюк Наталія Борисівна

ORCID ID: 0000-0002-3332-1981

доктор іст. наук, с.н.с., завідувач сектора наукознавства

Інституту історії аграрної науки, освіти та техніки

Національна наукова сільськогосподарська бібліотека НААН, Україна

Сільськогосподарська дослідна справа на українських теренах досягла розвою на початку минулого століття завдяки державній підтримці, що змістила приватну ініціативу на другий план. Починаючи з 1908 р. для потреб порайонного вивчення сільського господарства працювало п'ять основних типів сільськогосподарських дослідних установ, вперше впроваджувалося у практику «Положення про дослідні установи». Як результат вжитих заходів, до революційних подій діяло вже 63 дослідні установи, з яких – 18 дослідних станцій, 12 контрольно-насіньових станцій і 33 дослідних поля [1, с. 5]. Воєнні дії спричинили суттєві руйнування як системи взаємозв'язків у науковому середовищі, так і безпосередньо дослідних установ, об'єктів господарювання тощо. Крім того, критичний стан сільського господарства поглибили несприятливі кліматичні умови, скорочення посівних площ, зниження урожайності зернових культур та ін.

Після захоплення більшовиками влади розпочалися активні пошуки шляхів відбудови й розвитку сільського господарства, організації його наукового забезпечення. Відбувався процес реформування центральних та місцевих органів Наркомзему УСРР, зокрема у 1921 р. було створено обласні управління сільськогосподарської дослідної справи, проводили значну роботу дослідний відділ НКЗС та Всеукраїнське бюро дослідної справи. Організаційно їхня діяльність розподілялася відповідно до окремих блоків з відповідальними особами, зокрема загальне керівництво всією роботою Бюро та науковою діяльністю дослідних установ здійснював голова Бюро Б. М. Рожественський. Організаційні питання сільськогосподарської дослідної справи і наукових досліджень належали до компетенції К. Г. Маньківського та М. М. Вольфа; адміністративні, загальні і зв'язки з громадською агрономією та населенням – М. З. Резнікова. За організацію виробничої діяльності дослідних установ відповідав В. Я. Юр'єв, М. В. Євтушенко – фінансування та матеріального постачання, Е. І. Заславський – застосування і видання результатів досліджень. Управлінські функції у Всеукраїнському бюро дослідної справи виконував Д. В. Домрачов. Ці люди з науковими колективами та іншими вченими провели величезну роботу на початковому етапі інституалізації аграрного дослідництва в умовах мінімального фінансування, нестачі кваліфікованих кадрів й жорсткого адміністрування. Про всю складність ситуації свідчать слова завідувача Харківською сільськогосподарською обласною дослідною станцією Б. М. Рожественського зі звернення до Наркомзему УСРР за дозволом «не затримувати службовців і робітників насильно»: «Згідно з розпорядженням радянської влади, завідувач станцією зобов'язаний не відпускати службовців, бажаючих піти, якщо він не може їх кимось замінити.....Але за умовами роботи у дослідній справі таке насильницьке затримування не може дати позитивних результатів» [2, арк. 3].

Як відомо, створений у 1918 р. Сільськогосподарський науковий комітет України (СГНКУ) у 1920 р. реорганізували згідно з поставленими новим урядом

завданнями щодо відновлення діяльності галузевих науково-дослідних установ. У Статуті зазначалося, що «Комітет є найвищим осередком сільськогосподарської наукової діяльності на Україні в широкому розумінні і дбає про її об'єднання, планомірну організацію та розвиток, а також і про поширення на Україні сільськогосподарського знання та сполучених з ним наук» [3]. Згодом, незважаючи на складні обставини, було не лише відтворено дореволюційну мережу науково-дослідних установ, але й до кінця 1920-х років започатковано значну кількість нових дослідницьких інституцій аграрного профілю.

Зауважимо, що вирішенню проблеми побудови організаційної структури сільськогосподарської дослідної справи значною мірою посприяли дискусії вчених, які з 1924 р. розгорнулись на шпальтах періодичних видань УСРР. Свої пропозиції щодо форм організації наукового забезпечення сільськогосподарського виробництва представили видатні вчені В.В. Вінер, С.П. Кулжинський, Г.Г. Махов, О.Н. Соколовський, О.А. Яната та ін. [4] Результатом тривалих обговорень стало вироблення пріоритетних положень, що склали основу «реконструкції» сільськогосподарської дослідної справи в УСРР. Згідно з проектом НКЗС УСРР 1930 року, мережу науково-дослідних установ сформували загально-республіканські інститути, всесоюзні спеціальні інститути, зональні станції та опорні пункти, а ще через рік галузеве дослідництво отримало координаційно-методичний центр у вигляді Всеукраїнської академії сільськогосподарських наук. Отже, упродовж 1920-х рр. відбулися такі фундаментальні зрушення як інституалізація та академізація сільськогосподарської дослідної справи України на тлі формування економічної системи, базованої на командно-адміністративних методах управління.

Список використаних джерел:

1. (2020) Науково-організаційне забезпечення розвитку сільськогосподарської галузі в УСРР (1920–1930) : зб. док. і матеріалів / НААН, ННСГБ, Ін-т історії аграр. науки, освіти та техніки, ЦДАВО України ; уклад. : В. А. Вергунов, Н. Б. Щебетюк, Н. П. Коваленко [та ін.]. Вінниця. Ч. 1 : (1920–1925). 312.
2. Центральний державний архів вищих органів влади і управління (ЦДАВО) України, ф. 27, оп. 2, спр. 226, арк. 1–5 [Заява в Наркомзем України завідувача Харківської сільськогосподарської обласної дослідної станції Б. Рожественського. 29 грудня 1920 р.].
3. Центральний державний архів вищих органів влади і управління (ЦДАВО) України, ф. 1230, оп. 2, спр. 1, арк. 46–47 [Статут сільськогосподарського наукового комітету України при Наркомземі УСРР. 25 листоп. 1920 р.].
4. Щебетюк Н.Б. (2014) Видатні вчені-аграрії про галузеве дослідництво в Україні наприкінці 20-х рр. XX ст. *Вісн. Черкаського ун-ту. Серія: Історичні науки*, (22). 40–145.

СОЦІАЛЬНА ПОЛІТИКА НА ПІРЕНЕЙСЬКОМУ ПІВОСТРОВІ XIII-XV СТ.

Хитрейко Вікторія Миколаївна

Здобувач вищої освіти історичного факультету

Київський Національний університет ім. Т.Г. Шевченка, Україна

Анотація: дослідження соціальної політики на Піренейському півострові в XIII-XV ст. Соціальне розмаїття населення на християнській та мусульманській територіях Іберійського півострова. Вплив політики християнізації в мусульманській частині – Гранадському еміраті на подальше економічне життя півострова.

Вступ. Постановка проблеми: Тему обрано через її актуальність у сьогоденні. На території Іберійського півострова склалася у XIII – XV ст. специфічна ситуація, яка впливає і сьогодні на життя Іспанії та Європи. Сучасні арабо-європейські відносини складні та неоднозначні і на них, безумовно, вплинули уявлення середньовічних європейців про арабів та іслам, сформовані ще в античності уявлення про жителів Сходу в цілому. Діалог ісламу і християнства – одна зі сторінок і форм широкого процесу культурно-історичної взаємодії Сходу і Заходу.

Мета: саме в XXI ст. ми прослідковуємо переселення людей з Близького Сходу в країни Європи, щоб уникнути непорозумінь та конфліктів, необхідно звернутись до періоду Гранадського емірату та життя Іберійського півострова загалом та проаналізувати як розвивалися відносини між християнською, єврейською та мусульманською частинами населення півострова. **Актуальність** тієї й іншої проблеми очевидна і в науковому, і в ідеологічному, і в політичному планах, особливо останнім часом, коли, можна сказати, від їх рішення багато в чому залежить найближче майбутнє людства.

Виклад основного матеріалу. Територія Піренейського півострова залишалася прихистком для євреїв, яких виганяли з території Англії та Франції, так як Кастильське королівство відмовлялося підкорятися постанові Латеранського собору 1215 року, за якою для євреїв було створено певний символ – жовте коло (rota). Ці біженці, які прибували з Європи отримали прізвисько «франків» (francos). В країнах Європи євреї були переслідувані і звинувачені в тому, що дають кошти в борг під високі відсотки, підсипають отруту в колодязі для поширення таких захворювань, як чума і проказа, вбиваю в ритуальних цілях християнських хлопчиків і додають їх кров в паску [1, с 190]. Поява великої кількості євреїв на території сучасних Іспанії та Португалії, призвела до того, що вони стали теж жертвами жовтого кола. Перше вбивство сталося в 1277 році в Памплоні. Вищезгаданий Латеранський собор 1215 року призвів до тлумачення уривка Другого послання до Тимотея 2, як наказу для змушення мудехарів (мусульмани, які проживали на території християнської Іспанії) і євреїв слухати Святе Письмо [2, с 260].

У творі They Will Be Tried» («Їх судять») — це частина (maqama) макаами Ібн Сассона із 164 рядків, яка описує дебати між Р.Єхошуа та Р.В. Авнером, «...тому що зараз Часові випробування зростають, і праця була велика на Краї, і ворог пожер би нас, якби не Господь, наш Бог, що був з нами» [3, с 293]. Р. Єхошуа не був ідентифікований, але Р. Авнер — Авнер з Бургоса (сучасний редактор дивану Ібн Сассона описує макааму як «імітацію бачення Авнера»), а судові процеси, які він згадує, стосуються збільшення податкового тягаря, який несуть єврейські громади того часу. Місцеві нувориші (новобогатьки) та хамські єврейські збирачі податків, яких поет зневажав і

нападав у серії віршів, працювали на владу і часто були найгіршими з гнобителів. Макаам зазначає, що в цей період євреїв також іноді ув'язнювали, їм забороняли проводити публічні молитви, виходили на парад голими або змушували навернутися.

Наслідки соціальної, економічної, духовної та релігійної кризи середини ще XIV ст. особливо були помітні на Піренейському півострові.

Коли в 1348 році в Іспанії поширилася чорна чума, євреїв звинуватили в отруєнні колодязів і в допомозі поширенню епідемії. Народні повстання проти них ще більше зменшили кількість єврейських громад Арагона. У Сарагосі, наприклад, поєднання чуми та погрому знищило чотири п'ятих єврейського населення. В інших місцях євреїв руйнували будинки, катували і змушений зізнатися у неправдивих звинуваченнях або ще гірше. У 1354 році єврейські знатні особи зібралися на конференції в Барселоні, щоб вирішити ситуацію і, як сподівалися, реорганізувати єврейське життя в Арагоні [3, с 297].

1391 рік приніс катастрофічні зміни в єврейську громаду. Після більш ніж десятиліття антиєврейської проповіді архідиякона Феранта Мартінеса в Севільї спалахнули насильницькі заворушення, які незабаром поширилися по всьому півострову.

Хвиля навернених до християнства наприкінці XIV століття включала, представників єврейської культурної еліти. Серед останніх був Шелома Халеві (1351-1435 рр.), який народився в Бургосі в багатій родині. Поважний громадський лідер і збирач податків, він був надзвичайно вченим у єврейському праві, підтримував міцні зв'язки з науковими колами та був компетентним письменником віршів. Шелома Халеві охрестився разом зі своїми дітьми, прийнявши ім'я Пабло де Санта Марія. Спочатку він відправився до Парижа, щоб вивчати християнську теологію, а потім деякий час служив в Авіньйоні.

Одночасно виникла проблема «новонавернених християн» (*cristianos nuevos*), чисельність яких постійно зростала, тому мусульманам і євреям було важко протистояти подвійному тиску – переслідувань і проповідей. Водночас «старі християни» (*cristianos viejos*), які пишалися своєю чистотою крові (*limpieza de sangre*), ставилися до новонавернених із насторогою та певною зневагою.

В 1480 році Фердинанд II та королева Ізабелла ввели в Іспанії суд інквізиції, а Папа уповноважив їх самостійно призначати суддів. Метою нової, об'єднаної, християнської громади на Піренейях ставало «очищення» його від нехристиян і дарування привілеїв тим родинам, які здавна належали до християнської церкви.

До іберійських мусульман – мудехарів, ставлення загалом було краще, ніж до євреїв. Їм дозволялося бути теслями, каменярами, садівниками, городниками, кравцями. Вони були не такі багаті, впливові і підприємливі, як євреї, і тому менше страждали від переслідувань. Незважаючи на це, вони, опинившись у християнському оточенні, незабаром стали виявляти невдоволення.

Переважаюча більшість населення Гранадського емірату прийняла іслам, а поряд з мусульманами жили християнські, римо-католицькі та єврейські меншини. Гранадський емірат був притулком для євреїв, які тікали від примусової християнізації та реакції християн проти них у країнах, в який мусульмани втратили контроль. Євреї продовжували жити на території емірату до його падіння. Незважаючи на цю єврейську присутність в еміраті, мусульманські еміри не брали євреїв на посаду візирів, та інші важливі посади, на відміну від правителів Гранаді в епоху Тайфа (*ملوك الطوائف*) – з 1031 р. [4, с 138].

Євреї Гранадського емірату були сефардами, як і решта євреїв Аль-Андалусії, і вважається, що їх кількість до початку процесу переміщення та вигнання становила близько 300 000, але ця кількість різко зменшилася після їхнього переселення.

Ситуація в Гранадському емірату змінилася 2 січня 1492 року з офіційним вступом до міста католицького короля і королеви. Фердинанд II Арагонський та Ізабелла Кастильська погодилися поважати релігію мусульман, що залишилися в Гранаді. Пізніше того ж року було підписано Гранадський договір; у ньому Фердинанд та Ізабелла дали слово дозволити мусульманам та євреям Гранаді жити в мирі.

Незважаючи на припинення ролі ісламської політичної влади на Піренейському півострові з падінням Гранаді до християн, ісламська присутність в країні не припинилася. Решта мусульман зберегли віру і сповідували свої релігійні обряди відповідно до умов Гранадського договору. Але це тривало недовго, після відходу принца Мухаммеда бін Алі та Бану аль-Ахмар почалася історія андалузських переслідувань, де політика толерантності переросла в організоване переслідування з метою християнізації чи депортації цих людей.

В політичному плані ісламська Іспанія припинила своє існування в лютому 1502 року, але Сіснерос не задовольнився цією перемогою. Приблизно в той же час — дата невідома — він наказав альфакіям зібрати всі Корани, арабські рукописи та книги, щоб потім спалити їх у громадському вогні [5, с107-124]. Сіснерос прагнув викоринити ісламську культуру, хоча він зробив за винятком приблизно 300 медичних робіт, які мали бути доставлені до нової бібліотеки Університету Алькала, який він сам заснував. За словами Гомеса де Кастро, біографа Сіснероса у шістнадцятому столітті, намір полягав у тому, щоб «повністю позбавити їхні душі (душі мусульманських мешканців Гранаді) від усіх помилок мусульманської секти». Можна зрозуміти мотив наполягання Сіснероса на повному знищенні релігійної та культурної спадщини ісламу. Він хотів усунути будь-які потенційні перешкоди на шляху до того, щоб колишні мусульмани стали справжніми християнами, як би усунути всі підпори. Це був відчайдушний акт, розрахований на шкоду ісламу, але це також був акт християнського прагматизму, який публічно демонстрував, що старий порядок має бути остаточно замінений новим.

Отже, у XVI ст. іспанські мудехари в основній своїй масі обрали звернення до християнства. Але зарозумілі іспанські християни не довіряли «моріскам, звинувачуючи їх у тому, що в душі вони залишалися мусульманами, так само як марани» (*marranos*) залишалися іудеями [1, с 192]. Мусульмани і євреї, які не бажали зраджувати вірі батьків, не стали чекати висилки і самостійно покинули Іспанію, попрямувавши до Північної Африки або області, що належать Османській імперії. Багато євреїв, розлучившись зі своєю рідною «Сефард» (тобто Іспанією), прибули до Італії. Країни, які приймали їх, виграли завдяки активності євреїв, з їхнім розумом і підприємницьким духом, крім того, вигнанці принесли з собою і частину скарбів єврейсько-іспанської культури. Іспанія, що вигнала їх, збідніла, безповоротно втративши частину свого культурного надбання. Саме з цих подій розпочався економічний занепад на Піренейському півострові, посилений потім негативними наслідками ввезення срібла з Нового Світу та руйнівною революцією цін.

Список використаних джерел:

1. Франко Кардини Европа и ислам: история непонимания / Серия «Становление Европы» / Пер. с итал. Е. Смагиной, А. Карловой, А. Митрофанова – СПб.: «Александрия», 2007.
2. Святе Письмо \Друге послання до Тимотея 2 вірш\ «Місіонер» 2020.
3. Peter Cole *The Dream of the poem*, Princeton University Press, New Jersey, 2007.
4. دار الكتب: بيروت. تاريخ الوزارة في الأندلس: 138 - 897 هـ / 755 - 1492 م. (2012). السامرائي، أسامة عبد الحميد حسين ديسمبر 2019 على موقع واي باك مشين 1 نسخة محفوظة. العلمية
5. Daniel Eisenberg, 'Cisneros y la quema de los manuscritos granadinos', *Journal of Hispanic Philology*, 16 (1992).

СЕКЦІЯ XXXII. АРХІТЕКТУРА ТА БУДІВНИЦТВО

АНАЛІЗ І НАБЛИЖЕНЕ ВИЗНАЧЕННЯ ДЕФОРМАЦІЙ БАЛОК І ПЛАСТИН

Юнаш Євангеліна Володимирівна

студентка третього курсу будівельного факультету
ДВНЗ "Придніпровська державна академія будівництва та архітектури", Україна

Науковий керівник: Зеленський Анатолій Григорович

ORCID ID: 0000-0001-6408-1741

доктор фіз.-мат. наук, доцент, професор кафедри
будівельної і теоретичної механіки та опору матеріалів
ДВНЗ "Придніпровська державна академія будівництва та архітектури", Україна

Аналізуються найбільші прогини від згинального навантаження балок, круглих і квадратних пластин за різних крайових умов від дії рівномірно розподіленого поперечного навантаження. Метою дослідження є з'ясування наявності певних наближених інженерних закономірностей між найбільшими прогинами для деяких закріплень балок і пластин, і на цій основі визначення наближених прогинів для інших закріплень цих елементів.

Наведемо відомі формули для прогинів w балок посередині.

1). Шарнірно закріплена балка на двох опорах за дії рівномірно розподіленого навантаження q :

$$w_{\text{посередині}} = \max w_{\text{ш з}} = 5ql^4 / (384 EI)$$

де E, I загальноприйняті позначення параметрів у опорі матеріалів [1].

2). Жорстко защемлена балка на двох кінцях за дії рівномірно розподіленого навантаження q :

$$w_{\text{посередині}} = \max w_{\text{ж з}} = ql^4 / (384 EI)$$

3). Балка, один кінець якої шарнірно закріплений, а інший – жорстко защемлений (змішане закріплення кінців) за дії рівномірно розподіленого навантаження q (для змішаного закріплення найбільший прогин мало відрізняється від прогину посередині):

$$w_{\text{посередині}} \approx \max w_{\text{ш ж з}} = 2ql^4 / (384 EI)$$

Найбільший прогин балки – за шарнірного закріплення обох кінців.

Прогин за змішаним закріпленням кінців балки відрізняється від прогину жорстко защемленої балки на 25% і на 75 % від прогину шарнірно закріпленої балки (приймаючи різницю між прогинами за шарнірного закріплення і жорсткого защемлення за 100 %), тобто, значення прогину балки за змішаним закріпленням ближче до значення прогину жорстко защемленої балки.

Наведемо тепер значення найбільших прогинів квадратних пластин $a \times a \times h$ за дії рівномірно розподіленого навантаження q згідно з [2, 3].

1). Шарнірно закріплена на контурі квадратна пластина згідно з таблиці Гальоркіна:

$$\max w_{шз} = 0,00406 q a^4 / D, \quad (D - \text{циліндрична жорсткість}).$$

2). Жорстко защемлена на контурі квадратна пластина згідно з таблицею Івенса, яка наведена в [3]:

$$\max w_{шз} = 0,00126 q a^4 / D.$$

3). Шарнірно закріплена на двох паралельних краях і жорстко защемлена на двох інших краях квадратна пластина згідно з [3]:

$$\max w_{шжз} = 0,00192 q a^4 / D.$$

Найбільший прогин пластини – за шарнірного закріплення усіх країв, найменший – за жорсткого защемлення. Найбільший прогин за змішаним закріпленням країв пластини відрізняється від прогину жорстко защемленої пластини на 23,6 % і на 76,4 % від прогину шарнірно закріпленої пластини.

Отже, для балок і квадратних пластин значення найбільших прогинів за змішаним закріпленням країв відрізняється від найбільших прогинів за жорсткого защемлення в межах 23,6 % і 25%, тобто, практично, різниця однакова.

На цій основі можна визначити наближено найбільший прогин круглої пластини, яка закріплена на контурі кусково шарнірно-жорстко з почерговим зміненням закріплення. Якщо таких змінень багато і дуги кола, на яких позмінно закріплення шарнірне або жорстке, однакові, то можна вважати, що закріплення контура пластини вісесиметричне.

Прийmemo до уваги, що

$$\max w_{шз} = 0,699 q a^4 / (E h^3); \quad \max w_{жз} = 0,171 q a^4 / (E h^3); \quad \nu = 0,3$$

де ν – коефіцієнт Пуассона.

Тоді наближено отримаємо:

$$\max w_{шжз} \approx 0,297 q a^4 / (E h^3).$$

Висновки. Аналіз розв'язків крайових задач для балок і квадратних пластин, і виявлення закономірностей у деформаціях, дав можливість, не розв'язуючи крайових задач із складними крайовими умовами, наближено знайти найбільший прогин круглої пластини з частим почерговим змішаним (шарнірним, жорстким) закріпленням контуру. Такий підхід з виявлення закономірностей або певних якісних співвідношень може бути також застосований за дії інших навантажень і при розгляданні інших елементів, у тому числі шаруватих, а також для аналізу розрахункових напружень.

Список використаних джерел:

1. Писаренко Г. С., Квітка О. Л. & Уманський Е. С. (2004). *Опір матеріалів*. За ред. Г. С. Писаренка. К.: Вища школа.
2. Божидарник В. В. & Сулим Г. Т. (1994). *Елементи теорії пружності*. Львів: Світ.
3. Тимошенко С. П. & Войновский-Кригер С. (1963). *Пластинки и оболочки*. Перевод с английского В. И. Контовта. Под редакцией Г. С. Шапиро. М.: Гостехиздат.

ПАСИВНІ БАГАТОКВАРТИРНІ ЖИТЛОВІ БУДИНКИ

Деміховська Анастасія Павлівна

здобувач вищої освіти за спеціальністю архітектура та містобудування
Національний університет «Львівська політехніка», Україна

Пасивний будинок – це енергоефективна споруда, головною особливістю якого є відсутність необхідності опалення або мінімальне енергоспоживання системою опалення. Такі будівельні об'єкти ще називають енергозберігаючими, так як для їхнього опалення потрібна невелика кількість енергії. Це досягається завдяки конструктивним особливостям споруди. Енергозберігаючі будинки з'явилися в Європі більше 20 років тому. Першими пасивними будинками вважають чотирьохрядні будинки (також відомі як таунхауси чи міські будинки), які були розроблені для чотирьох приватних клієнтів архітекторами професорами Боттом, Ріддером і Вестермеєром. [1]

Стандарт пасивного будинку вимагає, щоб будівлі витрачали щонайменше на 80% менше енергії, ніж у порівнянні зі звичайними будівлями. Конструкція повинна бути повністю герметична від будь-якого проникнення повітря, одночасно запобігаючи виходу кондиціонованого повітря. Це означає, що будівельні бригади повинні застосовувати кілька шарів утеплювача у стінах, даху та підлозі, а також безперервні повітряні перешкоди та надійні вікна та двері. Також повинен бути проведений аналіз місця та його клімату. Ефективне планування орієнтації вікна може мати прямий вплив на кількість природного денного світла, яке буде проникати у простір. Пристрої для затінення можуть бути призначені для контролю кількості сонця, що потрапляє у простір у будь-який момент часу, що може сприяти збільшенню тепла. У багатоквартирних будинках співвідношення внутрішнього приміщення, яке придатне для життя, до розміру конверта для будівлі більше, ніж у будинку для однієї сім'ї, тому робота з конвертами дещо менш вибаглива.

Незважаючи на це, кількість вікон, дверей та балконів у багатосімейних проектах означає, що ще більша частина фасаду вразлива до проникнення та витікання повітря. [2]

"Сендеро Верде" арх. Генделя

Одним із найбільш вражаючих проектів є багатоквартирний житловий пасивний будинок Сендеро-Верде, будівництво якого ще триває. Він буде найбільшим повністю доступним проектом пасивного будинку у світі після завершення. У колись вільній ділянці у Східному Гарлемі зараз розташована одна 15-поверхова будівля та одна 10-поверхова будівля, спроектована архітекторами Генделя. Завершення першого етапу передбачається до 2022 року. [3] Концепція "Сендеро Верде" полягає в тому, що, надаючи різноманітні можливості та послуги підтримки під одним дахом, ми можемо працювати над тим, щоб розірвати цикл бідності, який порушує життя багатьох людей. Ця "Спільнота можливостей" вплетена у весь проект і відображається як на типах приміщень, що пропонуються, так і на тому, як влаштовані ці простори. Кожен внутрішній елемент програми збереже свою індивідуальність, але завдяки їхньому поєднанню та зв'язуванню вийде щось більше. [4] Внутрішній дворик Сендеро-Верде був продуманий, щоб створити приємні емоції та сприяти зв'язкам між мешканцями та сусідством у цілому. Різні майданчики для внутрішнього дворику забезпечать громадськості місце для гри, спілкування, тренувань та відпочинку. [5] На додаток до інтеграції зелених насаджень та садів, він буде включати вікна з потрійним склінням, механічно провітрювані приміщення з

рекуперацією енергії, герметичні методи будівництва для зменшення тяги та втрат енергії, а також індивідуально опалювані та охолоджувані агрегати. Як результат, Sendero Verde буде використовувати на 60-70 % менше енергії, ніж типова будівля такого розміру.

"У багатьох районах Нью-Йорка, таких як Бронкс, спостерігається найвища концентрація астми у світі", - каже Оркус. "Автомобільні вихлопи мають величезний внесок. У пасивному будинку з постійно фільтрованим повітрям і контрольованою температурою, де не потрібно відкривати вікна, щоб провітрювати, мешканці, які, можливо, мали схильність до пошкодження легенів, отримують великі переваги»

Оркус каже, що масштабні проекти пасивного будинку можуть запропонувати неймовірну економію енергії для власників будівель, в деяких випадках наближаючись до 75-80 відсотків. Ще більші переваги можливі завдяки повністю електрифікованим проектам, побудованим без газових приладів та опалення, які покладаються виключно на електричні теплові насоси. Оскільки опалення електроенергією може коштувати дорожче, ніж використання природного газу, єдиним способом позбавлення від викопного палива в житлових приміщеннях, зберігаючи при цьому кришку витрат, є будівництво суперенергоєфективних будівель.

Опитувані для цієї історії розробники та архітектори кажуть, що конструкції пасивних будинків додають близько 5 відсотків до початкової вартості будівлі і не вимагають більш тривалого циклу будівництва. Це означає, що орендодавці, особливо власники інституцій, такі як органи управління житлом або шкільні округи, можуть з часом отримати фінансові вигоди завдяки меншим експлуатаційним витратам та оплаті комунальних послуг, порівняно невеликими початковими інвестиціями. [3]

Папороць, Олівер Стіл

Вздовж зеленої вулиці в Олександрії знаходиться Папороць. Ця розробка середньої щільності є дітищем Олівера Стіла з Steele Associates і може похвалитися багатьма вражаючими екологічно чистими якостями. "Коли ви заходите в будівлю, ви виходите з міського галасу, і ця дощова пуща дає вам відчуття прибуття в оазис", - говорить він. [6] Завданням МНІАА було задоволення вимог щодо постійного свіжого, гіпоалергенного фільтрованого повітря без пилу, пилку та забруднення за допомогою вентиляції з рекуперацією тепла, яка тепер відповідає нормам вентиляції.

Проект також вимагав компактного та сучасного кондиціонера із спліт-системою, який був достатньо енергоєфективним, щоб дотримуватися суворих вимог енергоєфективності будівель. [7]

Стіл каже: «Пасивний будинок піднімає сталий розвиток на новий рівень, використовуючи перевірену будівельну фізику, щоб створити здорові житлові приміщення, які залишаються прохолодними влітку і теплими взимку при наднизькому споживанні енергії.

«Ці квартири настільки добре герметичні, що буквально немає просвітів чи щілин для проникнення міського пилу та тарганів. Поєднуйте це із суперізолюваним конвертом та вентиляцією з рекуперацією тепла, яка фільтрує забруднення та пилок. І немає жодного компромісу із способом життя, оскільки величезні балконні двері відчиняються для відкритого проживання в приміщенні та в хорошу погоду, коли друзі заходять»

ВСР є ключем до підтримки ідеальних температур протягом усього року. Вбудований теплообмінник зберігає тепло влітку, а всередині - взимку, оскільки подає свіже повітря до житлових приміщень та витягує з ванної та кухні. [8] АРНА

вважає, що "Папороть" є значним досягненням у дизайні міст і має служити демонстраційним проектом щодо можливостей австралійської галузі нерухомості.

"Пасивні будинки, сертифіковані пасивним будинком, встановлюють новий стандарт якості", - каже Нанн. «Вони забезпечують надзвичайний комфорт, ультранизьке споживання енергії та більш стійкі до прогнозованих наслідків зміни клімату, особливо до спекотних хвиль. Це підтримує бачення міста Сіднея бути нейтральним до вуглецю реально значущим чином.

"Нам потрібно будувати такі проекти, як" Папороть ", якщо ми хочемо зробити реальний внесок у боротьбу зі зміною клімату". [9]

100 Flatbush Avenue, Alloy

100 Flatbush Avenue, багатофункціональна вежа з торговими, офісними та житловими будинками, стане першою повністю електричною житловою вежею в Нью-Йорку, яка не має викопних видів палива. У квартирах будуть впроваджені найсучасніші індукційні варильні поверхні та сушарки з тепловим насосом. Усунення будь-якого газового обслуговування будівлі дозволить в майбутньому працювати на 100% відновлюваних джерелах енергії та покращить якість повітря в приміщеннях. Крім того, ми вилучили з проекту всі парковки, що заохочуватиме використання масових перевезень на сусідньому Атлантичному терміналі, другому за величиною транзитному вузлі в Нью-Йорку. [10]

"Архітектурне співтовариство витрачає багато часу, намагаючись переконати клієнтів думати про навколишнє середовище та змусити клієнтів бути прогресивними, оскільки це стосується сталого розвитку", - говорить Делла Валле. "Поки ми приймаємо рішення, а також ми є розробником, нам немає на кого вказати, тому нам потрібно бути відповідальними та робити ті рішення, які є більш прогресивними та складними, а також керувати галуззю".[11]

Висновок

Підіб'ємо підсумки актуальності будівництва пасивних багатоквартирних житлових будинків. В період постіндустріалізації, постійних прогресів та міської метушні, населенню вкрай необхідно відновлювати свою внутрішню рівновагу та мати можливість поринути у світ спокою та комфорту. Пасивні багатоквартирні будинки є одним із найкращих способів такого відпочинку, адже у ньому гармонійно поєднані і екологічно чисті матеріали, і можливість спілкування із сусідами, і сучасні технології будівництва, які сприяють підвищенню якості життя.

Проте, все ж таки, найсуттєвішою перевагою енергоефективних будинків є величезна економія витрат на електроенергію. В умовах постійного зростання цін на енергоносії це є дуже привабливим. Постійний розвиток технологій у будівництві та створення нових матеріалів, дають можливість зменшити витрати на опалення до вісімдесяти відсотків. Стереотипне мислення змушує нас вважати, що витрати на таке будівництво є захмарними, хоча дослідження довели, що різниця із витратами на зведення звичайних будинків є вищою на п'ять-десять відсотків. Тому, мабуть, більшою проблемою є те, що поява такого будівництва є відносно новим і потребує докладання набагато більших зусиль для реалізації.

Ще однією важливою характеристикою пасивних будинків є їхня екологічна безпека. У період настання глобального потепління, появи все новіших погодніх аномалій та природніх катаклізмів необхідно знаходити шляхи для мінімізування шкідливих викидів в атмосферу. Пасивний будинок є повністю нешкідливим для навколишнього середовища і людини, а також має можливість поповнювати природні ресурси для майбутніх поколінь, і людства в цілому. Звичайно, ми не можемо повною мірою запобігти всім екологічним проблемам, але в наших силах істотно

зменшити їх масштаби, а також зробити так, щоб вони не прогресували і, в майбутньому, можливо, перестали існувати як такі. На сьогоднішній день зведення таких будинків є хорошим внеском в покращення екологічної ситуації в світі.

Отже, енергоефективне будівництво має низку суттєвих переваг, які доводять необхідність створення таких проєктів та їхнє втілення в життя. Маю надію, що у цій сфері наша держава не пастиме задніх, а почне сприяти розвитку якісної архітектури, яка приносить перш за все користь.

Ми створюємо наше майбутнє, то ж почнімо думати і творити!

Список використаних джерел:

1. https://uk.wikipedia.org/wiki/Пасивний_будинок
2. <https://www.bdcnetwork.com/passive-house-concept-gains-momentum-apartment-design>
3. <https://www.cityrealty.com/nyc/market-insight/features/future-nyc/sendero-verde-country039s-largest-passive-house-project-tops-out-construction-phase-one/>
4. <https://handelarchitects.com/project/sendero-verde>
5. <https://lmdevpartners.com/projects/sendero-verde/>
6. <https://www.redsidepartners.com/property/pax-futura/>
7. <https://hia.com.au/housing/people/2019/oliver-steele-a-valuable-vision>
8. <https://www.australiandesignreview.com/architecture/australias-first-passive-house-apartment-building-completed/>
9. <https://architectureau.com/articles/australias-first-passivhaus-apartment-block-a-sign-of-whats-possible/>
10. <http://www.alloyllc.com/more/alloy-plans-to-create-the-most-sustainable-block-in-downtown-brooklyn-with-new-york-citys-first-all-electric-skyscraper-and-passive-house-schools>
11. <https://ny.curbed.com/2019/12/5/20995715/downtown-brooklyn-80-flatbush-passive-house-sustainability>

ПРОБЛЕМИ ТА ПЕРСПЕКТИВИ РОЗВИТКУ АРХІТЕКТУРИ ГЕРІАТРИЧНИХ ЗАКЛАДІВ В УКРАЇНІ

Герц Ірина Іванівна

здобувач вищої освіти Інституту архітектури та дизайну
Національний університет «Львівська політехніка», Україна

Науковий керівник: Воронкова Іванна Святославівна

ORCID ID: 0000-0003-2711-166X

кандидат архітектури, доцент кафедри дизайну архітектурного середовища
Національний університет «Львівська політехніка», Україна

Постановка проблеми. Україна входить до 30 найстаріших країн світу за часткою осіб віком 60 років і старше. Про це в 2018 році заявила начальник Управління у справах людей похилого віку та надання соціальних послуг Оксана Суліма. Така тенденція залишатиметься та навіть зростатиме протягом наступних років. Наприклад, частка осіб віком понад 60 років у 2015 році складала 21,8 %, а частка людей віком 65 років і старших – 15,5 % від загальної чисельності населення. За національним демографічним прогнозом, до 2025 року частка осіб віком понад 60 років становитиме вже 25%, а – віком 65 і старших – 18,4 %, до 2030 року – понад 26% і понад 20% відповідно [1]. Статистика, наведена вище, показує, що вже через декілька років 43,4% населення будуть складати люди у віковій категорії 60+, а через десяток років їх буде вже 46%. Саме тому проблема організації житлового середовища для людей похилого віку сьогодні набуває великого значення.

Наявні геріатричні заклади в Україні не задовольняють сучасних потреб споживачів. Дуже часто спостерігається пристосування гуртожитків, шкіл, дитячих садків до нової функції – цілодобового проживання людей похилого віку. Через це архітектура геріатричних закладів позбавлена виразності та образності, а її функціонально-планувальна структура хаотична та неорганізована.

Саме тому геріатричні заклади в Україні сьогодні гостро потребують пошуку якісних ергономічних засад проектування, опираючись на сучасний закордонний досвід.

Аналіз останніх досліджень та публікацій. Сьогодні в українських державних (комунальних) закладах, призначених для догляду за людьми похилого віку, проживає майже 22 000 людей. Загалом в країні функціонує 96 комунальних інтернатів та 332 стаціонарних відділень [2]. Проведені дослідження архітектурно-планувальної та об'ємно-просторової організації таких закладів вказують на відсутність комфортних та якісних умов проживання мешканців, а також низький рівень послуг, які не задовольняють їхні потреби.

Мета статті. Визначити проблеми та перспективи розвитку архітектури геріатричних закладів в Україні. Викласти основні вимоги до формування комфортного середовища у геріатричних закладах для проживання людей похилого віку.

Основна частина. Геріатричні заклади в українському суспільстві переважно асоціюються з нещасливим доживанням віку та покинутістю. В той час, коли у країнах Європи люди пенсійного віку та їхні родичі активно звертаються до геріатричних закладів за різномасштабною допомогою, серед населення України все ще переважають негативні настрої. Це зумовлено багатьма чинниками, серед яких

основним є відсутність якісно спроектованих та реалізованих геріатричних закладів на території України. Ті заклади, які вже функціонують, не задовольняють сучасних потреб людей пенсійного віку. Їхня архітектура розвивається, здебільшого опираючись на спадщину СРСР, яка глибоко вкоренила тут свої планувальні та об'ємно-просторові рішення. Вони були актуальні в свій час, коли панувала жорстка необхідність максимально здешевити та прискорити будівництво. Проте сьогодні такі будинки виглядають застарілими та недоцільними. Починаючи від естетики фасадів, закінчуючи стандартними уніфікованими наборами функцій, які залишаються незмінними, не дивлячись на стрімкий розвиток сучасних технологій та підвищення потреб пенсіонерів. Ці споруди фізично та морально зношені, фактично не відповідають людино-орієнтованому принципу проектування. Переважаючу частину закладів державного сегменту було зведено близько 50-ти років тому [3]. Тому спостерігається велика кількість архітектурно-планувальних та об'ємно-просторових проблем, які потребують вирішення.

В категорії архітектури можна виділити 2 основні напрямки таких проблем, які тісно пов'язані між собою: радянська естетика фасадів та інтер'єрів і стала функціональна схема, яка не пристосована до сучасних потреб пенсіонерів. Ці проблеми є важливими і потребують вирішення, адже саме зовнішній вигляд будівель і її функціональна схема визначає рівень комфорту людей, які проживають в них. В Україні естетичне вирішення фасадів геріатричних закладів мало чим відрізняється від лікарень. Звичні українцям сірі протяжні будівлі з темними коридорами, слабо освітленими через торці, негативно впливають на емоційний стан своїх мешканців. Типові проекти просто посаджені на ділянку проектування, без врахування довкілля та природних умов. Для вирішення цих проблем необхідно максимально відійти від застарілих принципів проектування та звернутись до закордонних аналогів.

Розглянемо фасади головних корпусів житомирського геріатричного пансіонату та вінницької установи для проживання громадян похилого віку, ветеранів війни та праці, інвалідів I та II групи (рис 1). Радянські типові нецікаві сірі фасади та застаріла коридорна структура будівель мало пристосована до потреб мешканців.



Рис. 1. Фасади житомирського геріатричного пансіонату (зліва) [4] та вінницького пансіонату (справа) [5]

Натомість, закордонний досвід показує, що архітектура геріатричних закладів може і повинна виглядати діаметрально протилежно. Розглянемо декілька взірцевих європейських прикладів.

Інклюзивний будинок-інтернат у м. Грац спроектований архітекторами Dietger Wissounig Architekten так, щоб максимально вписати його в існуюче середовище та створити особливо привабливий простір для проживання людей.



Рис. 2. Будинок-інтернат у м. Грац, Австрія (Residential Care Home Andritz)

Уся наземна частина споруди виготовлена з дерева, тільки головні сходи виконані в залізобетоні [6]. Вправно ввівши в проект «теплі» матеріали та використавши виважену гармонійну колірну гаму, архітектори створили будинок, в якому мешканці не відчують, що перебувають в лікувальній установі. Крім того, заклад є взірцевим для України у своїй планувальній структурі. Тут немає звичних для нас темних та довгих коридорів, на які щільно нанизані кімнати на 3-4 людей.



Рис. 3. Планувальна структура першого поверху будинку-інтернату у м. Грац, Австрія

Планувальна структура закладу розділена на 4 основні секції, кожна з яких вміщає кімнати для 13 мешканців і окрему кухню-їдальню. Житлові кімнати оснащені індивідуальними санвузлами, на відміну від українських будинків, де все ще діє схема спільного санвузла на велику кількість людей. Наприклад, в територіальному центрі соціального обслуговування в Тетіїві на 20 осіб розраховано лише два санвузли, а ванна – одна на всіх [7].

Об'єм будинку в м. Грац формується навколо внутрішніх двориків, які відіграють визначальну роль в естетиці інтер'єрів: краще освітлення, хороша видимість. Кожна секція виконана в індивідуальній колористиці, що забезпечує чітку орієнтацію стареньким мешканцям.

Будинок-інтернат для людей похилого віку у Франції ще один європейський приклад якісної архітектури для старших людей.

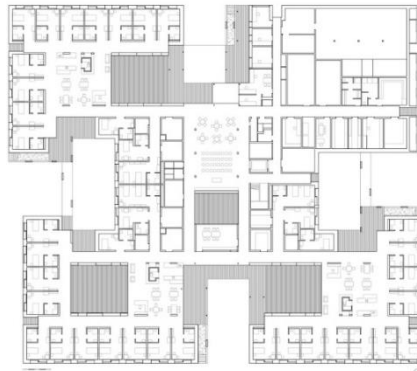

Рис. 4 Екстер'єр та інтер'єр будинку-інтернату для людей похилого віку у м. Орбек, Франція (Home for Dependent Elderly People and Nursing Home) [6]

Молодіжна колірна гамма закладу створює живу атмосферу. Фасади будівлі зовні пофарбовані в зелений колір, щоб вписуватись в навколишнє середовище – просторі зелені луки, зливатись з ними влітку, але виділяться взимку на білому снігу [6]. На відміну від природного та м'якого зовнішнього вигляду, внутрішні простори пофарбовані в яскраві кольори. Стіни червоного та білого кольору позначають різні функціональні зони, це забезпечує краще орієнтування в просторі для мешканців. Архітектори використали яскраві кольори з метою зламати стереотип про «лікарняність» будинків для старших людей, але при тому зберегти затишок та тепло в загальній атмосфері будівлі. Планувальна структура закладу розділена на 6 секцій для того, щоб максимально природньо вписати корпус в ландшафт, мінімально змінюючи його.



Рис. 5. Планувальна структура будинку-інтернату для людей похилого віку у м. Орбек, Франція [6]

Необхідно звернути увагу на те, що в той час, коли в Європі вже давно використовують правило інклюзивності – безперешкодний перехід з двору в будівлю, – в українських геріатричних закладах існує величезна проблема входу в будинок. Зазвичай – це сходи, які неможливо подолати самотужки неповносправній людині. Навіть якщо пандуси і передбачені, то їхній ухил настільки великий, що людина не може самостійно піднятись вгору без сторонньої допомоги (рис 6).



Рис. 6. Вхідна частина приватного пансіонату для престарілих в Івано-Франківську (зліва) [8] та звенигородського будинку – інтернату для інвалідів та престарілих (справа) [9]

Це зумовлене адаптацією закладів зовсім іншого призначення до житла для людей літнього віку. Натомість, французькі архітектори Dominique Coulon & associés чітко дотримуються в своїх проектах принципу безперешкодності руху (рис. 7).



Рис. 7. Вхідна частина будинку-інтернату для людей похилого віку у м. Орбек, Франція, безперешкодний в'їзд в середину будівлі (справа), вхідна частина будинку для старших людей в Пон-сюр-Іонн, Франція [6]

Висновки. Якість архітектури геріатричних закладів в Україні перебуває на низькому рівні та не відповідає сучасним потребам своїх мешканців. Існує низка архітектурно-планувальних та об'ємно-просторових проблем, пов'язаних, здебільшого, з прив'язкою таких закладів до радянських стандартів. Нові заклади з'являються переважно не через нове будівництво, а через адаптацію будівель зовсім іншого призначення до проживання людей похилого віку. Найчастіше такі будівлі зовсім не пристосовані до якісного проживання людей похилого віку.

Для того, щоб покращити стан архітектури українських геріатричних закладів необхідно відійти від радянських стандартів та звернутись до європейського досвіду. Планувальна структура та об'ємно-просторове рішення повинно орієнтуватись на потреби людини похилого віку, бути «одомашненим» та максимально комфортним. Усе це можна досягти за допомогою вдалих кольорів, якісних матеріалів та цікавих форм.

Список використаних джерел:

1. Міністерство соціальної політики України. Міністерство соціальної політики України. URL: <https://www.msp.gov.ua/news/14711.html>
2. Тепло любимых - Частный Дом Престарелых. Будинок престарілих для пенсіонерів та інвалідів в Україні. Тепло любимых - Частный Дом Престарелых. URL: <https://domprestarelyh.com.ua/ua/stati/doma-prestarelykh-v-ukraine>
3. Жук О. Є. Сафронова О. О. ЗАРУБІЖНИЙ ДОСВІД ФОРМУВАННЯ ДИЗАЙНУ БУДИНКІВ-ІНТЕРНАТІВ ДЛЯ ЛЮДЕЙ ПОХИЛОГО ВІКУ. 2019. URL: https://er.knutd.edu.ua/bitstream/123456789/14866/1/td_2019_N4_04.pdf
4. Телеканал СК1. У Житомирському геріатричному пансіонаті перебуває 201 людина, 2018. YouTube. URL: <https://www.youtube.com/watch?v=3mpQl4yDhFE>
5. Про заклад | КУ "Обласний пансіонат для осіб з інвалідністю та осіб похилого віку". КУ "Обласний пансіонат для осіб з інвалідністю та осіб похилого віку". URL: <http://vinnitcainternat.org.ua/about>
6. ArchDaily | Broadcasting Architecture Worldwide. ArchDaily. URL: <https://www.archdaily.com/>
7. Бурдига І. Поки грім не гримне: в яких умовах живуть мешканці будинків престарілих. РБК-Україна. URL: <https://daily.rbc.ua/ukr/show/poka-grom-gryanet-kakih-usloviyah-zhivot-1465557789.html>
8. Пансіонат для літніх дюдей в Івано-Франківську - Забота любимых. Турбота улюблених. URL: <https://zabota-lyubimyk.com.ua/uk/houses/privatnij-pansionat-dlya-prestarilix-v-ivano-frankivsku/>
9. У Звенигородці здійснено перевірку стану забезпечення заходів із запобігання та поширення COVID-19 у будинку-інтернаті для інвалідів та престарілих. Вечірні Черкаси. URL: <http://vechirka.net/u-zvenigorodci-zdiysneno-perevirku-stanu-zabezpechennya-zakhodiv-iz-zapobigannya-ta-poshirennya>

СЕКЦІЯ XXXIII. КУЛЬТУРА ТА МИСТЕЦТВО

ДИЗАЙН ЯК ІНСТРУМЕНТ РЕТРАНСЛЯЦІЇ КОНЦЕПТУАЛЬНИХ ЗАСАД ЕКСПОЗИЦІЇ: З ДОСВІДУ СТВОРЕННЯ ПРОЕКТУ «ЧАСИ КОЗАЦЬКІ – СІЧІ ЗАПОРОЗЬКІ»

Копилова Світлана Володимирівна
кандидат філософських наук
завідувачка відділу науково-експозиційної роботи
Національний заповідник «Хортиця», Україна

***Анотація:** В статті розглядається питання експозиційного дизайну як способу передачі інформації, закладеної в концепції експозиції. Визначена його роль в побудові експозиційного середовища, дана характеристика механізму використання інформаційного потенціалу засобів архітектурно-художньої організації експозиційного простору, виходячи з практики створення експозиції.*

Сучасний музей є соціокультурним феноменом, місія якого полягає у збереженні та популяризації надбань людства. Провідна роль у виконанні цих завдань відводиться експозиції, яка продукуючи та ретранслюючи соціально значимі для суспільства цінності, реалізує комунікативну і просвітницьку функції музею. Специфічними засобами здійснення цього призначення є об'єкти презентації – експонати та формат їх демонстрації, тобто дизайн. Останній, матеріалізуючи закладені в концептуальному задумі ідейний зміст та інформаційний матеріал, є вагомим чинником ефективності та актуальності експозиції як культурного продукту. Значення музейного дизайну стає ще більш вагомим з огляду на вибагливість сучасного відвідувача, розпеченого мультимедійними технологіями, графікою комп'ютерних ігор тощо. Адже загальна ситуація на ринку послуг креативних індустрій вимагає від сучасного музею конкурентоспроможності, і відповідно, вражень та емоцій, які, власне, й можуть бути викликані вдалим дизайнерським рішенням.

Аналіз наукових студій за заявленою проблематикою показав, що на разі питання музейного дизайну досить активно обговорюється в науковому середовищі. Наприклад, І. О. Яковець розглядає експозиційний дизайн в контексті вдосконалення художньо-змістовного рівня експозиції [15]. Серія наробків В. Д. Северина присвячена проблемам виставкового дизайну, складовою якого, на думку автора, є музейний дизайн [9; 10]. О. П. Олійник і Д. О. Штика здійснили спробу аналізу світового досвіду розвитку дизайну інтер'єрів музейних комплексів [7]. Характеристиці нових підходів до формування дизайну середовища окремих музеїв присвячена робота Б. К. Бондаренко [2]. В. І. Баталкіна досліджує роль особливостей дизайну сучасного музею в трансляції культурних надбань та у формуванні духовно-культурних цінностей особистості [1]. Разом з тим, бібліографія питання свідчить про певний

дефіцит студій, в яких розкривається інформаційний потенціал музейного дизайну, виходячи з існуючого практичного досвіду створення експозиції.

Метою статті є окреслення ролі дизайну у побудові експозиційного середовища. Завдання – характеристика механізму використання інформаційного потенціалу засобів архітектурно-художньої організації експозиційного простору в контексті розкриття концептуальних засад на прикладі проекту «Часи козацькі – Січі запорозькі».

В даній роботі експозиція розглядається з позиції «специфічної інформаційно-художньої структури, здатної до синтезу змістовної та художньої складових» [15, с. 46]. Обраний ракурс дослідження обумовлений передусім специфікою буття людини в умовах інформаційного суспільства. В цьому сенсі дизайн слід розглядати не тільки як естетичне явище, але в якості засобу передачі інформації через середовище, що оточує людину, середовища, яке відіграє головну роль у передачі й інтерпретації інформації, залученні аудиторії та посиленні інтенсивності сприйняття і розуміння змісту експозиції [9, с. 112]. Звідси формулюється завдання експозиційного дизайну – максимально ефективно донести до відвідувача ідею концепції шляхом її візуалізації, тобто перекласти язик дефініцій, термінів і дат на мову експозиційної пластики як твору мистецтва. В цьому відношенні є природнім звернення до художнього образу як основи побудови експозиції. Експозиційні методи, які визначають образ в якості головного інструменту побудови експозиції, мають можливість максимально використовувати інформаційний потенціал дизайну (на відміну, наприклад, від колекційного, тематичного, ансамблевого методів, де провідним транслятором теми є предмет). Розглянемо цю тезу в площині експозиційної практики на прикладі проекту «Часи козацькі – Січі запорозькі».

Ця експозиція була створена в 2016 році з нагоди святкування двадцять п'ятої річниці незалежності України. Вона побудована в одному з об'єктів історико-культурного комплексу «Запорозька Січ» Національного заповідника «Хортиця», який покликаний стати науково обґрунтованою моделлю столиці запорозького козацтва. Комплекс поєднує у своєму складі рекреаційні та експозиційні об'єкти, метою створення яких є презентація найбільш характерних та специфічних форм побуту й культури, які формувалися і практикувалися на Запорожжі та відображають складне явище запорозького козацтва. Вказані музейні об'єкти організовані як система несполучених між собою залів – експозиційних розділів, кожен з яких має власну тематичну направленість та може функціонувати самостійно. Водночас, окремі експозиції інтегруються в єдину систему комунікації, доповнюючи та розширюючи одна одну за змістом.

Мета експозиції «Часи козацькі – Січі запорозькі» полягала у презентації музейними засобами Запорозької Січі як осередку народовладдя та демократії. Матеріалізацією цих світоглядних засад запорозького буття була військова рада (народне віче, коло). «Тут панувала цілковита рівність усіх членів громади: кожен користувався однаковим правом голосу, міг заперечити пропозицію іншого, висунувши натомість свої плани й міркування, але що вже було ухвалене радою, було необхідним і обов'язковим для всіх ... Ні знатність роду, ні станове походження, ні перевага віку не мали в Січі жодного значення: лише особисті якості, тобто відвага, досвід, розум, кмітливість, бралися до уваги» [14, с. 120]. Таким чином, коло було вищим органом влади на Запорозькій Січі, але, передусім, яскравим проявом демократичного світогляду козацтва. Отже, завдання експозиції «Часи козацькі – Січі запорозькі» полягали у візуалізації специфічного стилю життя запорожців з притаманними йому демократичними рисами через феномен військової ради; а

також у висвітленні фактів і подій запорозької січової історії через презентацію колекцій оригінальних предметів з місць знаходжень Хортицької (1556-1557 рр.), Чортомлицької (1652-1709 рр.), Кам'янської (1709-1711 рр.; 1728-1734 рр.), Підпільненської (1734-1775 рр.) Запорозьких Січей з фондів зібрань Національного заповідника «Хортиця», Нікопольського краєзнавчого музею, Дніпропетровського національного історичного музею ім. Д. Яворницького.

Поставлені задачі були виконані за допомогою методу образної та сюжетно-драматургійної побудови експозиційного середовища. В цьому зв'язку зміст експозиції сформований навколо образу січового майдану – місця проведення ради – як уособлення народного волевиявлення та демократичних засад устрою запорожців. Експозиційний образ визначив сюжет, за яким козаки зібралися на Січі на загальні збори. Відомо, що ради у запорожців відбувалися звичайно в певні дні: 1 січня кожного нового року, 1 жовтня, у храмове свято Січі – Покрову; на другий чи третій день Великодня, а крім того, в кожний день і будь-який час на бажання товариства [14, с. 131]. Проте в експозиції немає прив'язки до історично відомої ради або певної дати. Ця рада є умовною, безвідносною до часу та місця проведення (січі). За сценарієм відтворюється традиційна ситуація, коли після церковної служби та обіду запорожці вийшли на майдан, стали за курінними отаманами навколо храму, утворюючи загалом козацьке коло. Пролунав постріл з гармати, довбиш почав бити в литаври. Старшина з клейнодами вийшла на майдан.

Як було зазначено вище, історико-культурний комплекс «Запорозька Січ» був створений як модель музею під відкритим небом, об'єктам якого притаманне відтворення інтер'єрів стародавніх часів. Експозиція «Часи козацькі – Січі запорозькі» побудована в одноповерховому приміщенні зрубного типу, в характерних для української архітектури XVIII ст. розмірах, пропорціях і матеріалах. Облаштування внутрішнього простору має тематичний й смисловий зв'язок з екстер'єром об'єкту, але з елементами сучасного дизайну, що виконані в індивідуальному стилі. При цьому інтер'єр будівлі виступає не фоном, «прив'язаним» до теми експозиції, а самою експозицією.

Експозиційний простір прямокутного приміщення формується чотирма куренями-вітринами, які присвячені Хортицькій, Чортомлицькій, Кам'янській та Підпільненській Січам (кількість визначена наявними фондівими колекціями). Для створення у відвідувача враження знаходження на січовому майдані в об'єкті відсутня стеля та вікна. Структура експозиції складається з п'яти тематичних розділів: «Клейноди», «Хортицька Січ», «Чортомлицька Січ», «Кам'янська Січ» та «Покровська Січ». Центральне місце експозиції займає схожа на геральдичну композиція «Клейноди», яка за абрисами нагадує зображення на деяких печатках січових куренів або декорування на січовій іконі «Покров Пресвятої Богородиці» з портретом останнього кошового отамана П. Калнишевського з фондів Дніпропетровського національного історичного музею ім. Д. І. Яворницького (представлена в розділі «Підпільненська Січ»). Вона складається з реконструкцій прапорів запорозьких паланок та куренів, бунчука, гармат, пірнача, булави XVIII ст. та оригінального біла XVII ст. (предмет з фондової збірки Нікопольського краєзнавчого музею). Композиція, з одного боку, уособлює клейноди, як символи влади запорозької старшини, що обиралась на раді, з іншого – це організаційний стрижень архітектури експозиції.

За даними археологічних досліджень, що проводились на території Кам'янської та Олешківської (1711-1728 рр.) Січей, запорозькі курені мали каркасно-стовпову конструкцію, обмазану глиною [5, с. 20; 10, с. 19; 12, с. 6]. В зв'язку з цим будівля

кожного експозиційного «куреня» утворюється двома мазаними стінами (умовно передпичною та напільною), що виступають з кожного з чотирьох кутів приміщення експозиції. Порогова (причілкова) стіна – повністю скляна, що надає можливість оглядіти предмети, презентовані всередині на білому фоні мазаних стін. Дах куреня імітовано справжнім очеретяним покриттям. Для створення відповідної атмосфери та більшої реалістичності зовні біля стін «куренив» розташовані діжка, колесо, лава.

Проміжки між «куреннями»-вітринами оформлені дзеркальними панно, які покликані не тільки розширити експозиційний простір, але, передусім, створити у глядача відчуття участі в експозиційному дійстві – січовій раді. На дзеркалах нанесені зображення персонажів з циклу «Запорожці» та до фільму «Тарас Бульба» С. Г. Якутовича, які немов утворюють січове коло. Фронтальне дзеркало: Кобита, Хороший козак Мосій Шило, Єсаул Товкач, Писар, Тарас Бульба, Курінний отаман Кукубенко, Писаренко, курінний Балабан. Дзеркало ліворуч: Андрій, Остап. Дзеркало праворуч: Бородатий та Кошевой. Друге фронтальне дзеркало: Бовдюг, Корж, прапороносці загону Бульби, Гуска. Місце розташування зображень персонажів на панно відносно пріоритетності огляду було обумовлене як фактором пізнаваності (наприклад, Тарас Бульба) й змістовної необхідності (Писар, курінні отамани), так і міркуваннями візуальних особливостей (розворот, об'єм фігури тощо) та відповідності загальному настою експозиції (Кошовий). Використання в експозиції, присвяченій історії Запорозької Січі, робіт видатного українського графіка С. Г. Якутовича в контексті розкриття інформаційного потенціалу дизайну є доречним прийомом, оскільки сам метр вважав, що його графічні твори покликані передати ментальну інформацію. На думку І. П'ятчанин «надмірність у деталях, динаміка і монументальність форм навіть у невеликих графічних роботах, символічність і метафоричність образів споріднює його твори з бароковою стилістикою. Оскільки в силу історичних обставин найпотужніше піднесення української культури припало на добу бароко, а не ренесансу, як в інших європейських народів, тож бароко є певним українським архетипом, бароковість – ознакою української ментальності» [8, с. 14].

В кожному з експозиційних «куренив» розкривається два взаємопов'язаних образи: образ, що відображає головну ідею розділу, та образ персоналії, яка традиційно асоціюється з однією із козацьких столиць. Наприклад, експозиційний простір вітрини «Чортотлицька Січ» формується навколо образів: «Форпост» та «Сірко-вовк». Друга половина XVII ст. відома в історії України як доба Руїни, для якої характерні безперервні військові дії та загальний занепад. За цих умов Чортотлицька Січ стала єдиним передовим укріпленням, яке організувало захист південних кордонів України від нападів чужоземців. Експозиційний образ «Форпост» визначає відомий в історичній літературі сюжет про різдвяну битву 1675 року, коли 15 тисяч яничарів турецько-татарського війська увійшли на Чортотлицьку Січ і були знищені запорожцями. «Коли ж і самі побачили повну Січ своїх ворогів-турків, то відразу тихо побудили все товариство свого куреня, якого було три з половиною сотні, й ознайомили їм про біду, що їх чекала. Вони ... під проводом свого курінного отамана учинили такий лад, що біля кожного вікна поставили по кількадесят чоловік найкращих стрільців, щоб ті безперервно стріляли, а інші щоб заряджали мушкети. ... Почули це і з інших куренив, та й, побачивши увіч тих-таки своїх ворогів, одразу запалили зусбіч і з усіх курінних вікон по січових вулицях і завулках вельми густий та безперервний мушкетний вогонь ... вони так тяжко разили турків, що від одного пострілу падало їх два чи три» [3, с. 182]. Для відображення зазначеної ситуації у верхньому візуальному поясі вітрини-куреня розташовані підвішені на лісці

навпроти один одного два комплекси зброї XVII-XVIII ст.: пістолів, як уособлення озброєння запорожців, та ятаганів – характерної зброї яничарів. На підлозі, як символ поразки ворога в битві, знаходиться комплекс турецького озброєння: шолом, ятаган, щит-калкан.

Чортотлицьку Січ запорозькі козаки називали Сірковою на честь видатного кошового отамана Івана Сірка (бл. 1618 – 1680 р.): «Річка Чортотлик, на якій стояла Сіркова Січ, через те й зветься так, що в ній Сірко убив чорта...» [13, с. 23]. За легендою, майбутній кошовий народився із зубами і після того, як повитуха наблизилася його до столу, ухопив звідтіля пиріг і з'їв його. Це, за словами Д. Яворницького, нібито було знаменням того, що йому судилося увесь свій вік гризти ворогів [13, с. 19]. За даними історичних джерел козацький полководець здобув над супротивником не менше 65 перемог. Сучасники наділяли його надлюдськими якостями, вважали характерником, який міг обернутися на тварин [6]. В контексті сказаного, експозиційним образом знаменитого січового отамана став «Сірко-вовк», а його предметним втіленням – опудало вовка: голова з агресивно вискалілою пащею та передніми лапами з гострими пазурами. Воно знаходиться трохи вище за пістолями, які асоціюються з козаками Чортотлицької Січі.

Під ятаганями, з «ворожого» боку, на спеціально виготовленому кріпленні у вигляді ґратів розташований комплекс оригінальних предметів з Богородицької фортеці (кахлі, скляний та керамічний посуд). Він покликаний відобразити тему «самарських городков». Відомо, що заснування московським царством Новобогородицької (1688), Новосергіївської (1689 р.) фортець на річці Самарі та у 1701-1703 рр. спорудження фортеці Кам'яний Затон на лівому березі Дніпра, якраз навпроти січових укріплень, викликало обурення серед січовиків, оскільки означало посилення влади та контролю над Запорожжям, загрожувало його незалежності та свободі дій [4, с. 97-98]. Тому зазначеному комплексу «Богородицька фортеця» ніби протистоїть з протилежного боку, під пістолями, підвішений в той же спосіб на лісці комплекс «Чортотлицька Січ» – колекція предметів, знайдених під час розкопів Чортотлицької Січі (фондозбірка Нікопольського краєзнавчого музею): вогнепальна (ствол від козацького пістоля, креміневі замки, форма для відливання куль) та холодна (наконечник алебарди) зброя; предмети індивідуального користування (натільні хрестики, люльки); жіночі прикраси (сережки, дукачі); предмети господарського призначення (замок навісний, ключ, ножиці для зняття нагару, оселок, фрагмент кахлі). На підлозі під комплексом розташовані литаври, які в експозиції виконують роль військового інструменту, що використовувався запорожцями для сигналу про небезпеку. Таким чином, загальна архітектоніка розділу «Чортотлицька Січ» побудована на ідеї протистояння/протиставлення, візуалізуючи обраний експозиційний образ «Форпост» та ілюструючи тему експозиційного розділу.

Висновки. Експозиційний проект «Часи козацькі – Січі запорозькі», завдячуючи особливостям дизайнерського рішення, має два рівня інформаційної передачі концептуальних засад експозиції: зовнішній – інтер'єрний, коли приміщення музею є, власне, самою експозицією; та внутрішній – вітринний, який одночасно є складовою зовнішнього. Об'єднуючись ідейно та естетично, вони утворюють цілісний концептуально обумовлений експозиційний простір. Застосування експозиційного дизайну в якості інструменту ретрансляції концепції експозиційного рішення дозволяє використовувати його інформаційний потенціал, спрямований на акцентування, пояснення та інтерпретацію ідейного змісту експозиції. Це надає можливість відійти від оцінки засобів архітектурно-художньої організації

експозиційного простору як суто оздоблювального чинника і визначити роль дизайну як рівноправного учасника побудови експозиційного середовища.

Список використаних джерел:

1. Баталкіна В. І. Особливості дизайну сучасного музею. *Вісник Харківської державної академії дизайну і мистецтв*. 2017. № 1. С. 4–10.
2. Бондаренко Б. К. Експозиція музею концерну Mercedes-Benz: інновації в дизайні та засоби представлення цінностей бренду. *Вісник Харківської державної академії дизайну і мистецтв*. 2014. № 6. С. 8–11.
3. Величко С. В. Літопис / перекл., комент., покажч. В. О. Шевчука; відп. ред. О. В. Мишанич; ред. кол.: О. Т. Гончар та ін. Київ : Дніпро, 1991. Т. 2. 642 с.
4. Козацькі Січі (нариси з історії українського козацтва XVI-XIX ст.) / за ред. В. А. Смолій. Київ : Науково-дослідний інститут козацтва, 1998. 252 с.
5. Козловський А. О. Особливості будівництва житлових споруд на Кам'янській Січі. *Нові археологічні дослідження пам'яток українського козацтва*. 1992. Вип. 1. С. 15–25.
6. Мицик Юрій. Отаман Іван Сірко. *Казачество XV-XXI вв.* URL: <http://www.cossackdom.com/book/booksirko.html> (дата звернення: 7.05.2022).
7. Олійник О. П., Штика Д. О. Сучасний стан дизайну інтер'єрів та відкритих просторів музейних комплексів. *Вісник Харківської державної академії дизайну і мистецтв*. 2013. № 1. С. 43–47.
8. П'ятчанин І. «Я не художник, я імпровізатор...». *Слово Просвіти*. 2009. 20-26 серп. С. 14.
9. Северин В. Д., Северин Н. В., Проценко О. П. Дизайн виставкових експозицій у сучасній проектно-художній діяльності. *Вісник Національної академії керівних кадрів культури і мистецтв*. 2020. № 1. С. 111–116.
10. Северин В. Д. Виставковий дизайн: інформаційно-комунікативна специфіка. *Вісник Харківської державної академії дизайну і мистецтв*. 2015. № 1. С. 41–44.
11. Сокульський А. Чиї ж ці городища? *Пам'ятки України*. 1990. № 1. С. 19.
12. Титова О., Бойко В. Дослідження куреня на Олешківській Січі. *Дослідження археологічних пам'яток українського козацтва. Збірка наукових статей*. 1995. Вип. 4. С. 5–9.
13. Яворницький Д. І. Іван Дмитрович Сірко, славний кошовий отаман війська, запорозьких низових козаків. Дніпропетровськ : Промінь, 1990. 190 с.
14. Яворницький Д. І. Історія запорізьких козаків : у 3 т. / пер. з рос. І. І. Сварника; упоряд. іл. О. М. Апанович; худож. В. М. Дозорець. Львів : Світ, 1990. Т.1. 319 с.
15. Яковець І. О. Музейна експозиція як специфічна інформаційно-художня структура. *Вісник Харківської державної академії дизайну і мистецтв*. 2012. № 8. С. 46–50.

ІСТОРИЧНА ПОДІЄВІСТЬ ЯК ЗАСІБ СТВОРЕННЯ ХУДОЖНЬО-СТИЛЬОВИХ МОДЕЛЕЙ В МУЗИЦІ СУЧАСНИХ УКРАЇНСЬКИХ КОМПОЗИТОРІВ

Крепак Костянтин Валерійович

доцент кафедри музичного мистецтва та хореографії

*Державний заклад «Навчально-науковий інститут культури і мистецтв
ЛНУ ім. Тараса Шевченка», Україна*

Проблема історичної подієвості в музикознавстві має невеликий досвід вивчення, тому є історична потреба творчої зацікавленості та удосконалення нових тенденцій композиторських напрямків сучасного світосприйняття. Переглянувши традиційні визначення, зазначається новизна поняття «історично-музичної подієвості» і розуміння конкретно-історичного характеру цього явища, що є малодослідженим в історії української музичної культури.

Досконало вивчаючи історичні факти, зробимо висновки, що історична подієвість давно сприймається як «учорашний день», а мистецтвознавство досі не має достатньо розгорнутої концепції з питання історичної подієвості. Далеко не всі сучасні українські композитори можуть переконливо відображати яскраву постать в історичній події, створювати художню картину та відтворювати конкретний історичний час.

Відображення проблеми історичної подієвості в музиці сучасних українських композиторів знаходиться на дослідницькому рівні та творчому переосмисленні для створення художньо-стильових моделей.

На концептуальному рівні історична подієвість розглядається як один із принципів зв'язку поєднання історичних епох з культурним розвитком суспільства. Зв'язок цього рівня проявляють причинно-наслідкову здатність, а їхнє творче мислення та композиторська майстерність забезпечує створення художньо-образного бачення історичної подієвості [1, с.101-102].

Історія музичної культури в контексті вивчення музично-історичної подієвості вивчає та аналізує пам'ятки духовної культури, зафіксовані усною формою: легенди, билини, пісні, думи, прислів'я, приказки, де фіксуються історичні події, мудрість народу, узагальнюються явища і зберігаються для прийдешніх поколінь. Український народ залишив у спадок незліченну кількість об'єктів матеріальної культури, які посіли гідне місце у скарбниці світового мистецтва. Це пам'ятки зарубинецької, трипільської, черняхівської, скіфської культур, Київської Русі, козацької доби та ближчих до нас часів [2, с.90-92].

Всі ці події знаходять своє відображення в музиці сучасних українських композиторів: Є. Станковича, Г. Гаврилець, Л. Дичко, В. Степурко, М.Скорика, В. Антонюка, В.Р унчака, А. Сташевського, З. Алмаші, В. Зубицького та інших, збагачуючи композиторські напрямки та погляди історико-стильових моделей, відповідно пристосованих до духу новітнього часу історичної подієвості.

Яскравим прикладом сучасного музичного мистецтва, в якому у повній мірі відчувається стародавня епоха Київської Русі, за допомогою композиторських прийомів та вишуканій інструментовці являється сюїта для симфонічного оркестру Андрія Сташевського «Древньокиївські фрески». Це програмний твір, у якому тонко відображаються культурні та історичні події стародавньої епохи. Унікальність музичного світобачення та світовідчуття історичних подієвостей за допомогою

тембральних та зображальних композиторських знахідок (імітація стародавніх музичних інструментів: гудка, смика, лютня, гусел, рогів, труб, сурм, свистків, сопілок, дудок, волинок, бубнів, тарілок, дзвіночків, брязкальця), з використання колоритної гармонічної вертикалі та яскравої мелодики – складає повне та правдиве враження духовних загальнолюдських вимірів історичної подієвості Київської Русі. Наприклад, назва частин «Билини», «Награвання», «Розваги скоморохів», «На славу Русі Київської» у точності відтворює дух того часу. Важливу роль у житті людей відігравали церковні передзвони, які сповіщали про наступ ворога, пожежу, скликали людей на віче. Андрій Сташевський блискавично утворює атмосферу церковних передзвонів в одній із частин під назвою «Набат. Дзвони святої Софії», завдяки використанню вишуканої оркестровці та динамічним контрастам, тим самим професійно та подієво впроваджує новаторські тенденції у творчий процес національного розвитку сучасної української композиторської школи.

Представником сучасної духовної музики та хорового співу, який продовжує культурно-мистецькі традиції спадщини Київської Русі, являється сучасний український композитор, педагог, громадський діяч Л. Дичко.

Композитор наділена приголомшливим чуттям насолоди від кожної митті буття, від усього, що її оточує. Саме нестримана воля пізнання атмосфери часу, історичних подієвостей, ландшафтів, фресок, книжної графіки, обрису писанок та ін., приводить композитора Л. Дичко до правдивого всебічно аргументованого відображення [3, с.78-81].

Творчість Л. Дичко «втілює характерні риси нашої нації: ліричність, щирість, м'якість, ніжність та емоційність, схвильованість, поривання до дії». У творчому музично-духовному доробку композиторки: «Псалом 67», хоровий твір для жіночого хору а саррелла; «Хваліте Господа з небес» для тенора, мецо-сопрано та органа; «Тобі співаємо, Тебе благословимо», «Благослови, душе моя, Господа» – духовна музика (українською мовою) для сопрано та органа та інші твори [3, с.103].

Сучасний український композитор Віктор Степурко продовжує традиції духовної музики. Особливу популярність здобули хорові твори, серед яких «Стихира. Преподобному Феодосію Печерському» (2003), «Літургія сповідницька» присвячена світлій пам'яті гетьмана Івана Мазепи, духовна меса «Богородичні догмати XVII століття», псалмодія «Монологи віків» для змішаного хору і соло інструментів (2012). Завжди сучасна позиція композитора переживає суспільно-політичні події, які втілені в колорит гармонії та мелодики, щирості та відвертості художнього замислу музичних образів.

Для українських митців на зламі ХХ-ХХІ століття актуальності набуває проблематика сучасного осягнення історичного шляху українського народу, відтворення особистого світобачення та відношення до тематики історичної подієвості. Поява «Панахіди» Є.Станковича на слова Д.Павличка, сценічної кантати «Ярмарок» В.Зубицького, ораторії О.Яковчука «Скіфська пектораль» наочно відтворюють історичну подієвість духовних засад людства, відбивають процес внутрішнього, емоційно-психологічного руху від глибокого смутку до катарсису, породженого поступовим розпадом норм суспільства та виникненням ряду соціально-політичних конфліктів [4, с.40-49].

Саме, глибоке розуміння впливу історичної подієвості 2014 року на світогляд та свідомість українського народу дає історичну нагоду сучасним митцям для створення фундаментального пласту нової академічної класичної музики.

В.Антонюк – один з тих композиторів, який миттєво реагує на політичну, економічну та інформаційну агресію щодо України. Його музика вражає не тільки

професійною зрілістю, майстерністю досконалості форми, яскравістю оркеструванням, а й філософською глибиною змісту музики, особливим відчуттям трагедійності у поєднанні з сьогоденням. Симфонії Антонюка вражають драматичністю висловлення, яскравою контрастністю тематизму та щирістю філософських узагальнень, звідси йде така сила вираження трагедійного начала, заглиблене бачення навколишнього світу, в цьому й прослідковується музично-історично художня подієвість часу.

Таким чином, історична подієвість, розкриває зміст минулого у процесі його змін і розглядається крізь призму винаходів або відкриттів, революційних, або воєнних подій. Тому, для того щоб «сконструювати» подібний художній образ, безперечно треба бути майстром своєї справи. Фундаментальність знань композиторського письма українських сучасних митців, їх образне уявлення, творче мислення допомагає слухачам правдиво відтворювати картину історичної подієвості.

Список використаних джерел:

1. Кияновська, Л. Українська музична культура, Київ, 2002. - 138 с.
2. Кияновська, Л. Галицька музична культура XIX-XX століття, Чернівці, 2007. - 424 с.
3. Гордійчук, М. Леся Дичко. Музична Україна. Київ, 1978. - 122 с.
4. Зінкевич О. Пам'ять культури і сучасна композиторська творчість. Мистецькі обрії 2001-2002: Альманах. АМУ. Київ, 2003. - 154 с.

ПСАЛМИ В.СИЛЬВЕСТРОВА НА ТЕКСТИ «КОБЗАРЯ»: ВИКОНАВСЬКЕ МОДЕЛЮВАННЯ

Іванова Юлія Миколаївна

ORCID ID: 0000-0001-5529-5713

кандидат мистецтвознавства

доцент кафедри хорового диригування та академічного співу

Харківська державна академія культури, Україна

Останні десятиріччя в Україні позначені прагненням до відродження національних духовних джерел, до можливості творчого розвитку духовних жанрів крізь призму світосприйняття сучасності. Особливу роль серед композиторів даного напрямку відіграє творчість В.Сильвестрова

Цикл Псалмів на вірші Т. Шевченка (2005-2012 р.р.) створювався композитором досить тривало. В.Сильвестров замінив біблейні тексти жанру поезією Т. Шевченка.. Поезія Шевченка надала можливість виявити безліч відтінків музичної образності. Майстерно вибудовано драматургію циклу, але при цьому кожна з частин має самостійне значення. Автор свідомо виключив контрастність між частинами, дотримуючись статичної структури твору. Всередині цієї структури в рамках єдиної музичної мови існує безліч нюансів. Найважливішого значення набувають тихі нюанси. Завдяки динаміці створюються необхідні за змістом звукові ефекти та образи. Фактура твору є багатшаровою, в ній виникає своєрідна поліфонія пластів, основана на одночасному паралельному розвитку кількох темброво-регістрових та образних ліній, що взаємодіють між собою.

Особливе значення у роботі над циклом мала плідна співпраця В.Сильвестрова з камерним хором «Київ» та його хормейстером М. Гобдичем. Відомий хормейстер М.Гобдич зробив значний внесок у популяризацію української духовної музики, зокрема, духовної творчості В.Сильвестрова.

У травні 2013 року відбулась прем'єра твору, яка була присвячена річниці перепоховання Тараса Шевченка в Україні у київському Софійському Соборі.

Майстерне прочитання твору хором «Київ» підводить слухача якомога ближче до закладеного у поезії Т. Шевченка змісту. Перш за все, слід виділити експресію М. Гобдича та його чималу емоційну віддачу в процесі диригування твором. Він вклав у хорове звучання почуття, натхнення, темперамент митця, осяявши цю музику своїм світосприйняттям.

Хорове звучання вирізняється рівним, насиченим тембром та досконалим ансамблем. І частина «Реве та стогне Дніпр широкий» позначена як схвильованим характером співу так і хоральним звучанням акордів. Майстерне відчуття фразування М.Гобдича створює динамічний і, водночас, медитативний образ твору

Частина II «По діброві вітер вие» сповнена внутрішньої сили та краси завдяки виразному співу тенора. У процесі підвищення мелодії вгору звучання голосу набуває нових барв, але при цьому, незважаючи на теситуру, не порушує поглибленого стану музики. Хорове тло супроводжує соліста, підтримуючи його проникливий монолог. Вступ партії альтів продовжує окреслений тенором характер й манеру співу теплим соковитим тембром, що надає можливості слухачу інакше сприйняти звучання вже знайомого музичного матеріалу. Почерговий спів альтів з тенором – це ніби роздуми козака, сумніви, які здолали його, та нестерпний жаль дівчини, що втратила коханого.

Виконання частини «Тече вода» характеризує м'який звук, короткі фрази добре проспівуються й поєднуються співаками у широкі мелодійні лінії. Хор майстерно змінює темброві барви у залежності від художнього значення літературного тексту. Динамічний план частини «Тече вода» точно витриманий згідно з партитурою твору; велика кількість нюансів – рухливих й статичних – мають чітку градацію, нюанси «р» та «pp» звучать тихо, але при цьому озвучено, на опорі. Співставлення альтової та тенорової партії нагадують своїм звучанням хвилі моря – терцові низхідні рухи на тлі витриманих довгих звуків у партіях сопрано, баритонів й басів. Тембрально голоси партій, що імітаційно зіставляються, звучать монолітно та зібрано. Вступ соліста – схвильовано-емоційного складу, має оповідальний характер. Спів баритона підхоплює солістка альтової партії, а згодом й усі альти. Два пласти фактури – соло та хорове тло – ніби два світи, що співіснують, витримуються в динамічному співставленні упродовж частини, чітко розподілені на головний та другорядний музичний матеріал

Отже, камерний хор «Київ» під орудою видатного українського сучасного хормейстера М.Гобдича продемонстрував високий рівень виконавської майстерності, глибину проникнення у художній образ твору. Прискіпливість щодо нюансування та агогічних відхилень, відтворення складної ритміки, робота з літературним текстом, відтворення стану кожної окремої частини засобами різноманітних барв хорового звучання й штрихової деталізації – все це є результатом кропіткої, сумлінної й виснажливої праці диригента й співаків.

Список використаних джерел:

1. Залевська О. Г. (2021) Хоровий диригент Микола Гобдич: грані творчої особистості. Мистецтвознавчі записки. (39), 160-166.
2. Ильина А. (2004) Постмодернистические тенденции в музыке В.Сильвестрова. Українське музикознавство. (33.) Київ., 487-497.
3. Королюк Н. (1995) Полум'яне слово Шевченка в музиці. Київ : Вид-во ім. О. Телеги, 198 .
4. Опанасюк О. (2004) Творчість В.Сильвестрова в контексті інтенціональної форми художнього образу. Київ : ІМФЕ, (5), 76-81.
5. Павлишин С. (1989) Валентин Сильвестров. Київ : Музична Україна, 88 .

СЕКЦІЯ XXXIV. ГЕОГРАФІЯ ТА ГЕОЛОГІЯ

ПРИЧИНИ ТА НАСЛІДКИ ЗМІНИ КЛІМАТУ. МІЖНАРОДНА КЛІМАТИЧНА ПОЛІТИКА

Бойченко Руслан Вікторович

старший викладач кафедри геодезії та землеустрою
Сумський національний аграрний університет, Україна

Зміна клімату – одна з основних глобальних проблем XXI століття. Останні дані провідних учених демонструють безпрецедентні зміни глобального клімату. Глобальне потепління викликає значні, а в деяких випадках незворотні зміни клімату у всіх регіонах світу.

Науково доведено, що глобальне підвищення температури після індустріалізації не може бути пояснена природними причинами. Воно пов'язано з рукотворною інтенсифікацією парникового ефекту. З середини XIX століття концентрація вуглекислого газу (CO₂) в атмосфері різко зросла у порівнянні з доіндустріальним періодом на 45% (рис. 1) до 412 ppm у 2020 році. Даний показник був найвищим принаймні за 800000 років. [1, 2].

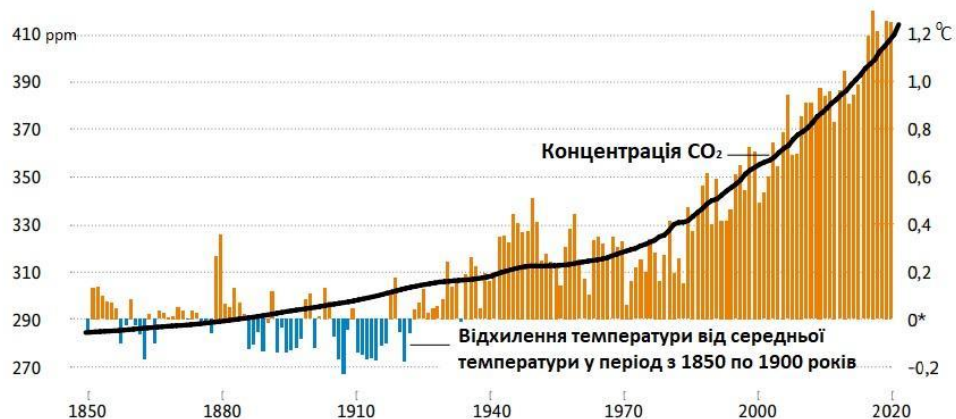

*нульова температура являє собою середню температуру з 1850 по 1900 роки.

Рис. 1. Концентрація вуглекислого газу в атмосфері та глобальне підвищення температури з 1850 року [3]

Основними причинами збільшення концентрації CO₂ в атмосфері є спалювання викопного палива, такого як вугілля, нафта і природний газ, використання вапняку для виробництва цементу і великомасштабна вирубка лісів. Концентрація інших кліматичних парникових газів також значно зросла. До них відносяться метан (CH₄) і закис азоту (N₂O), які в основному виробляються в сільському господарстві, а також фторовані парникові гази. У 2020 році середня глобальна температура була приблизно на 1,2°C вище доіндустріального рівня (період з 1850 по 1900 роки). Таке стрімке підвищення температури підтверджує антропогену природу зміни клімату.

Наслідки глобального потепління можуть бути проілюстровані серйозними змінами в кріосфері. З моменту початку супутникових спостережень в 1979 році льодовики в регіоні Північного полюса за десять років скоротився в середньому більш ніж на десять відсотків. З наростаючою швидкістю тане материкова крига Гренландії та льодовиковий щит Антарктики. Все це призвело до підвищення рівня світового океану на 16 см з 1900 року. Починаючи з 2006 року щорічне підвищення становить 3,6 мм. За прогнозами вчених навіть при умові, що середня температура підвищиться на 1,5°C, рівень світового океану продовжуватиме зростати і після 2100 року. Подальше танення крижаних мас Гренландії може сприяти ослабленню Гольфстріму. Це, в свою чергу, матиме далекосяжні наслідки для кліматичної системи в цілому.

Ключовими документами міжнародної політики щодо зміни клімату є Рамкова конвенція ООН про зміну клімату, яка була прийнята у 1992 році та набула чинності в 1994 році, Кіотський протокол і Паризька угода про зміну клімату.

Метою Рамкової конвенції ООН про зміну клімату є стабілізація концентрації парникових газів в атмосфері, викликані діяльністю людини, на рівні, який не становить небезпеки для клімату. Цей рівень повинен бути досягнутий досить швидко, щоб екосистеми могли адаптуватися до зміни клімату природним шляхом, одночасно забезпечуючи виробництво продуктів харчування і сталий економічний розвиток.

Рамкової конвенції ООН про зміну клімату визначає цілі, принципи та загальні рамки національних зусиль щодо пом'якшення наслідків зміни клімату. Конвенція встановлює принцип спільної, але диференційованої відповідальності, що означає, що розвинені країни мають особливе зобов'язання керувати діями щодо пом'якшення наслідків зміни клімату. Вона містить зобов'язання, які є обов'язковими для всіх країн підписантів, а також спеціальні зобов'язання для розвинених країн та країн з перехідною економікою. Всі країни повинні мати плани щодо сприяння пом'якшенню наслідків зміни клімату та адаптації. Всі сторони зобов'язуються звітувати про викиди і поглиначів парникових газів, а також вживати заходів для збереження і поліпшення резервуарів і поглиначів вуглецю.

Конвенція не включає кількісних цілей. Замість цього промислово розвинені країни зобов'язуються скоротити викиди парникових газів, як зазначено в Кіотському протоколі, який доповнює Рамкову конвенцію ООН про зміну клімату. Кіотський протокол був прийнятий у 1997 році та встановлює зобов'язання для промислово розвинених країн щодо скорочення викидів парникових газів.

Паризька угода була укладена в грудні 2015 року і набула чинності в 2016 році. Згідно з Паризькою угодою, міжнародне співтовариство зобов'язалася обмежити глобальне потепління до значно нижче 2 °C. Сторони угоди також зобов'язалися докласти зусиль для обмеження підвищення глобальної середньої температури максимум до 1,5 °C порівняно з до індустріальним рівнем до кінця століття. Конвенцію підписали 195 держав, з яких 190 ратифікували її. На відміну від Кіотського протоколу, Паризька кліматична угода передбачає, що зобов'язання зі скорочення шкідливих викидів в атмосферу беруть на себе всі держави, незалежно від ступеня їхнього економічного розвитку.

Мета Паризької угоди викладена у 2 розділі — «підсилення впровадження» Рамкової конвенції про зміну клімату шляхом [4]:

(а) утримання зростання середньої світової температури на рівні значно нижче +2 °C від доіндустріальних рівнів та спрямовувати зусилля на обмеження зростання температури до +1,5 °C від доіндустріальних рівнів, оскільки це значно зменшить ризики зміни клімату та впливи на них;

(b) збільшення здатності адаптуватися до негативних впливів зміни клімату, підтримка протидій змінам клімату, розвиток з низькими викидами парникових газів у спосіб, що не загрожує виробництву харчів;

(c) гармонізація фінансових потоків зі шляхом розвитку, з протидіями змінам клімату та з низькими викидами парникових газів».

Участь кожної окремої країни у досягненні світової мети визначається нею індивідуально та має назву «національно-визначений внесок» (НВВ, англ. nationally determined contribution, NDC). Угода вимагає, щоб такий внесок був «амбітним» та встановленим «з метою досягнення цілей угоди». Щодо участі кожна країна звітує про результати, їх переглядають кожні 5 років. Участь країни реєструють у секретаріаті Рамкової конвенції. Кожні наступні параметри участі повинні бути більш амбітними, ніж попередні. Країни можуть кооперуватись і поєднувати свої національно визначені параметри участі. Під час Конференції ООН з питань клімату 2015 країни-учасники встановили собі зобов'язання - «Цільову національно визначену участь» (англ. Intended Nationally Determined Contribution), які будуть слугувати початковою національно визначеною участю, якщо країна не надасть іншу у встановленому угодою порядку.

Рівень національно визначеної участі кожної країни [5] встановить зобов'язальну мету, як було і в Кіотському протоколі. Однак відсутній механізм примусити [6] країну встановити мету в її національно визначеній участі до певної дати чи наслідків, якщо така мета в національно визначеній участі не буде досягнута [5, 7]; буде лише система «іменування та осоромлення» [8].

Отже, саме від готовності кожної окремої країни до впровадження змін пов'язаних зі скороченням викидів парникових газів, а також адаптації всіх сфер діяльності до змін клімату, що вже відбулися, залежить можливість реалізації цілей міжнародних угод.

Список використаних джерел:

1. ESRL's Global Monitoring Laboratory (GML) of the National Oceanic and Atmospheric Administration (NOAA). – Електронний ресурс. – Режим доступу: https://gml.noaa.gov/webdata/ccgg/trends/co2/co2_annmean_mlo.txt.
2. Kernbotschaften des Fünften Sachstandsberichts des IPCC Klimaänderung 2014: Synthesebericht. – Електронний ресурс. – Режим доступу: https://www.bmuv.de/fileadmin/Daten_BMU/Download_PDF/Klimaschutz/ipcc_sachstandsbericht_5_synthese_bf.pdf.
3. Klimaschutz in Zahlen Fakten, Trends und Impulse deutscher Klimapolitik Ausgabe 2021. – Електронний ресурс. – Режим доступу: <https://www.bmuv.de/publikation/klimaschutz-in-zahlen-2021>.
4. FCCC/CP/2015/L.9/Rev.1. – Електронний ресурс. – Режим доступу: <https://unfccc.int/resource/docs/2015/cop21/eng/l09r01.pdf/>
5. COP21: What does the Paris climate agreement mean for me? . – Електронний ресурс. – Режим доступу: <https://www.bbc.com/news/science-environment-35092127>.
6. Paris climate accord marks shift toward low-carbon economy. – Електронний ресурс. – Режим доступу: <https://www.theglobeandmail.com/news/world/optimism-in-paris-as-final-draft-of-global-climate-deal-tabled/article27739122/>.
7. Nations Approve Landmark Climate Accord in Paris. – Електронний ресурс. – Режим доступу: <https://www.nytimes.com/2015/12/13/world/europe/climate-change-accord-paris.html>.
8. Paris climate deal: What the agreement means for India and the world. – Електронний ресурс. – Режим доступу: <https://www.hindustantimes.com/india/paris-climate-deal-what-the-agreement-means-for-india-and-the-world/story-U7TWH8dusBqRV8pzmqDG8M.html>.

СУЧАСНА ПОЛІТИКА УКРАЇНИ СФЕРІ ЗМІНИ КЛІМАТУ

Бойченко Руслан Вікторович

старший викладач кафедри геодезії та землеустрою
Сумський національний аграрний університет, Україна

В Україні державна політика у сфері адаптації до зміни клімату базується на Концепції реалізації державної політики у сфері зміни клімату на період до 2030 року, затвердженій постановою Кабінету Міністрів України у грудні 2016 року. Вона спрямована на вдосконалення державної політики щодо зміни клімату для досягнення сталого розвитку, створення правових та інституційних передумов для поступового переходу до низьковуглецевого розвитку з економічною, енергетичною та екологічною безпекою та покращення добробуту громадян.

Для реалізації Концепції у грудні 2017 року Уряд затвердив План із 49 заходів, з яких 33 спрямовані на запобігання зміни клімату та 16 – на адаптацію до її зміни. Зазначені заходи передбачають врахування фактору збільшення частоти та інтенсивності небезпечних і природних гідрометеорологічних явищ через зміну клімату в Україні в процесі управління ризиками надзвичайних ситуацій техногенного та природного характеру, розроблення та затвердження плану заходів з адаптації до зміни клімату, реалізація пілотних проектів з розробки та реалізації місцевих планів адаптації до зміни клімату на регіональному рівні, а також міст, селищ та сіл. [1, с. 64].

На виконання Паризької угоди та Плану дій щодо виконання Концепції реалізації державної політики щодо зміни клімату до 2030 року розроблено та оприлюднено Стратегію низьковуглецевого розвитку України до 2050 року [2]. Україна стала дев'ятою стороною Паризької угоди, яка прийняла таку стратегію. Згідно з нею, Україна докладатиме зусиль для досягнення індикативного показника, який до 2050 року становитиме 31-34% викидів парникових газів у порівнянні з 1990 роком.

У серпні 2017 року Уряд затвердив Енергетичну стратегію України на період до 2035 року «Безпека, енергоефективність, конкурентоспроможність». У документі зазначено, що реалізація заходів щодо запобігання та адаптації до зміни клімату є одним із пріоритетів глобального розвитку енергетики. Декарбонізація енергетики набуває більшого впливу з точки зору запобігання зміни клімату, що впливає на баланс енергетичних потужностей.

У період 2015-2020 років Україна зробила багато кроків для значного скорочення споживання енергії, розвитку енергоефективності та відновлюваної енергетики, які на сьогодні є основними заходами щодо скорочення викидів парникових газів. Частка відновлюваних джерел енергії (ВДЕ) у виробництві електроенергії зросла з 7,9% у 2015 році до 11,3% у 2020 році (включаючи гідроенергію). Встановлена потужність ВДЕ (без урахування великих ГЕС та ГАЕС) в Україні зросла з 0,8 ГВт у 2015 році до 8,5 ГВт (станом на лютий 2021 року) з інвестуванням 6,2 млрд євро. Більше 500 млн євро було інвестовано в 2,4 ГВт теплогенеруючої потужності на альтернативних видах палива шляхом запровадження стимулюючого тарифу на відновлюване тепло у розмірі 90% поточного тарифу на теплову газ. За даними Державної служби статистики України, за останнє звітне десятиліття (2010-2019 рр.) енергоемність ВВП України знизилася на 32,3% - з 0,368 до 0,249 тонн нафтового еквівалента на тисячу міжнародних доларів ВВП. При цьому зниження енергоемності чітко корелює зі збільшенням

частки електроенергії в кінцевому споживанні, яка за цей період зростає з 15,6% до 20,3%. Серед важливих реформ слід відмітити державну підтримку енергоефективності Державну цільову економічну програму енергоефективності та розвитку виробництва енергії з відновлюваних джерел енергії та альтернативних видів палива на 2010-2021 роки (Програма «Теплі кредити»). Програма «Теплі кредити» стабільно користується високим попитом у громадян. Так, у 2014-2020 роках 853 тисячі українських сімей залучили до енергоефективності власного житла близько 8,15 млрд.грн. Це дозволило домогосподарствам заощадити понад 480 млн м³ газу або 932 тис.тонн CO₂ на рік.

Фонд енергоефективності зміг зібрати більше коштів на енергоефективність, що допомогло заощадити до 50% на платежах. З 2016 року в Україні впроваджується енергосервісний механізм впровадження енергоефективних заходів на об'єктах комунальної та державної власності (бюджетних установах, таких як школи, дитсадки). Загалом з 2016 по 2020 рік було укладено понад 550 ЕСКО-контрактів на суму понад 1,25 млрд грн, при цьому середньорічна економія електроенергії за енергосервісними договорами становить 35%.

На рівні громад в Україні активно розвивається добровільна ініціатива Європейського Союзу «Кліматична та енергетична угода мерів». Станом на 01 березня 2021 року в Україні підписали 257 Угоду мерів, що охоплює 20,1 мільйона осіб, з яких 184 громади поставили цілі щодо скорочення викидів парникових газів. У рамках своїх зобов'язань громади розробляють План дій зі сталої енергетики та клімату, який містить конкретні цілі щодо скорочення викидів парникових газів, заходи та проекти, спрямовані на запобігання та адаптацію до зміни клімату, а також подолання енергетичної бідності. [3].

Розпорядженням Кабінету Міністрів України від 20 жовтня 2021 р. № 1363-р схвалено Стратегію екологічної безпеки та адаптації до зміни клімату на період до 2030 року та операційний план її реалізації на 2022-2024 роки.

В результаті реалізації зазначеної Стратегії очікується, що підвищення рівня екологічної безпеки та покращення стану навколишнього природного середовища буде досягнуто шляхом зменшення викидів та скидів забруднюючих речовин. До 2030 року в Україні повинні зменшитися викиди забруднюючих речовин в атмосферне повітря від стаціонарних джерел на 22,5% обсягу викидів, що були у 2015 році. Передбачається, що скиди забруднених стічних вод у водні об'єкти у 2030 році зменшаться до 5% загального обсягу скидів порівняно з 15,7% у 2015 році [4].

За даними Climate Action Tracker (CAT) у період з 1990 по 2000 рік викиди в Україні скоротилися на 55% з 942 млн. тон CO₂ до 427 млн. тон CO₂. З 2001 по 2007 рік викиди знову почали зростати, після чого відбулося різке зниження під час фінансової кризи 2009 року і подальше зниження в останні роки в результаті конфлікту на сході України. За оцінками CAT, викиди в Україні в 2020 році були на 66% нижче рівня 1990 року, в цілому 319 млн. тон CO₂. Це на 13 млн. тон CO₂ або на 4% менше, ніж у 2019 році. Очікується, що впроваджена на даний час політика і вплив пандемії COVID-19 призведе в 2030 році до рівня викидів 375-386 млн. тон CO₂, що вище цільового показника NDC в 323 млн. тон CO₂. Впровадження планованої політики призведе до рівня викидів 282-290 млн. тон CO₂ у 2030 року, перевищивши цільовий показник NDC України.

У липні 2021 року Україна передала оновлений NDC до Секретаріату UNFCCC. Подання націлено на скорочення викидів на 65% нижче рівня 1990 року до 2030 року, що є значним покращенням у порівнянні з попередньою цілю принаймні на 40% скорочення нижче рівня 1990 року до 2030 року, і вперше включає оголошення про кліматичний нейтральність не пізніше 2060 року.

У січні 2020 року Міністерство енергетики та захисту довкілля опублікувало Концепцію переходу України на зелену енергетику до 2050 року та представило її посадовцям ЄС. Це був перший український стратегічний документ, який об'єднує кліматичну та енергетичну політику і базується на довгостроковій моделі енергетичної системи, розробленої для другого NDC. Щоб стати ефективним, концепція все ще повинна бути підтримана конкретними політичними заходами через Національний енергетичний та кліматичний план, який очікувався в 2020 році, але у вересні 2021 року так і не був завершений. В цілому, концепція зосереджена на скороченні викидів парникових газів за рахунок підвищення енергоефективності та стимулювання розгортання відновлюваних джерел енергії. Хоча це крок у правильному напрямку, документ встановлює 70% цільовий показник відновлюваної енергетики до 2050 року, тоді як моделювання, зроблене в 2017 році, показало, що Україна може досягти 91% відновлюваної частки до тієї ж дати.

На цей час САТ оцінює кліматичні цілі та політику України як «вкрай недостатні». Рейтинг «вкрай недостатній» вказує на те, що кліматична політика та зобов'язання України зовсім не відповідають цілям Паризької угоди обмеженню температури на рівні 1,5°C. Оновлена мета України щодо скорочення викидів до 2030 року оцінюється як «вкрай недостатня» порівняно з змодельованих внутрішніх шляхів викидів та «недостатньою» порівняно з її справедливим внеском у кліматичні дії. Хоча це є поліпшенням порівняно з попереднім показником NDC, Україні необхідно встановити більш амбітну мету щодо скорочення викидів. Нинішня політика України призводить до зростання, а не падіння викидів, і узгоджується з потеплінням від 3 до 4°C. [5].

Список використаних джерел:

1. Зміна клімату: наслідки та заходи адаптації: аналіт. доповідь / [С.П. Іванюта, О. О. Коломієць, О. А. Малиновська, Л. М. Якушенко]; за ред. С. П. Іванюти. – К. : НІСД, 2020. – 110 с.
2. Communication of long-term strategies. – Електронний ресурс. – Режим доступу: <https://unfccc.int/process/the-paris-agreement/long-term-strategies>.
3. Проект аналітичного огляду оновленого національно визначеного внеску України до Паризької угоди. – Електронний ресурс. – Режим доступу: https://mepr.gov.ua/files/docs/klimatychna_polityka/Проект_%20Інформаційно%20Аналітичного%20Огляду%20НВВ2%20липень%202021.pdf
4. Розпорядження Кабінету Міністрів України від 20 жовтня 2021 р. № 1363-р «Про схвалення Стратегії екологічної безпеки та адаптації до зміни клімату на період до 2030 року». - Електронний ресурс - Режим доступу: <https://zakon.rada.gov.ua/laws/show/1363-2021-%D1%80#Text>.
5. Climate Action Tracker . - Електронний ресурс - Режим доступу: <https://climateactiontracker.org/>.

НАУКОВЕ ВИДАННЯ

МАТЕРІАЛИ ІІІ МІЖНАРОДНОЇ
НАУКОВОЇ КОНФЕРЕНЦІЇ

**«НАУКОВИЙ ПРОСТІР: АКТУАЛЬНІ
ПИТАННЯ, ДОСЯГНЕННЯ ТА ІННОВАЦІЇ»**

13 травня 2022 року ♦ Хмельницький, Україна

Українською, англійською та російською мовами

*Всі матеріали пройшли оглядове рецензування
Організаційний комітет не завжди поділяє позицію авторів
За точність викладеного матеріалу відповідальність несуть автори*

Підписано до друку 13.05.2022. Формат 60×84/16.
Папір офсетний. Гарнітура Cambria. Цифровий друк.
Умовно-друк. арк. 34,99. Замовлення № 317. Тираж: 50 примірників.
Віддруковано з готового оригінал-макету.

Контактна інформація організаційного комітету:

Міжнародний центр наукових досліджень
21037, Україна, м. Вінниця, вул. Зодчих, 40, офіс 103
Телефони: +38 098 1948380; +38 098 1956755
E-mail: mcnd@ukrlogos.in.ua

Видавець: Громадська організація «Європейська наукова платформа».
21037, Україна, м. Вінниця, вул. Зодчих, 18, офіс 81. E-mail: info@ukrlogos.in.ua
Свідоцтво суб'єкта видавничої справи: ДК № 7172 від 21.10.2020.