

Одеський національний університет імені І. І. Мечникова
Міністерство освіти і науки України
Одеський національний університет імені І. І. Мечникова
Міністерство освіти і науки України

Кваліфікаційна наукова
праця на правах рукопису

ЧЕПІЖЕНКО ВАДИМ ВІТАЛІЙОВИЧ

УДК 929Річард2:[94+32+395](41)“1377/1399”(043.5)

ДИСЕРТАЦІЯ

**РІЧАРД II ПЛАНТАГЕНЕТ: ПОЛІТИЧНІ ПРАКТИКИ
ТА КОНЦЕПЦІЯ ПРАВЛІННЯ**

07.00.02 – всесвітня історія

Подається на здобуття наукового ступеня кандидата історичних наук

Дисертація містить результати власних досліджень. Використання ідей,
результатів і текстів інших авторів мають посилання на відповідне джерело

_____ В.В. Чепіженко

Науковий керівник: Немченко Ірина Вікторівна, кандидат історичних наук,
доцент

Одеса – 2020

АНОТАЦІЯ

Чепіженко В.В. Річард II Плантагенет: політичні практики та концепція правління. – Кваліфікаційна наукова праця на правах рукопису.

Дисертація на здобуття наукового ступеня кандидата історичних наук за спеціальністю 07.00.02 – всесвітня історія. – Одеський національний університет імені І.І. Мечникова, Одеса, 2020.

Дисертаційне дослідження являє собою комплексну реконструкцію політичних практик та концепції правління англійського середньовічного монарха Річарда II Плантагенета. Проведено дискурсивний аналіз широкого масиву джерел та визначено історіографічну ситуацію за темою. Створено історичний портрет Річарда II на тлі епохи. Наукова актуальність теми пов'язана з необхідністю заповнити існуючі лакуни в конструюванні образу Річарда II як середньовічного англійського державця, та недостатньою кількістю досліджень, які б ґрунтовно підходили до вивчення політичної концепції монарха.

У дисертації запропоновано новий підхід до визначення «особистісної» чи «персональної» монархії на прикладі правління Річарда II. Вперше складено просопротографічний портрет рицарів Ордену Підв'язки 1348–1413 рр., членів Королівської ради 1377–1399 рр. та угруповання рицарів-лоллардів; продемонстровано роль Ордену Підв'язки в патронажних, репрезентативних та інших практиках монарха; введено в науковий обіг термін «політичний вікліфізм»; запропоновано виділити іконографічні типи «безбородого» та «бородатого» короля в контексті досліджень з гендерної проблематики. Систематизовано й узагальнено основні складові «ірландського» та «імперського» проектів монарха; діапазон читання Річарда II та його вплив на формування концепції правління короля; діапазон та складові «політичної мови» за правління Річарда II. Уточнено вплив креацій та системи патронажу на політичні практики монарха; місце королівського *household* та *affinity* монарха у структурах патронажу; роль Річарда II в миротворчих переговорах в

ході Столітньої війни; візуальні стратегії репрезентації влади Річарда II; питання «політичної теології» (релігійного патронажу, політичних пророцтв тощо) в конструюванні образу монарха. Набули подальшого розвитку ідея існування англійської «комполітарної монархії»; дослідження парламентських, баронських та міських конфліктів з короною; розшуки з пізньосередньовічного політичного символізму та потестарної імагології; дослідження проблем фемінності та маскулітності в конструюванні образу монарха; вивчення англійської політичної історії другої половини XIV ст.

У вступі обґрунтовується актуальність теми, визначається об'єкт і предмет дослідження та його хронологічні рамки, формулюється мета і завдання, розкриваються методи дослідження, наукова новизна, практичне значення і апробація одержаних результатів.

У першому розділі «Стан наукової розробки теми та джерельна база дослідження» систематизовано комплекс джерел та історіографії, а також представлено їх детальний аналіз у відповідності з поставленими у вступі завданнями, а також розглянуто основні методи та принципи.

У другому розділі «Річард II та його оточення: перемоги та поразки» надано загальний огляд правління Річарда II, розвитку його характеру та становленню політичних орієнтирів. Розподіл розділу на підрозділи обумовлений потребою дослідити формування політичних ідеалів монарха в період його малолітства, протистояння Річарда з опозицією магнатів, відомих як лорди-апелянти, визначити основні напрямки зовнішньої та внутрішньої політики короля, які стануть предметом більш детального розгляду в наступних розділах. Зокрема визначена проблема малолітства монарха та пов'язані з нею питання спадкоємності, регенства та «постійних рад», досліджено стан монархії під час Селянського повстання 1381 р., з'ясовано в чому полягала сутність конфлікту лордів-апелянтів з фаворитами короля, а також проаналізовано основні елементи т. зв. «ланкастеріанського міфу» та легітимації дій Генрі IV.

Третій розділ «Річард II: політичні проекти та дискурсивні спільноти» зосереджується на політичних практиках Річарда II (мир з Францією, проблема

Ірландії, імперське питання, ідея хрестового походу) та на дискурсивних спільнотах, що він намагався створити (чеширські лучники, Королівська рада, власне *affinity*).

Інтерпретації взаємостосунків короля і рицарства, короля і знаті та окремих її категорій (нобілітету та джентрі) присвячений підрозділ 3.1. «Англійські магнати, королівський *household* та *affinity* монарха в структурах патронажу Річарда II». У підрозділі 3.2. проведено аналіз особового складу Королівської ради в період 1389–1399 рр., на основі якого зроблено висновки про те, що король проводить «*gentry-retaining policy*» (джентрі-орієнтовану політику, чи політику з опорою на джентрі), а бюрократичний державний апарат відчутно розширюється. Окремо проаналізовано роботу парламентів.

Інші підрозділи третього розділу зосереджуються на питаннях Столітньої війни та мирних переговорів, пошуків Річардом II «імператорської корони» та конструюванням «хрестоносної ідеології», проблемі завоювання Ірландії та формування там васального королівства. В останньому з підрозділів третього розділу запропоновано вважати державу Річарда II «комполітарною монархією» та вписано цю ідею до пан-британських ініціатив короля.

Четвертий розділ «Річард II: політична теологія, візуальні стратегії та репрезентація влади» зосереджується на ідеологічних аспектах монархії, символічному відображенні влади короля, «духовній політиці» та інших репрезентативних практиках. Реконструйовано діапазон читання Річарда II, з'ясовано основні аспекти трансформації «політичної мови», системи титулатури, проведено інтерпретацію «політичних пророцтв». Про релігійні практики короля, церковну політику, королівських святих та інші подібні аспекти йде мова у третьому підрозділі четвертого розділу. В той час як четвертий підрозділ четвертого розділу «*Візуальні стратегії репрезентації влади*» присвячений дослідженню архітектурних, живописних та інших візуальних джерел, через які Річард II намагався репрезентувати свою власну політичну концепцію.

П'ятий та шостий підрозділи четвертого розділу зосереджуються на аналізі маскулінних, ювенальних та гомосоціальних практик та пов'язаних з ними образів короля, а також дослідженні того, як Річард II сам використовував ці образи та маніпулював ними. Це все доповнюється інтерпретаційними моделями придворного церемоніалу та ідеологічних акцій монарха.

Основні результати дисертаційного дослідження викладені у висновках. Зокрема, оцінка перипетій історичного буття кінця XIV ст. дозволяє констатувати, що політичні погляди Річарда II формуються під впливом близького оточення, в результаті існування певного діапазону читання та внаслідок власних вражень від Селянського повстання та боротьби з опозицією в Раді та парламенті.

Також, визначається, що в період відносного політичного спокою Річард II ретельно вибудовує нову «фракцію» прибічників на кшталт *affinity*, вдосконалюючи та розвиваючи систему того, що прийнято називати «бастардним феодалізмом». Зазначається процес народження «державної служби», формування «джентрі-орієнтованого правління», демілітаризація та політизація королівського *household*. Пропонується трактувати період правління Річарда II в історії Англії за суттю як «рицарську», а за формою як «комполитарну» монархію.

Аналіз миротворчих практик короля під час Столітньої війни та військові дії на Британських островах, дозволяють дійти висновку, що дипломатія Річарда II була доволі агресивною, енергійною, рішучою, грубою та ефективною.

Нова титулатура, нова політична мова, використання візуальних образів, формування «дистанції», що відділяє короля від його підданців, трактуються як елементи творення королем нового образу себе самого. Розвиток церемоній та літургійна пишність монархії визначаються як характерні ознаки його правління.

Аналіз гендерних практик засвідчує, що сам Річард свідомо позиціонував себе благочестивим, молодим, невинним, безстатевим. Вірність Річарда

Едварду Сповіднику була пов'язана з їх спільною рисою – бездітністю. Спираючись на аналіз візуальних практик й репрезентативних стратегій монарха робиться припущення, що Річард II пропагував ідею містичного шлюбу з власним королівством.

Головний висновок роботи: зосередившись на розробці церемоніальних та ідеологічних аспектів монархії, Річард II фактично сформулював радикально нове бачення політичного правління в Англії – проект так званої «персональної» чи «особистісної» монархії. Якщо колись середньовічний англійський монарх був самодержавцем, то таким став після 1398 р. Річард II.

Практичне значення одержаних результатів полягає у можливості використання основних висновків, положень та результатів дослідження при підготовці нормативних та спеціальних курсів з історії середніх віків, а також при написанні розділів монографій, підручників, навчальних посібників, присвячених історії Англії другої половини XIV ст., політичній теології, інтелектуальній історії тощо. Крім цього, результати дисертаційної роботи можуть стати основою для подальших наукових розвідок з дотичних проблем.

Ключові слова: Річард II, Плантагенети, Англія, середні віки, лорди-апелянти, Столітня війна, Ірландія, політичні практики, концепція правління, політичний символізм, політична теологія, інтелектуальна історія, потестарна імагологія, стратегії репрезентації, композитарна монархія

SUMMARY

Chepizhenko V. V. Richard II Plantagenet: political practices and concept of authority. – Manuscript.

Dissertation for the Candidate of Historical Sciences degree on speciality 07.00.02 – world history. – Odesa I.I. Mechnikov National University, Odesa, 2020.

The dissertation research is a comprehensive reconstruction of political practices and the concept of authority of the English medieval monarch Richard II Plantagenet. The dissertation student conducted a discursive analysis of a wide array

of sources and determined the historiographic situation on the topic. A historical portrait of Richard II was created against the background of the era. The scientific relevance of the topic is associated with two aspects. The first of these is the need to fill the existing gaps in the construction of the image of Richard II as a medieval English sovereign. The second one is the insufficient amount of research that would thoroughly approach the study of the political concept of the monarch.

The dissertation proposes a new approach to the definition of “personal” monarchy on the example of the Richard II’s reign. For the first time was made a prosopographic portrait of the Knights of the Order of the Garter of 1348–1413, members of the Royal Council of 1377–1399 and factions of the Lollard Knights was compiled; demonstrated the role of the Order of the Garter in patronage, representative and other practices of the monarch; the term “political Wyclifism” was introduced into scientific circulation; proposed to single out the iconographic types of the “beardless” and “bearded” king in the context of gender studies.

The main components of the “Irish” and “imperial” projects of the monarch are systematized and generalized. The same applies to the reading range of Richard II and his influence on the formation of the concept of the king's rule, as well as range and constituents of “political language” during the reign of Richard II. Clarified the influence of creations and patronage systems on the political practices of the monarch; the place of the royal household and the affinity of the monarch in patronage structures; the Richard II’s role in peacekeeping negotiations during the Hundred Years War; visual strategies for representing the power of Richard II; the question of “political theology” (religious patronage, political prophecies, etc.) in the construction of the image of the monarch. The idea of the existence of the English “composite monarchy” was further developed. Parliamentary, baronial and urban conflicts with the crown were studied. Searches from late medieval political symbolism and potestary imagology were made. As well as studies of the problems of femininity and masculinity in the construction of the image of the monarch and study of English political history of the second half of the 14th c.

The introduction substantiates the relevance of the topic, defines the object and subject of research and its chronological framework, formulates the goal and objectives, reveals research methods, scientific novelty, practical significance and testing of the results obtained.

In the first chapter “The state of scientific development of the topic and the source base of the research” a complex of sources and historiography is systematized. Their detailed analysis is presented in accordance with the tasks set in the introduction. The main methods and principles of work are considered.

The second chapter “Richard II and his entourage: victories and defeats” provides a general overview of the reign of Richard II, the development of his character and the formation of political guidelines. The division of the section into subsections is due to the need to investigate the formation of the political ideals of the monarch during his youth. Richard's confrontation with the opposition of the magnates known as the Lords-Appellants, to determine the main directions of the king's foreign and domestic policy, which will be the subject of more detailed consideration in subsequent chapters. The problem of the early childhood of the monarch and the related issues of succession, regency and “continual councils” are defined. The state of the monarchy during the Peasant revolt of 1381 was investigated. It was established what was the essence of the conflict between the Lords-appellants and the favorites of the king. The main elements of the so-called "Lancastrian myth" and the legitimization of Henry IV's actions are analyzed.

The third chapter, “Richard II: Political Projects and Discursive Communities”, focuses on the political practices of Richard II (peace with France, the problem of Ireland, the imperial question, the idea of a crusade) and the discursive communities which he tried to create (Cheshire archers, Royal Council, own affinity).

Subsection 3.1 is devoted to the interpretation of the relationship between the king and chivalry, the king and the nobility and its individual categories (nobility and gentry). In subsection 3.2. an analysis of the personnel of the Royal Council in the period 1389-1399 was carried out. Based on it was concluded that the king is pursuing a “gentry-retaining policy” and the bureaucratic state apparatus is

significantly expanding. The work of parliaments is analyzed separately. Other subdivisions of the third section are devoted to the issues of the Hundred Years War and peace negotiations, Richard II's search for the «imperial crown» and the construction of «crusader ideology», the problem of the conquest of Ireland and the formation of a vassal kingdom there and inscribed this idea in the king's pan-British initiatives.

The fourth chapter “Richard II: Political Theology, Visual Strategies and Representation of Power” focuses on the ideological aspects of monarchy, symbolic representation of the power of the king, “spiritual politics” and other representative practices. The reading range of Richard II is reconstructed. The main aspects of the transformation of the “political language” are clarified and the system of titularity is interpreted as “political prophecies”. The religious practices of the king, church politics, and royal saints are discussed in the third subsection of Chapter 4. While the fourth subsection is devoted to the study of architectural, pictorial and other visual sources through which Richard II tried to present own political concept. The fifth and sixth subsections of the fourth chapter focus on the analysis of masculine, juvenile and homosocial practices and associated images of the king, all complemented by interpretative models of court ceremonial and ideological actions of the monarch.

The main results of the dissertation research are presented in the conclusions. The assessment of the vicissitudes of the historical life of the end of the fourteenth century allows us to state that the political views of Richard II are formed under the influence of his close circle, as a result of the existence of a certain reading range and as a result of his own impressions of the Peasant Uprising and the struggle against the opposition in the Council and parliament.

It is also determined that in a period of relative political calm, Richard II carefully builds up a new “fraction” of supporters like affinity. He improved and developed the system of what is commonly called “bastard feudalism”. The process of birth of “civil service”, the formation of “gentry-retaining policy”, demilitarization and politicization of the royal household are noted. It is proposed to consider the

period of the reign of Richard II in the history of England as essentially a “knightly” monarchy, and in form as a “composite” monarchy.

An analysis of the king's peacekeeping practices during the Hundred Years War and military operations in the British Isles allow us to conclude that the diplomacy of Richard II was quite aggressive, energetic, decisive, rude and effective.

A new title, a new political speech, the use of visual images, the formation of a “distance” separating the king from his subjects are interpreted as elements of the king's creation of a new image of himself. The development of ceremonies and the liturgical splendor of the monarchy are defined as characteristic features of his rule.

Analysis of gender practices shows that Richard himself deliberately positioned himself as pious, young, innocent, sexless. Richard's loyalty to Edward the Confessor was due to their common trait – childlessness. Based on the analysis of visual practices and representative strategies of the monarch, it is assumed that Richard II promoted the idea of a mystical marriage with his own kingdom.

The main conclusion of the work: focusing on the development of the ceremonial and ideological aspects of the monarchy, Richard II formulated a radically new vision of political rule in England – the project of the so-called “personal” monarchy. If the medieval English monarch was once an autocrat, then Richard II became so after 1398.

The practical significance of the results lies in the possibility of using the main conclusions, provisions and results of the study in the preparation of normative and special courses on the history of the Middle Ages. As well as in the writing of sections of monographs, textbooks, textbooks devoted to the history of England in the second half of the 14th c., political theology, intellectual history and the like. In addition, the results of the dissertation work can become the basis for further research on related problems.

Keywords: Richard II, Plantagenets, England, Middle Ages, Lords Appellant, Hundred Years War, Ireland, political practices, concept of authority, political symbolism, political theology, intellectual history, potestary imagology, strategies of representation, composite monarchy.

СПИСОК ОПУБЛІКОВАНИХ ПРАЦЬ ЗА ТЕМОЮ ДИСЕРТАЦІЇ

Публікації, в яких опубліковані основні наукові результати дисертації:

1. Чепіженко В.В. Непевне мистецтво бути монархом: Річард II (1389 – 1399 рр.). *Гуржіївські історичні читання* : збірник наукових праць / ред. кол.: В. А. Смолій, О. І. Гуржій, А. Г. Морозов та ін. Черкаси, 2014. Вип. 7. С. 340–342 **(фахова)**.
2. Чепіженко В.В. Імперський проект Річарда II. *Український медієвістичний журнал*. Львів, 2016. Вип. 1. С. 68–74.
3. Чепіженко В.В. Рицарі-лолларди біля англійського престолу: до проблеми політичного вікліфізму в Англії другої половини XIV ст. *Стародавнє Причорномор'я*. Випуск XI. Одеса : ОНУ, 2016. С. 569–575 **(наукометрична)**.
4. Чепіженко В.В. Річард II та зустріч в Конві: сакральний образ монарха та проблема зради короля. *Записки історичного факультету*. Одеса : ОНУ, 2016. Випуск 27. С. 398–414 **(фахова, наукометрична)**.
5. Чепіженко В. Візуалізація влади: символіка «Вілтонського диптиху» та сакралізація образу монарха. *Текст і образ: Актуальні проблеми історії мистецтва*. 2017. Вип. 1. С. 61–69 **(фахова)**.
6. Чепіженко В.В. Річард II в біблійних образах: спроба розвідки з політичного гебраїзму. *Libra* : збірка наукових праць кафедри історії стародавнього світу та середніх віків / під ред. І.В. Немченко. Одеса : ОНУ, 2017. Випуск IV. С. 94–105 **(наукометрична)**.
7. Чепіженко В.В. У королівській книгарні: діапазон читання Річарда II Плантагенета. International research and practice conference «*Modern methods, innovations and operational experience in the field of social sciences*». Lublin : Izdevnieciba «Baltija Publishing», 2017. P. 62–65 **(закордонна)**.
8. Чепіженко В.В. Ренесансні елементи в політичних практиках Річарда II Плантагенета. *Записки історичного факультету*. Одеса : ОНУ, 2017. Випуск 28. С. 305–326 **(фахова, наукометрична)**.

Публікації, які засвідчують апробацію матеріалів дисертації:

9. Чепіженко В. Несправедливо забутий монарх: риси історичного портрету Річарда II. *Матеріали 68-ї звітної студентської наукової конференції історичного факультету ОНУ ім. І. І. Мечникова*. Одеса, 2012. С. 117–121.
10. Чепіженко В. Постать Річарда II в зображенні В. Е. Крусмана. *Одіссос. Актуальні проблеми історії, археології та етнології*. Одеса, 2012. Вип. 4. С. 350–352.
11. Чепіженко В. Лорди-апелянти проти фаворитів Річарда II (до проблеми протистояння в контексті боротьби за вплив на англійську корону наприкінці XIV ст.). *Матеріали 69-ї звітної студентської наукової конференції історичного факультету ОНУ ім. І. І. Мечникова*. Одеса, 2013. С. 82–85.
12. Чепіженко В. Річард II та миротворчі тенденції в Столітній війні. *Одіссос. Актуальні проблеми історії, археології та етнології*. Одеса, 2014. Вип. 5. С. 240–242.
13. Чепіженко В. Символіка влади: his majesty Річард II. *Матеріали 70-ї звітної студентської наукової конференції історичного факультету ОНУ ім. І. І. Мечникова*. Одеса, 2014. С. 117–120.
14. Чепіженко В.В. Перший ірландський похід Річарда II, 1394 – 1395 рр. *Історіосфера* : матеріали Дев'ятої наукової конференції викладачів, студентів, магістрів, аспірантів та молодих учених історико-філософського факультету ПНПУ імені К.Д. Ушинського. Одеса, 2014. С. 95–98.
15. Чепіженко В.В. Ланкастріанський переворот 1399 р. *Чорноморські читання* : матер. I Всеукр. історичної наук.-практ. конф., присвяч. 100-річчю з дня народження С. А. Секиринського та О. І. Домбровського. Сімферополь, 2014. С. 41–44.
16. Чепіженко В. Ланкастеріанський переворот 1399 р.: спроби легітимації. *Матеріали 71-ї звітної студентської наукової конференції історичного факультету ОНУ ім. І. І. Мечникова*. Одеса, 2015. С. 96–99.
17. Чепіженко В. П'ята немовляти: до питання про політичну концепцію Річарда II Плантагенета. *Каразінські читання (історичні науки)* : тези

доповідей 70-ї міжнародної наукової конференції (м. Харків, 28 квітня 2017 р.). Харків : ХНУ імені В.Н. Каразіна, 2017. С. 68.

18. Чепіженко В.В. «Король, заручений зі смутком»: політика та сексуальність за правління Річарда II Плантагенета. *Каразінські читання (історичні науки)* : тези доповідей 71-ї міжнародної наукової конференції (м. Харків, 27 квітня 2018 р.). Харків : ХНУ імені В. Н. Каразіна, 2018. С. 170–171.

19. Чепіженко В.В. Річард II та титулована знать Англії: креації 1376, 1385, 1397 рр. *История античного мира и средневековья в университетах Украины. К 40-летию кафедры истории древнего мира и средних веков ХНУ имени В. Н. Каразина* : тезисы докладов Международной научной конференции (Харьков, 25–26 октября 2018 г.). Харків : ООО «НТМТ», 2018. С. 110–112.

20. Чепіженко В. Ірландський проект Річарда II Плантагенета. *Абстракти доповідей та програма Міжнародної наукової конференції «Ver Kyivians: Суспільства середньовічного та раннього нового часу і їх цивілізаційна спадщина»*, 16-17 травня 2019 року / за ред. О. Охріменка ; кафедра історії стародавнього світу та середніх віків КНУ імені Тараса Шевченка. Київ, 2019. С. 80–81.

21. Чепіженко В. Святі короля та святі королі: до питання релігійної політики Річарда II Плантагенета. *Абстракти доповідей та програма Міжнародної наукової конференції «Ver Kyivians: Історик та його час»*, 14 травня 2020 року (українською та англійською мовами) / за ред. О. Магдича ; кафедра історії стародавнього світу та середніх віків КНУ імені Тараса Шевченка. Київ, 2020. С. 92–93.

Публікації, які додатково відображають наукові результати дисертації:

22. Чепіженко В.В. Подорож на схід в культурному дискурсі англійського рицаря кінця XIV ст. *Древности 2016*. Харьковский историко-археологический ежегодник. 2018. Вып. 14. С. 64–73 (*фахова*).

ЗМІСТ

Вступ	16
Розділ 1. Стан наукової розробки теми та джерельна база дослідження.....	22
1.1. Історіографія проблеми	22
1.2. Джерельна база дослідження	39
1.3. Теоретико-методологічна база роботи	59
Розділ 2. Річард II та його оточення: перемоги та поразки.....	63
2.1. Спадкоємність, регентство, «постійні ради»: проблема «малолітства» монарха	63
2.2. Стан монархії під час Селянського повстання 1381 р.	75
2.3. 1382–1389 рр.: лорди-апелянти проти фаворитів короля	77
2.4. 1389–1399 рр.: на шляху до «тиранії»?	93
2.5. Ланкастеріанський переворот 1399 р.	101
Розділ 3 Річард II: політичні проекти та дискурсивні спільноти	109
3.1. Англійські магнати, королівський <i>household</i> та <i>affinity</i> монарха в структурах патронажу Річарда II	109
3.2. «Король в парламенті» та «король в Раді»	124
3.3. Миротворчі тенденції в Столітній війні	133
3.4. «Імперський проект» та хрестоносні ідеї Річарда II	137
3.5. Річард II та «гельський світ»: ірландські походи короля	143
3.6. Англійське королівство: «комполітарна монархія» та гегемонія в Західній Європі	151
Розділ 4 Річард II: політична теологія, візуальні стратегії та репрезентація влади.....	158
4.1. Діапазон читання Річарда II та патронаж над творчими людьми....	158
4.2. «Політична теологія» та трансформація «політичної мови» за правління Річарда II	165
4.3. Радикальна віра Річарда II та «політичний вікліфізм»	174
4.4. Візуальні стратегії репрезентації влади	188
4.5. Гендерні практики в конструюванні образу монарха	195

4.6. «Король на відстані»: придворний церемоніал та ідеологічні акції монарха	204
Висновки	214
Список використаних джерел	218
Додатки	264

ВСТУП

Актуальність теми. Ще в 1818 р. Генрі Галлам писав про царювання Річарда II, що це «найцікавіша сторінка нашої (англійської – авт.) ранньої історії, і вона написана найбільш недосконало» [343, р. 81]. На фоні двох інших англійських королів, що носили те саме ім'я, постать Річарда II губиться. Славетного воїна Річарда I Левине Серце та «жорстокого вбивцю» Річарда III знають навіть неспеціалісти. Про Річарда II забувають навіть історики. Історія Річарда II зазвичай наводиться як класичний приклад справедливої втрати корони, зумовленої власною нездарністю монарха та його безглуздою жагою до тиранії.

Річард II Плантагенет (1367–1400) увійшов до історіографічної традиції в першу чергу як персонаж шекспірівської п'єси, ніж як реальна історична особистість. П'єса В. Шекспіра «Річард II» [17] широко використовується як оригінальна історія деспота, котрий заслуговує на свою долю, і котрого рятує від нашого презирства лише пафосне зречення та хоробрість, з якою він приймає свою смерть. За влучним виразом Ернста Канторовича, Річард у Шекспіра водночас втілює в собі образи Короля, Блазня, Людини і Бога.

Біографії Річарда, написані з позицій історичного психоаналізу на початку ХХ ст., змінюються наприкінці того ж століття історичними портретами суперечливого монарха, що сприймав оточуючу реальність в викривленому дзеркалі містичного світобачення.

На сучасному етапі такі дослідники, як Керолайн Беррон, Ентоні Так, Джон Гілінгем та Кріс Гівен-Вілсон, звертаються до повторного розгляду образу Річарда II та його політичних звершень, репрезентації влади монарха, його зовнішньополітичних контактів та боротьби з опозицією всередині країни.

У вітчизняній історіографії відсутні праці, спеціально присвячені правлінню Річарда II. Цей англійський монарх зрідка стає персонажем сторінок підручників чи учбових матеріалів, і то виключно в контексті Селянського повстання 1381 р.

Проблематика дисертації охоплює питання політичного символізму та візуалізації влади, репрезентаційних практик та загальних концептуальних уявлень англійського монарха кінця XIV ст. про сакральний зміст своєї влади.

Наукова актуальність теми пов'язана з недостатньою кількістю досліджень, які б ґрунтовно підходили до вивчення політичної концепції Річарда II. Заповнення існуючих лакун в конструюванні образу короля дозволить краще зрозуміти концептуальні проблеми розвитку середньовічного суспільства на межі XIV–XV ст.

Зв'язок роботи з науковими програмами, планами, темами. Дисертація виконана в межах двох науково-дослідних тем: «Дослідження інтелектуальної історії Європи (від античності до раннього модерного часу)» 2013–2017 рр. (номер державної реєстрації 0113U002694) та «Європейська політична традиція: теорія та практики (V ст. до н.е.–XVII ст.)» 2018–2022 рр. (номер державної реєстрації 0118U006477).

Мета дослідження – реконструювати політичну концепцію Річарда II на основі його внутрішньо- та зовнішньополітичних звершень на самотійному етапі правління.

Для досягнення цієї мети, було поставлено ряд **завдань**:

- проаналізувати та систематизувати комплекс джерел та історіографії з даної проблеми.

На основі вивчених джерел та літератури:

- з'ясувати витoki політичної концепції Річарда II;
- визначити вплив на юного монарха його оточення та політичних подій початкового етапу його правління, зокрема, Селянського повстання 1381 р.;
- охарактеризувати проблему протистояння лордів-апелянтів та фаворитів короля, виявити її вплив на монарха;
- встановити основні складові процесу становлення нової «партії» короля та дати оцінку використанню системи патронажу як механізму даного процесу;
- виявити централізаторські зрушення в англійській політичній дійсності кінця XIV ст.;

- виявити миротворчі тенденції в Столітній війні та виявити роль в них Річарда II;
- надати оцінку церемоніалу, ідеологічним акціям та політичному символізму двору Річарда II;
- визначити місце релігійних та культурних практик монарха;
- з'ясувати значення імперських амбіцій Річарда II та хрестоносних ідей в Англії кінця XIV ст.;
- дати оцінку візуальній репрезентації влади монарха;
- прослідкувати трансформацію «політичної мови» за правління Річарда II;
- визначити місце гендерних та сексуальних практик в конструюванні образу монарха.

Об'єкт дослідження – політична історія Англії останньої чверті XIV ст.

Предмет дослідження – політична концепція Річарда II, сприйнята через її репрезентативні прояви в його практичній політичній діяльності.

Методи дослідження, використані в роботі, можна розподілити на загальнонаукові (аналізу, синтезу, індукції, дедукції, систематизації, типологізації) та спеціальні історичні (історичного аналізу, проблемно-хронологічний, порівняльно-історичний, історико-біографічний, історико-генетичний тощо). Їх детальному аналізу присвячений третій підрозділ першого розділу роботи.

Наразі ж варто зауважити, що дане дисертаційне дослідження виконане у дусі історичної антропології, «нової культурної», «нової інтелектуальної», «нової біографічної» та «нової політичної» історій, методологія яких найкраще дозволяє реконструювати політичну концепцію Річарда II на основі дискурсивного аналізу нарративних джерел, дослідження репрезентаційних та патронажних практик монарха тощо.

Хронологічні рамки дослідження визначені періодом 1377–1399 рр., що обумовлено граничними межами правління Річарда II.

Територіальні межі охоплюють Англійське королівство в кордонах XIV ст. та, частково, Францію, Священну Римську імперію, країни Апеннінського та Піренейського півострова.

Наукова новизна одержаних результатів полягає в тому, що:

уперше:

- на основі системного аналізу доступних джерел проведена реконструкція політичної концепції Річарда II Плантагенета;
- складено просографічний портрет рицарів Ордену Підв'язки 1348–1413 рр., членів Королівської ради 1377–1399 рр. та угруповання рицарів-лоллардів;
- продемонстровано роль Ордену Підв'язки в патронажних, репрезентативних та інших практиках монарха;
- введено в науковий обіг термін «політичний вікліфізм»;
- запропоновано виділити іконографічні типи «безбородого» та «бородатого» короля в контексті досліджень з гендерної проблематики;

систематизовано й узагальнено:

- основні складові «ірландського» та «імперського» проектів монарха;
- діапазон читання Річарда II;
- складові «політичної мови» за правління Річарда II;

уточнено:

- вплив креацій та системи патронажу на політичні практики монарха;
- місце королівського *household* та *affinity* монарха у структурах патронажу;
- роль Річарда II в миротворчих переговорах в ході Столітньої війни;
- візуальні стратегії репрезентації влади Річарда II;
- питання «політичної теології» (релігійного патронажу, політичних пророцтв тощо) в конструюванні образу монарха;

набули подальшого розвитку:

- ідея існування англійської «комполітарної монархії»;

- дослідження парламентських, баронських та міських конфліктів з короною;
- розшуки з пізньосередньовічного політичного символізму та потестарної імагології;
- дослідження проблем фемінності та маскулінності в конструюванні образу монарха;
- вивчення англійської політичної історії другої половини XIV ст.

Практичне значення одержаних результатів полягає у можливості використання основних висновків, положень та результатів дослідження при підготовці нормативних та спеціальних курсів з історії середніх віків, а також при написанні розділів монографій, підручників, навчальних посібників, присвячених історії Англії другої половини XIV ст., політичній теології, інтелектуальній історії тощо. Крім цього, результати дисертаційної роботи можуть стати основою для подальших наукових розвідок з дотичних проблем.

Апробація результатів дисертації. Основні положення та результати дослідження були представлені у вигляді доповідей та тез на наукових конференціях: 68-а, 69-а, 70-а та 71-а звітні студентські наукові конференції ОНУ імені І.І. Мечникова (м. Одеса, 2012–2015 рр.); IV та V Міжнародні наукові конференції студентів, аспірантів та молодих вчених “Одеські читання” (м. Одеса, 2012, 2014 рр.); 70-а, 71-а, 72-а, 73-а, 74-а та 75-а звітні наукові конференції професорсько-викладацького складу і наукових працівників ОНУ імені І.І. Мечникова (м. Одеса, 26 листопада 2015 р.; 24 листопада 2016 р.; 29 листопада–1 грудня 2017 р.; 28–30 листопада 2018 р., 27–29 листопада 2019 р., 25–27 листопада 2020 р.); Міжнародна наукова конференція XI Читання пам’яті професора П. Й. Каришковського (м. Одеса, 11–13 березня 2016 р.); III, V та VI Міжнародні науково-практичні семінари «Текст і образ: особливості взаємодії між наративом та візуальністю» (м., Київ, 22–24 вересня 2016 р., 12 жовтня 2018 р., 18 жовтня 2019 р.); 70-а та 71-а Міжнародні конференції молодих вчених «Каразінські читання» (м. Харків, 28 квітня 2017 р., 27 квітня 2018 р.); Міжнародна науково-практична конференція «Доба

Реформації: держава, суспільство, культура» (м. Київ, 12-13 жовтня 2017 р.); Міжнародна науково-практична конференція студентів, аспірантів та молодих вчених «Одеські читання: актуальні проблеми всесвітньої історії» (м. Одеса, 20-21 жовтня 2017 р.); Міжнародна науково-практична конференція «Сучасні методики, інновації та досвід практичного застосування у сфері суспільних наук» (м. Люблін, Республіка Польща, 20-21 жовтня 2017 р., заочна участь); VIII Міжнародна наукова конференція «Етнічна культура в глобалізованому світі» (м. Одеса, 16-17 листопада 2017 р.); Наукова конференція «Суспільства давньої, середньовічної та ранньомодерної доби та їх цивілізаційна спадщина» до 70-річчя кафедри історії стародавнього світу та середніх віків КНУ імені Тараса Шевченка (м. Київ, 1 грудня 2017 р.); Міжнародна наукова конференція «Історія античного світу та середньовіччя в університетах України. До 40-річчя кафедри історії стародавнього світу та середніх віків ХНУ імені В.Н. Каразіна» (м. Харків, 25-26 жовтня 2018 р.); Міжнародні наукові конференції «Ver Kyivians: Суспільства середньовічного та раннього нового часу і їх цивілізаційна спадщина» (м. Київ, 16-17 травня 2019 р.) та «Ver Kyivians: Історик та його час» (м. Київ, 14 травня 2020 р., дистанційна участь).

Публікації. Зміст дисертаційного дослідження розкрито у 5 наукових статтях, опублікованих у фахових виданнях (з них 2 статті – у наукометричних виданнях), у 3 публікаціях, що відображають результати дисертаційного дослідження, в 1 статті у зарубіжному виданні та в 13 публікаціях, що засвідчують апробацію матеріалів дисертації.

Структура роботи. Структура роботи обумовлена завданнями, поставленими автором. Робота складається з вступу, чотирьох розділів, які поділяються загалом на двадцять підрозділ, висновків, списку використаних джерел із 440 позицій (на 45 сторінках) та 5 додатків на 33 сторінках (список публікацій автора, відомості про апробацію результатів дисертації, іконографічні джерела, генеалогічні схеми, просопографічні таблиці). Загальний обсяг дисертації становить 296 сторінок, з яких основний зміст викладено на 201 сторінці.

Розділ 1

СТАН НАУКОВОЇ РОЗРОБКИ ТЕМИ ТА ДЖЕРЕЛЬНА БАЗА ДОСЛІДЖЕННЯ

У першому розділі дослідження систематизовано комплекс джерел та історіографії, а також представлено їх детальний аналіз у відповідності з поставленими у вступі завданнями.

1.1. Історіографія проблеми

Довгий час в англійській історичній науці панував ланкастеріанський міф про Річарда II, підсилений та гіпертрофований шекспірівською п'єсою. Саме Шекспір популяризував та надав авторитету тюдорівському міфу про XV ст., проте він в жодному разі не був його зачинателем. У витоків цієї традиції стоять Полідор Вергілій та Томас Мор – найбільш авторитетні автори ранньотюдорівського періоду. Вважалося, що саме в результаті повалення з трону Річарда II держава поринула у вир хаосу Війн Троянд. Проте падіння Річарда було наперед визначене та законне, адже Тюдори – нащадки Ланкастерів, а тому інакше й бути не могло – цього вимагала династична логіка. Річард – безвольний юнак, незрілий та безвідповідальний хлопчик. Він був засуджений за свою жіночну красу, а його слабкість вважалася як фізичною, так і психічною [394, р. 11–12].

Вільям Стаббс [412], патріарх англійської історичної науки, стверджував, що Річард II кинув виклик конституційній традиції. Сучасний історик Джордж Б. Стоу з цього приводу виказує певний подив, зокрема він пише: «На перший погляд, здається неймовірним, і навіть єретичним, твердження, що саме від Стаббса йде хибна історіографічна традиція про Річарда II, як позбавленого глузду монарха. Проте це саме так» [409, р. 604].

Історіографічна традиція, у витоків якої стоїть авторитет В. Стаббса, сповна розкрита в статтях Д. М. Тілмена «Стаббс, Шекспір та нова

історіографія про Річарда II» (1976 р.) [419] та Дж. Б. Стоу «Стаббс, Стіл та божевільний Річард II: походження та еволюція англійського історіографічного міфу» (1999 р.) [409]. Саме до них ми найчастіше апелюємо в своїх зауваженнях щодо вігської історіографії та напрацювань школи психоаналізу.

Варто також зауважити, що вігська інтерпретація історії загалом полягала у дослідженні минулого з посиланням на теперішнє і акцентом на тріумфі сучасної конституції над тиранами минулого. Саме в цьому ключі, наприклад, Генрі Галлам порівнював Річарда II з Джеймсом II Стюартом, а ланкастерський переворот 1399 р. з Революцією 1688 р. [343, р. 391]. «Надмірна гордість і насилля в поєднанні зі схильністю до найневдаліших фаворитів були його головними характеристиками» [343, р. 66], – писав Галлам про Річарда II у своєму «Погляді на становище Європи протягом середніх віків» у 1847 р¹.

«Конституційна історія» Стаббса, на думку професора Тілмена, встановила ортодоксальну догму для інтерпретації правління Річарда II [419, р. 109]. Стаббс звинувачував у формуванні деспотичних поглядів монарха його фаворитів: Роберта де Вера (якого вважав аналогом Пірса Гавестона, фаворита Едварда II), Майкла де ла Поля та Саймона Барлі. Парламент 1397–1398 рр. – «спроба короля знищити обмеження, які протягом двох століть нація нав'язувала королю, спочатку через баронів, потім через парламент» [412, р. 524]. Річард II для єпископа Стаббса «поганий король», який намагався зупинити розвиток парламентаризму.

Традицію Стаббса продовжили такі метри британської історіографії, як Джон Річард Грін з його «Короткою історією англійського народу» (1874 р.) [148] та Томас Фредерік Таут, автор «Розділів з адміністративної історії середньовічної Англії» (1920–1933 рр.) [421–424]. Стаббс напряму вплинув на свого учня Таута, а той на свого – Берті Вілкінсона. Таут вважав Річарда II занадто примхливим [наприклад: 422, р. 52], а Вілкінсон зауважував, що рух за його повалення отримав загальнонародну підтримку [цит. за: 419, р. 110]. Варто

¹ Мова йде про перше, нью-йоркське, видання праці Г. Галлама. Ми ж в своїй роботі послуговувалися лондонським виданням 1860 р.

також зазначити, що Таут оцінював Безжальний парламент 1388 р. як сторінку у розвитку британського парламентаризму, а тому Річард, що скасував постанови цього парламенту у 1397–1398 рр., – діяв антиконституційно [421, р. 432].

Написана з позицій історичного психоаналізу біографія короля – «Річард II» Ентоні Стіла [404], що побачила світ в 1941 р., пояснюючи тиранічні вчинки монарха, вже відкрито акцентувала увагу на психічному стані Річарда, його нібито «шизоїдному розумі». Автор характеризує короля, як «неврівноваженого вдівця, нерішучого тирана та жалюгідного невротика» [404, р. 8]. Е. Стіл пише, що психічна хвороба Річарда II погіршилася після смерті дружини в 1394 р. Анна, на думку Е. Стіла, була єдиним зв'язком Річарда з реальністю [404, р. 175]. Наприкінці свого правління Річард II, за Е. Стілом, перетворюється на «невротика, який постійно бурмоче та швидко впадає в гостру меланхолію» [404, р. 279], а маленької підозри для короля, що патологічно боявся змов, було достатньо, щоб влаштувати криваву розправу над своїми ворогами [404, р. 204].

З жорсткою критикою психоаналізу у доповіді під назвою «Річард II та психоісторія: дезінтегрована Клію» на X медієвістичній конференції в Університеті Західного Мічигану в 1975 р. виступив вже згаданий вище Дж. Б. Стоу [419, р. 117]. У своїй більш пізній публікації він зібрав низку влучних цитат, що характеризують напрям історичного психоаналізу в оцінці правління Річарда II [409, р. 602–603]. Дозволимо собі навести деякі з них:

«Річард був невротичним персонажем, у якого напади меланхолії чергувалися з нападами екстравагантності; здатний на енергійні вчинки та рішучість, він швидко впадав у відчай, коли зіштовхувався зі змінами» (Еванс Дж. Англійське мистецтво: 1307 – 1461. Оксфорд, 1949. С. 84);

«Улюбленим поясненням невдач Річарда є думка, що він завжди був психічно нестійким і остаточно з'їхав з глузду» (Мейєрс А. Р. Англія в пізньому середньовіччі. Гармондсворд, 1952. С. 35);

«Річард став небезпечним, можливо божевільно небезпечним... Його остаточний розлад, злоба та хитрість з якими він чинив акти помсти, його зростаюча нерозсудливість, його темні підозри, все вказує на раптову втрату контролю та психічне захворювання» (МакКізак М. Чотирнадцяте століття: 1307 – 1399. Оксфорд, 1959. С. 497–498);

«Здається імовірним, що Річард страждав від поміркованої, а можливо й гострої депресії, що часом межувала з маніакально-депресивним синдромом» (Грін В. Божевільня королів: персональна травма та доля націй. Нью-Йорк, 1993. С. 57–59).

На жаль, саме такий погляд на Річарда II, не дивлячись на повну відсутність його підтвердження у джерелах, панував в англійській історичній науці майже півстоліття та найчастіше знаходив своє вираження в узагальнюючих працях чи навчальній літературі [наприклад: 251], не в останню чергу завдяки підтримці авторитетних науковців.

Отже, варто зазначити, що історики першої половини ХХ ст. створили більш дивний, сюрреалістичний та надуманий портрет Річарда II, ніж це було насправді [409, р. 638].

Проте у другій половині ХХ ст. формується тенденція щодо перегляду та переоцінки правління Річарда II. Першим новий погляд на Річарда II у своїй праці «Королівська політика Річарда II: абсолютизм в середні віки» (1968 р.) запропонував Річард Джонс. Від конституційного вігського образу Річарда II як «тирана» та психоісторичних діагнозів «божевільня» Джонс перейшов до формування концепції «абсолютистського правління» Річарда II, без демонстрації відкритої злості та деспотизму [419, р. 107].

Одного року з монографією Джонса побачила світ і невелика стаття Керолайн М. Беррон «Тиранія Річарда II», у якій дослідниця схильна вважати, що Річард II був деспотом в абсолютистському розумінні Джонса, проте цей деспотизм був викликаний страхом, а не прагненням підірвати конституцію, до того ж «дії Річарда були добре організовані, щоб бути діями божевільного» [258, р. 17].

У 70-80-ті рр. ХХ ст. відбувається перехід від конституційного та психоісторичного етапів у розвитку британської історіографії Річарда II до дослідження інших аспектів його правління. Якщо в 50-70-ті рр. ХХ ст. вчених цікавили питання політичних та соціальних конфліктів, державних інститутів та фінансів, міжнародних відносин та взаємодії короля з магнатами, то в 70-80-ті рр. інтерес дослідників зміщується на питання політичної та особистої долі монарха, концепції королівської влади в інтерпретації Річарда та його сучасників. Особливе місце займають дослідження репрезентації та образів королівської влади, а також політичного символізму [250, с. 39–40].

Одним з перших подібних досліджень можна назвати працю Ентоні Така «Річард II та англійський нобілітет» (1973 р.) [427]. Професор Так зазначає, що доказів «недостатньо, щоб зробити припущення, що Річард втратив душевну рівновагу... діагноз безумства важко зробити на основі тих свідчень, що лишилися доступними» [427, р. 224]. Е. Так погоджується з концепцією Джонса-Беррон, що Річард після 1397 р. був налаштований по-абсолютистськи [427, р. 105]. Проте він стверджує, що програма короля загалом в 1390-х рр. полягала в тому, щоб надати Англії «добре правління» [427, р. 156]. Саме в цьому контексті король грає на посиленні впливу Королівської ради та на зростанні адміністративної ролі камери короля, представниками якої, зокрема, були й «ненависні» фаворити Саймон Барлі та Роберт де Вер [427, р. 60–62].

За останні сорок років англійською мовою вийшло як мінімум десяток монографій та близько сотні статей так чи інакше присвячених правлінню Річарда II, більш детальний їх аналіз ми надаємо згодом. А наразі погодимося з омським автором І. Б. Ярошевич в тому, що у британській історіографії 1980–2000-х рр. Річард II перетворився на центральну фігуру та найбільш досліджуваного персонажа англійської історії XIV–XV ст. І. Б. Ярошевич вважає, що дослідження персони Річарда II цілком адекватно та репрезентативно відображає сучасний стан всієї британської історіографії королівської влади пізнього середньовіччя [250, с. 39].

Певним поворотним моментом в рікардіанських студіях став вихід у світ в 1997 р. у серії «Англійські монархи» Йельського університету нової ґрунтовної біографії Річарда II за авторства одного з провідних спеціалістів з політичної історії пізнього середньовіччя Найджела Сола [391]. За влучним виразом Джорджа Стоу, дослідження Сола, безумовно, посіло перше місце в масиві робіт про Річарда II. Насправді робота Н. Сола заповнює відчутний пробіл, адже останньою повноцінною біографією Річарда була вже охарактеризована нами праця Е. Стіла. Ті ж, хто прагнув більш широкого погляду, мали звернутися до більш спеціальних видань. Сол здійснив спробу створити першу загальну сучасну біографію Річарда II.

Проте Сол також не вільний від пошуків пояснень мінливого характеру монарха. Річард II Н. Сола – це людина, яка реагує на нові обставини: «раптові зміни у поведінці Річарда можна розглядати як переходи з одного психологічного середовища в інше, періоди стабільності між ними як реакцію на загальну стабільність оточуючого середовища» [391, р. 202]. «Залежність від ситуації» та підлаштування під неї стали єдиним стилем поведінки короля. Це пояснення у стилі біхевіористської психології має слабку аргументацію. Крім того, Сол, намагаючись довести свою думку, потрапляє в логічну пастку: «Чому Річард мав зміни у своїй поведінці? – Тому що його «психологічне середовище» змінилося. – Як ми дізнаємося, що його психологічне середовище змінилося? – Тому що змінилася його поведінка».

Далі автор вдається у своєму аналізі до психологічних шаблонів неофрейдизму Еріха Фромма. Ми дізнаємося, що особистість Річарда була, по суті, нарцисичною: «нарцисизм описує стан за якого лише сама людина, яка має власне тіло, власні потреби та відчуття, сприймається як повністю реальна; кожному та всьому іншому не вистачає реальності та інтересу» [391, р. 459]. Цікаво як у Сола поєднується та не вступає в протиріччя біхевіористська модель Річарда II, настільки чуйного до «психологічного оточення», з неофрейдистським Річардом, повністю відірваним від реальності.

Хоча Сол критикує Стіла за його «невротичний» діагноз Річарда II [391, р. 462–463], важко зрозуміти наскільки невротичний Річард II Ентоні Стіла суттєво відмінний від нарцисичного Річарда Найджела Сола.

Слід зазначити й позитивні моменти цього дослідження. Як історик, який більшу частину життя займався вивченням англійського нобілітету, Сол надає чудову картину культивування влади Річарда серед англійського дворянства після Безжального парламенту. Велику цінність має дослідження Солом політичного словника [див. також: 392] та іконографії правління й того, як Річард ними маніпулював. Цікаво, що Сол вдався також до унікального просопографічного дослідження: в 2005 р. він видав працю «Три Річарди» [394], у якій намагається порівняти життєвий та політичний шлях тих небагатьох англійських королів, що носили це ім'я.

Звичайна політична біографія, якою, насправді, є дослідження Н. Сола, виглядає дещо застарілою після століття економічної, інституційної, правової, соціальної та культурної історії, а фрази на кшталт «Річард II – найвеличніший актор Середньовіччя, але його трагедія в тому, що він сплутав ілюзію сцени з дійсністю оточуючого світу» [391, р. 467], виглядають щонайменше тенденційними.

Провокативними, як і все, що він робив за життя, стали праці британського комедійного актора, телеведучого та популярного історика Террі Джонса «Хто вбив Чосера?» (2003 р.) та «Чи був Річард II тираном?» (2008 р.). Можна критично ставитися до доробку Т. Джонса, проте вихід у 2012 р. збірки есе «Середньовічний Пайтон. Цілеспрямовані та провокативні роботи Террі Джонса» [зокрема див.: 334 та 393], серед авторів якої такі поважні вчені, як Майкл Беннетт, Джон Бауерс, Найджел Сол, Кріс Гівен-Вілсон, Річард Фіц Грін, Марк Ормрод та інші, демонструє, що йому все ж вдалося збурити історичну спільноту та підняти на порядок денний низку важливих та цікавих запитань.

Стосовно Річарда II Террі Джонс закликає переглянути біографію монарха та остаточно звільнити її від нашарувань ланкастеріанської

пропаганди. Річард, на його думку, заслуговує кращого образу в очах нащадків. Мстивому та егоїстичному монарху, зображеному в підручниках, Террі протиставляє мудрого правителя, що шукав «суспільного блага» за взірцями «зерцалів для принців». Т. Джонс вважає, що наприкінці свого правління Річард зміг реалізувати на практиці низку принципів, запропонованих в трактатах таких відомих авторів, як Егідій Римський та Марсилій Падуанський. Він досяг миру, як всередині країни, так і на зовнішньополітичній арені, та зміг піднятися над фракціоналістською боротьбою, зосередившись на централізації держави [див.: 393, р. 39–40].

Окресливши у хронологічному вимірі основні тенденції англійської науки в розвитку рікардіанських студій, подальший аналіз історіографічної бази вважаємо за необхідне побудувати відповідно до проблемного методу. Загалом опрацьовану нами літературу можна згрупувати за дев'ятьма проблемними напрямками.

Перший, який можна, напевно, назвати соціально-політичним, – є традиційним у вивченні політичних практик епохи Річарда II та найбільшим за обсягом. До цього блоку слід віднести праці, присвячені взаємодії Річарда II та парламенту, місцю Селянської війни та «боротьби патриціанських угруповань» в Лондоні за правління Річарда II, а також чималий пласт робіт на тему відносин короля з нобілітетом (магнатами, баронами) та джентрі, зокрема з опозиційно налаштованими лордами-апелянтами тощо.

Соціальні катаклізми другої половини XIV ст. посідали і посідають чільне місце в історичних студіях. Дослідження Селянської війни 1381 р. в британській історіографії представлене вігсько-ліберальною [147; 184] та марксистською [177; 192; 215; 220] течіями. Чільне місце ця тема займала і в напрацюваннях російських та радянських істориків.

З загального потоку робіт на цю тему, хочу виділити монографію Д. М. Петрушевського [188] та статтю М. Ормрода [379]. Праця російського історика, безсумнівно, є найбільш повним, фундаментальним дослідженням Селянської війни під проводом Вота Тайлера. В своїй книзі

Д. М. Петрушевський представив широкий огляд соціально-економічної, політичної та правової ситуації в Англії напередодні повстання та в 1381 р. М. Ормрод зосереджується на фундаментальних проблемах, з якими зіштовхнувся англійський уряд часів малолітства Річарда II, та констатує його повну некомпетентність: нерішучість, посередність, незібраність [379, р. 30].

«Турбулентний Лондон Річарда II», як його влучно назвала Керолайн Беррон [259], з його боротьбою «патриціанських партій» за домінування в експортній торгівлі через Кале та за розподіл торгівельного ринку тканин, займав важливе місце в політичних практиках Річарда II. Ф. Рексрот зауважує визначну роль Лондона в поваленні англійських монархів (Едварда II, Річарда II та ін.) [197]. Серед новітніх англійських праць слід згадати роботу Маріон Тернер «Чосерівський конфлікт. Мова антагонізму в Лондоні кінця XIV ст.» (2007) [429]. Як зазначає сама авторка – «це книга про дискурс та текстуальне середовище Лондона 1380-90-х рр.: про мову зради, стеження, наклепу, заклоту, недосконалого ідеалізму та спотвореної прозорливості. Лондон всюди інформований дискурсами конфлікту та соціального антагонізму. Я зацікавлена у визначенні того, як ці дискурси функціонують у різних видах текстів, і у вивченні того, як різноманітні тексти взаємодіють з концепціями соціальної фрагментації та розпаду. Твори Чосера – основа цього дослідження... в першу чергу, через їх зухвалу “антисоціальність”» [429, р. 1].

Необхідно також відмітити доробок радянської та російської науковиці Л. П. Рєпіной з історії англійського міста XIV ст. [198; 199; 200], який зорієнтував нас при розгляді взаємовідносин короля з лондонською купецькою верхівкою. Тема міста загалом є традиційною та актуальною для радянсько-російської історіографії. Серед ключових авторів, що нині працюють у цьому руслі, варто назвати Т. В. Мосолкіну (Саратов) [178], А. Г. Парзднікова (Кіров) [193; 194], Л. М. Чернову (Саратов) [245], О. В. Яблонську (Арзамас) [249].

Адміністративна історія з XIX ст. посідала центральне місце в дослідженнях британських вчених. «Конституційна школа», що бере свій початок від єпископа Стаббса [412], зосереджується на питаннях

інституціоналізації влади та розвитку парламентаризму. Серед дослідників цього напрямку слід ще раз згадати Томаса Ф. Таута [421–424], а також Джеймса Ф. Балдуїна [254; 255] з їх неперевершеними за фактографічним обсягом працями з історії адміністративних установ середньовічної Англії та Королівської ради, як однієї з важливих інституцій. Це кращі зразки позитивістської історіографії. Питання комплектації та функціонування «постійних рад» 1377–1380 рр. також розкриті у дослідженнях Н. Б. Льюїса [361]. В російськомовному сегменті подією стала поява колективної монографії «Владні інститути та посади в Європі в Середні віки та ранній Новий час» [155].

Праці з історії парламенту за хронологічним зрізом охоплюють період від «Конституційної історії Палати лордів» Люка Оуена Пайка (1894 р.) [385] до «Парламенту та політичного памфлетерства в Англії XIV ст.» Клементини Олівер (2010 р.) [373]. Незамінним помічником будь-якого дослідника в цій царині став проект «History of Parliament online», який спонсорують обидві палати британського парламенту. Редакторами тому «Історія парламенту: Палата Громад 1386–1421 рр.» (найбільш хронологічно раннього з представлених на сайті) були професори Керол Роукліфф та Дж. С. Роскелл [417].

На сучасному етапі розвитку історіографії «британського парламентаризму» так звані «конституційні ідеї» в парламентських сувоях та «політичну мову» парламентських петицій протягом 1340-х–1420-х рр. вивчає Крістофер Флетчер [311; 317], на «мовчазній присутності короля в парламенті» зосереджується Філ Бредфорд [267], до політичного памфлетерства, окрім згаданої вище К. Олівер, звертається також Гвіллім Додд [299].

Ряд досліджень, що побачили світ за останнє століття, акцентують увагу на окремих парламентах Річарда II та їх значенні. Зокрема, на конституційній кризі 1386–1388 рр. та першому імпічменті в історії англійського парламенту [364; 381; 382; 428]; парламентському тріумфі Річарда II в 1397–1398 рр. та

роботі парламентського комітету, створеного ним в Шрусбері [305; 324; 332]; а також на «останньому парламенті» Річарда II [387].

Цікавим в контексті адміністративної та конституційної історії є залучення напрацювань спеціальних історичних дисциплін, зокрема даних сфрагістики та нумізматики [354; 386; 439].

Тема «Річард II та англійський нобілітет», у витоків якої стоїть вже згаданий вище Ентоні Так [427], знайшла своїх послідовників у обличчях Кріса Гівена-Вілсона з його монографією «Англійський нобілітет пізнього середньовіччя. Політична спільнота XIV ст.» (2003 р.) [335] та Кейт Філдс, яка у 2009 р. захистила дисертацію на тему «Баронаж за правління Річарда II, 1377–1399 рр.» [309].

«Королівський *household*», *affinity* короля та магнатів, королівські рицарі, сквайри, йомени та чеширські лучники в системі патронажу, стосунки короля та джентрі – такі теми підіймають у своїх новітніх розробках Ентоні Ейтон [252], Кріс Гівен-Вілсон [336], Метью Хефферен [346] та Джеймс Л. Гіллеспі [325; 327–329]. На пострадянському просторі до подібної тематики звертаються В. В. Кудряков [166] та Р. О. Кшановський [168].

У 2013 р. новий етап у дослідженні протистояння Річарда II та лордів-апелянтів розпочала монографія А. К. Ганді «Річард II та Бунтівний Граф» [342], в якій представлено новаторський погляд на постать графа Воріка. Більш традиційними у цьому контексті, хоч і не менш важливими, є праці Дж. Л. Гіллеспі [326] та К. Гівена-Вілсона [334].

Дослідження з історії нобілітету було б неймовірно ускладненим без ґрунтового восьмитомного просопографічного довідника «Повний перелік перів Англії, Шотландії, Ірландії, Великої Британії та Сполученого Королівства, збережених, виморочних та бездіяльних», що його уклав в 1887–1898 рр. англійський дослідник генеалогії Джордж Едвард Кокейн [278–285].

Другий великий блок наукової літератури складають праці з історії Столітньої війни та дослідження, присвячені зовнішньо-політичним орієнтирам Річарда II.

Класичні роботи про Столітню війну Едуарда Перруа [187], Жана Фав'є [214], Кеннета Фаулера [216] можна поставити поряд з напрацюваннями російських науковців Н. І. Басовської [124–126], О. В. Калмикової [157; 159] та В. Г. Устінова [211].

Багатою на факти, проте застарілою у підходах, є дисертація Фредеріка Вілсона, присвячена англо-французьким, англо-німецьким та англо-папським відносинам у період самостійного правління Річарда II [438]. Окремим питанням дипломатичних стосунків з Вірменією, Португалією та миротворчим тенденціям в Столітній війні присвячені спільна праця Каролін П. Коллетт та Вінченцо Дж. ДіМарко [277], а також напрацювання Тіаго Віула де Фарія [307], Енн Каррі [290] та Крістофера Філпоттса [384].

Чималим є доробок з *ірландських студій*. Політичні інтереси Річарда II на Британських островах знайшли відображення як в загальних наративах про Ірландію, наприклад працях Пітера Невілла [179], Ю. М. Саприкіна [202], Елеонор Халл [351], так і в більш спеціалізованих дослідженнях. Найбільш ґрунтовні пояснення нібито невиважених дій Річарда II наводять у своїх працях Пітер Крук [287; 288; 289], Аластар Данн [300] та Саймон Іган [306]. П. Крук застерігає, що англо-французька та британська політика англійських королів не мають бути деагреговані. Він пропонує вживати визначення «комполітарна монархія» або «множинне королівство» до Англії XIV ст., яка, на його думку, хоч і була диференційованою та дезінтегрованою, проте мала доволі чітку політичну структуру [288, р. 7, 8, 14]. Всі три вчених пропонують розглядати «ірландський проект Річарда II» у комплексі з його імперськими, континентальними, релігійними та репрезентаційними практиками. Конструювання Ірландії, як окремого королівства [300], залучення Річарда до внутрішньо-гельської фракційної боротьби [306] та його маніпулювання різноманітними експансіоністськими моделями [288] займають важливе місце у розумінні політичної концепції монарха.

До *четвертої* підгрупи ми відносимо праці з релігійної історії. Розробка запропонованого нами концепту «політичного вікліфізму» вимагала близького

знайомства з напрацюваннями істориків у цій сфері. У дослідників не викликає сумнівів особиста релігійна ортодоксальність Річарда II [291; 293; 295], але саме взаємовідносини короля з лоллардами [127; 203; 256; 355; 366; 436] та патронаж офіційних культів святих [264; 339; 358; 418] – це теми, дослідження з яких передовсім віднесені до цієї групи. Уособленню певної ідеологічної цілі, яка мала поєднати нації та покласти край розколу в Європі, а також практичному втіленню цих ідей при дворі Річарда присвячені праці французьких дослідників Алана Маршандіза [363] та Жака Павіо [383], а також англійців Едріана Белла [260] і Джеймса Мегі [362].

П'ята підгрупа стосується культурних процесів в Англійському королівстві. Ми за аналогією з подібним дослідженням стосовно Генрі V [356], намагалися реконструювати умовну «бібліотеку» Річарда II, відповівши на питання: які книги належали королю, про які він знав, до яких мав доступ, та які, умовно, міг би читати чи слухати? Попередні роботи були або не повними [341; 349; 388], або акцентували увагу на якомусь одному з типів літератури [389]. Найближче до повноти у вирішенні цієї проблеми підійшла Патрісія Дж. Еберлі [304].

Другий пласт п'ятої підгрупи складають праці, присвячені «рікардіанським поетам» та їх взаємостосункам з монархом. Сам термін «рікардіанські поети» був запропонований видатним англійським літературознавцем Джоном Ентоні Берроу в 1971 р. [271]. Так, він, за аналогією з «вікторіанськими» чи «едвардіанськими» поетами XIX – поч. XX ст., запропонував називати авторів, що писали в 1369–1399 рр. – Чосера, Гауера, Ленгленда та автора (чи авторів) «Сера Гавейна та Зеленого Рицаря», «Перлини» та інших поем з манускрипту Cotton Nero A.X. Цю ідею в 1978 р. підтримала Енн Міддлтон, виділивши з цієї групи напрям «публічної поезії» [368].

У своїй роботі ми послуговуємося як класичними працями з історії англійської літератури [120; 152], так і роботами, що присвячені конкретним авторам чи аспектам їх творчості [405; 431], в першу чергу Чосеру [119; 141;

145; 204, 399]. Серед цих досліджень слід виділити статтю «Чосерівська аудиторія: вигадана, бажана, цільова та реальна» Пауля Штрома [411]. Американський історик прагне дослідити взаємодію тексту та аудиторії. Визначивши види аудиторії (вигадана, потенційна або цільова, бажана – та, що мається на увазі, та дійсна), автор прагне ідентифікувати кожен з них, та доходить висновків, що основна аудиторія Чосера – це група осіб на державній службі Річарда II – рицарі, сквайри, клерки.

Не поступається чисельно «чосерознавчому» і літературний доробок, присвячений вивченню його сучасника та колеги – Джону Гауеру. Ряд дослідників намагається визначити місце Гауера в коловороті подій 1390-х рр. та значення його творів для кращого розуміння «публічного сприйняття» образу Річарда II і його оточення [319; 344; 374; 402]. В цьому контексті новаторським є соціо-історичний підхід, запропонований ісландським дослідником Гретаром Рунаром Скуласоном [400].

Окремим предметом розгляду дослідників завжди був період 1397–1399 рр., т. зв. період «тиранії» Річарда II. До шостої підгрупи ми, таким чином, відносимо праці, автори яких зосереджуються на сходженні Річарда до авторитарних методів правління [174; 258], акцентують увагу на перебігу його повалення [156; 172; 182; 183] та пишуть про наслідки Ланкастеріанського перевороту [136; 212; 301]. Визначальною в цій підгрупі є праця Дугласа Біггса «Три армії в Британії. Ірландська кампанія Річарда II та узурпація Генрі IV, 1397–1399 рр.» (2006) [263]. В цьому контексті важливо виділити також новаторські праці, які або по-новому підходять до вивчення джерел, або ставлять нові запитання. Так, Кріс Гівен-Вілсон [337], оцінюючи три т. зв. ланкастеріанських наративи, введені до наукового обігу ще Джорджем О. Сайлзом [396], доходить висновків про їх повну незалежність від «Протоколів і процесу». А в іншому місці торкається питання ланкастеріанського спадку в контексті повалення не лише Річарда II, але й Едварда II [333]. Крістофер Флетчер прагне визначити, які саме політичні стратегії вкладалися в наративи, що мали виправдати Ланкастеріанський

переворот [315], а Джон Л. Леланд задає питання, чи можна вважати цей переворот королівською революцією [358].

«Авторитарному режиму» Річарда II та ланкастерському перевороту присвячена низка публікацій дослідників з Нижнього Новгороду (Т. Г. Мінеєва, А. М. Маслов) [173; 174; 175] та Єкатеринбургу (О. І. Нуждін) [182; 183], проте загалом вони є фактографічними та слідуєть за британськими традиціями у висвітленні цих тем.

Найбільш новаторськими та в певній мірі, на наш погляд, зухвалими є праці, які об'єднані в *сьому* підгрупу – гендерні студії. Вони присвячені питанням маскулінності/фемінності [314; 316; 367] та юності/зрілості [312; 314; 316; 357; 375] монарха, квір-темі [308; 367; 453], ролі жінок в придворному житті [276; 369; 415] та шлюбом Річарда II [253; 266; 380].

Крістофер Флетчер своєю монографією «Річард II: мужність, юність та політика, 1377–1399» (2008) [316] підіймає цілий пласт проблем, пов'язаних з віковою та гендерною ідентифікацією короля, а також тією роллю, яку ця ідентифікація грала в англійській політиці останньої третини XIV ст.

«Обряди переходу» від малолітства до зрілості та маркери, що їх визначають відносно Річарда II, намагається встановити в одній зі своїх робіт Марк Ормрод [375].

Сільвія Фредеріко [308] задається питанням, що можуть означати звинувачення в содомії Річарда II, якими рясніють хроніки та поеми сучасників, та намагається ввести ці звинувачення у політичний контекст епохи. Нових деталей до цієї теми додає і розвідка Аманди МакВіті [367]. Дослідниця стверджує, що аналіз відносин між чоловіками за градацією домінуючої, співучасної та підлеглої мужності дозволяє історикам визначити роль гендеру в організації соціальної та політичної ієрархії. Зрадник та рицар, на думку Е. А. МакВіті, – взаємозалежні та взаємоконструюючі гендерні ідентичності.

Образу Річарда II як анти-короля присвятила розділ свого монографічного дослідження російська історикиня О. В. Калмикова [157]. Вчена, зокрема, зосереджується на гендерних стереотипах, що існували в

Англиї XIV ст. О. В. Калмикова також опублікувала низку статей з питань формування англійської національної самосвідомості [159], посмертного культу англійських монархів [158], легітимації повалення короля з престолу [156] та розділ у колективній монографії, присвячений владним інститутам та посадам у середньовічній Англії [155]. Ця дослідниця чи не єдина на пострадянському просторі, яка пропонує новаторські ідеї та підходи до «рікардіанських студій».

Дж. М. Бауерс аналізує шедевр чеширської літератури «Перлину» в контексті бездітного шлюбу Річарда II з Анною Богемською [266]. Бекграунд другого шлюбу короля вивчає Дж. Дж. Н. Палмер [380].

Восьма підгрупа найбільш значуща для реконструкції політичної концепції Річарда II. До неї ми відносимо праці з політичної теології, потестарної імагології, візуалізації влади, дослідження політичної мови та символізму тощо. Світовим авторитетом в цих питаннях по праву можна вважати Ернста Канторовича. Його праця «Два тіла короля. Дослідження з середньовічної політичної теології» [160] задала високу планку у подібних студіях. Серед російських дослідників слід назвати М. А. Бойцова, книга якого «Велич та смиренність. Нариси політичного символізму в середньовічній Європі» [132] дозволяє краще зрозуміти природу та сенс політичних ритуалів. Під впливом М. А. Бойцова, Н. А. Хачатурян, С. К. Цатурової [221] сформувалося покоління сучасних російських дослідників політичної історії. Зокрема стереотипні образи англійських правителів досліджувала О. Д. Браун [135], їх акламаційні в'їзди в місто – В. А. Ковалєв [162], королівські інсигнії – Д. Федоров [217].

«Мова влади в епоху Річарда II» – така тема нової монографії спеціалістки з середньовічної та ранньої ренесансної літератури, дослідниці Чосера Лінн Стейлі [403] Т. зв. «словник правління» надає в одній зі своїх публікацій Найджел Сол [392]. Вплив цього «словника» на розвиток англійської мови прослідковує Юнічі Тойота [425], який констатує, що Річард здійснив свій внесок у розвиток сучасної англійської мови. До теми «політичної мови» та «текстометрії» звертається й Крістофер Флетчер [317]. Політичне

памфлетерство, як ми вже зазначали вище, вивчає Клементина Олівер [372; 373]. Вплив Італії на англійську політичну думку XIV ст. прослідковує Мікеле Кампопіано [272].

Питання політичної канонізації підіймає в своїй статті Джон М. Тілмен [418], політичну теологію Плантагенетів вивчає американський дослідник Метью Ч. Браун [268], темою політичних пророцтва займаються Леслі Кут [286], Вікторія Флуд [318] та Хелен Фултон [320].

Інколи назви праць можуть дивувати своєю претензійністю, як то «Стати цнотливим королем: Річард II та Едвард Сповідник» Кетрін Дж. Льюїс [359], «Річард II та винайдення кишенькової хустинки» Джорджа Б. Стоу [408] чи «Становлення алхімії в Англії XIV ст. Королі-Плантагенети та пошук філософського каменю» Джеймса Г'юза [350].

Ще одна тема, яка заслуговує окремого висвітлення, – це проблема візуалізації влади. Читанню візуального продукту XIV ст. вчить монографія Спайка Баклоу [269], а Селбі Вітінгем [437] реконструює хронологію збережених портретів Річарда II. Дослідники Вілтонського диптиху утворюють цілу історіографічну та мистецтвознавчу традицію, потужним двигуном якої є Варбургська школа іконографії [наприклад: 322; 340]. Важливо, що практично всі вчені, від такого класика, як Джордж Шерф [397], до наших сучасників, підкреслюють абсолютно нову для середньовіччя свідомість Річарда та його планомірне маніпулювання власним образом. Найбільш потужним дослідженням візуалізації короля стала збірка з 18 статей «Королівський образ Річарда II та Вілтонський диптих» [347] за матеріалами конференції, що відбулася у 1993 р. в Національній галереї Лондона.

До *дев'ятої* підгрупи варто включити джерелознавчі [135; 262; 273; 274; 321; 352; 432] та історіографічні розвідки [409; 419]. В цьому контексті окремо слід виділити серію публікацій Джорджа Б. Стоу, який вивчає образ Річарда II у Томаса Волсінгема [406], Жана Фруассара [407], продовжувача *Eulogium Historiarum* [410].

Варто зазначити, що у вітчизняній історіографії чи не єдиною працею, яка б напряду торкалася правління Річарда II, було дисертаційне дослідження одеського історика В. Е. Крусмана «На зорі англійського гуманізму. Англійські кореспонденти перших італійських гуманістів в найближчому своєму оточенні» (1915 р.) [165], яке на довгий час було невиправдано забутим в радянській історичній науці. Спираючись на широке коло джерел, В. Е. Крусман вибудовує перед нами яскраву панораму англійської дійсності кінця XIV ст., в якій доволі значну роль відігравав неординарний монарх Річард II [233].

В українській радянській історіографії окреслені нами теми взагалі не репрезентовані. Це було зумовлено централізацією радянської науки, зокрема і медієвістики, та зосередженням основних бібліотечних, наукових та видавничих потужностей в Москві та Ленінграді. На сучасному етапі відбувається поступове відродження англоснавства та медієвістики в Україні. Потужними центрами стали Київ, Одеса, Харків та Львів [151].

Таким чином, ми можемо констатувати, що аналіз історіографічної бази підтверджує необхідність нашого дослідження. Не дивлячись на великий обсяг літератури про Річарда II, він лишається найзагадковішим королем Англії [409, р. 601]. Правомірними є слова рецензії Скотта Вога на колективну монографію «Річард II: Мистецтво королівської влади» (1999 р.), що вийшла під редакцією Ентоні Гудмана та Джеймса Гіллеспі: «збірка містить багато корисних здогадок та інтуїцій... [Есе] не вирішують загадку Річарда, але в достатній мірі демонструють, наскільки цікавою та складною є його загадка» [цит. за: 250, с. 39]. Великий обсяг літератури не формує цілісної картини бачення самим Річардом II своєї політичної концепції влади. Так зване «big issue» з цієї теми досі відсутнє.

1.2. Джерельна база дослідження

Правління Річарда II є одним з самих документованих в середньовічній англійській історії. «Часто й густо деякі джерела дають нам змогу ніби на

власні очі його (*Річарда*) бачити, чути його мову, спостерігати його вчинки» [165, с. 423].

Загалом нами вивчено 118 одиниць різноманітних джерел, які можна згрупувати у наступні категорії: офіційні документи, хроніки, трактати, епістолярні джерела, візуальні джерела та літературні твори.

Перша та найважливіша за значенням в контексті нашого дослідження група – це *хроніки*. Частина з них, обриваються ще за правління Річарда, інші продовжуються і після його повалення, деякі є більш пізніми компіляціями. Проте, що найголовніше, більшість опрацьованих хронік складені сучасниками, а почасти і очевидцями подій.

За своїм політичним спрямуванням більш пізні хроніки можна сміливо розподілити на ланкастеріанські та рікардіанські. За територіальною ознакою ми охоплювали англійські та французькі наративні джерела. Автори більшості хронік належать до духовенства (монахи, клірики), проте почасти зустрічаються й миряни (рицарі, міщани).

Переходячи до аналізу окремих історіографічних пам'яток, слід зазначити, що однією з найбільш повних, змістовних та всеохоплюючих є хроніка Томаса Волсінгема², монаха бенедиктинського абатства в Сент-Олбансі. Написана латиною, вона є найціннішим та найяскравішим наративним джерелом Англії XIV–XV ст. Ніхто інший з тогочасних авторів не лишив такого детального опису сучасних йому подій протягом настільки тривалого відрізка часу.

Виходячи з того, що Волсінгем був висвячений в сан священника 21 вересня 1364 р., а згідно канонічного права цей обряд міг проводитися лише після того, як послушнику виповнювалося двадцять чотири роки, логічним є

² Ми працювали з двома виданнями цієї хроніки: *Chronicon Angliae, ab anno domini 1328 usque ad annum 1388, auctore monacho quodam Sancti Albani/ ed. Edward M. Thompson. London: Longman, and Co., 1874. 449 p. [59]* та *The Chronica Maiora of Thomas Walsingham, 1376–1422 / translated by D. Preest; with annotations and an introduction by J. G. Clark. London: The Boydell Press, 2005. 472 p. [98]*, а також з фрагментами інших видань [107; 108], зокрема й перекладом фрагменту тексту, який стосується селянського повстання 1381 р. російською мовою [11].

припущення, що народився він не пізніше 1340 р., тобто був майже однолітком Жана Фруассара та Джеффри Чосера. Цілком вірогідно, що, як і інші монахи-бенедиктинці Сент-Олбанського монастиря, Томас Волсінгем навчався в Глостер-колледжі Оксфордського університету та особисто був знайомий з ненависним йому Джоном Вікліфом. В записах монастиря ім'я Волсінгема як упорядника «*Liber benefactorum*» вперше згадується під 1380 р. Відомо, що він займає в цей час посаду регента монастирського хору та відповідає за канцелярію та скрипторій. В 1394 р. хроніст був призначений ігуменом монастиря в Вімондхемі. Дж. Мак-Калаг схиляється до думки, що саме в цей час Волсінгем припиняє писати свою хроніку, і автором подальших записів є його наступник на посаді голови скрипторія [365, р. 9]. Проте Дж. Кларк з цим не погоджується. Зазначаючи деякі стилістичні відмінності між ранніми та пізніми записами, він все ж притримується думки, що «Велика хроніка» (лат. *Chronica Maiora*) Томаса Волсінгема, на відміну від «Діянъ абатів Сент-Олбанського монастиря» (лат. *Gesta abbatum Monasterii Sancti Albani*) [71], є виключно авторським твором і не має жодного відношення до офіційного абатського літописання [98, р. 7].

В 1396 р., по поверненню в Сент-Олбанс, хроніст продовжує свою роботу, вже не займаючи ніяких офіційних посад. Остання згадка про Волсінгема в анналах монастиря датується 1420 р., коли він очолював братію при обранні нового абата. Але він прожив ще щонайменше два роки, адже довів свої записи до смерті Генрі V.

Окрім власної хроніки та продовження офіційного абатського літописання, Т. Волсінгем був автором низки агіографічних творів, філософських та теологічних трактатів, трактату, присвяченого нотному запису, та творів з класичної літератури³ [274, р. 835]. Саме глибоке знайомство з

³ Глибина знань Томаса Волсінгема, безсумнівно, вплинула на його історичну свідомість. Зокрема, слід зазначити, що Волсінгем був автором коментарів до «Метаморфоз» Овідія – “*De archana deorum*”, «Трагедій» Сенеки, «Громадянської війни» Лукана. Серед творів Волсінгема “*Historia Alexandri Magni Principis*” в прозі та віршах, а також робота “*Dites ditatus*”, заснована на тексті Діктуса про Троянську війну. Класичні дослідження, на думку

класичною літературою, доступ до офіційних документів та широкий кругозір роблять Т. Волсінгема непересічним та цікавим автором, який має власне бачення сучасних йому подій. Головна цінність його хроніки – великий обсяг інформації.

Джеймс Дж. Кларк, автор кращої біографії хроніста, зазначає, що Волсінгем – останній представник традиційної чернечої історіографії, «лебединої пісні чернечого літописання» в Англії, спадкоємець Вільяма Малмсберійського та Матвія Паризького. [274, р. 833]. Водночас Волсінгем – фундатор зовсім нового підходу до хроністики [274, р. 860]. Саме йому приписують відродження Сент-Олбанської школи історіописання.

Немає жодного повного рукопису хроніки Т. Волсінгема. XIV століттям датують три рукописи, виклад подій в яких доведений до 1388 та 1392 рр. (Bodley 316, Harley 3634, Royal 13 E. IX). Оригінальна ж частина хроніки Волсінгема, тобто написана на основі його власних спостережень, охоплює 1376–1422 рр. Перша частина тексту (70-90-ті рр.) більш хаотична, але разом з тим і більш детальна. В ній автор виступає з осудом Джона Вікліфа та Джона Гонта. Друга частина детально відредагована та більш стилістично виважена. Безсумнівний противник тиранії Річарда II і прихильник нової династії, Волсінгем – рішучий антагоніст одноосібної, безконтрольної влади монарха. Що відрізняє сент-олбанського монаха від сучасників, так це постійні нарікання на внутрішні міжусобиці, правопорушення, безлад, які послаблюють Англію та заважають її процвітанню.

В рукописі Bodley 316, датованому 1388 р. Волсінгем ще не критикував Річарда II, тоді як в текст 1394 р. (Harley 3634) вже вставлено під 1382 р. епізод з відставкою канцлера Скрупа та критикою молодого короля. В «Королівському манускрипті» 1397 р. (Royal 13 E. IX) Річард і зовсім виглядає як вироджений

Дж. Дж. Кларка, справили неймовірний вплив на його хроніку. Його історія отримала більш літературний характер. Він прикрасив свою розповідь прикладами і цитатами з різних авторів, а його власні вирази стали більш яскравими. Він перетворив деякі з найбільш значних політичних та військових епізодів в сцени пропорційні зображенням у класиків [274, р. 835, 858].

та безпорадний тиран⁴. До рукопису додано фрагменти під 1383 р. про вимагання Річардом грошей з англійських монастирів та втрату запалу під час організації «хрестового походу» на Фландрію, змінено інформацію щодо парламенту в Солсбері 1384 р., а під 1386 р. хроніст і зовсім натякає на інтимні стосунки між Річардом та де Вером. Змінюється і погляд на Ланкастера – від осуду Джона Гонта до підтримки його дій [406, р. 83–86].

Після Ланкастеріанського перевороту тон хроніки змінюється: від невеликих редактур та натяків Волсінгем переходить до гучних звинувачень, копіює ланкастеріанські пропагандистські трактати, зокрема «Протоколи та процес». Т. зв. «*Annales Ricardi Secundi*» (MS CCC VII (2), 1408 р.) – найбільш жорстка по відношенню до Річарда II хроніка Волсінгема. Це і не дивно, адже вона написана в правління Генрі IV. В той час як «*Ypodigma Neustiae*» (CCCC 240, 1419 р.) та «*Historia Anglicana*» (Arundel VII, 1422 р.), створені вже за Генрі V, більш поблажливі та м'які.

Лише «Аннали» під 1395 р. описують дивну поведінку короля на похоронах Роберта де Вера та наводять унікальну інформацію про страти Глостера та Ерундела в 1397 р. Лише «Аннали» засвідчують непопулярність Річарда перед початком другого ірландського походу та цитують пророцтво відлюдника Вільяма Норхема. Волсінгем саме в цій хроніці зазначає, що Річард вірить брехливим підлабузникам, неправдивим пророцтвам та схильний до самообману, а також наводить «гомерівський каталог актів тиранії Річарда II». Вторгнення Генрі в Англію описане на 8 сторінках, в той час як в «*Ypodigma Neustiae*» лише на одній. Поваленню Річарда загалом в «*Ypodigma*» присвячено 2 сторінки, в «*Historia*» - 5, в той час як в «*Annales*» цілих 30. В «Анналах» Волсінгем часто глузує з Річарда і завершує опис його життя тим, що король

⁴ Можливо ворожість Волсінгема до Річарда можна пояснити через вірність хроніста Сент-Олбансу. В останнє десятиліття XIV ст. абати Томас де ла Мор та Джон Мут були залучені до суперечки з вестмінстерським абатом Вільямом Колчестером стосовно першості серед абатів в парламенті. 30 вересня 1397 р. на вимогу короля Мут мав поступитися місцем «першого абата» королівства Колчестеру [406, р. 100–101].

заморив себе голодом. В той час як в більш пізніх хроніках під 1404 та 1407 рр. фігурують згадки про те, що Річард міг бути ще живим [406, р. 90–99].

Таким чином, манускрипти Bodley 316 та Harley 3634 зображають Річарда доволі нейтрально. Royal 13 E. IX та CCCS VII (2) – найбільш негативно: Генрі IV вдався до пропаганди, цензури та фальсифікацій, а Волсінгем – до опортунізму. Генрі V поважав Річарда II і переглянув відношення до нього, те саме зробив і Волсінгем в рукописах CCCS 240 та Arundel VII, засвідчивши тим самим вплив громадської думки та політичної пропаганди на монастирське літописання [406, р. 100–102].

Хроніка Т. Волсінгема вперше вийшла друком 1574 р. під керівництвом Метью Паркера, архієпископа Кентерберійського. В той же час антиквар Джон Стоу вперше здійснює її переклад англійською мовою. В 1863–1864 рр. Генрі Томасом Райлі та в 1874 р. видатним палеографом, головним бібліотекарем та першим директором Британського музею Едвардом Мондом Томпсоном [59] були здійснені перші спроби наукового видання хроніки. Вони зіштовхнулися з певною плутаниною в масі копій, проте їх найбільша заслуга – детальне розшифрування рукописів. В 1937 р. Вівіан Гантер Гелбрайт довів раз і назавжди, що Волсінгем є автором усіх шести згаданих вище рукописів, і видав частину хроніки, яка охоплює 1406–1420 рр. В 2003 р. під редакцією Дж. Тейлора, В. Чайлда та Л. Воткіса вийшла «The St Albans Chronicle: The Chronica Maiora of Thomas Walsingham, I. 1376 – 1394» [фрагменти цього видання див.: 107], а в 2005 р. – «The Chronica maiora of Thomas Walsingham, 1376–1422» [98] в перекладі Д. Пріста, під редакцією Дж. Дж. Кларка. Останнє видання є найбільш повним, це повністю переглянутий текст «Chronica Maiora» Томаса Волсінгема.

Інше, не менш вагоме джерело, що охоплює широку панораму історичних реалій XIV ст. в Європі, безсумнівно, є «Хроніки Франції, Англії, Шотландії та Іспанії» [56; 57]⁵ Жана Фруассара (1337–1410). Написані старофранцузькою

⁵ Ми користувалися англійським перекладом Фруассара, здійсненим Томасом Джонсом, а саме його двотомним лондонським виданням 1839 р.

мовою, вони охоплюють період 1326–1399 рр. та існують в трьох редакціях. Сам автор пише: «Я добре знаю, що коли я помру і перетворюся в попел, ця велика і благородна історія лишиться потрібною, і благородні та відважні люди будуть отримувати від неї задоволення та корисні приклади» [57, р. 68].

Жан Фруассар походив з родини заможних валансьєннських міщан з Геннегау та отримав непогану освіту в приходській школі. Ще в юному віці в нього виник хист до написання віршів, і вже тоді він прославився як поет, прислуговуючи секретарем при дворі королеви Філіппи. Фруассар доволі багато подорожував, був очевидцем багатьох сучасних йому подій, особисто був знайомий з «великими світу цього», та на меті собі ставив опис рицарських звичаїв як таких, не маючи патріотичних почуттів і не схиляючись на жодну зі сторін. Фруассар оспівує героїства тих, кому слугує на той момент, а слугував він протягом свого довгого життя чимало кому: зокрема, Роберу Намюрському, герцогам Брабантському та Бургундському, графам де Блуа та де Фуа та іншим. «Співець рицарства», космополіт в середньовічному розумінні цього слова, Фруассар, за аналогією з Волсінгемом, може бути названий представником «лебединої пісні» рицарського історіописання.

Бажаючи отримати довіру читача, Фруассар часто вказує імена своїх знатних інформаторів, які повідомили йому той чи інший факт. Зосереджений в цілому на перебігу подій у Франції, тим не менш багато сторінок своєї праці Фруассар присвячує і англійській дійсності. В 1395 р. хроніст повторно відвідує Англію та дарує королю Річарду зібрання своїх віршів. Провівши при англійському дворі чотири тижні, він роздобув цікаву інформацію про ірландський похід Річарда, про внутрішньополітичну кризу, що назривала в Англії, а також про стан справ в англійській Гієні та мирні тенденції в переговорах з Францією. В результаті він з жалем писав про повалення англійського монарха.

Загалом відношення Фруассара до Річарда доволі чітко розділяється на три періоди – до 1389 р., 1389–1396 рр. та 1397–1399 рр., детальний їх аналіз приводить у своїй роботі Дж. Б. Стоу [407].

Молодий Річард та його взаємовідносини з графом Оксфордом викликають певний осуд з боку хроніста. Фруассар зауважує, що з-поміж всіх людей король більш за інших любив герцога Ірландського, і коли останній казав, що біле це чорне, а чорне це біле, король погоджувався з ним. Де Вер ніби причарував монарха та був винний у його негараздах і суперечці з дядьками [407, р. 334].

Період 1389–1396 рр. містить більш позитивну характеристику Річарда II. Фруассара захоплює любов Річарда до королеви Анни та його горе по її смерті. Проте стосовно періоду 1397–1399 рр. хроніст змальовує песимістичну картину: Річард стає більш мстивим та злобним, довіряє молодим та дурним радникам. Фруассар відзначає невдоволення політикою короля та популярність Генрі Болінброка. Граф Дербі зображений мучеником, а Річарда хроніст звинувачує в неповазі до законів та традицій [407, р. 335–338]. Фруассар завершує свою історію вражаючою розповіддю про Матіса, улюбленого грейхаунда короля, який покинув господаря заради Болінброка – символічний процес зміни вірності підданців Річарда.

На жаль, академічне видання хронік Фруассара російською мовою обмежується 1325–1350 рр., отже не є для нас цікавим, проте хочеться відмітити блискучий переклад М. В. Анікієва та наукову редакцію Ю. П. Малініна.

До монастирських хроністів, як і Волсінгем, належить Генрі Найтон. Його «Хроніка в 5-ти книгах» (лат. *Chronicon*) [78] написана латиною, та охоплює період з 959 до 1396 року, коли, вочевидь, хроніст помирає. Мізерні біографічні дані про хроніста містяться в його хроніці. Походив він з села Найтон, що в двох милях на південь від Лестера, навчався в Оксфорді і в 1363 р. став каноніком августинського монастиря Святої Марії на Луках в Лестері. Імовірно саме походження зробило Найтона наближеним до дому Ланкастерів, що не могло не відобразитися на його політичних поглядах. Виводячи правління Едварда III як «золоте століття» для англійців, Генрі Найтон постійно невдоволений як внутрішньою, так і зовнішньою політикою

Річарда II, незмінно трактуючи конфлікти короля і Джона Гонта на користь останнього.

Особисті симпатії Гонта до лоллардів не могли не вплинути на Найтона, який не просто стриманий в осуді єретиків, але й доволі добре обізнаний в їх вченні [157, с. 488–489]. Найтона часто називають «першим літописцем лоллардів» в Англії. Три перші книги хроніки не оригінальні і не мають інтересу для дослідників, а ось дві останні є цінним джерелом з історії Едварда III та Річарда II. В XIX ст. існувала гіпотеза щодо «продовжувача Найтона», якому й приписувалися ці дві книги. Проте в 1957 р. В. Г. Гелбрайт довів авторство Найтона та встановив цілісність його твору.

Вперше хроніка Генрі Найтона була опублікована в 1652 р. Роджером Твісденом у складеній ним збірці середньовічних літописів «Десять письменників історії Англії» (лат. *Historiae Anglicanae Scriptores Decem*). Новітнє видання побачило світ в 1995 р. в Оксфорді за редакції відомого британського історика-архівіста Джеффри Говарда Мартіна.

Друга частина «Історії життя та правління Річарда II» (лат. *Historia Vitae et Regni Ricardi Secundi Anglie Regis, a monacho quodam de Evesham consignata*) [75; 117], яка охоплює період 1390–1402 рр. і була написана монахом Івшемського абатства протягом першого десятиліття XV ст., також приймає лінію, прихильну до дому Ланкастерів, проте автор доволі стриманий в негативних оцінках правління Річарда II. К. Гівен-Вілсон вважає це джерело в значній мірі незалежним і тому приділяє йому вагому увагу. Особливо детально івшемський монах відображує просування Генрі Болінгброка долиною Северна в липні-серпні 1399 р., очевидцем якого він сам був.

Vita Ricardi Secundi зберіглася в трьох рукописах: British Museum, MS Claudius B. IX та MS Tiberius C. IX, а також Oxford, Bodleian Library, MS Rawlinson 378. Хроніка була видана в 1729 р. англійським антикваром Томасом Герном та в 1977 р. Джорджем Б. Стоу.

Третім основним джерелом ланкастеріанського спрямування є «*Continuatio Eulogii*» [63; 66], написана, імовірно, близько 1428 р. Хроніка

зберіглася в одному рукописі, BL, MS Cotton, Galba E. VII, а її текст охоплює 1364–1413 рр. та є продовженням іншого твору «Виклад історії від початку часів» (лат. *Eulogium Historiarum sive Temporis*). Основна частина присвячена останньому десятиліттю правління Річарда II та найбільш детально описує його так звану «тиранію», зокрема сакралізацію придворного церемоніалу. Сенсаційна церемонія Річарда з короною не згадується в жодному іншому джерелі, ні у Волсінгема, ні у Івшемського монаха. Автором даної роботи був монах-францисканець з Кентербері, можливо близький до архієпископа Ерундела, одного з головних гравців на англійській політичній арені 1397–1400 рр. Це пояснює повністю ворожий тон хроніки по відношенню до правлячого монарха. Окрім офіційних документів, хроніст активно звертається до розповідей очевидців та чуток. Ще в 1913 р. Чарльз Летбрідж Кінгсфорд висунув припущення, що «Продовження викладу» - це збірка з різних джерел. Цю тезу в 1975 р. заперечив Ч. Г. Кліффорд. Ретельно проаналізувавши текст рукопису, віднайшовши в ньому «склейки» під 1401, 1405 та 1413 рр., Дж. Б. Стоу дійшов аналогічного з Ч. Л. Кінгсфордом висновку. «*Continuatio Eulogii*» - це компіляція з різних джерел [410, р. 671].

Ще один близький до ланкастеріанської позиції автор, Адам Аск [58] дає доволі цікаву оцінку очевидця та займає чітку позицію критики будь-яких проявів тиранії, як з боку Річарда II, так і зі сторони Генрі IV. Хроніка (лат. *Chronicon*) Адама Аска має вагому перевагу над іншими сучасними їй історіографічними роботами: її автор був світською людиною. Народився він 1352 р. в м. Аск в графстві Монмутшир, Уельс. Першим покровителем Адама був Едмунд Мортімер, граф Марч, який відіслав молодого валлійця в Оксфорд вивчати право. По закінченню навчання він був викладачем канонічного права в рідному коледжі, юристом в суді Кентербері в 1390–1397 рр., членом парламентів 1397 та 1399 рр., знаходився під покровительством єпископа Ерундела. Аск особисто приймав участь в марші Генрі Болінброка від Брістоля до Честера, входив в комісію, яка розслідувала зловживання Річарда II та його оточення [365, р. 7]. Найбільш повно та детально в його хроніці відображені

події саме 1397–1401 рр. Проте, зберігаючи вірність покійному графу Марчу та його родині, він не міг признати легітимність Генрі IV як законного монарха.

Написана латиною, хроніка в цілому за характером нагадує щоденник. Вона була відредагована, перекладена англійською мовою та видана білінгвою в 1876 р. Е. М. Томпсоном. Саме цим виданням ми й користувалися. Її друге, доповнене видання побачило світ в 1904 р. та було відтворене двічі в репринтних виданнях 1980 та 1990 рр. Нова редакція та переклад хроніки були здійснені К. Гівеном-Вілсоном в 1997 р.

З англійських хронік більш позитивно постать короля оцінюється у Вестмінстерській хроніці та в хроніках цистерціанських абатств Делакре [65], Керкстолл [79; 92] та Воллі [55], які можна назвати в певному сенсі рікардіанськими.

Важливим історичним документом правління Річарда II є хроніка, написана у Вестмінстерському абатстві, яка охоплює 1381–1394 рр. [112]. Ця хроніка зберіглася в єдиному рукописі – Corpus Christi College, Cambridge, 197A., поряд з трьома послідовними продовженнями «Поліхронікона» Ранульфа Хігдена, які описують події 1327–1381 рр. Видана хроніка була Л. Ч. Гектором та Барборою Ф. Гарві в 1982 р. Доктор Гарві робить спробу ідентифікувати писця, і визначає, що їх було не менш двох, а то й три, та датує хроніку часом до 1397 р.

Майже половину загального об'єму хроніки містить опис подій 1386–1388 рр., в тому числі копії документів «Безжального парламенту». Можливо, саме ці події і спонукали автора написати продовження хроніки після 1381 р.⁶ Свої свідчення монах черпає в тому числі з королівської канцелярії. Більш того, Вестмінстерське абатство завжди було в центрі подій, та доволі добре освічене в парламентських справах. Б. Ф. Гарві зазначає, що монах був «чесним, але не

⁶ Обурення абатства проти апелюнтів було викликане «негідним» вчинком герцога Глостера, який 19 лютого 1388 р. примусово витягнув з Вестмінстера на страту головного суддю Тресселіана, який користувався правом притулку.

глибоким». Він використовував всі матеріали, що потрапляли йому до рук, не намагаючись поєднати їх чи збалансувати.

Хроніка Керкстолла складається з двох логічних частин. Перша охоплює період 1397–1398 рр. та зображує Річарда сильним, мудрим правителем, здатним встановити порядок у власній державі. Друга частина, присвячена подіям 1398–1400 рр., була імовірно складена вже після перевороту, відношення до Річарда змінюється, що можна пояснити впливом Ланкастерів, на землях яких розташовувалося абатство.

Хроніст з абатства Делакре, що в Статфордширі, явно симпатизував Річарду II: будь які виступи проти короля ним трактувалися як «несправедливі» та «злочинні» заколоти. Його оповідь охоплює 1337–1403 рр. Проте починаючи з 1400 р. відчутна різка відмінність від попередніх частин, що свідчить не просто про зміну політичної орієнтації, але й про зміну самого автора.

Наприкінці 1399 р. Генрі IV відправив лист в усі монастирі з проханням вивчити їх хроніки. Новий король вдався до пропаганди, цензури та фальсифікації. Ланкастеріанському політичному тиску поступилися автори з Івшему, Делакре та Керкстола. Всі вони до 1399 р. цілком позитивно відгукувалися про Річарда, а після цього – тексти були переписані в критичному негативному тоні [406, р. 101–102].

До монастирських хронік також належить використана нами «Анонімна хроніка абатства св. Марії в Йорку» [1; 96] – велика хроніка, яка охоплює історію Англії від легендарного Брута до 1381 р. Вона була написана англо-нормандською мовою анонімним монахом та включає найбільш детальні описи середньовічних парламентів (зокрема, «Доброго парламенту» 1376 р.) та оригінальні свідчення про Селянське повстання 1381 р. (ця частина явно писалася очевидцем). Рукопис хроніки був відомий антикварам XVI ст. Розділ 1331–1381 рр. був опублікований в 1927 р. В. Г. Гелбрайтом.

Менше значення мають «Історія та картулярії монастиря св. Петра в Глостері» (лат. *Historia et Cartularium Monasterii S. Petri Gloucestriae*) [74], яка лишила інсайдерські свідчення про проведення Глостерського парламенту

1378 р., «Велика книга Стонелі» [109], укладена Томасом Пайпом, абатом цистерціанського монастиря Стонелі, біля Ковентрі, з якої ми, зокрема, черпаємо інформацію про битву біля Редкот-Брідж 1387 р., а також «Хроніка» (лат. *Chronica de reba gestis abbatum S. Augustini Cantuariae*) Вільяма Торна [115], що охоплює історію абатства від його заснування в 598 р. до смерті хроніста в 1397 р. Чернець кентерберійського бенедиктинського монастиря св. Августина лишив, зокрема, й незалежний, але вузький погляд на Саймона Барлі, як загрозу місцевим громадам та церковним правам. Торна більше цікавили господарські та юридичні питання, ніж церковна чи світова історія. Хроніка Вільяма Торна зберіглася в двох рукописах із зібрання Коледжу Христа в Кембриджі (MS 189) та в Британській бібліотеці (Add. MS 53710). Вперше вона була видана в 1652 р. Роджером Твісденом. Нове коментоване наукове видання хроніки здійснив в 1934 р. Безіл Блеквелл.

До світських хронік належать твори лондонських авторів [19; 21], які проливають світло на ситуацію в столиці, та більш пізня «Хроніка» Джона Гардінга [73]. Виходець з нортумберлендського рицарства, Гардінг з раннього віку знаходився на службі у Генрі «Готспура» Персі і супроводжував його при Гомільдон-Гіллі та Шрусбері в 1402–1403 рр. Нам його хроніка цікава саме свідченнями про Ланкастеріанський переворот, в якому Персі зіграли ключову роль.

Безумовно, до табору прихильників короля (рікардіанців) належать автори двох французьких хронік. Автор першої з них, що має назву «Римована історія Річарда II, чи Взяття в полон та смерть короля Річарда» (франц. *Histoire la Prinse et Mort du Roy d'Angleterre Richard*, відома як «Метрична історія») [116]⁷, Жан Кретон – французький рицар з Бургундії, який в 1399 році прибув до Англії, вступив на службу до графа Солсбері та супроводжував короля під час його ірландської експедиції та подальших поневірянь в Англії. Кретон повернувся до Франції незадовго до повалення Річарда, продовжив служити

⁷ Ця хроніка в науковій спільноті більш відома за своїм англійським прозовим перекладом за редакції Джона Вебба (видання 1824 р.), яким користувалися і ми.

герцогу Бургундському та помер в 1420 р. За словами самого Кретона, після падіння Річарда граф Солсбері попросив його написати історію «про ті трагічні події». Наприкінці 1401 р. чи на початку 1402 р. Кретон в складених французькою мовою віршах (хроніка витримана в традиціях рицарського роману) розповів про побачене ним, доповнивши викладку інформацією про позбавлення короля влади та повернення королеви Ізабелли до Франції [157, с. 480]. В момент написання хроніки, в 1401–1402 рр., Кретон вірив в те, що Річард ще живий, і ставив на меті підняти французьких дворян проти узурпатора.

Не дивлячись на фактичні помилки та неточності, хроніка Жана Кретона містить достовірні свідчення безпосереднього учасника та очевидця описаних подій. Найбільш повний багато ілюмінований рукопис «Метричної історії» - Harley MS 1319, датується 1405 р. та зберігається в Британській бібліотеці. Інші манускрипти XV ст. зберігаються в Бодліанській бібліотеці Оксфордського університету, бібліотеці Ламбетського палацу в Лондоні, Національній бібліотеці Франції в Парижі та муніципальних бібліотеках Валансьєнна та Руана.

Імовірно, автор другого тексту – «Хроніка зради та смерті Річарда II, короля Англійського» (франц. *Chronique de la Traison et Mort de Richart Deux Roy Dengleterre*) [60] – також походив з Бургундії і був пов'язаний з герцогом Екзетером, братом короля. В Англію, вірогідніше за все, він прибув з почтом Ізабелли Французької в 1397 р. і до Франції повернувся в липні 1401 р. разом з принцесою. Його твір написаний до 1412 року з позиції прихильника поваленого Річарда. Більша частина тексту зіставлена на основі особистих вражень та спостережень невідомого автора. Хроніка, що охоплює період 1397–1400 років, зберіглася в чотирьох версіях різного обсягу. Можливо, що першою була найкоротша версія, а наступні зазнали редакції та були розширені завдяки матеріалам, запозиченим у Жана Кретона [157, с. 504-505]. Автор «*Traison et Mort*» менш ретельний у відборі свідчень, проте цікавим є його трактування конфлікту між Болінброком та Моубреєм, висвітлення обставин смерті Річарда

II та опис змови на Богоявлення. Фактично його твір – це пропагандистський трактат, в якому автор-француз оплакує нещасного монарха з метою збудити французьку знать до дій проти узурпатора.

Обидві французькі хроніки були введені до наукового обігу лише в ХХ ст. Відомі і до того, вони чомусь не привертали уваги дослідників. Тепер, зокрема, «Метрична історія» визнається першочерговим джерелом у вивченні подій в Конві, які стали поворотним моментом Ланкастеріанського перевороту.

З іноземних хронік ми також зверталися до французької «Хроніки абатства Сен-Дені» [61; 62] та шотландського «Scotichronicon» Волтера Бауера [27].

Настільки ретельна увага приділена текстам хронік пояснюється їх першочерговим значенням при аналізі політичної концепції Річарда II, яку ми реконструюємо на основі політичних практик монарха, інформацію про які можна почерпнути саме з сучасного йому літописання.

До другої групи джерел ми віднесли *трактати*. В першу чергу, мова йде про «зерцало для принців» Егідія Римського (Еджідіо Колонна, Жиль де Рома) «Про правління державців» (лат. De regimine principum) [18], яке слугувало взірцем для політичної програми Річарда II, а тому вивчення цього тексту важливе для розуміння того підґрунтя, на якому базувався політичний світогляд короля. Цей трактат був написаний латиною відомим філософом та теологом близько 1280 р. для французького короля Філіпа IV Вродливого, як настанови державцю про добре правління. Це типовий схоластичний текст з чіткою структурою та розвиненою схемою логічних доказів, побудованих на основі аристотелівських силогізмів. Книга Егідія Римського користувалася популярністю в Європі XIV–XV ст. Вона була перекладена французькою, італійською, каталонською, португальською, іспанською мовами. Існував і англійський переклад, виконаний на замовлення Саймона Барлі для Річарда II. Саме за цією книгою, імовірно, королівський вихователь навчав свого найяснішого учня [140, с. 63–69].

«Книга про рицарський орден» (*Libre de l'orde de cavalleria*) Рамона (Раймонда) Люля (Лулія, Луллія) [6], написана каталонською мовою в 1275 р., протягом всього Середньовіччя сприймалася як посібник з рицарства. В XIV ст. трактат було перекладено французькою та англійською мовами. Рамон Люль – місіонер, поет, філософ, теолог, походив з Майорки. Рицарська етика, рицарські ідеали, рицарський менталітет, засвоєні Люлем в юності, в цій книзі знайшли своє системне вираження. Люль був прихильником нового хрестового походу, але походу безкровного, що мав втілити свою мету через переконання, діалог, диспут, ідейну суперечку [6, с. 216]. В своєму творі він виражає думку про перетворення духовно-рицарських орденів в один великий місіонерський орден. Ця ідея була близькою оточенню Річарда II, зокрема Філіпу де Мез'єру з його Орденем Страстей Господніх, до якого вступив і англійський король, і наближені до нього особи.

Трактат «Про чотири частини королівського образу» (лат. *De Quadripartita Regis Specie*) [64] зберігся в багатоілюмінованому рукописі Bodleian Library, Oxford, Bodley MS. 581, що, окрім цього тексту, містить також фрагменти псевдо-арістотелівського компендіуму життєвих настанов *Secreta Secretorum*, сонник, довідники з геомантії, фізіогноміки та астрології. Відомо, що ця збірка була виконана на замовлення самого Річарда II після 1391 р. Автором трактату про управління імовірно був Джон Торп, скарбник Ірландії та жертва репресій апелянтів. Ми вважаємо цей твір (з огляду на те, що він був написаний для Річарда, можливо замовлений ним, прочитаний та взятий на озброєння королем) важливим для аналізу політичної концепції монарха. *De Quadripartita Regis Specie* був опублікований в 1977 р. у збірці «Чотири англійських політичних трактати епохи Пізнього Середньовіччя» за редакції Жана-Філіпа Гене.

«Королівська книга» (лат. *Liber Regalis*) [83; 118] – англійський середньовічний ілюмінований рукопис, що був складений в 1382 р. для проведення коронації Анни Богемської. *Liber Regalis* містить ордо для коронації короля, короля та королеви і тільки королеви, а також подробиці, що

стосуються поховання короля. Кожна літургія відкривається повносторінковою ілюстрацією з зображенням події. Рукопис містить порядок служб для всіх наступних коронацій аж до Єлизавети I Тюдор включно, та лишився основою і для всіх наступних ордо. Манускрипт зберігається у Вестмінстерському абатстві (MS 38). Виданий він був у 1901 р. Леопольдом Дж. Вікхемом Леггом.

Ще один залучений нами трактат – це «Майстер гри» (англ. *The Master of Game by Edward, second duke of York: the Oldest English Book of Hunting*) [103] – середньовічний мисливський трактат, написаний між 1406 та 1413 рр. Едвардом Норвічем, герцогом Йоркським. Найдавніша англійська книга про полювання, цей трактат зберігся в 27 рукописах та був виданий в 1904 р. модернізованою англійською Вільямом та Флоренс Бейлі-Громан з есе по середньовічному полюванню та передмовою президента США та відомого мисливця Теодора Рузвельта.

Загалом цей твір є англійським перекладом більш ранньої роботи Гастона Феба де Фуа «*Livre de chasse*». Едвард, один з улюблених кузенів Річарда II, який за його правління носив титули графа Ратленда та герцога Омерля (Омаля, Олбермаля), за Генрі IV займав посаду майстра королівських ігор та присвятив свою книгу юному принцу Уельському, майбутньому Генрі V. До трактату Гастона Феба Едвард Йоркський додав п'ять розділів про полювання на оленя та зайців в англійському стилі. В контексті нашого дослідження «Майстер гри» Едварда Норвіча є важливим саме з огляду на опис полювання на білого оленя. Білий олень (*white hart*) – був особистою емблемою Річарда II. Паралелі проведені в трактаті між цією твариною та Христом важливі для розуміння політичної концепції Річарда II.

Останнє джерело з цієї групи – «Історія або Розповідь про образ та форму чудесного Парламенту» (лат. *Historia sive Narracio de modo et forma mirabilis Parliamenti*) Томаса Фавента [70]. Автор трактату ідентифікований з клерком з єпархії Солсбері, який займав деякий час посаду збирача дрібних субсидій в Лондоні (1391–1395 рр.), а потім знаходився на канцелярській службі в Вілтширі. Його твір, побудований як коротка латинська хроніка

антирікардіанських парламентів 1386–1388 рр., став об'єктом ретельного аналізу низки сучасних дослідників [299; 372; 373], які загалом доходять висновків про оригінальність, незалежність цього трактату та вважають його взірцем раннього памфлетерства. На думку Клементини Олівер, головної дослідниці тексту, твір Фавента ґрунтувався на громадській думці та був розрахований для публічного простору лондонських клерків.

Об'єктом нашого розгляду стали також офіційні *документи та актові матеріали* часів правління Річарда II. Зокрема, так звані Charter [38], Close [39–44], Fine [45–47], Patent [48–52], Issue [77] та Trespice [89] Rolls надають невичерпний матеріал стосовно фінансової політики монарха, системи патронажу, певних призначень на посадові та придворні місця, стосовно земельних пожалувань, церемоній, посольств та особистої скарбниці короля.

П'ятий том «Calendars of the Charter Rolls» містить королівські грамоти, зареєстровані у канцелярії – найбільш поважне джерело з канцелярських сувоїв. Проте за обсягом Сувої хартій поступаються календарям патентних листів (Calendar of the Patent Rolls). Останніх зібрано шість томів за правління Річарда II.

«Calendars of the Close Rolls» містить реферати близьких листів, які були закритими / запечатаними, та адресованими одній або декільком особам. Правління Річарда II документує шість томів «Закритих сувоїв».

«Calendars of the Fine Rolls» (3 томи) фіксують виплати королю за різноманітні пільги, такі як помилування та ліцензії.

Використовувалися й доступні парламентські акти [67; 68; 91], які безсумнівно репрезентують роботу англійського парламенту та взаємовідносини цього представницького органу з монархом. Особливо цікавими є складені в парламенті «Протокол та процес над Річардом II» (англ. The Record and Process of the renunciation of King Richard the Second since the Conquest and of the acceptance of the same renunciation, together with the deposition of the same King Richard, here follow) [106] – офіційна версія того, що відбувалося в Лондонському Тауері та Вестмінстерському абатстві з 29 вересня

по 1 жовтня 1399 р. Вона містить звинувачувальний акт проти Річарда II, який ілюструє його так звані «зловживання», та дозволяє нам реконструювати політику монарха щодо шерифів, чеширської гвардії, певних придворних церемоній та усвідомлення Річардом поняття монаршої величі. Мета цього тексту виправдати узурпацію Генрі Ланкастером англійської корони. Цей текст став джерелом інформації для багатьох тогочасних хронік.

Як альтернатива офіційним «Протоколу та процесу над Річардом II» існують три т. зв. «ланкастеріанських наративи» [101], що стоять на межі між офіційними документами та чимось схожим на інформаційний матеріал. Ці тексти вперше були опубліковані в 1981 р. істориком Джорджем Осборном Сайлзом [396]. Вони збереглися в єдиному рукописі на fos. 236v-237r з *Corpus Christi College Cambridge MS 59*, де мають назву «*La Manere de la Renonciatione del Roy Richard de sa corone et de la eleccion del Roy Henri le quarte puis le conquiste etc.*». Як було зазначено вище, повторний аналіз цих наративів К. Гівеном-Вілсоном [337] дозволив ідентифікувати їх автора та вказав на незалежність цього джерела від «Протоколу».

Залучалися також статuti, ординанси та акти ірландського парламенту [93], статuti англійської корони [94], процедури та постанови таємної ради [86], закони англійського Адміралтейства, зібрані у т.зв. «Чорній книзі» [97]. Окремі статuti, які стосуються релігійної [2; 3] та торгівельної [9] політики Річарда II, доступні в російському перекладі.

Цінним джерелом, що протягом періоду в два роки (1392–1393 рр.) відображає роботу Королівської ради та дає змогу точно визначити її особовий склад в цей час, є «Журнал клерка Королівської ради» [23] (*див. Додаток В.1*).

Серед інших офіційних джерел слід назвати заповіти [22; 30], книжкові інвентарі [76; 349; 388], релігійні документи [7; 95; 111], документи стосовно діяльності Ордену Підв'язки [85], ордер про зруйнування палацу Шин [104] та епітафію Річарду II [88].

Основні доступні джерела з дипломатичних стосунків англійської монархії за правління Річарда II, які ілюструють взаємовідносини короля з

папством, німецькими князями, французьким монархом тощо, зібрані в доволі потужному виданні Томаса Раймера «Foedera...» [69]. Документи представлені латиною з резюме англійською мовою. Раймер витратив на цю працю двадцять років свого життя. Перше видання «Foedera» складалося з 20 томів, виданих в 1704–1735 рр. (епоха Річарда відображена в третьому томі видання).

Важливим джерелом з історії зовнішньополітичних зв'язків Англійської корони останньої третини XIV ст. є також *епістолярна спадщина*. Едуардом Перруа в 1933 р. було видано збірку дипломатичної кореспонденції Річарда II [102]. Загалом вона містить 252 листа в повнотекстовому варіанті (якщо цей лист раніше не публікувався) та у вигляді конспекту (якщо лист вже був опублікований раніше). До папи, піренейських монархів, імператора, німецьких та італійських правителів листи складені латиною, до короля Франції, Наварри та нижньоземельних правителів – французькою. Даний матеріал є корисним джерелом з вивчення «дипломатичної мови», широти зовнішньополітичних зв'язків Англії та її інтересів у цій царині.

Крім збірки Е. Перруа, ми зверталися і до інших зразків епістолярного жанру, таких як: лист короля з Ірландії в Раду [81], лист папи Іоанна XXII Едварду II стосовно елею для коронації [82], лист невідомого автора про в'їзд Річарда II в Лондон у 1392 р. [87], два листи герцогам Ланкастерським 1381 та 1399 рр. [432] тощо.

Літературні джерела цього періоду численні. Написані латиною, середньофранцузькою, середньоанглійською мовами, англо-норманським та чеширським діалектами, вони допомагають краще зрозуміти побут та пріоритети людей XIV ст. Варто зазначити, що чимала кількість образів, виведених у своїх літературних творах такими авторами як Джеффри Чосер, Джон Гауер та Вільям Ленгленд, стали скарбницею для алегорій, алюзій, асоціацій, що їх використовували у власних політичних дискурсах основні гравці фракційного протистояння в Англії останньої третини XIV ст., не зважаючи на те, чи вкладали самі автори таке значення в свої твори, як їм приписували.

В роботі нами використовувалися «Кентерберійські оповіді» [13; 14], «Троїл та Крессіда» [16], «Книга герцогині» [15] «Пташиний парламент» [15] та вірш «Lack of Steadfastness» [53] Джеффри Чосера, «Confessio Amantis» [99; 100] та «The Tripartite Chronicle» [72] Джона Гауера, поема «Пірс-орач» [5] Вільяма Ленгленда, поема «Примирення між королем Річардом II та громадянами Лондона» [90] Річарда Мейдстона, шедеври алітераційної поезії на чеширському діалекті «Сер Гавейн та Зелений лицар» і «Перлина» [10], а також «Життя Чорного принца» Герольда Чандоса [84].

Особливе місце в історії літератури та формування міфу про Річарда II займає однойменна п'єса Вільяма Шекспіра [17], яку ми неодноразово цитуємо в роботі.

Окремо слід зауважити про звернення до *візуального спадку* XIV ст. Коронаційний портрет монарха [113] (*див. Додатки Б.1*), Вілтонський диптих [114] (*див. Додатки Б.2*), мініатюри з рукопису Епістоли Філіпа де Мез'єра до короля (British Library Royal 20 B. VI.) [36] (*див. Додатки Б.3*) та «Метричної історії» Жана Кретона (British Library Harley MS 1319) (*див. Додатки Б.4*) [32] вміщено у додатках. Їх аналізу присвячено окремі підрозділи останнього розділу роботи. В додатках можна також розглянути порівняльні зображення іконографічних типів «бородатого» та «безбородого» Річардів [25; 26; 31; 33; 34; 35; 118] (*див. Додатки Б.5*).

1.3. Теоретико-методологічна база роботи

Теоретико-методологічна база роботи сформувалася під впливом новітніх методологічних напрямків з огляду на неокласичну концепцію «нового історизму». Дане дисертаційне дослідження виконане у дусі історичної антропології, «нової культурної», «нової інтелектуальної» та «нової політичної» історій. За взірць були взяті такі програмні роботи як «Два тіла короля» Ернста Канторовича [160], «Людовік IX Святий» Жака ле Гоффа [169] та «Осінь середньовіччя» Йогана Гейзинги [219].

Методи історичної антропології, центральним моментом яких є зосередження уваги на вивченні людини в соціальній групі чи суспільстві в усіх проявах її життєдіяльності, уможливили багатогранне вивчення діяльності Річарда II з максимальної кількості точок спостереження. В той час, як поєднання напрацювань «нової культурної» та «нової політичної» історій дозволили краще сприйняти та інтерпретувати культурну історію політичного, політичні ідеї та практики Річарда II, політичні ритуали, «мову величності», «театр влади» та форми репрезентації в умовах англійської дійсності останньої третини XIV ст.

Також варто зауважити вплив «нової біографічної (індивідуальної, персональної) історії» в основі якої лежить принцип цілісності та комплексний підхід у вивченні індивідуальної біографії будь-якої історичної персоналії, прагнення розкрити особистість, що вивчається, у всій її життєвій повноті. В цьому контексті важливим було залучення історико-біографічного методу за допомогою якого у другому розділі роботи проведено опис, реконструкцію та синтез обставин життя Річарда II, результатів його діяльності, складено історичний портрет монарха.

Методи дослідження, використані в роботі, можна розподілити на загальнонаукові (аналізу, синтезу, індукції, дедукції, систематизації, типологізації) та спеціальні історичні (історичного аналізу, проблемно-хронологічний, порівняльно-історичний, історико-біографічний, історико-генетичний тощо).

З огляду на майже повну відсутність документів особистого походження було проведено дискурсивний аналіз наративних джерел, що дозволило не лише реконструювати історичну ситуацію у Англії другої половини XIV ст., але й закласти основу для розуміння політичних поглядів монарха. Методи історичної реконструкції [150] та питання репрезентації [143] допомогли дослідити в тісному сплетінні ідеї, уявлення та практики Річарда II, виявляючи способи думати, діяти та відчувати, властиві монарху в контексті його історичного періоду.

Звичайно, що політичні практики та концепція правління Річарда II розглядалися нами на основі історико-системного та історико-типологічного методу. Нами було виділено певні типи «політичної програми» короля, які стали основою системної концепції влади.

Історико-генетичний метод лежить в основі вивчення причинності чи випадковості тих чи інших дій Річарда II, а також еволюції його політичних поглядів, концептуальних уявлень та практичних рішень.

Для співставлення політичної концепції та політичних практик Річарда II з сучасними йому та асинхронними до нього європейськими державцями використовувалися порівняльно-історичний метод та метод історичної аналогії. Ці ж методи були задіяні при виділенні «політичного вікліфізму» як окремого релігійного дискурсу останньої третини XIV ст. [порівняння з «істинними левеллерами» М. А. Барга: 121].

До більш глибокого розуміння складових політичної системи влади Річарда II привело здійснення окремих кейс-стаді у дусі мікроісторії [142], як то дослідження «ірландського» та «імперського» проектів короля, вивчення миротворчих тенденцій в Столітній війні, реконструкція діапазону читання монарха, його патронажних практик у культурній та релігійній сферах тощо.

При роботі з візуальними джерелами ми послуговувалися напрацюваннями візуальної антропології. Для виділення іконографічних типів «бородатого» та «безбородого» короля – спиралися на іконологічний метод Ервіна Панофського [186], при аналізі окремих візуальних пам'яток – звертали до семіотичного аналізу, а при дослідженні іміджу монарха, який він собі конструював, - до потестарної імагології [133]. Повноцінний аналіз був би неможливим без орієнтації на гендерні дослідження маскулінності, гомосексуалізму та гомосоціальних зв'язків.

Для встановлення місця англійських магнатів, королівського *household* та *affinity* монарха в структурах патронажу Річарда II задіяно постмодерну концепцію дискурсивних спільнот, використано методи генеалогічного та просопографічного досліджень. Зокрема, укладено дві генеалогічні таблиці

(Додаток А), проведено контент-аналіз «Журналу клерка Ради п'ятнадцятого та шістнадцятого років правління Річарда II» (Додаток В.1) та, за допомогою методу малих соціологічних анкет, складено просопографічний портрет рицарів Ордену Підв'язки (Додаток В.2).

Отже, для розв'язання поставлених завдань та розкриття мети залучена широка джерельна база, представлена не лише хроніками свого часу, але й офіційними документами, актовими матеріалами, листами, політичними поемами, трактатами, пророцтвами, літературними творами та іконологічними джерелами.

Історіографія дослідження може бути розподілена за територіально-хронологічним та проблемним принципами. Саме такий поділ автор вважає доцільним при детальному аналізі історіографії в першому розділі роботи. Особливо слід зауважити, що в вітчизняній історичній науці дана проблематика взагалі не розкрита. Закордонна історіографія охоплює не лише англійські студії, а також праці американських, ірландських, австралійських, французьких, португальських, угорських, ісландських, шведських та російських науковців. Проте, великий обсяг літератури не формує цілісної картини бачення самим Річардом II своєї політичної концепції влади. Так зване «big issue» з цієї теми досі відсутнє і ми сподіваємося надати його своїм дослідженням.

Комплексне застосування зазначених у цьому розділі принципів та методів дозволяє забезпечити повноту та достовірність у висвітленні досліджуваної теми, а також досягти поставленої мети.

Розділ 2

РІЧАРД II ТА ЙОГО ОТОЧЕННЯ: ПЕРЕМОГИ ТА ПОРАЗКИ

Характер Річарда II видатний англійський історик В. Стаббс називав «загадковим» [412, р. 601]. Проте ця загадковість викликана не відсутністю джерел. Образ Річарда II наглядно постає перед нами зі сторінок хронік, сучасних його діянням. Одеський історик В. Е. Крусман відзначає, що не дивлячись на чисельність джерел, «перед нами одна з найскладніших особистостей, котра будь-коли з'являлася на авансцені всесвітньої історії» [165, с. 423].

Саме загальному огляду правління Річарда II, розвитку його характеру та становленню політичних орієнтирів присвячений другий розділ дослідження. Розподіл розділу на підрозділи обумовлений потребою дослідити формування політичних ідеалів монарха в період його малолітства, протистояння Річарда з опозицією магнатів, відомих як лорди-апелянти, визначити основні напрямки зовнішньої та внутрішньої політики короля, які стануть предметом більш детального розгляду в наступних розділах. Заключний підрозділ присвячений Ланкастеріанському перевороту та його значенню в зміні політичних векторів монарха.

2.1. Спадкоємність, регентство, «постійні ради»: проблема «малолітства» монарха

Річард II зійшов на англійський трон 21 червня 1377 р., після смерті свого діда Едварда III. І хоча лише вдруге з часів Нормандського завоювання на трон Англії сходив неповнолітній монарх, хроніст Томас Волсінгем не виказує занепокоєння. Для середньовічного історіографа «це був день втіхи та радості, день, так би мовити, фанфар та горнів, довгоочікуваний день, який позначив відродження миру та верховенства права, день, коли нарешті позбулися

бездіяльності (ледарства) старого короля і жадоби улесливих осіб, котрі довгий час маніпулювали ним» [59, р. 155].

Смерть короля, що знаходився на троні трохи більше п'ятдесяти років, визначала собою кінець епохи. Англія, для якої перший етап Столітньої війни завершився блискавичною перемогою, втратила майже всі свої територіальні надбаня та сама опинилася в положенні розореної країни, яка стояла на порозі ворожого вторгнення. Весь 1376 р. пройшов під ореолом протистояння всередині королівського двору. Пристарілий король не мав змоги впоратися з запеклою боротьбою за владу, що проходила в його оточенні. Так званий «Добрий парламент» втрутився в управління королівством та формування «придворної партії» [98, р. 25–26; 20, р. 127].

Для кращого розуміння обставин, за яких на трон зійшов одинадцятирічний хлопець, відсилаємо до генеалогічних таблиць, розміщених у додатках (*див.: Додаток А.2*). Стосовно спадкування ж англійської корони зазначимо, що у Британській бібліотеці нещодавно було віднайдено декларацію Едварда III про спадкоємність у королівській родині, датовану 1376 р. (BL Cotton Charter XVI 63) [30], яка щоправда постраждала від пожежі у 1731 р. Дивно, але після її каталогізації у 1826 р., вона ігнорувалася істориками. Лише в 1998 р. Майкл Беннет з Університету Тасманії опублікував та детально проаналізував цей документ [262]. Існуючий текст займає 35 рядків, але більше половини документу втрачено, а тому його сенс доволі складно дешифрувати. В преамбулі король виказує занепокоєння проблемою «державного управління» (рядок 4), посилаючись на мінливість життя, згадуючи свою старість та, двічі, смерть принца Уельського (рядки 5, 7, 8, 12). В рядку під номером 16 він заявляє, що Річард має змінити його на троні, а в наступних десяти – встановлює порядок спадкоємства. В тексті згадуються імена старшого з живих синів Едварда, Джона [Гонта], короля Кастилії та Леона, герцога Ланкастера, та наймолодшого, Томаса [Вудстока]. Ім'я середнього сина Едмунда Ленглі, імовірно, втрачене у відсутньому фрагменті рядків 21-22. Після чого йде список свідків, у присутності яких було укладено даний документ.

Виключення Філіппи Кларенс (доньки третього з синів Едварда III, та другого, що досяг зрілого віку – Лайонелла Антверпенського, на момент складання батькового заповіту вже мертвого) з лінії спадкування англійського трону відповідає прецеденту 1290 р., що був встановлений Едвардом I. Втративши трьох чи чотирьох старших синів, Едвард Довгоногий вирішив встановити порядок спадкування престолу, призначивши своїм спадкоємцем єдиного на той момент живого сина Едварда Карнарвонського. У разі смерті останнього трон мав успадкувати його імовірний син чи, у разі відсутності такого, імовірні брати – майбутні сини Едварда I. Якщо б представників чоловічої статі не лишилося, то тоді корона мала перейти б до дочки Едварда Карнарвонського чи його братів, а у разі відсутності й таких, до старшої з дочок самого Едварда I (на щастя на той момент серед живих було п'ять англійських принцес) [69, II, р. 497]. Тобто, на відміну від французького «салічного закону», жінка не позбавлялася права на трон, але пріоритет в успадкуванні корони віддавався чоловіку. Такий порядок престолонаслідування не суперечив англійським претензіям на французьку корону.

Не дивно, що Едвард III звернувся до питання спадкоємства, адже політична спільнота обдумувала три питання: хто стане прямим спадкоємцем Едварда III [91, р. 17; 107, р. 18], хто буде правити під час малолітства Річарда II [91, р. 32–33; 107, р. 30–31] та що буде у разі, якщо сам Річард помре до того, як подарує Англії спадкоємця [30]. Прецеденти для вирішення подібних проблем були далекі: Річард був першим після Генрі III (з 1216 р.) малолітнім королем Англії та першим після Генрі II (з 1154 р.) королем, чий батько сам не був монархом та який не зростав при дворі та не навчався правлінню. І після Генрі I (з 1135 р.) кожний король, крім Річарда I (помер в 1199 р.), лишав законного сина-спадкоємця. Остання ж боротьба за правопріємство розгорілася в 1199 р. між принцом Джоном та його племінником Артуром (переможцем вийшов дядько – король Джон Безземельний) (див.: *Додаток А.1*).

Проте 7 листопада 1376 р. (день підписання заповіту Едварда III) стара «придворна партія» та більш широка група магнатів об'єдналися в нову коаліцію, в основі якої лежала сімейна угода за участі короля, його синів та невістки. Мета цієї угоди – представити єдиний фронт в питаннях спадкоємності англійської корони [262, р. 589].

Громади звернулися до короля з проханням представити в парламенті Річарда Бордоського, юного сина принца Уельського, як справжнього спадкоємця королівства. Це прохання було задоволене, і 25 червня Саймон Садбері, архієпископ Кентерберійський представив юного принца парламенту. Архієпископ від імені короля заявив, що хоча «вельми благородний та могутній принц мій лорд Едвард, колишній принц Уельський, пішов, будучи призваний Богом, тим не менш принц нібито є присутнім і в жодній мірі не відсутній, так як лишив по собі такого благородного і прекрасного сина, який є його точною копією і справжньою подобою» [91, р. 17]. Громади звернулися до Лордів з вимогою надати Річарду титул принца Уельського. Ті ж обіцяли звернутися з клопотанням до короля, адже це не входило в сферу їх компетенцій.

Надання Річарду титулу принца Уельського символізувало собою перемогу принципу «представництва», відповідно до якого син старшого брата мав перевагу над молодшим братом. (У згаданому вище випадку 1199 р. цей принцип було проігноровано.) Герольд Чандоса розповідає, що Чорний Принц викликав до свого смертного ложа батька-короля та брата, Джона Гонта, і взяв з них слово захищати і підтримувати його дружину та сина [84; 262, р. 585].

Гонт лишився вірним слову, що він дав брату. Його політична позиція була лояльною до корони. Герцог стояв на захисті королівських прерогатив. Він був достатньо близьким до трону, щоб кинути монархію в коловорот громадянської війни, але не зробив цього. Більш того, неофіційна влада Гонта в перші три роки правління його племінника з щедрістю компенсувала формальну відсутність сили. Як пише сучасний англійський історик та мистецтвознавець Джон Гарднер, «Гонт любив свого племінника... і ще задовго

до смерті короля Едварда в 1377 р. Гонт і все його оточення пов'язували свої надії виключно з Річардом і не з ким іншим» [141, с. 313].

Таким чином, коли старий король все ж помер, Річард без проблем зійшов на трон. 16 липня 1377 р. у Вестмінстерському палаці відбулася його урочиста коронація⁸. В наративних джерелах розповідається живописна історія про те, що король настільки втомився ритуалами у Вестмінстерському абатстві, що на зворотному шляху до палацу серу Саймону Барлі⁹, вихователю монарха, довелося нести його на руках [112, р. 414–417; 58, р. 90–91; 59, р. 161]. Ця історія мала нагадати, що Річард був всього лише хлопчиком під час коронації. Він в буквальному сенсі був занадто молодим, щоб носити свою корону, яку, відповідно до Анонімного літописця, під час церемонії підтримував граф Марч [96, р. 29].

У захищеній в 1999 р. в університеті Йорку дисертації на тему «Королівські ритуали: норми, політика та практики в англійських ритуалах коронації та королівських похорон, 1327–1485» Джоел Френсіс Бурден детально аналізує процес коронації, її контекст, свідчення джерел та наводить власну інтерпретацію [270, р. 164–194]. На думку дослідника, під пером хроністів Річард виступає не тільки дитиною, а скоріше постає в образі *puer senex* (дитини-старця) [270, р. 190]. Юність не заважає мудрості короля.

⁸ Опис церемонії коронації, див. у Томаса Волсінгема, Адама Аска та інших хроністів II [20, р. 136; 58, р. 99; 98, р. 39–42]. Її офіційна складова, зокрема призначення відповідальних за ті чи інші процеси, представлена у «закритих сувоях» [39, р. 1–6]. «Ordo», яке слугувало планом проведення церемонії, – це славнозвісна *Liber Regalis* [83], там само можна побачити і візуальне зображення церемонії коронації [118].

⁹ Саймон Барлі був помітною особою свого часу. Незнатного походження, він, тим не менш, був наближеним до Чорного принца, й став вихователем його сина. Користуючись певним фавором при дворі, Барлі займав низку посад, зокрема, виконував обов'язки королівського сокольничого, констебля Віндзорського замку, помічника управляючого королівським двором та, нарешті, лорда-губернатора П'яти портів та констебля Дуврського замку. За свою довгу кар'єру він отримав ряд земельних та грошових пожалувань від короля та королівської родини, про близькість до якої свідчить те, що Барлі був виконавцем останньої волі принцеси-вдови Джоан. «Благородний рицар і згідно того, як я розумію “сильних цього світу” людина доволі розсудлива» [57, р. 269–270], – писав про нього Фруассар, який особисто був знайомий з Барлі. Крім того, вихователь Річарда, можливо, знаходився в дружніх стосунках з іншим поетом свого часу, Джеффрі Чосером, який в 1376 р. виконував певне дипломатичне доручення короля, разом з братом Барлі, а пізніше був мировим суддею Кента разом з самим Саймоном.

Наступного дня після смерті діда та ще до коронації, Річард, за свідченням Волсінгема, виступив у якості миротворця та посередника відразу у двох суперечках: між лондонцями та Гонтом, та між Гонтом і єпископом Вінчестерським [107, р. 26–27]. Пізніше Волсінгем змінить своє ставлення до Річарда та адаптує до своєї хроніки біблійний вираз: «Горе тобі, земля, коли твій правитель – дитина». Але в контексті 1377 р. юність короля не розглядалася як перешкода для його мудрості та вміння управляти, а навпаки, визначалася як символ початку нової епохи. Юнацька невинність Річарда була протиставлена беззаконням світу в публічній проповіді, прочитаній єпископом Рочестерським в соборі Святого Павла наступного дня після коронації [59, р. 162–163].

Офіційно у Річарда не було періоду «малолітства» (*official minority*), а тому не існувало й періоду регентства¹⁰. Корона завжди «доросла», а країною за визначенням править «король в раді», тому визначити, коли неофіційне малолітство Річарда добігло кінця також складно [298, р. 108].

Єдиною фігурою, яка б могла претендувати на регентство в Англії, був Джон Гонт, герцог Ланкастер, старший серед принців крові, наймогутніший англійський магнат та найближчий королівський родич чоловічої статі¹¹. Проте особа вкрай непопулярна, він не влаштовував ні палату громад, ні лондонське Сіті. Про його непопулярність свідчить як алегорія на нього, використана Вільямом Ленглендом у його поемі «Пірс-орач» (в ній герцог постає в образі kota на мишиному парламенті) [5, с. 55–61], так і той факт, що під час повстання Вота Тайлера селяни вщент знищили у Лондоні його палац Савой [1, с. 76–87].

¹⁰ Цікаво, що подібні прецеденти в англійській історії вже існували. Генрі III посів трон в 1216 р. у віці 9 років, «стражем (хранителем) короля та королівства» (лат. «*Rector regis et regni*») був призначений славнозвісний Вільям Маршалл, граф Пемброк, проте офіційно король вважався дорослим та самостійним правителем. В 1327 р., коли Едвард III був проголошений королем замість його поваленого батька, Едварда II, 15-річний юнак також був оголошений повнолітнім.

¹¹ Нещодавні французькі прецеденти як раз вказували на рідного дядька хлопчика: в 1316 р. регентом Французького королівства був Філіп, граф Пуатьє, брат померлого короля Луї X та дядько посмертного монарха Жана I, що помер за дев'ять днів по народженню.

Але якщо Джон Гонт не став регентом, то ніхто інший з лордів також не міг розраховувати зайняти це місце. Герцог Ланкастерський, звичайно, не міг у відкрити використовувати свій вплив для того, щоб підірвати авторитет будь-якого іншого претендента на регентство, однак, така персона, без сумніву, зіштовхнулася б з великими труднощами, викликаними лише тим фактом, що Гонт мав незаперечне право неофіційно впливати на двір, як старший з живих синів Едварда III.

Ні граф Кембридж, ні Томас Вудсток не могли стати регентами в обхід старшого брата. Проте лишався граф Марч, друга людина в державі після Гонта за обсягом маєтків, та особа більш прийнятна для Громад. Він також був тісно пов'язаний з королівською родиною, більш того, його дружина (Філіппа Кларенс) та син були потенційними спадкоємцями трону. Але саме Едмунд Мортімер був найменш вигідним регентом для Джона Гонта та його «партії». Тому Ланкастер приклав всіх зусиль, щоб нейтралізувати вплив Марча. 22 жовтня 1379 року Мортімер був призначений намісником та генерал-лейтенантом Ірландії, куди і відправився 15 травня наступного року. Ніхто навіть не міг уявити, що вже через рік граф Марч помре і вплив роду Мортімерів на англійську політику зійде нанівець з огляду на малолітство його представників та їх незмінний зв'язок з відправленням обов'язків ірландських намісників.

Лишається ще визначити місце та роль принцеси Уельської в ранні роки правління Річарда II¹². Це питання стало предметом детального дослідження Кароліни Коллет [276]. Цілком імовірно, що Річарда пов'язували з матір'ю близькі стосунки, до сходження на трон та в перші тижні правління він жив разом з нею в Кеннінгтоні. Велика кількість придворних принцеси перейшли на

¹² Небажання політичної спільноти у 1327 р. офіційно віддавати регенство у руки Ізабелли Французької створило прецедент, дескредитувавши жінку-регента як таку [375, р. 33–34], тому ідея обрати регентом при малолітньому Річарді II Джоан Кентську навіть не підіймалася. Для порівняння, у Франції протягом середньовіччя жінка неодноразово ставала регентом королівства: Анна Ярославівна в 1060–1066 рр. на час малолітства її сина Філіпа I; Адель Шампанська в 1190–1192 рр., поки її син Філіп II Август брав участь у III хрестовому поході; Бланка Кастильська у 1226–1234 рр., протягом малолітства її сина Луї IX, та в 1248–1252 рр., поки він був у хрестовому поході.

службу до її сина. Існують свідчення закулісного впливу Джоан на політичне життя в країні. Волсінгем, наприклад, визначає саме принцесу головним арбітром у суперечці Гонта та лондонців у лютому 1377 р. [59, р. 126]. Т. Ф. Таут стверджує, що Джоан Кентська була центром окремої політичної фракції, що складалася з колишніх соратників Чорного принца [421, р. 320]. Саме це угруповання з плином часу почало отримувати все більше впливу на молодого короля.

Дискусія про неповноліття Річарда в якомусь сенсі є історичною аномалією, так як однією з головних проблем правління Річарда була відсутність малолітства як такого. Слово «*minority*» не вживається в жодному документі епохи, а ради, створені за його малолітства отримали назву «постійних» (*continual*) [298, р. 108]. Саме за допомогою останніх і була вирішена проблема регентства. Професор Е. Так вважає, що в політичних та особистісних умовах літа 1377 року, це, можливо, було найрозумнішим рішенням проблеми [427, р. 35].

Н. Б. Льюїс ще в 1926 р. провів детальний аналіз персонального складу «постійних рад» і дійшов висновку, що при їх формуванні парламент та «суспільство» намагалися досягти балансу між «партіями», що існували на англійській політичній арені кінця правління Едварда III [361].

Ще Стаббс і Таут в своїх фундаментальних працях [412; 421] запропонували ідею того, що в 70-ті рр. XIV ст. у Англії відбувалася боротьба між так званими «придворною» («антиконституційною», «антинародною») та «народною» («популярною», «конституційною») партіями¹³. Першу (відому ще як «корумповане угруповання») очолювали герцог Ланкастер та граф Пемброк, другу – принц Уельський. Саме до останньої з різних власних міркувань приєдналися молодші представники королівського дому – Едмунд Ленглі, Томас Вудсток та граф Марч. Всі вони мали певний конфлікт інтересів з

¹³ На нашу думку, варто зазначити, що насправді особливої (станової) різниці між представниками обох «партій» не було. Приналежність до тої чи іншої групи визначалася виключно особистими інтересами. Навряд чи граф Марч почував себе лідером опозиції чи то правлячої партії, та надалі відстоював інтереси Громад.

Гонтом та виступили проти нього на «Доброму парламенті». Проте після смерті Чорного Принца жодний з молодших Плантагенетів не зміг одноосібно очолити опозицію Гонту.

Перша тимчасова «постійна рада» – рада дванадцятьох – була створена в липні 1377 р. рішенням Великої Ради магнатів, яка терміново вжила заходів по встановленню колективного правління. Чітко окреслених повноважень рада не мала, до її формальних обов'язків входили взаємодія з «офіцерами короля» (в першу чергу канцлером і скарбником) та активізація збору грошей на військові потреби. До ради були обрані по 2 єпископи, графи, барони, баннерети та 4 рицаря. Термін їх повноважень становив рік, без права переобрання в наступні два роки. Була введена постійна плата для радників [69, III, р. 64].

На думку Н. Б. Льюїса, серед членів першої «постійної» ради лише двоє – граф Марч та Вільям Куртене, єпископ Лондонський представляли інтереси «народної» партії, в той час як з «корумпованого» угруповання до ради потрапили четверо – лорд Вільям Латімер, баннерети Роджер Бошам та рицарі-бакалаври Джон Нівет та Ральф Феррерс. Ще один член ради, Ральф Ергом, єпископ Солсбері, мав особисті зв'язки з Ланкастером, як його колишній канцлер. Ще четверо членів ради (лорд Джон Кобхем, рицар-баннерет Річард Стаффорд, бакалаври Джон Девере та Г'ю Сегрейв) були послідовниками Чорного Принца та «друзями» принцеси, а граф Ерундел займав нейтральну позицію [361, р. 249].

Уже на жовтневому парламенті позиції Гонта та т. зв. «антиконституційної» партії в раді похитнулися [91, р. 32–33]. Всі протеже герцога (за виключенням єпископа Солсбері) були виведені зі складу ради та замінені на єпископа Карлайла та Генрі ле Скрупа – представників «конституційної» партії. З «людей» принцеси в раді лишилося троє, а нейтрального графа Ерундела змінив так само нейтральний граф Стаффорд.

Перший парламент Річарда II висунув три важливі вимоги: імена постійних радників мають бути оголошені в парламенті; люди, що оточують короля, мають бути доброчесними та гідними, а королівський *household* має

управлятися з пристойною поміркованістю; жоден закон не може бути скасований без згоди парламенту.

Крім того, обумовлювалося, що поки Річард не досягне віку, в якому можна відрізнити «добро» від «зла», до того часу всі головні радники та посадові особи «мають бути призначені та надані парламентом». Між сесіями парламенту всі призначення має здійснювати Велика Рада, до їх подальшого затвердження на асамблеї парламенту [298, р. 122–124].

26 листопада 1378 р. почався термін повноважень третьої та останньої «постійної ради», яка порівняно з попередніми була найбільш збалансованою (відношення 2:2:2:2 у розрізі «конституційна» партія – «антиконституційна» партія – «люди» принцеси – нейтральні) [361, р. 250]. Показово, що на цьому етапі до складу ради увійшли двоє придворних рицарів-бакалаврів – камергер короля сер Обрі де Вер та рицар камери сер Роберт Рус [254, р. 123].

Англія у цей час зіштовхнулася з загрозами з боку Франції та Шотландії, тому «постійні ради» настільки ж військові, як і адміністративні за своїм призначенням. За час свого існування «постійна рада» тричі збільшувала подушний податок та загалом підготувала ґрунт для Селянського повстання, саме тому Марк Ормрод вважає її дії некомпетентними, незібраними, нерішучими та посередніми [379, р. 30].

Г. Додд у своїй статті «Річард II та фікція дорослого правління» (2008 р.) аналізує патенти, видані в 1377–1384 рр. від імені «Ради» (“By Council”) [298, р. 115], «Короля та Ради» (“By King and Council”) [298, р. 116], «Великої Ради» (“By Great Council”) [298, р. 118], та констатує, що 1377–1380 рр. – це період інтенсивної діяльності Великої Ради магнатів. В березні 1378 р. від імені Великої Ради було видано 424 патенти, а в травні – ще 80. Більшість з них підтверджували ануїтети та посади, надані за Едварда III [298, р. 119].

На думку Додда, Англійська держава успішно підтримувала вигадку про те, що Едварда III на троні змінив дорослий король. Хоча по факту, в умовах так званої «бюрократичної монархії» (*bureaucratic monarchy*), що формується в

Англії в цей період, великий об'єм справ, які здійснюються від імені короля, як правило, делегується його головним «міністрам» [298, р. 117, 114].

На самого ж Річарда найбільший вплив справляють не члени ради, а його особисте оточення: рицарі та сквайри камери, гувернери та камергери, які в основному були старими товаришами його батька та прививали Річарду певний пієтет до пам'яті Чорного Принца, а також молодь, яка виховувалася разом з королем. Саме вихователі монарха Гішар д'Англ та Саймон Барлі, на думку істориків, заклали в уявлення Річарда те містичне бачення королівської влади, яке супроводжувало його протягом життя [420, р. 301–302]. Ми ще повернемося до теми виховання Річарда в наступних розділах роботи.

В цьому ж місці необхідно зауважити, що центральною фігурою в уряді лишався Джон Гонт, про що свідчить справа Гоулі / Шекела [107, р. 39–41, 42–43; 96, р. 41–42]. Гонт лишався вірним прихильником королівських прерогатив. В той же час, завдяки двозначній системі правління, Гонт міг впливати на Річарда без відповідальності за це. Можливо насправді Гонт і не прагнув регентства. Воно йому було непотрібним. Як старший принц, найбільший землевласник королівства, лорд-стюард Англії та титулярний король Кастилії, він і так був першою особою в країні. Гонт не був популярним, але він був авторитетним. Саме він очолював Велику Раду у разі присутності на ній, та, за умовчанням, Палату лордів як лорд-стюард. Навіть не було потреби у його фізичній присутності в Вестмінстері, щоб забезпечити його центральне положення в управлінні королівством. Він діяв через поєднання свого політичного статусу з призначенням друзів та союзників на ключові відповідальні посади (так Річард ле Скруп став канцлером Англії, а Гішар д'Англ – наставником короля). Гонт не був регентом, але він був тим, ким він був. Це призвело до того, що один з французьких хроністів, навіть, вважав, що регентство таки було встановлено [298, р. 127–131], а Вестмінстерський хроніст повідомляє про нахабство Джона Нортгемптона, очільника однієї з лондонських фракцій, який ще в серпні 1384 р. заявляв, що король не може

приймати рішення щодо безладів у Лондоні за відсутності герцога Ланкастера [112, р. 93].

Ступінь участі самого короля в управлінні державою на ранньому етапі (десь до 1383–1384 рр.) складно встановити. Зокрема, записи «Королем та Радою» на патентах свідчать про особисту присутність короля в раді, в той час як підписи «Радою», «Великою Радою», «Парламентом» свідчать, що король був відсутній [48]. Застосування особистої печатки свідчить про участь в прийнятті певного рішення короля, в той час як малу печатку могла використовувати і рада за відсутності монарха [див.: 298, р. 132–136].

Механізми, створені для правління в перші роки Річарда II, були багат шаровими: поряд з інституційними радою та Парламентом існував неофіційний – *household* (королівський двір, чи то домогосподарство короля). Серед найближчих радників короля віце-камергер Саймон Барлі, хранитель Гардеробу Вільям Пекінгтон, стюард домогосподарства Річард ле Скруп (з березня 1378 р. лорд-канцлер Англії) та його спадкоємець на посаді Г'ю Сегрейв, хранитель Великого Гардеробу Алан Стокс, королівський секретар Роберт Брейбрук та хранитель таємної печатки короля Джон Фордхем, камергер Обрі де Вер та королівський рицар сер Роберт Рус. Наставником короля був Гішар д'Англ, граф Гантінгдон, а по його смерті – рицар камери сер Річард Ебербарі. Не варто також забувати про вплив матері – принцеси Джоан Кентської [298, р. 137–138].

В 1380 р. Лондонський парламент виніс рішення про розпуск «постійної ради» [107, р. 56]. Вважалося, що відтепер король може правити самостійно. Лордом-протектором було призначено графа Воріка, а гувернерами короля стали граф Ерундел та Майкл де ла Поль. Проте Таємна Рада при монарху зберігалася, і саме з часів Річарда вона стабільно відігравала впливову роль в політичному житті країни.

Таким чином, ми бачимо, що в період малолітства короля розгорнулася боротьба за владу в країні між різними феодалськими угрупованнями, які загалом виражали однакові політичні позиції. Відсутність регента показує

урівноваженість позицій кожної зі сторін (герцог Ланкастер, граф Марч, принцеса Уельська) та їх неспроможність окремо один від одного контролювати владу в країні.

Формування особистості майбутнього монарха пов'язане з колом осіб, яке його оточувало. Зокрема, до цього кола належав і Саймон Барлі, непересічна освічена особистість, яка напевно прививала своєму вихованцю любов до мистецтва, літератури, рицарської честі та до певного бачення сакрального місця монарха в оточуючому світі.

2.2. Стан монархії під час Селянського повстання 1381 р.

Розглядаючи події Селянського повстання під проводом Вота Тайлера, ми перш за все акцентуємо увагу на діях короля та позиціях, що займали його радники та найближче оточення.

Головним своїм ворогом народ вважав герцога Ланкастера, що ж до короля – то йому зберігали вірність. Зокрема у Волсінгема читаємо: «Вони [повстанці] блокували усі дороги, які пілігрими використовували на своєму шляху до Кентербері, зупиняли усіх подорожніх, до якого б стану вони не належали, і змушували їх приносити присягу: по-перше в тому, що вони будуть лишатися вірними королю Річарду та комунам і не визнають ніякого короля на ім'я “Джон”...» [98, р. 121].

Священна постать короля, віра в справедливість якого ні на хвилину не похитнулася в селянах, стала тою рятівною соломинкою, за яку схопилися королівські радники та лорди. Монарх тричі зустрічався з повстанцями: на Блекгізі, в Майл-Енді та на Смітфілдському полі [1; 4; 11; 12], і відіграв вирішальну роль в цій критичній ситуації.

Відразу після того, як лорд-мер Лондона Вільям Волворт та сквайр камери Ральф де Стандліш смертельно поранили Вота Тайлера, чим викликали обурення серед натовпу повстанців, Річард не розгубився та, виїхавши наперед, закричав, зупинившись посеред селян: «Сери, невже ви будете стріляти у свого

короля? Я – ваш командир. І я буду вашим вождем. Хай ті, хто любить мене, слідуєть за мною!” [цит. за: 134, с. 467]. Простий люд, до якого ніби спустився янгол в особі юного монарха, охоплений побожним, благоговійним острахом, розійшовся, виконуючи наказ свого короля.

Немає жодних підстав погоджуватися з англійськими істориками-марксистами, які наголошують на тому, що король «ніколи не грав самотійної ролі... протягом всього ходу повстання» [220, с. 116–118]. Він нібито знаходився під безпосереднім впливом Королівської ради, а канцлер архієпископ Садбері та лорд-скарбник Роберт Гейлз висували його на передній план, граючи на вірнопідданських почуттях повстанців. Проте обидва на момент останньої зустрічі з повстанцями, у Смітфілді, вже були страчені. На нашу думку, в оточенні короля просто не існувало таких людей, які б «штовхали його на авансцену, управляючи ним з-за куліс» [220, с. 118]. Жодного з дядьків короля на момент повстання не було в столиці, а його зведені брати втекли. Саме роль Річарда в подіях на Смітфілдському полі стала вирішальною [184, с. 65].

Відомий англійський політик та прем'єр-міністр Вінстон Черчилль писав: «Під час кризи, коли розгорнулося селянське повстання, на його плечі лягла чимала відповідальність, а в одному пам'ятному випадку Річард своїм особистим втручанням врятував ситуацію. Саме королівський двір та королівські судді змогли відновити порядок, коли правлячий стан втратив самовладання» [244, с. 628].

Безсумнівно, що події Селянського повстання назавжди закарбувалися в пам'ять юного монарха. Усвідомлення недоторканості королівської особи та ореолу святості, який оточував монарха, стали тими наріжними камінцями, з яких в подальшому викристалізувалося Річардове уявлення про владу.

Повстання селян було серед іншого викликане неефективним управлінням, що його провадили «постійні ради», ненавистю до «робітничого законодавства», невдоволенням багатством та світською владою духовенства, надією на кращі умови. Селянське повстання спровокувало знать до нових

пригод за кордоном та посилювало відчуття власної важливості у короля. Саме тому він почав створювати фракцію своїх прибічників, близьких до себе осіб, і намагатися втілити через них свою політику.

Після 1381 р. парламент не бажав голосувати за щедрі податки для корони. Жодних додаткових зборів не проводилося до 1383 р. і, навіть потім, у 1383, 1384, 1386 та 1388 рр., парламент надавав виключно 1/10 та 1/15 – найменші гранти, що були встановлені з 1319 р. Англія втратила шанс завдати Франції удару в момент її найбільшої політичної слабкості.

2.3. 1382–1389 рр.: лорди-апелянти проти фаворитів короля¹⁴

Річард II не перебирає на себе всіх повноважень монарха відразу після Селянського повстання. Існування міцного магнатського угруповання не дозволило королю скористатися тим виграшним становищем, яке він зайняв після подій на Смітфілдському полі.

Г. Додд намагається встановити, з якого року можна говорити про *початок особистого правління* Річарда II. Аналіз патентних документів засвідчує стрімке зростання з травня 1381 р. (в період Селянської війни) підпису «Король» (“By King”), без участі Ради, магнатів чи парламенту. Це дійсно стверджує ту роль, яку Річард відігравав під час повстання. І якщо у період 1377 – 1381 рр. особистий підпис «Король» на патентах був поодиноким, то після 1381 р. хоча б один патент за особистим підписом короля фіксується чи не кожного місяця. Крім того, після 1383 р. збільшується кількість документів з таємною (особистою) печаткою монарха, до якої не мали доступу ні канцлер, ні Рада [298, р. 139–142].

Ще одним фактором, який вказує на посилення ролі монарха, був прецедент зі зміщенням з посади канцлера Річарда ле Скрупа. Канцлер відмовився затвердити великою печаткою рішення Річарда про передачу земель Мортімерів (на період малолітства спадкоємців) під управління деяких з

¹⁴ Див.: 228.

рицарів камери. У відповідь, 11 липня 1382 р., король наказав Скрупу скласти повноваження і передати велику печатку його посланцю. Канцлер відмовився віддавати символ свого статусу у руки нікому, крім самого короля. Річард був змушений піти на приниження і особисто прибути за печаткою [107, р. 94–95].

13 березня 1383 р. лордом-канцлером був призначений Майкл де ла Поль, особа наближена до монарха. Це був перший канцлер, призначений особисто Річардом II [112, р. 34–36].

З цього часу Річард формує навколо себе певне коло прибічників та фаворитів, які мали сприяти його сходженню до владних вершин. Закулісним керівником цієї групи, можливо, був Саймон Барлі, що здобував все більше впливу при дворі свого колишнього вихованця. Мозок нового уряду склали прихильні до короля лорд-канцлер Майкл де ла Поль, головний суддя Роберт Треселіан, лорд-мер Лондона Ніколас Брембре, до яких після 1385 р. приєднався ще архієпископ Йоркський Александр Невілл. Важливу роль відігравали рицарі камери Роберт Бошам, Джон Солсбері, Вільям Невілл. Як пише Фруассар, «Ці радники чинили з королем так, як вважали за потрібне, ні дядько короля Кембридж, ні Бекінгем не могли справити на монарха жодного впливу і не могли діяти, не рахуючись з думкою вищеназваних радників» [57, р. 178]. Саме вони координували політичне життя Англії та визначили його пріоритетні напрямки.

В листопаді 1383 р. король видає наказ про поновлення всіх торгових привілеїв лондонського купецтва. Ніколас Брембре та інші міські багатії стають постійними кредиторами корони. «Партія корпорацій» до якої належав Брембре, була олігархічною за своєю сутністю, займала прокоролівську позицію та виступала за монополізацію торгівлі, відтісняючи малі та незахищені гільдії [98, р. 183–185; 198, р. 182; 420, р. 310].

Протилежна лондонська «партія» обрала своїм покровителем, як не дивно, Джона Гонта. Саме опіки цього дядька і намагався спекатися Річард в даний період свого правління. В цьому йому мали допомогти його фаворити. Зокрема, з королівським двором пов'язала свою долю група молодих

представників аристократії, серед яких були і брати короля Голланди, і його кузен Ноттінгем, проте очолив її – Роберт де Вер, граф Оксфорд, який, на думку Вінстона Черчилля, при Річарді грав роль, близьку до ролі Пірса Гавестона при Едварді II чи графа Стаффорда при Чарльзі I [244, с. 629–630].

Зростання впливу Оксфорда після 1382 р. засвідчує Жан Фруассар: молодий король «був схильний пристати до поради графа, так як він любив того всім серцем, бо вони виховувалися разом» [57, р. 70]. А під 1386 р. хроніст взагалі додає, що «граф Оксфорд і його компанія правили Англією, і без їхньої згоди в країні нічого не вирішувалося» [57, р. 178]. В той час як Волсінгем, прихильник ланкастеріан, намагаючись спаплюжити ім'я Річарда, навіть зазначає, що «його (короля) близькість до мілорда Робера і його глибока любов та прихильність до нього була не без деякого нальоту непристойних відносин» [98, р. 242].

Томас Волсінгем, який постійно доповнював та переписував свої хроніки, і займав відкрито проланкастеріанську позицію наприкінці 90-х рр. XIV ст., під 1383 р. робить цікавий запис. Влітку 1383 р. Волсінгема обурило поведінка короля під час відвідання ним «святинь» на сході країни. По-перше, численні дарунки, отримані монархом від абатів, були передаровані ним іноземним співвітчизникам його дружини-королеви – богемцям. По-друге, король затвердив абата Бері-Сент-Едмундса до того, як було отримано папське підтвердження. «Після таких дій, – вперше негативно коментує Волсінгем поведінку монарха, – ненадійність короля та його радників стала повсюдно відомою». І тут літописець додає: «Горе тобі, країно, якщо правитель твій – дитя». Подібна характеристика 17-річного правителя, на думку Гвіліма Додда, є суб'єктивною оцінкою вдачі та здібностей короля, який за середньовічними мірками вважався цілком повнолітнім [298, р. 104]. Твердження, що Річард є незрілим, стане певним наріжним каменем в дискурсі опозиції монарху.

В одному зі своїх досліджень Марк Ормрод зосереджується на «обряді переходу», задаючись питанням, яка саме подія у період 1381 – 1386 рр. могла б засвідчити, що Річарда почали сприймати як дорослого та самостійного

правителя. Такими маркерами він вважає життєві події (шлюб, батьківство) та «перші кроки в кар'єрі» (в першу чергу, досвід лідерства на війні та власні політичні ініціативи) [375, р. 31–32].

Повноцінний шлюб дійсно сприймався як одна з ознак повноліття, і англійський уряд, починаючи з 1376 р., проводив роботу з пошуку нареченої монарху. Від початку на цю роль обрали дочку французького короля Шарля V. По її смерті, 10 березня 1378 р. англійське посольство в складі Майкла де ла Поля, Джона Барлі і Джона де Шепея відправилося в Мілан до Барнабо Вісконті вести перемовини про шлюб Річарда з дочкою Барнабо Катаріною. Але десь у січні-лютому 1379 р. англійські посланці були викликані до Риму папою Урбаном VI. Він пропонує Річарду іншу наречену – Анну Богемську, дочку німецького імператора Карла IV Люксембурга. Мета цього союзу – пониження французів та допомога в подоланні розколу. З цього часу переговори велися у двох напрямках – французькому та німецькому, а вже наприкінці 1379 р. ставка було зроблена саме на імперський (папський) варіант. 20 січня 1382 р. в каплиці Св. Стефана у Вестмінстерському палаці король Англії Річард II і принцеса Анна Богемська були повінчані. 22 січня Анна була коронована архієпископом Кентерберійським, ставши першою англійською королевою після смерті в 1369 р. Філіппи Геннегау, дружини Едварда III та бабусі Річарда II [107, р. 92–93; 112, р. 24].

Проте 12-річний шлюб Річарда та Анни лишився бездітним А досягнення «зрілості» за середньовічними стандартами вимагало появи нащадків¹⁵.

Стосовно «перших кроків в політичній кар'єрі» Річарда II, ми вже вище продемонстрували деякі з них: король вперше очолює свою раду (патенти за підписом «король та рада» датуються ще червнем 1377 р.), вперше особисто

¹⁵ Королева Філіппа народила Едварду III першу дитину, сина, в 1330 р. З того часу Едвард III дійсно вважався повнолітнім, а історики відмічають початок його особистого правління (ця подія співпала з переворотом, що здійснив Едвард, усунувши свою матір та її коханця, Роджера Мортімера, від влади). Головний «політичний опонент» Річарда II наприкінці його життя – Генрі Болінброк – у першому шлюбі мав чотирьох синів. Більш детально про фактор бездітного шлюбу в політиці монарха йдеться в останньому розділі роботи.

санкціонує використання великої печатки (кейс з канцлером ле Скрупом) та вперше приймає рішення в суді. Проте в XIV ст., як уже зазначалося, розвиток бюрократичного апарату привів до того, що участь короля в цих контекстах ставала символічною чи навіть випадковою. Саме 70-ті рр. XIV ст. (за часів старості Едварда III та малолітства Річарда II), в Англії стрімким ходом відбуваються процеси бюрократизації та деперсоналізації монархії [375, р. 40–42].

Четвертий та останній маркер, виділений М. Ормродом, – особисте лідерство у військовій кампанії¹⁶. Протягом 1381–1386 рр. Річард щороку звертається до парламенту з проханням фінансування власної військової експедиції на континент, проте парламент, збурений подіями Селянської війни, постійно відмовляє королю у грантах [298, р. 139]. Власне перший військовий досвід Річард отримав лише у 1385 р. під час походу на Шотландію [375, р. 43]¹⁷.

Але з війною на континенті королю не щастило. Після невдалого «хрестового походу» єпископа Норіджського на Фландрію¹⁸, Річард висуває пропозицію завершити війну двобієм королів або поєдинком їх дядьків [98, р. 213]. Він добре розумів, що продовження війни буде дорого коштувати короні та призведе до нових загострень у відношеннях з парламентом. Вестмінстерський хроніст влучно відмітив, що король для «подовження неперервного стану війни проти французького короля неминуче буде змушений завжди обтяжувати свій народ новими податками при несприятливих наслідках для себе» [112, р. 205].

¹⁶ Зазнаємо, що символічно в цьому також не було потреби. Ще в 1377 р. Річард II був посвячений у рицарі своїм дідом та прийнятий до Ордену Підв'язки.

¹⁷ Монарху на той час вже 19 років. Генрі III було 15, коли він очолив валлійську кампанію 1223 р., Едварду III виповнилося 14, коли він супроводжував Мортімера в кампанії 1327 р., Чорному принцу при Кресі було 16, в тому ж віці майбутній Генрі V отримав стрілу в обличчя в битві при Шрусбері.

¹⁸ Похід привернув чималу увагу сучасників. Його детальний опис лишили Жан Фруассар [56, р. 758–759, 761–763, 765–766; 57, р. 1–2, 10–11], Адам Аск [58, р. 6], автор *Eulogium Historiarum* [66, р. 98–99], Томас Волсінгем [71, р. 100–101; 98, р. 196–210], Генрі Найтон [78, р. 101–102] та ін.

26 січня 1384 р., після масштабної миротворчої конференції, участь в якій приймали з англійського боку герцог Ланкастерський та граф Бекінгем, з французького – герцоги Бургундський та Беррійський, а також герцог Бретонський, граф Фландрський та послы кастильського короля, в Лелінгені було укладене перемир'я терміном на півтори роки [98, р. 218]. 30 червня 1385 р. в Кале перемир'я було подовжене ще на рік.

Дослідники, слідом за хроністами, відзначають існування при англійському дворі 1382–1386 рр. двох фракцій – «війни» та «миру». Очільником «партії миру» Томас Волсінгем вважає лорда-канцлера де ла Поля (який з 1385 р. носив титул графа Саффолка), «особу більш гідну для торгівлі, ніж для військових справ» [98, р. 236].

Томас Волсінгем загалом з обуренням засуджує буйний гедонізм молодого двору: «Це скоріше рицарі Венери, ніж Беллони», – пише хроніст, маючи на увазі Роберта де Вера, Майкла де ла Поля, Саймона Барлі та Річарда Старрі: «Більш відважні в спальні, ніж на полі бою, вони звикли захищати себе язиком, а не списом, бо вони сплять, коли звук сурми скликає до військової справи, проте завжди готові виступати з промовами» [98, р. 248; 107, р. 170]. Англійські поети кінця XIV ст. (перш за все Джон Гауер) вживають по відношенню до рицарів Річарда II епітет «килимкові рицарі» та порівнюють їх з «левами в залах та зайцями на полях» [цит. за комент до: 107, р. 170].

Якщо раніше середньовічні історіографи покладали на Річарда великі надії як на спадкоємця Чорного Принца, то тепер вони (особливо ті, що писали вже після смерті короля та мали на меті легітимізацію Ланкастерів) починають зображати його зрадником державних інтересів, неспроможним не те що завоювати французькі землі, а навіть захистити власне королівство [58, р. 20].

Проте при англійському дворі існувала потужна «військова партія», яка наполягала на продовженні війни. Недарма Жан Фруассар вкладає в уста графа Солсбері, до речі, одного з засновників Ордену Підв'язки, палку патріотичну промову про захист Англії від французького вторгнення [57, р. 178]. На тому ж таки парламенті в Солсбері 1384 р. граф Ерундел чітко сформулював думку про

те, що примирення з Францією неможливе до повної капітуляції супротивника та визнання французами влади англійського монарха, як законного спадкоємця їхньої корони. Він настільки розлютив цим короля, який виніс на розгляд парламенту проект мирного договору з Францією, що той вступив з графом у словесну перепалку та послав його під три чорти [112, р. 66–68].

Парламент в Солсбері запам'ятався ще одним випадком. За свідченням Волсінгема, монах-кармеліт, бакалавр богослов'я, ірландець на ім'я Джон Латімер представив до парламенту документи, що свідчили про змову проти короля: нібито, герцог Ланкастер планував вбити Річарда і захопити владу в країні. Король спочатку бажав заарештувати дядька. Як пише хроніст, а слідом за ним і метр англійської історії Джордж Маколей Тревельян, «у Річарда трапився істеричний напад, він викинув головний убір і туфлі у вікно і вибіг з кімнати» [цит. за: 348, р. 63]. Цей невротичний випадок зазвичай наводять як доказ неврівноваженості та навіть слабого психічного стану Річарда II. Проте Л. Ч. Гектор у своїй статті «Ймовірний істеричний напад Річарда II» робить припущення, що в трактування цього фрагменту вкралася помилка [348, р. 65]. Ми дізнаємося про нього від Вестмінстерського хроніста, якому про це особисто розповідав наближений до Річарда рицар камери Джон Кленвоу. Гектор, правильно переклавши цей фрагмент хронічки, встановив, що це монах намагався прикинутися божевільним, знявши з себе капюшон та чоботи і викинувши їх у вікно.

За порадою свого капелана Ніколаса Слейка Річард розповів дядькові про ситуацію з Латімером. Ланкастер запевняв, що не винен. Латімера заарештували і помістили під опіку Джона Голланда до закінчення розгляду справи. За день до слухання Латімера жорстоко катували і вбили рицарі короля Генрі Грін, Джон Солсбері, Саймон Барлі, Вільям Елхем, Томас Моро і Філіп Куртене. Перед смертю Латімер повідомив, що його підіслав лорд де ла Зуш. Вільяма де ла Зуша, розбитого подагрою, доставили в парламент. Він, з непокритою головою і беззбройний, дав клятву на таїнствах, що не знає нічого про змову, після чого йому дозволили повернутися додому. Граф Бекінгем

увірвався в покої короля і обіцяв убити всіх, хто посміє обмовляти його брата, в тому числі і самого короля. За повідомленням все того ж Волсінгема, дерев'яне приладдя, до якого прибили тіло ченця для загального огляду, розквітнуло і сліпий, що доторкнувся до нього, зцілювався [75, р. 116–117].

Як би там не було, але Англія стрімко рухалася до політичної кризи. Фруассар повідомляє, що в 1386 р. Англія була в більшій небезпеці, ніж в часи селянського повстання. Він пояснює це тим, що в 1381 р. магнати та джентльмени були єдині в підтримці короля, а тепер між ними були серйозні розбіжності. Король посварився зі своїми дядьками Йорком та Глостером, а вони були однаково незадоволені ним, з огляду на те, що єдиною довіреною особою короля став герцог Ірландський (мова йде про Роберта де Вер). Далі Фруассар повідомляє, що прості люди в містах і поселеннях звернули увагу на ці сварки, і найбільш мудрі боялися можливих наслідків; але легковажні сміялися над ними і говорили, що ці суперечки викликані заздрощами дядьків короля, тому що корона знаходиться не на їх головах. Інші ж казали, як пише Фруассар: «Король молодий і довіряє молоді: йому було б більш корисно радитися з дядьками, котрі бажають процвітання країні, ніж з цим цуцням, герцогом Ірландським, котрий нічого не знає і котрий ніколи не бачив битв» [57, р. 203].

Королю дійсно набридла опіка старших лордів. Він прагне до самостійного правління, а як ми вже відзначали вище, офіційна відсутність періоду «малолітства» та регентства заважала Річарду офіційно розпочати період особистого правління. У лютому 1385 р. трапляється чергова суперечка між королем та Гонтом. Герцог, побоюючись замаху з боку графів Оксфорда та Ноттінгема на турнірі у Вестмінстері, тікає в Герефорд, а звідти в Понтефракт. Ситуація загострюється. Принцеса Уельська відправляється спочатку до сина, потім в Понтефракт, і домагається примирення між королем і герцогом. 24 лютого герцог прибув в Шин на аудієнцію до короля. А 6 березня вони остаточно примирилися у Вестмінстері. Проте майже в той самий час король свариться і з архієпископом Кентерберійським (словесна сутичка трапилася на

Темзі, коли король, плывучи на своїй баржі, зустрів човен примаса). Доходить навіть до того, що Річард наказує останньому скласти свій сан і в запалі вихоплює меч. Граф Бекінгем, Томас Трайвет та Джон Девере, які вступилися за архієпископа, побоюючись за своє життя, стрибають з королівської баржі на човен прелата. Архієпископ Куртене біжить, переодягнувшись монахом, у Девоншир [75, р. 124].

Під час шотландського походу 1385 р. Річард II проводить масштабну креацію: дядько короля граф Кембридж отримав титул герцога Йорка, інший дядько граф Бекінгем – герцога Глостера, королівські улюбленці також не лишилися за бортом: граф Оксфорд став маркізом Дубліна, Майкл де ла Поль – графом Саффолком, Саймон Барлі – графом Гантінгдоном, а Ральф Невілл – графом Камберлендом [98, р. 236, 242; 107, р. 134; 112, р. 144; а також: 382, р. 489–490]. Останні два титули, щоправда, не були ратифіковані у парламенті [91, р. 134].

Роберт де Вер, разом з титулом маркіза Дублінського, а потім і герцога Ірландського (креація 13 жовтня 1386 р.), отримував всі королівські прерогативи в Ірландії, включаючи право на карбування монети, а також на власні велику та малу печатки. Протягом перших двох років всі витрати маркіза та його уряду мали покриватися з англійської казни, проте в подальшому, після остаточного завоювання острова (яке мало відбутися за цей час), де Вер зобов'язувався сплачувати до королівської скарбниці £ 5000 щороку [98, р. 242].

Ірландський дослідник Пітер Крук висуває ідею [287], що таке нововведення Річарда не було його власною забаганкою, направленою на задоволення амбіцій та жадоби фаворита. Розглядаючи стан англійського правління в Ірландії в 80-ті рр. XIV ст., історик доходить висновків, що створенню герцогства Ірландського передували об'єктивні причини (*більш детально про це дивіться у третьому розділі роботи*).

Але вперше герцогський титул отримав не представник королівського дому, що призвело до обурення серед аристократії. Створення титулу герцога

Ірландського для Роберта де Вера засвідчувало переворот в політичній ієрархії, піднявши людину некоролівської крові над родичами короля [367, р. 471]. До того ж, сама особа Роберта де Вера викликала загальний осуд та неприязнь, особливо після того, як він розлучився з Філіппою де Кусі, онукою Едварда III, та взяв за дружину придворну даму королеви Агнесу Лансекрон. Герцог Глостер розцінив подібну поведінку де Вера, як особисту образу для королівської родини [57, р. 263–267; 98, р. 251; 107, р. 171; 112, р. 188–190]. Крім того, королівські дядьки були незадоволені власними пожалуваннями. Хоча вони й отримали герцогські титули, ті не були підкріплені землею, а несли за собою лише ренту з королівської скарбниці в розмірі £ 1000. Цей показник, як ми далі побачимо, був важливим маркером поступу до централізації влади.

Саме навколо одного з них, герцога Глостера, і формується опозиція до «королівської партії», так звані лорди-апелянти (цю назву вони отримують в листопаді 1387 р.). За своїм складом вона представляла дивну коаліцію інтересів: Вільям Куртене, архієпископ Кентерберійський, докоряв королю за недосить активне переслідування лоллардів; графи Ворік та Ерундел, які представляли ту саму «військову партію», вимагали активних дій у Франції, графи Дербі та Ноттінгем, вочевидь, заздрили возвеличенню Оксфорда.

Окрім бажання зосередити владу в своїх руках, у Глостера були й більш-менш усталені політичні погляди і, як зазначає В. Е. Крусман, «в його концепцію характеру та задач англійської держави фігура такого короля, яким, на його думку, повинен був стати Річард II, не вкладалася» [165, с. 412].

В умовах, коли 9 липня 1386 р. герцог Ланкастер відбув до Кастилії воювати за права своєї дружини на трон, а в районі Слейса був зібраний французький флот для вторгнення в Англію, опозиційні до короля лорди вирішують діяти.

Коли 1 жовтня на відкритті парламенту у Вестмінстері Майкл де ла Поль звернувся до Громад з вимогою безпрецедентно високого оподаткування з метою захисту королівства від французів: 4/10 та 4/15, у відповідь парламент,

який отримав найменування Чудового¹⁹, зажадав імпічменту канцлера [28; 91, р. 154–156]. Герцог Глостер, графи Ерундел, Ворік, Солсбері і Нортумберленд, граф Дербі і граф Ноттінгем, архієпископ Кентерберійський і єпископ Ілійський організували опозицію і звинуватили канцлера в нездатності проводити військову політику.

В останні роки правління Едварда III та на початку правління Річарда II лунали заклики до фінансової реформи та переслідувалися корумповані некомпетентні чиновники, але жодного смертного вироку чи звинувачення у державній зраді винесено не було. Переслідування графа Саффолка було цілковито у цій традиції. Його звинувачували в фінансовій корупції та зловживаннях посадовим положенням [381].

Генрі Найтон – єдиний з хроністів, який повідомляє про делегацію від парламенту (у складі герцога Глостера та єпископа Ілі) до короля в Елтем. Зустрівши «гостей», Річард відразу заявив, що не вижене на вимогу парламенту навіть кухарчука зі своєї кухні. Король сказав делегатам: «...ми давно знали, що наш народ та Громади мають намір повстати проти нас, і перед обличчям цієї загрози нам вдається найбільш влучним звернутися до нашого кузена короля Франції і шукати його підтримки та допомоги проти наших ворогів, і краще підкоритися йому, ніж власним підданим» [цит. за: 277, р. 341]. Тоді герцог та єпископ нагадали королю, що король Франції його ворог, а його дід та батько боролися за свій спадок – Французьке королівство. А потім вони послалися на давній закон, який дозволяє народу з загальної згоди відсторонити короля від трону і замінити його найближчим родичом у разі, якщо король не діє заради загального блага, а чинить свою індивідуальну волю в своїх позбавлених здорового глузду планах. Крім того, Глостер та Ерундел нагадали королю, що англійці вже вдавалися до подібної норми не так давно, коли позбавили трону його прадіда – короля Едварда II [78, р. 153].

¹⁹ Робота «Чудового парламенту» (1 жовтня – 28 листопада 1386 р.) широко висвітлена в джерелах. Про неї пишуть Генрі Найтон [78, р. 151–153], Томас Волсінгем [98, р. 241 – 244,], Томас Аск [58, р. 4] та ін. Збереглися парламентські сувої [91, р. 154–157]. Унікальним джерелом для свого часу є політичний памфлет Томаса Фавента «Чудовий парламент» [70].

19 листопада парламент проголосив створення нової «постійної ради», як в часи малолітства короля. Вона мала контролювати фінанси королівства, розпоряджалася великою та малою королівськими печатками та приймала обов'язкові до виконання ордонанси [94, р. 157–162]. Проте втрата звітів Ради означає, що ми мало знаємо про її роботу, політичні наслідки якої стали очевидними влітку та восени. Робота комісарів не була неефективною, проте їй заважала відмова короля співпрацювати.

Після закриття «Чудового парламенту» король на знак протесту, без погодження з радою, призначив свого друга сера Джона Бошама стюардом королівського двору. Крім цього король звільнив першого барона казначейства сера Роберта Плессінгтона і змінив його своїм камергером, сером Джоном Гарі. На Різдво Річард влаштував величезний бенкет на 10 тис. осіб у Віндзорі, де в цей час перебував опальний граф Саффолк.

На початку 1387 р. Річард вислизнув з-під опіки баронів, залишивши їх в Лондоні правити від свого імені, та відвідав герцога Ірландського в Уельсі, архієпископа Невілла в Йорці та головного суддю Треселіана в Нотінгемі. Ірландське ополчення, валлійські ратники, та, найголовніше, чеширські лучники з його власного графства мали становити основу королівського війська.

1–5 липня в Шрусбері король збирає раду магнатів, на якій були присутні герцог Ірландський, граф Саффолк, архієпископ Йоркський, архієпископ Дублінський, єпископи Даремський, Чичестерський та Бангорський, судді Треселіан, Белкнап, Джон Ріпон і Джон Блейк. Рада вирішує, що король має повне право своїм рішенням скасовувати рішення парламенту, так як він вище закону [78, р. 176].

У серпні Річард відправляє свого агента в Ессекс і Східну Англію для вербування людей на свою підтримку. Посланець короля був схоплений і ув'язнений в Кембриджі. Король в цей час пише листа комусь невідомому в папській курії та просить допомоги у папи. Він хоче добитися відлучення для своїх ворогів [102, р. 52].

25–29 серпня король збирає чергову раду в Ноттінгемі, куди з'явилися шерифи англійських графств і делегація лондонців [78, р. 177]. Річард звертається до суддів Королівської лави з запитаннями стосовно королівських прерогатив [94, р. 178–181]²⁰. Судді відповіли на запитання короля, що той може розпустити парламент за власним бажанням, визначили нові трактування зрадників, позначили, що парламент не може приймати кадрових рішень без згоди короля. Тресселіан і ще чотири судді (Роберт Белкнап, Вільям Берг, Джон Холт, Роджер Фулторп) ствердили верховенство короля над парламентом і знаттю, оголосили про вторгнення парламенту в королівські прерогативи, рішення Чудового парламенту незаконними, а апелянтів зрадниками. Генрі Найтон повідомляє про спротив такому рішенню з боку Роберта Белкнапа і про те, як граф Саффолк та герцог Ірландський змусили його поставити свою печатку на спільному рішенні. Судді поставили свої підписи та печатки на документі в присутності свідків: архієпископів Йоркського та Дублінського, єпископів Даремського, Чичестерського та Бангорського, герцога Ірландського та графа Саффолка, клерка Джона Ріпона та есквайра Джона Блейка.

Дослідник Стенлі Б. Краймс вважає, що Річард не тиснув на суддів, а консультувався з ними, намагаючись законними методами вплинути на апелянтів. Це не ознака тиранії, а звичайна правова позиція короля [419, р. 114].

10 листопада король Річард повернувся в Лондон і, як пише Вестмінстерський хроніст, був радо прийнятий городянами²¹.

11 листопада король викликав до себе лордів-апелянтів, але ті відмовилися з'явитися, посилаючись на те, що в оточенні монарха їх вороги. 13 листопада Ерундел з'єднався з Глостером, Воріком, Ноттінгемом і Дербі в Горнсі Грейт Парк в манорі єпископа Лондонського в лісі Гаррінгей.

²⁰ Питання до суддів найбільш копійований текст епохи. Вони зафіксовані в парламентських сувоях (III, 233) та статутах королівства (II.102–4), у Вестмінстерського хроніста та у Генрі Найтона, в авторів *Eulogium Historiarum* та *Vita Ricardi Secundi*, а також в скороченому вигляді в памфлеті Томаса Фавента.

²¹ Про всі події, що розгорнулися далі дивіться Вестмінстерську хроніку [112, р. 206–214], твір Томаса Фавента [70, р. 190–191], *Eulogium Historiarum* [66, р. 183–184], хроніки Томаса Волсінгема [98, р. 255], Адама Аска [58, р. 106] та Генрі Найтона [78, р. 200–201].

14 листопада король відправив посольство в Горнсі із закликом до лордів-апелянтів прибути у Вестмінстер до 17 листопада. Прибувши на вимогу короля в парламент, герцог Глостер подав апеляцію, в якій звинуватили фаворитів короля у зраді, розкраданні державної скарбниці і змові з королем Франції. Глостера підтримали графи Ерундел, Ворік, Дербі і Ноттінгем.

До середини грудня герцог Ірландський зібрав 4-5 тис. солдатів чеширців і валлійців в Флінті і Пулфорді. Очолив їх Томас Моліно, констебль Чешира. З цими силами Роберт де Вер поспішає в Лондон, щоб з'єднається з ополченням городян. Апелянти дізналися про збір військ, Ерундел і Глостер виступили за повалення короля, але Ворік приборкав їх і радив розбити де Вера і заарештувати його. Ерундел, Глостер і Ворік залишили Лондон і об'єдналися з Генрі Болінгброком і графом Ноттінгемом в Гантінгдоні. Вони контролювали Норгемптоншир, Глостершир, весь Мідлендс і долину Темзи.

19 грудня відбулася битва при Редкот-Брідж (Оксфорд, Англія) [78, р. 200–201; 107, р. 197–198; 109; 112, р. 198–202]. Королівські війська на чолі з графом Оксфордом були розбиті військами лордів-апелянтів. Томас Моліно був убитий Томасом Мортімером, керуючим Ерундела [326]. Графу Оксфорду вдалося втекти. Під покровом ночі він прибув до Лондона і після зустрічі з королем відплив до Нідерландів.

Граф Саффолк, дізнавшись про поразку де Вера, переодягнувся в бідні одязі, збрив бороду і таємно втік до Кале, як торговець свійською птицею. Комендантом Кале був його брат Едмунд, який прийняв графа і сховав його. Архієпископ Александр Невілл також втік з країни. Волсінгем єдиний, хто повідомляє про змову Річарда з королем Франції. Нібито він хотів разом з герцогом Ірландським втекти до Франції, продати французам Кале та принести оммаж за Гасконь в обмін на підтримку [107, р. 203].

Різдво король відсвяткував в Лондонському Тауері, побоюючись нападу апелянтів.

27 грудня апелянти в'їхали в Лондон. 30 грудня відбулася рада у Вестмінстері, на якій навіть йшла мова про повалення та страту Річарда. За

вбивство короля виступили Глостер, Ерундел і Ворік, стримав їх Генрі Болінгброк, який боявся, що якщо його дядько Глостер займе престол, то Ланкастерам ніколи не вдасться його повернути [426]²².

Новий парламент, «безжальний» для одних та «чудесний» для інших, в будь-якому випадку найдовший з тих, що засідали до того (парламент працював в дві сесії 3 лютого – 20 березня, 13 квітня – 4 червня)²³. З 259 делегатів 187 засідали в парламенті повторно (з них 65 не брали участі в попередньому парламенті). З 72 новачків дев'ять точно були прихильниками апелянтів [417].

Герцог Глостер відкрив парламент промовою, в якій зауважив, що він не виступає проти повалення короля, даючи тим самим зрозуміти, що це не виключено. Після цього Джеффри Мартін зачитав обвинувальний акт. Проти фаворитів короля було висунуто 39 звинувачень: узурпація влади, порушення законів, підкуп суддів, розкрадання скарбниці, тиск на короля, змова проти герцога Ланкастера, нехтування обороною країни, переговори з французами, розпалювання громадянської війни, незаконне присвоєння титулів.

Всього парламентом було винесено 16 смертних вироків, з яких приведені до виконання вісім (чотири замінені довічним засланням до Ірландії, двох врятував духовний сан, два вирокі – заочні, для Саффолка та Оксфорда, які знаходилися за кордоном)²⁴.

²² Копія «Поліхронікону» з абатства Воллі – це єдина хроніка, яка повідомляє про те, що король був все таки скинутий з трону на три дні. Королем, нібито, мав стати Глостер, але Болінгброк категорично виступив проти цього.

²³ Про роботу «Безжального парламенту» дивіться Томаса Волсінгема [98, р. 261–262; 107, р. 210–211], Генрі Найтона [78, р. 222–223, 230] *Eulogium Historiarum* [66, р. 211–212], Вестмінстерську хроніку [112, р. 234–6, 248, 258–9, 262–4, 272–8, 308–10, 330–2], *Rotuli Parliamentorum* [91, р. 214–217, 228, 231–233], хроніку абатства Кіркстел [79, р. 221–222, 228–229] і, звичайно, «Чудесний парламент» Томаса Фавента [70, р. 212–213, 218, 221, 223–224].

²⁴ 3 липня герцогу Глостеру було видано патент на володіння землями та маєтками Роберта де Вера та Майкла де ла Поля з річним прибутком в £ 2000 [49, р. 235–236]. Лорди-апелянти скористалися позицією Громад для вирішення особистих питань [381].

На думку Клементини Олівер, важливе значення для перемоги апелянтів у 1388 р. відіграла «громадська думка»²⁵. За визначенням Юргена Хабермаса, «громадська думка – думка приватної особи, виказана публічно, яка можлива лише в умовах критично-раціональних дебатів про природу політичного правління між приватними особами» [цит. за: 372, р. 176]. Але публічна сфера з новиною-товаром є явищем нового часу. Вона виникає в XVII–XVIII ст. Погоджуючись з цим, К. Олівер дискутує стосовно природи громадської думки у світі до винайдення друкарського верстата. Енн Міддлтон ще в 1978 р. висунула тезу про поезію Чосера, Гауера та Томаса Аска як про «публічну поезію» [368, р. 94]. К. Олівер, продовжуючи думку Е. Міддлтон та аналізуючи фракціоналізм англійської політики останньої третини XIV ст., доходить висновку, що «Історія Чудесного парламенту» Томаса Фавента (основне джерело з вивчення цих подій) – це політичний памфлет, а не пропаганда апелянтів, хоча автор їм і симпатизує [372, р. 182].

З червня у Вестмінстері на 121 день парламенту король відновив свою коронаційну клятву [91, р. 232–233], що може свідчити про те, що у грудні він все-таки був на декілька днів офіційно скинутий з трону апелянтами.

Проте проводити свою політичну лінію апелянти були неспроможні. Їх антифранцузька позиція не мала втілення з огляду на скрутне фінансове

²⁵ Така легка розправа над «партією» короля пояснюється тим, що вона не користувалася популярністю. Роберт де Вер, 9-й граф Оксфорд був фаворитом короля, а у фаворитів немає друзів. Він не мав підтримки, ворогував з усіма дядьками короля. Його неповага до дружини, надмірне звеличення та вплив на короля викликали осуд. Графа Саффолка літописці зневажали за його купецьке походження, досвід в торгівлі та невиправдану нобілітацію. Тресселіана звинувачували в корупції та маніпуляціях законами. Ніколас Брембре був нуворішем в прямому розумінні цього слова, його називали «фальшивим рицарем» [367, р. 471]. Посвячений в рицарі в 1381 р., він отримав земельну власність, а ставши мером Лондона у 1383–1385 рр., лишався занадто близьким до двору. В Лондоні ходили чутки, що мер хоче перейменувати місто в «Малу Трою» та стати її герцогом [107, р. 210]. І Волсінгем, і Найтон запевнюють, що в нього був список з декількома тисячами імен лондонців, яких мали стратити у разі успіху цього проекту. Архієпископ Невілл відомий в народі як Чорний Александр та король Йорка, за ті утиски, що він чинив до своїх людей, не користувався повагою ні в своїй єпархії, ні за її межами. Про Саймона Барлі, якого Волсінгем не любив найбільше, він писав наступне: «Де б не йшов, Барлі уявляв себе не рицарем, а герцогом чи принцем. Він був хранителем Дувру, який за наказом короля мав продати французам. Він був неймовірно гордим та зарозумілим, пригнічував бідних, ненавидів Церкву. Він – розпусник та перелюбник» [107, р. 210–211].

становище в країні [187, р. 224], а взимку в їх таборі стався розкол: молодше покоління примирилося з королем.

Вже Кембриджський парламент²⁶, що зібрався 9 вересня того ж 1388 р., констатував повне незадоволення Громад від управління апелянтів та їх «політичну імпотенцію». Невиконання Ерунделом військових зобов'язань (він провів у поході 12 тижнів замість 4 місяців, за які йому було сплачено парламентом), продовження мирних переговорів з Францією (Ворік лобіював переговори з герцогом Бургундським), поразка на Півночі (вторгнення шотландців в Нортумберленд, Вестморленд та Камберленд, поразка при Оттерборні та розграбування Епплбі) – все це стало запорукою швидкої поразки фракції апелянтів [428, р. 226, 233–234]. Головна ж дискусія розгорілася довкола питання ліврей магнатських *affinity*. Король в цій ситуації виступив як миротворець між Громадами та Лордами і подав власний приклад, скасувавши лівреї особистих слуг [112, р. 245–246].

Англійський дослідник Найджел Сол вважає, що події 1387–1388 рр. були політичною кризою, яка привела до того, що група дворян, відомих як лорди-апелянти, захопила контроль над урядом та звела свої особисті та політичні рахунки з прихильниками короля [391, р. 176–204]. Загроза власному життю та втрата друзів, страчених чи засланих апелянтами, справили на Річарда незабутнє враження та викристалізувалися в подальшому в доволі вигадливий план помсти.

2.4. 1389–1399 рр.: на шляху до «тиранії»?²⁷

3 травня 1389 р. Річард II здійснив безкровний переворот на засіданні Ради. Раптово він увійшов до зали засідань, де магнати очікували його прибуття, і, сідаючи, запитав їх, скільки йому років. Відповідь полягала у тому,

²⁶ До речі, лише 52 делегати (22 рицарі та 30 міщан) з 248 прибулих, були обрані до парламенту повторно з «Безжального» [428, р. 227].

²⁷ Див.: 239.

що йому вже виповнилося двадцять три роки. «У такому разі, – сказав король, – я повнолітній, щоб керувати своїм будинком і почтом, і навіть своїм королівством. Бо мені здається несправедливим, що моя власна ситуація повинна бути гірше, ніж ситуація найнижчого на землі. Воістину, кожен спадкоємець в моєму королівстві, якому виповнюється двадцять років, якщо його батько мертвий, має право вільно управляти своїми справами. Так чому ж мені відмовлено в тому, що дозволено по праву комусь більш низького рангу?» Коли здивовані барони відповіли, що ні в одному з його прав не повинно бути відмовлено йому, але що він повинен мати правління свого королівства, яке по праву належить йому, то він сказав так: «Послухайте, ви знаєте, що довгий час я керувався наставниками; мені не дозволили робити нічого, крім найтривіальніших речей без них. Тепер, в майбутньому, я виключу їх зі своєї ради і, як повнолітній, я покличу того, кого я хочу, в мою раду, і я буду займатися своїми справами. Тому, перш за все, я наказую канцлеру здати мені печатку». Коли архієпископ Йоркський [Томас Ерундел] вручив королю велику печатку, то той раптово встав і вийшов; і через дуже короткий час повернувся, сів і вручив печатку єпископу Вінчестерському, Вільяму Вікехемському, зробивши його канцлером [107, р. 248; 112, р. 390–392].

В першу чергу, після перевороту, королем були усунуті вищі посадові особи країни: були призначені не лише новий канцлер, але й скарбник, хранитель королівської печатки, адмірал, судді Королівської лави та Суду загальних позовів. Проте йому вистачило глузду на перших порах не переслідувати колишніх ворогів (їм навіть згодом були повернені місця в Раді). Крім того, ні де ла Поль, ні Оксфорд, ні Невілл не були повернені з вигнання. 8 травня король розіслав графствами лист, у якому заявляв, що бере владу в свої руки і зберігає помилювання, видані 1388 р. [41, р. 671]

Найджел Сол відзначає, що тепер правління Річарда було більш вмілим, а підбір радників більш доцільним та ретельним. Проте Н. Сол також зазначає, що мета у Річарда була та ж сама: посилення королівської влади, встановлення чіткої ієрархії та контролю над підданцями [391, р. 200].

В цей час Річард чітко вибудовує своє політичне бачення королівських прерогатив, зосереджується на формуванні власного *affinity*, проводить виважену зовнішню політику, намагається поширити свою владу на всі Британські острови та конструює власний образ богообраного монарха. Всі ці питання й стануть предметом нашого дослідження у двох наступних розділах. Саме період 1389–1399 рр. можна оцінювати та використовувати для реконструкції власної концепції королівської влади Річарда II. До 1389 р., поки король не правив одноосібно, важко відділити його позицію та прагнення від позиції та звершень «постійних рад», його дядьків (в першу чергу Джона Гонта), матері, фаворитів та наставників.

Наразі ж, в даному підрозділі, зосередимося на питанні боротьби Річарда з опозицією всередині держави. Посиливши власні позиції та заручившись значною підтримкою, Річард II вдається до розправи над колишніми опонентами. Цю виставу король розіграв в два акти. В першу чергу необхідно було поквитатися з найбільш могутніми та старими представниками опозиції.

На початку липня 1397р. король розіслав запрошення на грандіозний бенкет. Глостер не з'явився, пославшись на хворобу, Ерундел залишився в своєму укріпленому замку, а от Ворік прибув на свято, був доброзичливо прийнятий та, після бенкету, заарештований. Після цього король особисто відбув в Плеші, де заарештував хворого Глостера. Ерундел здався на милість короля, після того, як монарх запевнив його брата-архієпископа, що нікому з арештантів не буде причинено фізичної шкоди [63, р. 64–65; 117, р. 54; 98, р. 298–299].

Чому Річард лише тепер, через вісім років, згадав про своїх кривдників, сказати напевно неможливо. Французький хроніст, автор «*Traison et Mort*», повідомляє, що колишні апелянти готували нову змову проти короля [60, р. 117–127]. На користь цього свідчення можна навести виступ в парламенті Глостера та Ерундела, які звинуватили Річарда у втраті Шербура та Бреста і відмовилися відвідувати засідання Королівської ради. Англійські ж хроністи одноголосно звинувачують короля в жорстокій помсті [117, р. 54–55], а один

анонімний автор навіть наводить абсурдне твердження про те, що король прикликав «в серце свого королівства» французів [63, р. 65].

17 вересня 1397 р. проповіддю єпископа Стаффорда про єдиного короля над усіма підданцями розпочав свою роботу парламент, зібраний в Лондоні. Лише 47 з 203 делегатів були повторно викликані в парламент [417]. Оновлений склад Палати громад, мав бути прихильним королю. Роботу парламенту очолив рицар камери Джон Буші.

21 вересня графи Ратленд, Кент, Гантінгдон, Ноттінгем, Сомерсет та Солсбері, а також лорди Деспенсер та Скруп висунули апеляцію проти Глостера, Ерундела, Воріка та Томаса Мортімера. Парламенту була представлена сповідь [67, р. 80–82] вже мертвого на той час герцога Глостера, в якій він визнав себе винним у змові та благав помилування. Цілком ймовірно, що вона була скорегована чи навіть написана за наказом Річарда. Ворік навіть не намагався захищатися і лише просив змилюватися над ним, а ось граф Ерундел тримався достойно. Він стверджував, що ніколи не мав намірів скинути короля і навіть звинувачував у зраді всіх його радників на чолі з герцогом Ланкастером.

За вироком парламенту графа Ерундела було страчено, графа Воріка відправлено під арешт на о. Мен, а архієпископа Ерундела – у вигнання [58, р. 113–122; 63, р. 66–68; 98, р. 300–302; 117, р. 58–61].

Герцог Глостер, заарештований і відвезений в Кале, раптово помер ще до суду. Стосовно цих подій в хроніках знову виникають розбіжності. Деякі автори [63, р. 65] прямо звинувачують Річарда II у вбивстві дядька, інші [65, р. 96–98; 92, р. 94–96] намагаються його виправдати. Цікаво, що Волсінгем, який до того не перестає наголошувати на хворобливому стані Глостера, відразу після його смерті дивується її неприродній передчасності [98, р. 302]. Цілком імовірно, також, що вбивши головного ворога та опонента Річарда, капітан Кале, яким в той час був Ноттінгем, сам колишній апелянт, розраховував заслужити довіру монаршої особи. Але, так чи інакше, саме ця подія, не прикрита жодними легальними нормами, мала для короля погані

наслідки. «Віднині на Річарда лягло тавро – як на Джона після вбивства Артура». Проте «в результаті активних дій він досягнув таких висот влади, до яких не підіймався жоден інший король Англії» [244, р. 640].

Другим актом в розправі над «опозицією» стало вигнання Генрі Болінгброка, герцога Герефорда та Томаса Моубрея, герцога Норфолка. Суперечка в парламенті, судовий поєдинок, вирок короля [60, р. 146–149; 63, р. 68; 98, р. 303] – все було зіграно «як по нотах». Згодом, після смерті герцога Ланкастерського та герцогині Норфолкської, обидва вигнанці були позбавлені законного спадку.

Період 1398–1399 рр. в англійській історіографії прийнято інтерпретувати як деспотичний, тиранічний режим Річарда II. Звівши рахунки з колишніми опонентами, Річард, здавалося, досяг висот абсолютної влади.

На думку Томаса Волсінгема, Річард перейшов до тиранічного правління влітку 1397 р. Хроніст зробив такий висновок, споглядаючи дії комісарів, що були відправлені країною для збору королівських податків. Середньовічний розум, поглинутий аналізом тиранії Аристотеля, вважав, що зловживання власністю підданця є критерієм прояву тиранічної поведінки з боку правителя. Сер Джон Фортеस्क'ю зазначав: «Коли король править королівством лише заради власної користі, а не на благо своїх підданців, він – тиран». На відміну від Волсінгема, люди, які склали статті про повалення 1399 р., утрималися від звинувачення Річарда у тиранії. Можливо, це було зумовлено середньовічною концепцією, яку, зокрема, розвиває Ніколя Орезмський, про те, що вільним людям соромно та принизливо жити в стані «рабського варварства» під правлінням тирана. Генрі Ланкастер, імовірно, не бажав образити своїх майбутніх підданих, вживаючи слово «тиран» по відношенню до попереднього правителя [258, р. 1].

Керолайн М. Беррон у своєму дослідженні «Тиранія Річарда II» (1968 р.) [258] детально розглянула фінансову складову т. зв. «тиранії»: кредити 1397 р., штрафи за помилування, «білі листи» та нові клятви, які Річард вимагав від своїх підданих.

У 1397 р. комісари короля були відправлені у всі графства із закритими листами з особистою печаткою короля, в яких були проставлені суми кредитів, але не були проставлені імена кредиторів. Саме комісари мали знайти тих людей, які могли та були згодні надати короні позику. В серпні-вересні 1397 р. до Ради були надані звіти про роботу комісій. З цих звітів стає зрозумілим, що від прохання короля можна було відмовитися. Джон Дракс, один з комісарів, що працював у Лінкольнширі, Йоркширі та Даремі, мав 46 листів, а зібрав лише 18 займів та подарунків; комісари з Ессексу та Гартфордширу вручили 74 листа і отримали лише 23 обіцянки надати позику короні; комісари Мідлендса отримали 23 згоди на 32 листи, а комісари Кембриджширу вручили 15 листів і збрали 8 обіцянок [258, р. 3]. Всього до Михайлового дня та Різдва король мав отримати позики від 220 кредиторів, загальною сумою 22 000 фунтів стерлінгів. 194 кредитори отримали листи з патентами, які гарантували погашення позики до Великодня 1398 р. [44, р. 178–182]. Таким чином, свідчення, що збереглися показують, що згоду надати кредит дав лише кожен третій з тих, до кого були направлені листи. Отже, якщо рівень відмови був настільки великим, то елемент примусу – якщо він і існував – мав бути незначним. Подекуди погрожували викликом до Ради, але лише у випадку, коли знали, що кредитор спроможний надати позику (єпископ Даремський, граф Нортумберленд). Відомо, що як мінімум 5 кредиторів надали меншу позику, ніж обіцяли, а 17 взагалі нічого не виплатили та були викликані за поясненнями до Ради.

Підданий короля був зобов'язаний допомогти короні, за виключенням хвороби, бідності або перебування у небезпеці. У цьому питанні залучення займів Річард пішов не далі, ніж його попередники. Генрі і не звинувачував його в неправомірному кредитуванні, вважаючи це королівською прерогативою. Річарда звинувачували в тому, що кредити не були погашені у встановлений термін і це є правомірним. Дійсно до Великодня король повернув лише 2 суми з 220 (звернімо увагу на те, що обидві виплати були політичними – це Джон Бернард, скарбник Кале, та Річард Віттінгтон, на той момент головний

прихильник короля в Лондоні), а загалом встиг сплатити 6 позик (крім того декілька осіб відмовилися від боргових зобов'язань монарха) [52, р. 179].

У вересні 1397 р. королем було оголошено, що 50 осіб, які брали участь в повстанні лордів-апелянтів, мали надати свої грамоти з помилюваннями або заплатити штраф у разі їх відсутності. Всі вони були викликані на Раду та, у разі відмови платити, мали бути заарештовані [58, р. 152–155]. Рада з питань помилювань проходила в закритому форматі, на засіданнях були присутні виключно канцлер, скарбник, хранитель таємної печатки, сер Джон Буші, сер Генрі Грін та сер Вільям Бегот [258, р. 8]. З Михайлового дня 1397 р. і до повалення Річарда 25 осіб внесли до скарбниці певні суми за подібною процедурою. З жовтня 1397 по вересень 1398 рр. помилювання мали купити 596 осіб, яких асоціювали з апелянтами. Крім того в грудні 1397 р. люди Ессекса та Гертфордшира були зобов'язані сплатити по 2 та 1 тис. марок відповідно [52, р. 311–312]. З травня 1398 по січень 1399 р. людьми Ессексу було сплачено £ 1602 6s. 8d., що на 269 фунтів більше обіцяної суми.

Таким чином, Річард дійсно вимагав, щоб соратники апелянтів шукали помилювання, за які їм доводилося платити, при чому інколи двічі. Крім того, таким чином експлуатувалися не лише окремі люди, але, хоча б в одному задокументованому випадку, чоловіки графства мали сплатити корпоративний штраф.

«Чисті хартії» (*“albae cartae”*) були направлені людям 17 графств: Лондон, Кент, Сассекс, Суррей, Саунтгемптон, Вілтшир, Оксфордшир, Беркшир, Бекінгемшир, Бедфордшир, Гантінгдоншир, Кембриджшир, Норфолк, Ессекс, Гертфордшир, Міддлсекс. Текст листів містив визнання своєї провини, потребу в милості короля та бажання підкорюватися йому у всьому. Збереглися два листа – від Лондона та Ессекса. Існували «чисті хартії» двох типів – для приватних осіб та колективні. В серпні 1396 р. Річард розпочав використовувати «чисті хартії» від приватних осіб. Це була вибіркова політика, направлена на більш багаті прошарки англійського суспільства. За словами хроністів, це був хороший засіб для вимагання грошей. Хроністи також

стверджують, що за «чистими хартіями» графства сплатили королю від 1000 марок до 1000 фунтів [21], проте жодних доказів цьому немає. Імовірно, ці хартії мали більш важливі мотиви, ніж фінансові – це безпека та сила, які вони надавали королю²⁸ [258, р. 10–14].

Це була та сама безпека, яку Річард намагався здобути, вимагаючи від підданих повторних клятв вірності (піддані короля давали клятву підтримувати всі постанови парламентів у Вестмінстері та Шрусбері 1397–1398 рр.). Під час Вестмінстерського парламенту 1397 р., восени, Річард розпочав продаж помилувань тим, хто так чи інакше був пов'язаний з апелянтами. Більша частина таких продажів відбулася весною та літом 1398 р. і, можливо, принесла короні £ 30,000 [44, р. 488–489]. Річард продовжував вимагати клятви від підданих протягом зими 1398/9 р. – в тому числі стосовно підтримки його рішень в Ковентрі. А у лютому 1399 р. скасував загальне помилування, надане раніше. А від своїх шерифів король вимагав підкорятися будь-якому його наказу та заарештовувати будь-кого, хто, як вони почують, буде погано говорити про короля.

На думку К. М. Беррон, всі дії Річарда були викликані страхом. Заходи Річарда були дуже екстремальними, щоб бути елементами виваженої політики, та занадто добре організованими, щоб бути діями безумця. Зіштовхнувшись з ворожістю своїх підданих, Річард спробував не примирити їх, а знищити, залякати, обібрати і зневажити, чим лише підігрівав ненависть до себе. Він марно намагався приховати від себе той факт, що повністю був у їх владі [258, р. 17–18]. Ми хотіли б не погодитися з думкою поважної дослідниці. На наш погляд, Річард II був мотивований не страхом, а помстою. Звісно, він міг

²⁸ 30 листопада 1399 р. Генрі IV віддасть наказ шерифам знищити «чисті хартії» та інші документи, в яких вони визнавали себе винними в різноманітних зрадах та помилках і віддавалися на милість королю, а також зобов'язувалися зберігати устава парламентів в Вестмінстері та Шрусбері, а також постанови та рішення винесені в Ковентрі. Також Генрі підтвердив помилування, надані Річардом. Проте ні кредитів (за виключенням двох), ні сплачених штрафів він не повернув, що викликало певне розчарування у його прихильників [258, р. 15].

боятися нової змови, але добре усвідомлюючи свою прерогативу, він відкрито пішов на помсту своїм політичним опонентам.

В черговий раз відправившись до Ірландії, Річард II не хвилювався за безпеку власної країни. Призначивши лордом-протектором дядька Йорка, король лишив при ньому вірну собі Раду у складі лорда-канцлера єпископа Стаффорда, лорда-скарбника графа Вілтшира та рицарів Рассела, Буші, Гріна і Бегота [61, р. 110; 98, р. 307].

Болінгброк перебував у Франції під пильним наглядом герцога Бургундського. Але в 1399 р. у Франції владу в свої руки бере герцог Орлеанський, який мав на меті дестабілізувати режим Річарда II, розірвати англо-французькі відносини і таким чином послабити вплив «бургундської партії» при французькому дворі [54, р. 113–114; 61, р. 109, а також: 172].

2.5. Ланкастеріанський переворот 1399 р.

4 липня Генрі Болінгброк, який на той час на законних підставах вважав себе герцогом Ланкастерським, висадився на англійському узбережжі [98, р. 307–308; 117, р. 126]. Як свого сюзерена герцога Ланкастера відразу ж підтримали його вассали. 16 липня в Донкастері до нього приєднуються граф Нортумберленд з сином, граф Вестморленд та лорд Віллоубі [58, р. 134].

Регентський уряд розпався на очах. 27 липня на бік Ланкастера переходять урядові війська на чолі з герцогом Йоркським [117, р. 127]. Наступного дня Болінгброк увійшов до Брістолю, де стратив представників найближчого оточення короля – графа Вілтшира, Генрі Гріна та Джона Буші [58, р. 134–135; 98, р. 308; 117, р. 128].

Річард II повертається до Англії 22 липня та, дізнавшись про зраду Йорка та його війська, неспроможний зібрати валлійське ополчення [58, р. 137], в супроводі п'ятнадцяти «друзів» переходується в Конві [58, р. 138; 98, р. 308]. Побачене в Англії впевнило короля в поразці. Вся структура його влади зникла. Він був згодний повернутися на те положення, яке було встановлене за часів

лордів-апелянтів. 12 серпня в Конві відбулася зустріч Річарда з графом Нортумберлендом та, можливо, архієпископом Ерунделом, а 19 серпня у Флінті король був заарештований. Монарх на схудлій шкапі був доставлений до Лондону, де його помістили в Тауер.

Події в Конві стали ключовим елементом цієї драми. В історіографії зустріч у Конві трактується як поворотний момент у розгортанні ланкастеріанського перевороту. У нещодавній роботі «Три армії в Британії» Дуглас Біггс [263] досить детально зупиняється на фактологічному змісті цієї події. Нами було проведено розвідку на тему того, що насправді відбувалося в цьому валлійському замку протягом декількох днів серпня 1399 р. в контексті середньовічних топосів «зради» та «вірності» [238].

За свідченнями хроністів ми зробили висновок, що Річарда II зрадили та взяли в полон обманом [55, р. 156; 58, р. 138; 65, р. 155; 117, р. 130]. Найбільш детально всі подробиці, пов'язані з зустріччю в Конві, описує Жан Кретон. За його свідченнями, Генрі Персі, граф Нортумберленд²⁹, був відправлений Генрі Болінброком на зустріч з Річардом II, щоб, за доволі хитрим планом архієпископа Кентерберійського, виманити короля з замку Конві, де він переховувався вже декілька днів [116, р. 125].

На відміну від інших джерел, «Римована історія» не називає архієпископа Ерундела в числі посланців до Річарда II. За свідченнями Кретона, граф Нортумберленд з'явився, на вимогу самого короля, один. Зустріч монарха з графом знайшла відображення в мініатюрах, якими багато оздоблений рукопис

²⁹ Персі одним з перших підтримав герцога Ланкастера в його претензіях на повернення спадку, а згодом і на англійський трон. Особа з доволі славним минулим, учасник Столітньої війни, Генрі Персі в 1377 році, на коронації Річарда, отримав титули графа Нортумберленда та лорда-маршала Англії. Доволі довгий час він входив до кола довірених осіб монарха та займався вирішенням проблем на шотландському кордоні. Проте після 1397 року в його відносинах з монархом намітилася певна конфронтація. Граф Нортумберленд з насторогою віднісся до піднесення аристократичного роду Невіллів, представник якого отримав титул графа Вестморленда, що кинуло виклик одноосібному пануванню Персі в шотландській марці [212, с. 60–63]. А коли в 1399 році король наказав йому з'явитися до двору, Персі відмовився і був звинувачений у зраді. Побоюючись королівської помсти, граф втік до Шотландії [57, р. 696] і лише після сходження на англійський берег Болінброка сам повернувся до країни.

хроніки Harley MS 1319, що зберігається в Британській бібліотеці [32]. Так, на мініатюрі на сторінці 37v ми бачимо дійсно одного графа Нортумберленда, який представ перед королем (Річард зображений доволі виснаженим та одягненим в чернечу сутану), що стоїть в оточенні шести осіб. Як відомо, з монархом в Конві перебували на той час граф Солсбері, єпископ Карлайл, сер Стівен Скруп, сер Ферребі, Джаніко д'Артас та син графині Солсбері [60, р. 47]. Можливо, що на мініатюрі зображено й самого Кретона.

Граф Нортумберленд повідомив королю: «Сір, герцог Генрі послав мене сюди, щоб нарешті укласти між вами угоду, яка б засвідчила вашу дружбу. З вашого дозволу, правителю, якщо ви мене вислухаєте, я виголошу послання, не приховуючи жодної істини. Якщо для вас важливі справедливість та правда, то ви покараєте тих, чиї імена я вам назву, і зробите це до певного дня в цілях правосуддя на засіданні парламенту, який ви разом [з Генрі] законно зберете в Вестмінстері, де також поновите герцога на посаді головного англійського судді, яку займав його батько та всі предки протягом сотні років» [116, р. 133–134].

Граф перераховує винних, на його думку, в тому, що Болінгброк був позбавлений батьківського спадку. Серед них герцоги Екзетер та Суррей, брат та племінник короля, граф Солсбері, єпископ Карлайл, а також духівник монарха Річард Моделейн [116, р. 134]. І далі, що цікаво, Персі провадить: «Він [Генрі] не хоче нічого, крім власної землі та того, що йому належить; він не бажає нічого вашого, адже ви – його безпосередній і законний король; і він дійсно жалкує через ту шкоду, що він заподіяв вам. Скоїв він це все через злі намовляння ворога, що ніколи не спить, але завжди чатує, щоб спокусити людство. Саме він нашіптував йому все, що він робив. Заради того, хто страждав за нас на хресті, чи не могли б ви бути милостивим по відношенню до мого повелителя, який перебуває в скорботі та стражданнях. Він стане перед вами на коліна і буде просити милосердя. Ви повинні зустрітися в Лондоні як набожні та мирні лорди, а якщо ви не забажаєте цієї зустрічі, то ніхто не може вас примусити. Будьте певні, за це все я дам клятву на тілі нашого Господа,

освяченому рукою священника. Герцог Генрі виконає все сказане вище, адже він сам приніс мені в цьому клятву на причасті, коли ми з ним бачилися востаннє» [116, р. 135–137].

Граф Нортумберленд, відповідно до хроніки Жана Кретона, з легкістю вдається до брехні та клятвовідступлення: «... граф без подальших роздумів приніс клятву на тілі нашого Господа. На жаль, його кров напевно застигла від холоду, адже приносячи клятву, він знав, що герцог не дотримається даного слова» [116, р. 141–142].

Кілька років по тому Персі самі піднімуть повстання проти Генрі IV, а через тридцять років Джон Гардінг складе хроніку роду Персі, де зробить спробу виправдати вчинок графа Нортумберленда в Конві. За свідченнями хроніста, ще в Донкастері Болінгброк приніс клятву, що не збирається виступати проти легітимного монарха, та прибув до Англії лише з метою повернути власний спадок [73, р. 192–193]. Таким чином, у версії подій, викладеній літописцем дому Персі, єдиним клятвовідступником та зрадником виступає сам Генрі Болінгброк. Граф Нортумберленд, приносячи клятву в Конві, не знав про зраду Болінгброка.

Хоча, насправді, немає доказів того, що з початку походу Генрі Болінгброк планував скинути Річарда II, вже 1 вересня герцогом Ланкастером було скликано чи то парламент, чи то Велику Раду. 29 вересня єпископ Карлайл (сам король відмовився прийти до зали парламенту) представив акт про зречення Річарда [Про суд над королем та його зречення див.: 58, р. 141–145; 98, р. 309–311; 101; парламентські акти, акт зречення та обвинувальний акт див.: 106]. Слідом за цим останній англійський монарх з роду Плантагенетів, права якого на трон були безперечними, зник в темницях замка Понтефракт. Генрі, отримавши згоду парламенту, світських та духовних лордів, посів трон під ім'ям Генрі IV [24, р. 311-312].

Офіційна версія того, що відбулося в Лондонському Тауері та Вестмінстерському абатстві між 29 вересня і 1 жовтня 1399 р., відображена в так званому «Протоколі і процесі зречення короля Річарда II» [116]: «Король...

в Конві в Північному Уельсі, перебуваючи тоді ще на волі, обіцяв лорду Томасу, архієпископу Кентерберійському та ... графу Нортумберленду, що він готовий зректися корон Англії, Франції та власної королівської величі з огляду на його власні недієздатність та неспроможність, які він визнає... [Окрім того в Тауері], король з легкістю підтвердив [клятву в Конві] та пообіцяв виконати її» [116, р. 169–170]. На нашу думку, «Протокол...» був використаний майбутнім королем Генрі IV як спосіб легітимації власного приходу до влади [див.: 226, 227].

В тридцяти трьох пунктах «The Record and Process» проти Річарда II висувалися звинувачення в зловживаннях владою, злому правлінні, запровадженні непосильних податків, передачі в дар негідним особам володінь корони, змові з французами, узурпації влади парламенту та суддів, розправі над лордами-апелянтами та вбивстві герцога Глостера [106, р. 172–185]. Загалом Генрі апелював до того, що Річард більш не здатний керувати державою та сам відмовляється від корони та королівства. Архієпископ Ерундел³⁰ зачитав проповідь на тему «*Vir fortis dominabitur populo*» («Муж могутній матиме владу над народом»), в якій пояснив, як саме король має керувати власними підданими, наголошуючи на невідповідності Річарда необхідним для правителя якостям [101; 98, р. 311].

Головна ціль обвинувачення – довести, що Річард є тираном. Проте слово «тиран» в документах не вживається і напряду в «тиранії» Річарда не звинувачують. Але серед підданців було широко розповсюдженим переконання в тому, що Річард був тираном. Волсінгем зазначав, що Річард з 1397 р. почав «тиранити» свій народ. Основна думка, яка вкладалася в «Протокол» – це те, що правителі створені для народу. Правління має бути засноване на загальному блазі, на захисті правосуддя. Правління має підкорюватися правосуддю, а закон стоїть вище короля. Тиран же ставить себе вище закону та загального блага.

³⁰ Цікавий факт, що під час вигнання архієпископ Ерундел в Італії зустрічався з Колюччо Салютатті, головним тогочасним ідеологом тираноборства, з яким він до цього мав листування [394, р. 215]. Про кореспонденцію Томаса Ерундела та Колюччо Салютатті див. другий розділ роботи В. Е. Крусмана [165].

Річард в хроніках, написаних чи переписаних після 1399 р., тиранічний, марнотратний, непостійний, пустий, піжонський, марнославний, жіночний, самовільний, безхарактерний. Автор *Vita Ricardi Secundi* так описує монарха: «він мав світле волосся, жіночну зовнішність та заїкання... Річард був марнотратним в подарунках, екстравагантним в розвагах та одязі, часто він не спав всю ніч, випиваючи з друзями і потураючи іншим ексцесам, які не слід називати» [цит. за: 308, р. 25]. Адам Аск також звинувачує Річарда в содомії [58, р. 63], а Генрі Найтон, який, до речі, писав ще за життя короля, називає придворних Річарда в 1387 – 1388 рр. «спокусниками». Волсінгем зазначає, що відновлюючи свою владу в 1389 р., Річард користався порадами якихось «шептунів», а Томас Фавент додає, що саме вони «засліпили короля своїми змійними язиками та хтивими словами» [цит. за: 308, р. 28–29].

Наприкінці 1399 р. Генрі IV відправив лист в усі монастирі з проханням вивчити їх хроніки. Новий король вдався до пропаганди, цензури та фальсифікації. Ланкастеріанському політичному тиску поступилися автори з Івшему, Делакре та Керкстола. Всі вони до 1399 р. цілком позитивно відгукувалися про Річарда, а після перевороту їх тексти були переписані в критичному, негативному по відношенню до поваленого монарха тоні [406, р. 101–102]. На деяких копіях хронік видно, як з манускрипту видаляли бороду короля [308, р. 26].

Проти Річарда II було використано «дискурс содомії», який зазвичай використовувався в політичній мові та практиках пізнього середньовіччя: нестримна любов до фаворитів, постійна присутність фаворитів, непомірна щедрість по відношенню до них, різниця в походженні між королем та фаворитами. Як результат король повністю залежний від своїх фаворитів [253, р. 303].

Сексуальність та стать напряму були включені до політичного дискурсу: Річарда звинувачують в тому, що він наблизив до себе молодих легковажних осіб, поєднавши політичні та сексуальні відхилення. Процес покарання включав в себе не лише знищення соціального статусу, але й інверсію статі.

Зрадник політичних ідеалів страждав також і від «знищення своєї публічної ідентичності та мужності» [367, р. 460]. Завдяки всім цим звинуваченням Річард II користується найгіршою славою серед пізньосередньовічних англійських монархів, можливо за виключенням Едварда II. *(Про гендерні дискурси в правлінні Річарда II див. підрозділ 4.5.)*

Напевно, передчуваючи можливі наслідки узурпації, Болінгброк зробив спробу легітимізувати свій прихід до влади, підтверджений правами первородства. Була створена легенда, відповідно до якої предок Ланкастерів по жіночій лінії Едмунд Горбатий, 1-й граф Ланкастер, був насправді не другим, молодшим, а першим, старшим, сином англійського короля Генрі III, якого відсторонили від влади через його фізичні вади. Втім навіть прихильники Ланкастерів, як то Адам Аск, не вірили в подібні маніпуляції. Провівши доволі кропітку розвідку, Аск дійшов висновку, що Едвард I, без жодних сумнівів, був старшим сином Генрі III та Елеонори Прованської [58, р. 142–143].

Таким чином, ми можемо виділити на даному етапі дослідження чотири головних елементи легітимації перевороту 1399 року [див.: 226; 227], що були покладені в основу ланкастеріанського міфу, який тільки почав зароджуватися в той час:

по-перше, це звинувачувальний акт, в якому викладалися головні прорахунки Річарда та його зловживання;

по-друге, формування легенди про первородство Ланкастерської гілки дому Плантагенетів;

по-третє, створення образу інфантильного короля, позбавленого чеснот справжнього монарха;

четверте, намагання підкреслити добровільність відмови Річарда від влади.

В подальшому всі ці елементи будуть використані хроністами епохи Тюдорів для конструювання відповідного образу тирана-невдахи, як в цілях власної легітимації, так і з огляду на певні дидактично-моральні аспекти.

Вільям Стаббс вважав Генрі захисником конституційних принципів та парламенту [412, р. 508]. Саме він запустив міф про 1399 р. як водорозділ між «рікардіанським абсолютизмом» та «ланкастеріанським конституціоналізмом». Головна теза Стаббса полягала в тому, що Генрі Болінброк провів насправді конституційну революцію. В 2-й пол. ХХ ст. Джон Тілман та Джеймс Гіллеспі виступили з критикою концепції «ланкастеріанської революції» [наприклад: 419, р. 107–124]. Вони наполягали на тому, що жодних змін в адміністрації та політиці після «Ланкастеріанського перевороту» не відбулося. Це була приватна справа, заколот, а не революція. Кеннет Б. МакФарлан взагалі зазначав, що Болінброку вдалося узурпувати корону, обвівши всіх довкола пальця [366, р. 51–56].

В 2004 р. в есе «1399: королівська революція повертається» [358] Джон Леланд переглянув позиції Стаббса та його опонентів. Певні зміни, на його думку, відбулися, але це був не крок уперед, як вважає Стаббс, а скоріше повернення до традиційної феодальної монархії. Не Генрі в 1399, а Річард в 1397 р. намагався провести «політичну та територіальну революції» [358, р. 63] *(подроблиці цієї «революції» у визначенні Леланда можна бачити в розілах 3 та 4 нашого дослідження).*

Таким чином, в даному розділі ми розглянули основні етапи становлення Річарда II як державця. Визначили той безпосередній вплив, який справляли на нього його оточення та події, які відбулися з ним протягом життя. Перші камінці в фундамент його майбутньої політичної концепції, зміст якої буде детально розкрито в наступних розділах, були закладені ще в період його малолітства, зокрема під впливом вихователів, а також з огляду на буремні події 1381 р., коли юний монарх зіштовхнувся з величезним тягарем селянського повстання і з гідністю вийшов з ситуації, що склалася в країні. В подальшому в нього починає викристалізовуватися певне бачення політичних орієнтирів Англійської держави, проте боротьба з баронською опозицією відіграє певну роль в гальмуванні цього процесу.

Розділ 3

РІЧАРД ІІ: ПОЛІТИЧНІ ПРОЕКТИ ТА ДИСКУРСИВНІ СПІЛЬНОТИ

Період 1389–1399 рр., коли, за влучним висловом британського прем'єра Вінстона Черчилля, «апарат королівського управління, отримавши гору над угрупованнями знаті, відновив свою звичну роботу» [244, с. 65], можна вважати періодом самостійного правління Річарда ІІ. Саме його доцільніше всього розглядати, аналізуючи політичні практики монарха та намагаючись реконструювати його концепцію правління.

Довгий час особисте правління Річарда сприймалося як поступове сходження до тиранії, зумовлене в кращому випадку містичним світосприйняттям монарха [391], в гіршому – його нестабільним психічним станом [404]. В даному розділі ми зосередимося на тих політичних проектах, які конструював Річард ІІ (мир з Францією, проблема Ірландії, імперське питання, ідея хрестового походу), та на тих дискурсивних спільнотах, що він намагався створити (чеширські лучники, Королівська рада, власне *affinity*).

3.1. Англійські магнати, королівський *household* та *affinity* монарха в структурах патронажу Річарда ІІ

Інтерпретація взаєностосунків короля і рицарства, короля і знаті та окремих її категорій (нобілітету та джентрі) є важливою для усвідомлення політичних переконань та стратегій Річарда ІІ.

Важливо розуміти, що в джерелах під назвами «нобілітет», «аристократи», «магнати», «пери» та «лорди» фігурують герцоги, графи та барони [309, р. 5]. Загалом на момент вступу Річарда ІІ на трон в Англії існувало 2 герцогських та 18 графських титулів, а також близько 66 баронських сімей та 109 власників титулу «барон» [309, р. 5, 41].

За своє правління Річард провів три масштабні роздачі титулів та земель (в 1377, 1385 та 1397 рр.), аналіз яких відображає взаємовідносини короля з

аристократією [240]. Проте, як відмічає К. Гівен-Вілсон, з 16 герцогів, графів та маркізів, які отримали свої титули в періоди 1307–1330 та 1385–1397 рр., чотирнадцять протягом п'яти років було понижено, страчено або заслано. З тринадцяти титулів, розданих в 1335–1377 рр., жоден не був ліквідований насильницьким шляхом [335, р. 54]. Це свідчить про ту боротьбу, що точилася довкола королівського трону між представниками нового та старого дворянства, а також між різними гілками королівської родини. Продовження цієї боротьби знайде своє відображення в XV ст. в подіях Війн Троянд, під час яких, як вважається, була знищена вагома частка старого дворянства. Але на момент сходження Річарда на англійський трон лише три з десяти графських родів³¹ могли похвалитися тим, що вони носять свій титул більше століття. Інші були зобов'язані своїм положенням Едварду III [335, р. 47].

Після коронації Річард дарував три графських титули: дядько короля Томас Вудсток отримав титул графа Бекінгема, вихователь короля Жискард'Англ – графа Гантінгдона, а товариш Гонта Генрі Персі – графа Нортумберленда [20, р. 136; 98, р. 43]. В парламенті 1385 року Річард провів ще одну креацію: граф Кембридж отримав титул герцога Йоркського, граф Бекінгем – герцога Глостера, граф Оксфорд – маркіза Дублінського, Генрі Болінгброк додав до відродженого для нього «в праві дружини» титула графа Нортгемптона, власний титул – графа Дербі, канцлер де ла Поль отримав титул графа Саффолка [20, р. 141–142; 98, р. 236, 242]. Ці акції були покликані закріпити владу короля та посилити його оточення чи задобрити «опозицію».

Проте після розгрому лордів-апелянтів, на закритті вересневої сесії парламенту 1397–1398 рр., Річард II здійснив найбільше число креацій. Загалом було створено 5 герцогських, 4 графських титули та один титул маркіза³².

³¹ ФіцАлани (граф Ерундел), Бошами (граф Ворік) та де Вери (граф Оксфорд).

³² Генрі Болінгброк, граф Дербі був зведений в ранг герцога Герефорда, Томас Моубрей, граф Ноттінгем – герцога Норфолка, Едвард Норвіч, граф Ратленд – герцога Омаля, Томас Голланд, граф Кент – герцога Суррея, Джон Голланд, граф Гантінгдон – герцога Екзетера, Маргарита Маршалл, графиня Норфолк – герцогині Норфолк, Джон Бофорт, граф Сомерсет – маркіза Дорсета, лорд Томас де Деспенсер – графа Глостера, лорд Ральф де Невілл – графа

Цього разу всі пожалування були підкріплені земельними наділами з маєтностей колишніх лордів-апелянтів: новостворений герцог Суррей отримав володіння Бошамів, включаючи і сам Ворікський замок; Джон Голланд, брат короля, - сасекські маєтки Ерундела, включно з замком Ерундел; Томас Персі – валлійські манори ФіцАланів, а граф Ратленд та його батько герцог Йоркський поділили угіддя свого раптово вмерлого родича, герцога Глостера.

Сучасники негативно сприйняли настільки чисельну роздачу титулів та земель. Новоявлені магнати були охрещені презирливим словом “duketti” [98, р. 302]. Більшість істориків, слідуючи за хроністами, вважають, що Річард нагородив титулами «недостойних», безрідних фаворитів. Проте, якщо подібна думка і має право на існування для креацій 1385–1386 рр. (йдеться про створення титулів графа Саффолка для Майкла де ла Поля, який походив з купецької родини, та герцога Ірландського для особи, що не належала до королівської родини), то для 1397 р. це звинувачення є безпідставним. Аналіз особового складу «нового дворянства» показує, що коріння воно мало доволі старовинне. Спеціаліст з англійського дворянства XIV ст. К. Гівен-Вілсон вважає, що Річард «продешевив» лише у випадках з Оксфордом та Моубреєм, які отримали герцогські титули [335, р. 52]. Проте, за винятком лише двох креацій (графа Вустера для Персі та графа Вестморленда для Невілла), інші будуть ліквідовані з приходом до влади Генрі Ланкастера³³.

Ставлення Річарда до знаті різко контрастує з відповідною позицією Едварда III. Те, що Річард II в 1382–1386 рр. робить спробу усунути великих магнатів від втручання в політичне життя, демонструє його відхід від традиційного визнання за аристократією її природного права на участь в управлінні державою. В патентах 1385 р. Річард називає магнатів коштовним

Вестморленда, лорд Вільям ле Скруп – графа Вілтшира, а лорд Томас Персі – графа Вустера [20, р. 149; 58, р. 123; 98, р. 302; а також: 335, р. 50–52].

³³ Слід зауважити, що герцогиня Маргарита Норфолкська померла у віці 79 років 24 березня 1399 р., а її онук, Томас Моубрей, герцог Норфолк, у вигнанні в Венеції 22 вересня 1399 р. Граф Вілтшир був страчений 30 липня 1399 р. в числі інших фаворитів короля в Брістолі за наказом Болінброка. Титули інших “duketti” були ліквідовані першим парламентом Генрі IV. Граф Вустер буде страчений в 1403 р., після участі в антикоролівському повстанні дому Персі.

камінням в королівській короні, світилами, які проливають своє світло на монарха. «Ми вважаємо, що чим більше ми відзначаємо мудрих та благородних людей, тим більше наша корона прикрашається коштовним камінням» [цит. за: 427, р. 84]. Аристократія, таким чином, на думку Річарда, існувала, щоб осяювати своїм блиском корону, і не потребувала ні територіальної незалежності, ні багатства, ні певної військової репутації, для свого облагородження, а залежала лише від королівської волі та від конкретних взаємовідносин дворянина з короною [427, р. 84]. І це в той час, коли земельне право займало одне з центральних місць в середньовічній політичній культурі та, безсумнівно, впливало на велику політику. Саме від розподілу земель і участі в ньому тих чи інших магнатів залежав мир та спокій в королівстві. Так чи інакше земельним питанням були присвячені більшість парламентських сувоїв в період 1341–1421 рр. [311, р. 18]

На практиці таку позицію короля демонструють згадані вище патенти 1385 р. Зокрема, граф Бекінгем, для якого був створений титул герцога Глостера, мав отримувати відповідні статусу доходи не з земельних наділів, а у вигляді ренти в £ 1000 з митних зборів [49, р. 55]. Таким чином, Глостеру не вистачало земельної незалежності від корони, що, імовірно, і стимулювало його опозиційну діяльність.

Річардом II були ініційовані й інші нововведення, зокрема впровадження титулу маркіза Дублінського 1 грудня 1385 р. для Роберта де Вера та маркіза Дорсета в 1397 р. для Джона Бофорта. Титул маркіза (marquess) в ієрархії титулів стояв між герцогським та графським і був для Англії новацією, запозиченою з континенту. Всі креації маркізів оформлювались патентами [206, с. 55]. Після Річарда II титул тривалий час не користувався популярністю і був повернутий до англійської системи титулування тільки за Генрі VI в 1442 р.

На парламенті 1398 р. були скасовані постанови 1321 та 1326 рр. стосовно конфіскації майна Деспенсерів-батька та сина, що дало змогу Томасу Деспенсеру повернути собі титул графа Глостера [333, р. 560]. Це додало остраху англійському нобілітету, адже ставило під загрозу володіння всіх тих,

хто тримав землі, відібрані у попередників за тим чи іншим рішенням парламенту. Наприклад, це саме рішення 1398 р. спровокувало суперечку між Мортімерами та Монтегю за сеньйорію Денбі, що приносила £ 1 000 в рік. 1-й граф Солсбері отримав її в 1331 р. після конфіскації у 1-го графа Марча за рішенням парламенту 1330 р. Суд Королівської Лави повернув Денбі 2-му графу Марчу в 1354 р. Але з огляду на рішення у справі Деспенсерів 3-й граф Солсбері знову звернувся до королівського суду з вимогою повернути йому Денбі [333, р. 560].

За своє правління Річард II підвищив до баронського статусу лише п'ять «нових людей». В 1381 р. були створені титули лорд Віндзор та лорд Торп, в 1385 р. – лорд Девере, 1387 р. – лорд Бошам з Кіддермінстера (перша креація баронського титулу «за патентом»), 1388 р. – лорд Деспенсер [309, р. 44].

Зведення до дворянської гідності Джона Бошама Холтського [49, р. 363], одного з рицарів камери, який 10 жовтня 1387 р. отримав титул «барона за патентом», нанесло рішучого удару по традиційному сприйняттю статусу барона. Земельні володіння Бошама ніяк не відповідали його новому титулу. Як зазначає Люк О. Пік, «креація Бошама як лорда Бошама – це, безсумнівно, перший приклад пожалування баронського титулу без жодних земельних володінь» [385, р. 111]. Лорди-апелянти ніколи не визнали нового барона, іменували його в парламенті 1388 р. «Джон Бошам, рицар» та стратили в числі інших фаворитів монарха. Після 1388 р. сорок років «нових людей» серед баронів не було, а нове створення «барона за патентом» відбулося лише в парламенті 1432 р. [309, р. 44].

В контексті взаємовідносин Річарда II з найзнатнішими магнатами країни цікаво оцінити його стосунки з одним з головних апелянтів – графом Ерунделом. 25 січня 1386 р., відповідно до свідчень короткої хроніки, написаної в монастирі госпітальєрів в Клеркенвіллі в Лондоні, «мали місце розбіжності між королем Англії та графом Ерунделом, в результаті яких згаданий король вдарив графа кулаком та збив його з ніг» [цит. за: 334, р. 27]. Це був не єдиний випадок прямої агресії монарха проти представника вищого

нобілітету. Однак граф Ерундел був єдиною людиною, на яку Річард дійсно напав і, до того ж, двічі. 3 серпня 1394 р. на похоронах королеви Анни Річард знову був не в змозі стримати себе. Зі слів Волсінгема, король був невдоволений поведінкою графа, який не тільки запізнився на процесію, але ще й хотів раніше з неї піти. Розгніваний монарх вихопив у церемоніймейстера посох і огрів графа по голові з такою силою, що той впав і кров потекла підлогою. Хроніст засвідчує, що король був готовий вбити графа, якби не знаходився в церкві. Ерундел був заарештований та кинутий до Тауера на тиждень. Випустили його на поруки за суму в 40 тис. фунтів [107, р. 286].

Ненависть Річарда II до графа Ерундела добре відома і завершилася вона для графа сумно: він був страчений на Тауер-Хіллі 21 вересня 1397 р. К. Гівен-Вілсон задається питанням, які були допустимі межі королівського гніву в пізньому середньовіччі? [334, р. 28].

Річард ФіцАлан, граф Ерундел спадкував батьку, найбагатшій людині в Англії, у січні 1376 р. у віці 30 років. Він був членом постійних рад 1377 та 1378 рр., а також комісії по реформах, створеної у парламенті 1380 р. Разом з Майклом де ла Полем в листопаді 1381 р. він отримав призначення консультувати молодого короля та управляти його маєтностями. Але вже на парламенті у Солсбері в 1384 р. стала очевидною ворожнеча між графом та королем: коли Ерундел звинуватив уряд в нездатності управляти країною, король в запалі послав графа під три чорти [112, р. 117–118]. Фізичний напад в січні 1386 р. показав неможливість примирення. А під час політичної кризи 1387–1388 рр. Ерундел став одним з найбільш затятих апелянтів та головним союзником герцога Глостера. Вони відкрито принижували короля, тимчасово позбавили його влади і були готові взагалі скинути з трону, стратили вісім його близьких друзів, змусили до втечі чи заслали чимале число прихильників монарха. На парламенті у січні 1394 р. Ерундел знову виступив з нападками на миротворчу політику короля, звинуватив його в надмірній підтримці особистих амбіцій Джона Гонта на збиток міжнародним інтересам Англії [91, р. 283–284;

107, р. 282–283]. Сім місяців потому стався інцидент на похоронах королеви Анни.

К. Гівен-Вілсон звертає увагу на час суперечок Ерундела з королем, який, на думку дослідника, не був випадковим. Прагнення Річарда до миру з Францією, яке в 80-х рр. підтримував його канцлер Майкл де ла Поль, а в 90-х – Джон Гонт, зустріло опозицію з боку лордів-апелянтів. Двічі Річард надавав парламенту для ратифікації проекти мирних договорів з французами, а саме у квітні 1384 р. в Солсбері та у січні 1394 р. в Вестмінстері. Це ті самі парламенти, що стали свідками запальних промов графа Ерундела. Варто зазначити, що хоча в обох випадках Ерундел переніс особисте приниження, його точка зору мала результат: обидва проекти договорів були відхилені парламентом. Розбіжності в січні 1386 р., імовірно, виникли з тих самих причин. Саме в цей час з мирними пропозиціями від французького короля Англію відвідував вельми непопулярний там король Кілікійської Вірменії Левон. Грант останньому датується часом, всього лише через десять днів після того, як король вдарив графа. Проте Ерундел знову переміг: незабаром Левон був висланий з Англії і йому було відмовлено в повторній місії декілька місяців по тому. Таким чином, якщо ціллю Ерундела було завадити підписати мир з Францією на умовах, які він вважав неприйнятними, то йому це добре вдавалося [334, р. 29–30].

За подібними вчинками монарха (креації за патентами без земельних пожалувань, фізичні розправи над найвищими магнатами тощо) стояли певні погляди на природу та функції дворянства, і ці погляди суперечили традиційним уявленням епохи Едварда III. Річард II використав пожалування для забезпечення вірності старого дворянства та формування нового. Система патронажу була направлена на створення сильної аристократичної «партії», прихильної його персоні. В епоху, коли система особистісних стосунків ієрархічно поєднувала вищий прошарок суспільства, монарх міг покладатися лише на добре вибудований апарат вірних йому людей. Вагому роль в формуванні цього апарату відігравав патронаж та королівські пожалування.

Проте монарх мав намір залучити до кола своїх прибічників не лише титуловану знать, але й рицарів та міське населення [420, р. 320–321].

Посвята в рицарі мала важливе репрезентативне значення. Як свідчить Івшемський монах, влітку 1385 р. на шотландському кордоні Річард посвятив у рицарі 300 осіб [117, р. 128]. В 1394 р. масова посвята в рицарі відбулася і під час ірландського походу. Чисельною була посвята в рицарі і під час походу 1399 р., коли серед інших король особисто посвятив в рицарі Генрі Монмутського (майбутнього Генрі V), сина свого політичного супротивника, а також синів покійного герцога Глостера та свого фаворита графа Солсбері [329, р. 150]. Річард тим самим демонстрував королівську здатність звеличувати [394, р. 96]. Насправді, Річард II Плантагенет, який закінчив життя як простий рицар сер Річард Бордоський, мав набагато більш глибоке відчуття рицарських цінностей, ніж припускали багато хто з істориків [329, р. 143].

В контексті тематики рицарства важливим є дослідження місця так званих «королівських рицарів» в структурі королівського «домогосподарства» (*household*).

Вагомий внесок в розкриття цієї теми вносить стаття Метью Хеффрена «Рицарі домогосподарства, рицарі камери та королівські рицарі: розвиток королівського рицарства в Англії XIV ст.» (2019 р.) [346]. Дослідник прослідковує еволюцію *household knights*, що існували з XII ст., в *chamber knights* та *king's knights* XIV ст. Остання згадка про *household knights*, за виключенням епізодичного моменту в 1385 р., датується 1360 р.³⁴. В той час, як термін *household esquires* вживається до кінця століття. Це пояснюється тим, що сквайри дійсно допомагали в «домогосподарстві» короля, разом з лучниками, складаючи його особисту охорону, в той час як рицарі для цього не використовувалися [346, р. 4, 7].

³⁴ Термін *chamber knights* (лат. «*miles de camera domini regis*», франц. «*chevalier de la chambre le roi*») джерела вперше фіксують в 1320 р., тоді як термін *king's knights* взагалі аж з 1370-х рр. [346, р. 4]

«Домашні рицарі» склали ядро лояльних королю людей на війні. В 1330–1360-ті рр. 85–95 % тих, хто називався *household knights*, супроводжували короля в походах на континент. В 1360–1370-ті рр. «домашні рицарі» беруть менше участі у військових кампаніях, можливо через те, що ні старий Едвард III, ні юний Річард II особисто не очолюють ці походи [346, р. 12]. Тоді як з Едвардом I в Уельсі був 101 «домашній рицар», при Баннокберні поряд з Едвардом II бився 121, а з Едвардом III при Кресі – 96, а в мирний час кількість «домашніх рицарів» зменшувалася до 33 в 1322–1323 рр. чи навіть 19 – в 1353 р., то в 1390-х рр., не дивлячись на військову ситуацію, кількість «королівських рицарів» ніколи не зменшувалася за 72 і не перевищувала цифру у 87. Військова служба перестала бути головним обов'язком королівських рицарів. Симптоматично, що в ірландському поході 1394–1395 рр. Річарда II супроводжували всі дев'ять «рицарів камери»³⁵ та лише 48 з 85 «королівських рицарів» (56 %), хоча вони й склали більше половини від присутніх в поході 89 рицарів загалом. З «королівських есквайрів» в похід 1394 р. відправилося всього 9 з 110, а в 1399 р. – 3 з 43 [346, р. 12–13].

З 1377 по 1413 р. «королівськими рицарями» (*king's knights*)³⁶ іменувалися 290 осіб, титул 78 був збережений пожиттєво [398]. В період з 1389 р. король взяв до себе на службу 82 рицаря (70 осіб зберегли титул на все життя) та 125 сквайрів. Найбільша кількість пожалувань припадає на час після 1397 р., коли Річард намагався закріпити лояльність рицарів безпосередньо собі та короні. З ким саме заключити контракт, король визначав виключно з огляду на особисті причини.

З середини XIV ст. акцент у відборі «королівських рицарів» зміщується з військової майстерності на місцевий авторитет та бажання короля збільшити

³⁵ У Едварда III в 1366–1377 рр. було 3–5 «рицарів камери», тоді як у Річарда II та Генрі IV від 8 до 13, а у Едварда IV – 16. Це свідчить про те, що «рицарі камери» частково перебрав на себе повноваження «рицарів домогосподарства» [336, р. 91].

³⁶ Важливо не плутати терміни «королівський рицар» та «рицар короля». Для розуміння різниці М. Хефферен приводить систему звернень з джерел: «*dilectus et fidelis miles noster N[ame]*» та «*dilectus et fidelis noster N[ame] miles*» [346, р. 6].

прихильність до себе у певних регіонах країни. Король посвячує в рицарі мирових суддів та шерифів [329, р. 147]. В 1389–1393 рр. відбувається масове залучення на королівську службу місцевої адміністрації: шерифів, мирових суддів, представників графств у парламенті. Багато хто з завербованих у 1387–1388 рр. підтримували апелянтів. В якості політики стримування такий підхід був не лише розумним, але й успішним [336, р. 95]. За влучним виразом К. Гівена-Вілсона, король проводить «*gentry-retaining policy*» (джентрі-орієнтовану політику, чи політику з опорою на джентрі).

Таким чином, якщо *household knights* були в першу чергу військовими, то створення системи *king's knights* – це спосіб посилення королівської влади на місцях та залучення рицарства до англійського політичного ландшафту. Відбувається демілітаризація та відповідно політизація королівських слуг.

Якщо з «домашніх рицарів» Едварда III лише двоє були шерифами, а до парламентів потрапили декілька (наприклад, за період 1331 – 1341 рр. також лише двоє), то в парламенті 1397 р. Річард II мав аж 26 «королівських рицарів» та сквайрів. Джон Буші, Генрі Грін, Вільям Бегот майже десятиліття представляли королівські інтереси в Палаті громад. Король збагнув, що можна «ліпити» нижню палату парламенту, маніпулюючи виборами в графствах [346, р. 15]. Фактично «королівські рицарі» перетворилися в *affinity* короля.

Поява «королівських рицарів» є симптомом унікальності англійського уряду та його політики останньої третини XIV ст. Проте саме посилення політизації «королівських рицарів» було висунуте серед звинувачень Річарду II в 1399 р. (див. 19 пункт «Проколу та процесу» [106, р. 178]).

Поряд з інститутом «королівських рицарів» існували «королівські сквайри»³⁷, «королівські йомени», «королівські лучники» та славнозвісна чеширська гвардія. Джеймс Гіллеспі [325; 327–329] в низці публікацій створює просопографічний портрет цієї категорії англійського суспільства.

³⁷ До 1397 р. Річард II завербував 105 сквайрів на королівську службу, в період з 1397 по 1399 рр. – ще 175 (загалом з числа чеширців) [336, р. 92].

Так, аналізуючи систему грантів, що надавалися йоменрі³⁸, Гіллеспі робить висновок про те, що піки роздачі грантів були обумовлені розподілом конфіскованих земель (в 1397 та 1398 рр.), або, як у випадках 1382 та 1394 рр. – спадку Мортімерів та спадку королеви (більшість пожалувань отримали саме її слуги). Річард роздавав щедроти своїм прихильникам, щоб винагородити їх лояльність. Представники йоменрі займали другорядні посади в місцевих адміністраціях, були лісниками, лучниками, посланцями короля. Проте, після повалення Річарда лише три королівських йомени брали участь в повстаннях проти Ланкастерів. Більшість же продовжили службу і при Генрі IV [327, р. 323–324, 327]. Це також добрий показник «політизації» апарату «королівського домогосподарства».

При цьому король все ж прагнув створити власний військовий контингент. Так, в 1385 р. під час шотландського походу Річард мав охорону з 200 кінних лучників. Після повернення до Англії 25 з них лишилися на королівській службі. Вони отримали лівреї зі срібними та золотими коронами. Проте в 1390 р. парламент встановив обмеження стосовно королівської охорони, скоротивши її до 24 лучників [328, р. 16, 18]. Але короля це не зупинило.

Річарда в джерелах та історіографії часто зображають тираном, який намагався нав'язати свою волю при підтримці «преторіанської гвардії», що складалася з чеширських «покидьків» [цит. за: 325, р. 1]. Вплив чеширських формувань на стратегії репрезентації політичної програми монарха ми й розглянемо далі.

13 липня 1397 р. шериф Честеру отримав наказ завербувати на королівську службу 2 000 лучників. Річард планував використати їх у своїй боротьбі з апелянтами. Адам Аск вказує, що на парламенті 1397 р. поряд з Річардом було 4 000 чеширських лучників, Івшемський монах говорить лише про 2 000. Монах також вважає, що з них лише 300 вважалися особистими

³⁸ В 1382 р. гранти на королівській службі отримали 23 йомени, в 1384–1385 рр. – 22, в 1389 р. – 8, у 1394 р. – 29, у 1397 та 1398 рр. – 57 та 46 відповідно [327, р. 322].

тілоохоронцями короля, тоді як Аск говорить про 400, а Фруассар взагалі про 2 000 членів особистої охорони монарха [58, р. 115–116; 117, р. 57]. До хроніки Фруассара явно закралася помилка, а Аск, імовірно, плутає загальну чисельність почту короля (з його королівськими рицарями, сквайрами, йоменами, а також силами його баронів) з кількістю чеширців. Насправді, двохтисячне ополчення чеширців поділялося на декілька підрозділів по 312 осіб на чолі з капітаном, які завжди мали нести варту в місці, де знаходився король [98, р. 299].

Дж. Л. Гіллеспі проводить аналіз кар'єри сімох капітанів чеширської гвардії та доходить наступних висновків: (1) всі вони походили з відомих родин Чеширу; були чи головами, чи спадкоємцями своїх родів; (2) більшість була взята з резерву військових та воєнізованих кар'єристів, яких міг запропонувати Чешир; (3) капітани були відносно молодими – Босток, якому було трохи за 30, був найстаршим; (4) більшість мали записи про злочинні дії, але в той же час більшість займали посади в місцевих адміністраціях; (5) ті, хто вижили, лишилися на службі у Ланкастерів [325, р. 13–21].

Цікаво також, що в загоні Бостока служили, наприклад, його дядько, брат, племінник, два кузени та один далекий родич, а також численна кількість його утримувачів. Серед чоловічої еліти середньовічної Англії гомосоціальні узи спорідненості і служіння були життєво важливими для підтримання політичної стабільності [367, р. 462]. Але з усіма тілоохоронцями король підписував прямий контракт [325, р. 21].

Чеширці лишалися на службі короля і після подій 1397–1398 рр. В 1399 р. 900 чеширців відбули з Річардом до Ірландії. Ще 100 чеширців в той же час складали особисту охорону монарха. Після ланкастеріанського перевороту чеширці, на відміну від королівських сквайрів та йоменів, демонстрували вірність скинутому королю [325, р. 3].

Як і в будь-якому іншому випадку воєнізованих зібрань тієї епохи, його члени, безсумнівно, були причетні до різноманітних злочинів, і скарги літописців [наприклад, див.: 21] на свавілля з боку чеширців багато в чому

правдиві. Вони, імовірно, були ні гіршими, ні кращими, ніж звичні воїни того часу. Чеширські лучники Річарда II були типовим пізньосередньовічним почтом – *affinity*, хоч і занадто великим.

Ще одним засобом формування власної фракції короля була маніпуляція системою інкорпорації до Ордену Підв'язки [329, р. 154–156]. На основі «Меморіалів Ордену Підв'язки» [85], виданих в 1841 р., нами було укладено каталог осіб інкорпорованих до Ордену Підв'язки за правління Річарда II (*див. Додаток В.2*), що дозволяє визначити склад Ордену на момент вступу короля на трон та на кінець його правління; встановити превалюючий вид кооптації; прослідкувати тенденції у віковій, становій, службовій приналежності інкорпорованих рицарів.

Застосувавши до складеного каталогу метод малих соціологічних анкет, ми дійшли наступних висновків:

(1) за 22 роки правління Річарда II в Орден Підв'язки було інкорпоровано 30 рицарів: п'ятеро були членами королівської родини, троє – іноземними почесними номінантами. З джерел кооптації – 15 були випадками креації (але частка рицарів пов'язані вузами спорідненості – три Барлі, по два Ерундела та Персі), 4 випадки рекреації, 3 – прямого спадкування. «Чистих» креацій всього лише 11 з 30, що свідчить про початкову стадію формування династичної знаті Ордену;

(2) іноземні номінанти (герцог Гельдерн-Юліх, графи Голландський та Остревант) були пов'язані з королем в першу чергу союзними відносинами на континенті;

(3) за становою приналежністю 9 інкорпорованих в орден осіб належали до титулованої знаті, 12 були рицарями (в більшості своїй з Північної Англії);

(4) з 30 рицарів інкорпорованих до Ордену за Річарда II 11 були страчені, вбиті чи вигнані з країн (двоє лордами-апелянтами, троє – колишні лорди-апелянти – самим Річардом II, шестеро – Генрі IV). Відповідно з рицарів кооптованих в Орден за Річарда II при Генрі продовжили службу лише троє;

(5) прослідкувавши кар'єрні шлях кооптованих Річардом II членів Ордену, ми побачили, що для 9 рицарів це була вершина кар'єри, для інших або стартова площадка або продовження: 13 реалізували себе на дипломатичній службі короні, 15 – на військовій, 7 отримали посади в місцевому управлінні, в той час як 13 – в центральному, 14 – займали різноманітні придворні посади, а 15 в різний час входили в Таємну Раду монарха.

Прослідковуючи динаміку та порівнюючи процес інкорпорації за Едварда III, Річарда II та Генрі IV можна зробити наступні висновки:

(1) середній віки кооптованих рицарів за Едварда III – 33,5 років (представники нетитулованої знаті – 35,6), за Річарда II – 36,5 (та 42,2 відповідно), за Генрі IV – 32,7 (43). Ця картина цілковито суперечить ustalеним у хроністів та у частини істориків уявленням про те, що Річард оточував себе молоддю та був не схильний слухати поради старшого покоління;

(2) за становою приналежністю картина виглядає наступним чином (перша цифра за Едварда II, друга – за Річарда II, третя – за Генрі IV):

представник королівської родин 14,5% – 17,2% – 18,5%

іноземні монархи 1,8% – 10,3% – 7,4%

вихідці з титулованої знаті 34,6% – 31,1% – 55,6%

вихідці з нетитулованої знаті 49,1% – 41,4% – 18,5%

Дана статистика свідчить про два важливих елементи політичної концепції Річарда II: побудову міцного дипломатичного плацдарму на континенті для реалізації свого «імперського проекту» та орієнтація у своїй політиці в першу чергу на нетитуловану знать, що стала основою формування королівського *affinity*;

(3) креація в Орден в 1377 р. 10-річного Генрі Болінброка, замість його 22-річного дядька Томаса Вудстока, свідчить про надзвичайний вплив Джона Гонта наприкінці правління Едварда III. Перша креація нового короля – Джон Барлі, також протеже Джона Гонта. Оцінюючи креації перших років правління Річарда II, можна зробити висновок про значний вплив фракції покійного Чорного Принца, а також дядька та матері короля – Джона Гонта та Джоан

Кентської. Серед інкорпорованих рицарів, крім дядька та єдиноутробного брата короля, всі інші – ветерани Столітньої війни. Кооптація в 1383 р. Томаса Моубрея, графа Ноттінгема, кузена та на той момент близького друга короля, засвідчує зростання впливу юного монарха та посилення його позицій. Наступна креація 1384 р. Роберта де Вера, графа Оксфорда, підтверджує цю думку. Так само, як кооптації 1388 р. – граф Ерундел, лорд Девере та Пітер Куртене – свідчать про те, що влада в країні в цей час знаходилася в руках фракції лордів-апелянтів. Запитання викликає лише інкорпорація в тому ж році до Ордену 16-річного Томаса ле Деспенсера, правнука славнозвісного фаворита Едварда II. Можливо, що вона була проведена королем саме в піку лордам-апелянтам. В останнє десятиліття правління Річарда II до Ордену була прийнята низка т. зв. «фаворитів» короля (представників його *affinity*): Джон Бомонт, Вільям ле Скруп, Вільям Ерундел, Джон Бофорт, Томас Голланд та Джон Монтегю.

Загальний висновок з проведеного дослідження персонального складу Ордену Підв'язки в правління Річарда II полягає в тому, що Орден був важливим політико-патронажним інструментом, який використовувався королем для створення власного *affinity* – надійної опори монархії.

Рицарство фактично забезпечило незамінний елемент покровительства Річарда II. «Соціальний пріоритет та почесні були настільки ж важливими для нобілітету, як і багатство» [353, р. 47]. Примітивні уявлення про особисте братство по зброї все ще були привабливими в Англії кінця XIV ст., а сітка лояльностей королю засновувалася на рицарських цінностях.

Таким чином, протягом самостійного періоду правління Річарда II зосереджується на формуванні власної фракції – *affinity*, по типу тих, що існували у інших могутніх магнатів королівства. Нові креації, кооптація Ордену Підв'язки, формування «чеширської гвардії», створення потужного плацдарму «королівських рицарів та сквайрів» стали важливими елементами патронажної політики монарха, яка в свою чергу мала стати основою його політичної програми щодо перебудови Англійського королівства.

3.2. «Король в парламенті» та «король в Раді»

Роль «постійних рад» в період «малолітства» Річарда II вже була розглянута в другому розділі, де ми акцентували увагу на становленні позицій короля в Раді.

Важливо зазначити, що у пізньосередньовічній державі суверенна влада належала королю. У короля було два основних зобов'язання перед своїми підданими – збереження миру всередині держави (король – гарант у правових питаннях, особливо в майнових суперечках) та захист королівства (від іноземних ворогів) [309, р. 20]. За загальним визначенням, «король керував країною задля загального блага».

Англійський бюрократичний апарат в 2-й пол. XIV ст. загалом складався з секретарських (канцелярія) та фінансових (скарбниця та Гардероб) офісів та дуже залежав від підтримки місцевого нобілітету (який служив у якості шерифів, ісчіторів, коронерів та мирових суддів) [394, р. 26]. До складу системи королівського управління також входили органи правосуддя – Королівська Лава (The King's Bench), яка розглядала кримінальні справи та здійснювала судові переслідування від імені корони, та Суд загальних позовів (The Court of Common Pleas), що розглядав приватні позови з категорії цивільного права. Зовнішньою політикою та системою оподаткування опікувався Парламент, який також подавав петиції на розгляд королю. Король не мав права скасовувати закони, які приймалися виключно в парламенті [309, р. 20].

Важливою складовою середньовічної концепції політичної влади монарха була наявність «мудрої поради»³⁹ – чисельних радників, які безкорисливо служать заради «загального блага». Вибір радників – це виключно королівська прерогатива. Але у разі невдалої політики винні саме «погані радники», король вище докорів [394, р. 25].

³⁹ З петицій, поданих в парламент, ми дізнаємося, що радники короля мають бути «добрими». «мудрими», «благородними» [див.: 317]

Як пишуть Хенрік Бегеріус та Христина Екхопст, політичний порядок засновувався на сильних гомосоціальних зв'язках між королем та провідними особами королівства [253, р. 317]. Лист Генрі Персі до Джона Гонта, що датується 1381 р., добре показує, наскільки політика в XIV ст. мала особистісний характер [432, р. 68–75].

Доступ до королівського тіла мав неймовірне значення для середньовічного суспільства. Тіло короля було матеріальним та політичним центром королівства [див.: 132; 160; 253; 367]. Політичні стосунки виражалися в емоціях кохання/бажання та ревнощів/ненависті (на так званій «мові кохання») [253, р. 310; 367, р. 462]. Король – втілення політичної влади, доступ до короля та його тіла надавав політичного впливу. Але, якщо король виділяв одну людину, і завжди тримав її поряд, не приховуючи своєї любові, за рахунок всіх інших, то політична система опинялася під загрозою [253, р. 317].

Фаворити зазвичай звинувачувалися в порушенні гармонічних гомосоціальних зв'язків: «король любив його так сильно, що повністю виключав інших» [253, р. 311]. Томас Волсінгем наводить опис похорону Роберта де Вера, графа Оксфорда, чиє забальзамоване тіло було доставлено з Лувейна в сімейну усипальницю бенедиктинського пріорату Колне в Ессексі. На похоронах були присутні король, обидві графині Оксфордські (мати і вдова померлого) і архієпископ Кентерберійський. Король відкрив кипарисову труну, довго дивився на обличчя покійного і провів по ньому рукою [108, р. 302]. Він публічно демонстрував прив'язаність до померлого, так само як робив це, коли той був живий.

Тісна дружба між чоловіками – основа впорядкованого суспільства з громадянськими відносинами. Але між дружбою та содомією в політичному дискурсі досучасного світу існував паралельний зв'язок. Звинувачення в содомії свідчило про розкладання звичних чоловічих зв'язків, руйнування усталеного соціального порядку [253, р. 318; 367, р. 466]. Вони можуть бути використані для вираження конкретної політично-мотивованої критики. Натяки на содомію між королем та фаворитом були ознакою хаосу в соціальній ієрархії. Це

означало, що король не контролює ситуацію, він дозволяє комусь домінувати над собою [253, р. 318]. «[Король] був надто вірний [де Веру] і дуже поважав його і любив, але не без ганьби, як кажуть, непристойної інтимності» [107].

У другій половині свого правління Річард усвідомив «помилки молодості» і в підборі радників поведився більш практично та виважено.

Слід відмітити, що аналіз особового складу Королівської ради в період 1389–1399 рр. показує помітне збільшення кількості рицарів серед безпосередніх радників монарха у порівнянні з попереднім етапом правління. Річард II вводить до складу Ради велику кількість «нових людей», внаслідок чого зростає загальна кількість королівських радників. Якщо «постійні ради», ініційовані парламентом на початку царювання монарха, склалися з 11–13 осіб, то на одній з Рад 1390 р. була присутня 21 людина, а максимальна кількість осіб в Раді склала 34 [254, р. 132].

Визначити постійний склад Королівської ради є доволі складним завданням. Єдиним більш-менш повним доступним нам джерелом з даного питання є «Журнал клерка Ради між 15 та 16 роком правління Річарда II» [23]. На його сторінках наведено опис 44 засідань Королівської ради в період з 20 січня 1392 по 21 лютого 1393 рік. За винятком трьох вищих посадових осіб держави (лорда-канцлера, лорда-скарбника та хранителя малої королівської печатки), а також головних суддів двох вищих судових установ середньовічної Англії, з 42 осіб, перерахованих клерком, 11 були представниками вищої аристократії (при цьому 8 – члени королівської родини), 9 представників вищого духовенства, 8 баронів (включно зі стюардом королівського двору), 12 рицарів камери та 2 клерка (*Див. Додаток В.1*). Одного разу серія постанов монарха була прийнята в присутності 13 радників, сім з яких були рицарі [254, р. 132]. Окрім звичних офіцерів двору, до Ради вводилися рицарі камери, майстер над сувоями, клерки канцелярії, барон скарбниці, доктори цивільного

права тощо, що свідчить про «професіоналізацію» та «політизацію» Королівської ради⁴⁰.

Найбільш активно за самотійного правління Річарда II в Раді діють саме рицарі. Так, Едвард Делінгрідж в період з 8 січня 1392 р. по 21 лютого 1393 р. служив в Раді 207 днів, за що, окрім постійної плати 10 шилінгів в день, був також нагороджений рентою в £ 100 та двома бочками вина з королівських погребів [51, р. 37]. Аналогічну винагороду отримав за відповідну службу (159 днів в Раді) сер Річард Старі, один з колишніх гувернерів Річарда [51, р. 37]. Серед інших постійних членів Ради – сер Льюїс Кліффорд та сер Річард Волдегроу. Ім'я останнього, вихідця з Палати громад, найчастіше фігурує в списках судових комісій. Наближеними радниками монарха були стюард та суб-камергер його двору (Джон Девере та Томас Персі, а згодом – Томас Персі та Вільям ле Скруп відповідно). Окрім згаданих вище рицарів, найчастіше засідання Ради відвідують єпископи Вінчестерський, Даремський, Честерський та лорд Кобхем.

Цікаво, що на початку 1390-х рр. відчутним лишається вплив на Королівську раду колишніх лордів-апелянтів. Вже у вересні 1389 р. до Ради увійшов граф Ноттінгем, який знову став наближеною до короля особою, в грудні до Ради повернувся граф Ерундел, а в січні 1390 р. – герцог Глостер. До лютого 1397 р. всі колишні опозиціонери так чи інакше займали свої місця в оточенні монарха. З 1389 по 1391 р. обов'язки лорда-канцлера виконував єпископ Вінчестерський (який входив до двох урядових комісій, створених апелянтами в 1387–1388 рр.), а з 1391 по 1396 р. – архієпископ Ерундел, брат графа. З 1389 по 1391 р. лордом-скарбником був протеже Глостера єпископ Сент-Девід. Вплив Глостера відчувається і в обмеженні прав короля щодо розподілу грантів, земель та подарунків. Річард не мав права видати жодного патенту на пожалування без консультації та згоди герцогів Ланкастерського,

⁴⁰ Для порівняння до складу «постійної ради», що діяла з листопаду 1386 по листопад 1387 р. за ініціативи лордів-апелянтів, входили три вищих державних посадовця, три магната (герцоги Йорк та Глостер, граф Ерундел), чотири представника вищого духовенства та три барони.

Йоркського, Глостерського та лорда-канцлера, або хоча б двох з вище зазначених осіб [254, р. 131].

Проте вже в цей час фактично складається Таємна рада монарха. Великі магнати зрідка відвідують її зібрання, а трьох–п’яти присутніх достатньо для прийняття рішення [23, р. 491, 499–503]. Так звана Вузька рада буде характерна для завершального етапу правління Річарда II. В 1397–1399 рр., в період так званої «тиранії», до її складу входили особи, наближені до монарха: лорд-канцлер Едмунд Стаффорд, єпископ Екзетерський; лорд-скарбник Вільям ле Скруп, граф Вілтшир; лорд-хранитель малої королівської печатки Річард Кліффорд, а також «жадібні, марнославні та малодушні рицарі» [як їх називає Томас Волсінгем, див: 98, р. 308] Генрі Грін, Джон Буші та Вільям Бегот.

Загалом наприкінці XIV – на початку XV ст. в Англії відчутно зростає бюрократичний державний апарат. В 1400 р. майже 200 чиновників працюють в вищих державних управліннях, як то Рада, канцелярія, скарбниця, офіс хранителя малої печатки, суди Королівської Лави та Загальних Справ. Їх бюрократична сутність чітко проявляється в тому, що з поваленням Річарда майже всі клерки зберегли свої посади та повноваження [330, р. 70]. Е. Так доволі чітко визначив місцем зосередження королівських прерогатив саме Раду, яку король конструював протягом 1390-х рр. [427, р. 198].

Ще одна інституція в структурі політичних практик Річарда II, яку не можна обійти увагою, – це парламент⁴¹.

Автор трактату «*Modus Tenendi Parliamentum*», написаного приблизно між 1316 та 1324 рр., був впевнений, що «король – це голова, початок та кінець парламенту». Парламент без короля є недійсним. «Король обов’язково має бути присутнім в парламенті», єдиним виключенням є хвороба, і навіть в цьому випадку король має бути неподалік від місця засідання парламенту. Автор

⁴¹ Цікаво, що «публічні поети» «рікардіанської епохи» Вільям Ленгленд та Джеффри Чосер не можуть сказати про парламент нічого позитивного. «Мишиний парламент» Ленгленда та «пташиний парламент» Чосера – вдала альянція на англійську політичну дійсність. Члени парламенту у них або нездатні управляти собою самостійно, або дуже розділені, щоб говорити щось варте уваги, чи то дуже вперті та неосвічені, щоб приймати правильні рішення [297, р. 308–309].

стверджує, що якщо хтось з лордів чи представників громад відсутній, парламент може вважатися дійсним, а ось відсутність короля ставить роботу парламенту під сумнів [267, р. 189].

Річард II був відсутній на відкритті трьох своїх парламентів і повністю пропустив один⁴². В той час, як Едвард I пропустив три відкриття парламенту та був повністю відсутній на двох парламентах через військові дії на континенті, Едвард II – чотири відкриття та три парламенти повністю (один раз з невстановленої причини, один – через хворобу, один – вже знаходячись під вартою), Едвард III – одне відкриття та вісім парламентів повністю (з них сім – через військові дії на континенті, при цьому п'ять припадає на 1338–1340 рр., що привело до «конституційної» кризи в 1341 р., а також останній свій парламент король пропустив через хворобу) [267, р. 191–193].

За Оксфордськими провізіями 1258 р., парламент мав збиратися тричі на рік: на Ранок свічок, після Стрітєння (2 лютого), 1 червня та на восьмий день після дня св. Михаїла (6 жовтня). Проте навіть за Едварда I подібних років, коли б парламент збирався тричі, було лише чотири. Вже в 1311 р. лорди-ордейнери вимагали, щоб парламент збирався один раз на рік і у разі необхідності двічі. Загалом вважають, що за 35 років правління Едварда I було зібрано близько 50 парламентів, за 19 років правління Едварда II – 26, за 50 років Едварда III – 54 парламенти (34 до 1348 р. та 20 після 1351 р.), за 22 роки Річарда II – 24 парламенти, за 13,5 років Генрі IV – 9. [267, р. 193–194].

Король сприймався своїми підданцями як голова, серце та рука політичного тіла. З парламентом він мав співіснувати за принципом *quid pro quo*: парламент вводить податки / король розглядає скарги та петиції громад. При цьому персональні промови короля до парламенту були рідкісними і всі

⁴² Король запізнився на парламент у Вестмінстері 1379 р. на один чи три дні, а на парламент 1393 р. у Вінчестері він прибув з одноденною затримкою. З жовтневого парламенту 1386 р. король на невизначений термін від'їздив до Елтема, обурений імпічментом, що громади оголосили його канцлеру. Річард II залишив парламент 1386 р., щоб не санкціонувати його дії, але був вимушений повернутися. Парламент також не бажав працювати без санкції короля. І, нарешті, січневий парламент 1395 р. король пропустив повністю, так як перебував у військовому поході в Ірландії.

вони зафіксовані в парламентських сувоях: Едвард II з особистою промовою звертався до парламенту лише один раз, Едвард III – двічі, а от Річард II – п'ять разів: в жовтні 1377 р., в жовтні 1383 р., жовтні 1386 р. («Король в повному парламенті... виступив з власним протестом, заявивши, що ніщо з того, що було зроблене у вказаному парламенті, не повинно завдати шкоди йому чи його короні, і що його прерогативи і свободи згаданої корони мають бути підтримані та збережені»), січні 1397 р. («Король відповів Громадам власними словами в повному парламенті і люб'язно пояснив їм певні причини своєї експедиції до Франції»), січні 1398 р. («Король заявив, що якщо в майбутньому лорди та громади королівства, які будуть викликані до парламенту, будуть виступати проти чи чинити спротив у відношенні наданих субсидій шерсті, шкур та шерстяних тканин, наданих йому на термін всього життя, то тоді вказані милості та помилування будуть визнані недійсними та повністю анульованими») [267, р. 202].

Цікаво, що Генрі IV в період між 1401 та 1406 рр. аж вісім разів особисто виступав перед парламентом і в 1404 р. навіть спустився до дискусії зі спікером Саважем [267, р. 203].

Проте частіше за все за короля в парламенті говорили канцлер, скарбник, головний суддя чи хтось інший з міністрів. Парламент відкривав канцлер, головний суддя чи хтось з єпископів, при цьому за часів Річарда II уточнюється, що це відбувалося «в присутності короля на троні перед повним парламентом». Зазвичай у вступній промові просили нових податків, відповідно король не бажав виголошувати подібні речі сам, щоб не піддаватися критиці особисто. Наприклад, на відкритті парламенту в лютому 1388 р. «король вустами канцлера подякував всім лордам та громадам за надані йому гранти». Також вважалося, що єпископи та судді – оратори, люди які звикли виступати на публіці, а тому їм і треба доручати такі важливі справи [267, р. 203].

Бути королем в королівському парламенті – це означає піднятися над сутичкою, чинити правосуддя та звертатися за порадами, не принижуючи ні себе, ні свій сан. Головні справи король вів за кулісами. Управління

парламентом було мікрокосмом управління королівством та політичною спільнотою загалом. Він обов'язково мав делегувати свої обов'язки представникам знаті, шерифам, місцевому дворянству. Король, який міг зробити це добре, вважався успішним, саме цим він реалізував свою клятву підтримувати закон і порядок і встановлювати справедливість. Так само й в парламенті, король, який був успішним «менеджером», не обов'язково був інтервентом. Говорити з парламентом було ознакою слабкості короля, ознакою того, що він втратив здатність контролювати процес через своїх делегатів з-за куліс. Парламент не може існувати без короля, ніхто не став би виступати проти цього в XIV ст. Але король зрідка робив щось більше, ніж був просто церемоніальним центром офіційної зустрічі. На повному засіданні парламенту успішний король був мовчазним королем [267, р. 210].

Як вже зазначалося вище, на парламенті 1397 р. король методично та вміло розправився з своїми політичними опонентами. Парламент був скликаний лише для того, щоб надати тому що сталося законного вигляду. Він був підібраний і підбурений проти лордів таким чином, що не було нічого, на що б він не пішов заради короля. Керував засіданням Джон Буші, з поміж всіх членів Палати общин 42 % були викликані до парламенту вперше [420, р. 327]. За влучним виразом В. Е. Крусмана, цей «парламент виявився більш роялістським, ніж сам король» [165, с. 477]. Схожого парламенту раніше не існувало. Йому було доручено остаточно ліквідувати владу баронів.

Почавши своє засідання в Лондоні, сесію парламент завершив в Шрусбері, подалі від тиску столичних жителів [Про роботу парламенту в Шрусбері, див.: 67, р. 85–89.; 98, р. 303]. Мальовниче та палко, цілком у вігському стилі (не дивлячись на свою приналежність до консерваторів!) описує діяльність цього парламенту британський прем'єр В. Черчилль: «Із завзяттям, що межувало з божевіллям, він зупинив дію всіх конституційних прав та привілеїв, що нація отримала за попередні сто років. Він підняв монархію до таких висот, які були недсяжні навіть для Вільгельма Завойовника. Все, що було завойовано народом в кризові роки правління

Джона Безземельного і в період занепаду королівської влади за Едварда II, все, що чим поступилися або що встановили два великих Едварди, опинилося на узбіччі. А парламент, зробивши свою справу з руйнівною методичністю, закінчив тим, що доручив завершення справ комісії з 18 осіб» [244, с. 641]. В. Черчилль перебільшує та допускає неточності. Річард дійсно обмежив права парламенту, але на народ це ніяк не вплинуло, адже всі поступки, здійснені королями, починаючи від Джона Безземельного і закінчуючи Едвардом III, були зроблені на користь магнатів, рицарів, в деякій мірі – міщан, але ніяк не по відношенню до основної маси народу – селянства.

До комісії, сформованої Шрусберійським парламентом, увійшло 12 лордів та 6 представників Палати громад, серед яких не було жодного міщанина⁴³. Як тільки парламент було розпущено, Річард вніс в прийняте рішення низку поправок, які в значній мірі розширили повноваження даного комітету.

В. Стаббс назвав парламент в Шрусбері – «suicidal parliament» [412, р. 522] і тим самим задав тон у визначенні діяльності Річарда II як антиконституційної та направленої на підрив парламентаризму. Парламент 1398 р. у Шрусбері він вважав прямим посяганням на конституцію [412, р. 525]. Вілкінсон відзначав, що саме ця подія стала тріумфом екстремізму Річарда II, пояснюючи це наданням королю пожиттєво субсидії та створення парламентського комітету [цит. за: 419, р. 120]. Таут вважав, що комітет мав замінити собою парламент [422, р. 38, 40], а Галлам писав, що він «узурпував всі права законодавчого органу» [343, р. 37].

Дж. Дж. Едвардс у своїй розвідці про парламентський комітет 1398 р. [305] ще в 1925 р. спростував всі ці тези. Парламент доручив комітету розглянути справу Герефорда-Норфолка, а тому дії комітету у цьому контексті

⁴³ Для прийняття рішень було достатньо присутності 6 лордів та 3 представників Громад. На зустрічі комітетут в Бристолі були присутні 8 лордів та 3 «commoners», справу Герефорда-Норфолка розглядали 7 лордів та 4 «commoners», в березні 1399 р. з собою до Ірландії король взяв для розгляду поточних справ 6 лордів і одного з представників громад, з яких на той момент живими лишилося четверо. При цьому трьох (Буші, Гріна та Рассела) він лишив у складі королівської ради при лорді-протекторі в Англії [305].

були цілком санкціонованими. Розгляд торгівельних петицій також був у сфері компетенцій комітету. Перевищенням повноважень стали розгляди справ Плезінгтона та Бовета [305, р. 325].

Насправді, те що Річард планував звільнити себе від необхідності часто скликати парламент, підтверджується тим, що він отримав пожиттєво субсидії на шерсть та шкіру. Але його намір відмовитися від інституту парламенту взагалі, замінивши його комітетом, не знаходить свого підтвердження.

Таким чином, Річард II в період свого самостійного правління створює певне коло наближених радників, які так чи інакше відіграють роль у формуванні його політичних переконань та їх практичному вираженні. Використовуючи систему патронажу для створення нових титулів, король вибудовує міцну «придворну партію», до складу якої входять представники нової та старої аристократії, але насамперед її основу складають рицарі камери та есквайри. Крім того, саме в руках Королівської Ради концентруються основні важелі управління державою. Якщо Річард і не мав на меті знищення парламенту як такого, то він сподівався принаймні звести його роль до тієї, яку він відігравав на початку правління Едварда I, коли його по справедливості називали «королівським парламентом».

3.3. Миротворчі тенденції в Столітній війні⁴⁴

Англо-французька війна в її кволому прояві тривала весь час між 1369 та 1389 рр. На цей період припадає одинадцять великих морських експедицій (серед яких найбільші датуються 1372, 1377, 1378, 1387 та 1388 рр.) [252, р. 15]⁴⁵.

⁴⁴ Див.: 239.

⁴⁵ Важливе значення в цей час мала і так звана «гарнізонна війна». При цьому на шотландському кордоні несло службу 1 300 англійських комбатантів. В Кале з 1369 р. знаходився гарнізон чисельністю близько 1 000 осіб. В Шербурі, Бресті та Сен-Совер-ле-Віконт в Нормандії загалом біля 2 000. 1/3 видатків на війну в 1376–1381 рр. (близько 150 тис. фунтів стерлінгів) пішла на утримання цих гарнізонів [252, р. 13–15].

З початком нового етапу свого правління в 1389 р. Річард II повернувся до політики умиротворення у відносинах з Францією, підвалини якої були закладені в 1382–1386 рр., коли, як вже писалося вище, в урядових колах Англії переважали профранцузькі симпатії. Важливо зазначити, що ще 18 грудня 1385 р., після підписання перемир'я в Турне, була призначена особиста зустріч Річарда та короля Франції Шарля VI, яку зірвав імпічмент канцлеру де ла Полю та заколот апелянтів, організований у 1386–1388 р.

18 червня 1389 р. в Лелінгені було укладено трирічне перемир'я, яке згодом неодноразово подовжувалося [98, р. 268, 279, 284, а також: 187, с. 239] на переговорах в Ам'єні в 1392 р., в Лелінгені в 1393 р., в Булоні в 1394 р., в Парижі в 1395 р. [438, р. 44–80, 112–129, 150–164]. Проте підписання остаточного миру постійно зривалося через неузгодженість позицій обох держав щодо територіальних змін та статусу цих територій.

Річард II намагався урегулювати конфлікт стосовно Гієні, передавши її в аппанаж Джону Гонту, герцогу Ланкастерському. Таким чином герцогство лишилося б за Плантагенетами, а король був би позбавлений необхідності приносити за нього оммаж французькому монарху. Більш того, Річард пропонував парламенту ідею того, що він сам прийме оммаж дядька, як король Франції. Але гасконці саботували цю ідею, не бажаючи підкорюватися нікому, крім особисто англійського короля [Філпотс, Гонт р. 366–367].

Джон Палмер вважає, що головною ціллю Річарда був мир, перемир'я стало політичною поступкою та особистим розчаруванням короля [цит. за: 384, р. 62]. Едуард Перруа відзначав, що перемир'я 1396 р. та шлюб Річарда II знаменували собою рабську вірність короля двору Валуа [187]. В. Е. Крусман писав, що в мирі з Францією Річард вбачав «свій культурний і, здається, політичний ідеал» [165, с. 456]. Проте, Крістофер Філпоттс вважає, що атмосфера англо-французьких відносин була далекою від ідилічної [384].

Восени 1394 р. Річард II розпочав власну дипломатичну гру. Ним було направлено посольство до Арагону з проханням руки королівської доньки принцеси Іоланди. Цей жест мав спровокувати французів діяти. Франція з

острахом споглядала на становлення ще одних союзницьких стосунків Англійського королівства на Піренейському півострові. Королі Португалії та Кастилії вже були одружені на дочках Джона Гонта, сам герцог намагався, як ми тільки не зазначили, створити для себе апанаж з Гасконі. Утворення на південному-заході від Франції міцного про-англійського геополітичного союзу загрожувало суверенітету країни.

Річард досяг бажаного. Французький двір зупиняє англійське посольство до Арагону, справляє тиск на арагонську корону, щоб вона відмовилася від англійської пропозиції, а потім швиденько готує зустрічну пропозицію Річарду II [380, р. 13].

8 липня 1395 р. Річард пропонує французам неприйнятний для них варіант мирного договору. По-перше, до переговорів мав бути включений пункт про визнання французами папою Боніфація IX та подолання Схизми; по-друге, герцогство Гієнь передавалося англійському королю зі всіма ф'єфами, землями і т.ін. без оммажу; по-третє, Кале з маркою, графство Гін та сеньйорія Понт'є також відходили англійському королю без оммажу; четверта умова – герб Плантагенетів з французькими геральдичними ліліями мав лишитися назавжди і передаватися у спадок; п'яте – борг за викуп Жана II Доброго (2 млн франків) мав бути внесений до англійської скарбниці; шосте – герцогство Нормандське, графства Анжу та Мен мали відійти дітям від шлюбу Річарда з принцесою Ізабеллою; і нарешті, сьоме – Франція мала надати допомогу в завоюванні Шотландії, для передачі її в апанаж сину від Ізабелли [380].

Річард, на думку К. Філпоттса, знав, що Франція не пристане на такі умови, проте цим маневром він спровокував французький двір на чергові поступки в переговорному процесі [384, р. 63].

В результаті саме французькою стороною було запропоновано підписання перемир'я на покоління та виплати англійцям 800 тис. франків (300 тис. однією сумою та по 100 тис. в рік до погашення боргу). Також французи погоджувалися на створення комісії з врегулювання прикордонних конфліктів в Гієні, проведення мирної конференції в квітні 1397 р. та на спільне

посольство до пап Боніфация IX та Бенедикта XIII, яке мало відбутися до Авіньйону та Риму з вимогою покласти край Схизмі під загрозою виходу обох королівств з послуху папам. Також навесні 1397 р. мала відбутися спільна експедиція англійського короля та герцога Орлеанського до Ломбардії [384, р. 63–64].

Саме на цих умовах в 1396 році Лелінгенське перемир'я було подовжене на двадцять п'ять років та укріплене шлюбом Річарда з французькою принцесою Ізабеллою. А 17 вересня 1396 р. між Кале та Ардром нарешті відбулася зустріч двох нещасливих монархів Шарля VI та Річарда II. Найдовший опис церемоній в Кале у своїй хроніці лишив Томас Волсінгем [див.: 98, р. 296–297 та 108, р. 311–315].

В Кале був складений загальний договір про дружбу та союз, в якому кожен з королів обіцяв допомогу іншому «від [посягань] будь-яких людей». Укладене перемир'я стало комбінацією тривалого припинення війни, вмиротворення ситуації в Гієні, шлюбної політики короля та елементом більш широкого європейського дипломатичного врегулювання, яке проходило саме під егідою Річарда II.

Але в Англії подібна політика не знайшла підтримки. Англійці, які звикли до перемог короля Едварда та Чорного Принца, вважали себе приниженими та сприймали поведінку короля, як зраду [157, с. 360–384].

Фруассар пише, що Джон Лакенхіт, заступник герцога Глостера в рицарському суді, розповів йому про клятву герцога за два роки відновити військові дії у Франції. Він, нібито, запевняв всіх, що бідна Ірландія не замінить багатой Франції. Засуджував Глостер і французький шлюб короля. Відвідини короля графом де Сен-Полем в 1396 р. Глостер пов'язував з намірами монарха продати Кале французам. Автор «Chronique de la Traison et Mort» акцентує увагу на тому, що особливий гнів англійців викликала здача Шербуру королю Наварри та Бресту – герцогу Бретонському [60, р. 117] Герцога активно підтримували лондонські купці, які вимагали повернути гроші, що вони сплатили для ведення військових дій на континенті. За словами Фруассара, від

бунту лондонців уберіг граф Солсбері, який нагадав їм про події 1381 р. Такий вчинок графа можна трактувати як «аргумент відчаю» [цит. за: 261, р. 272].

Якщо давати оцінку першочерговим результатам перемир'я, то вона видається скептичною: Річард здав Шербур та Брест, проте питання в Гасконі не було врегульоване, мирна конференція в 1397 р. не відбулася, експедиція в Ломбардію не відправилася, місія до пап не увінчалася успіхом, а питання скликання церковного собору король передав на відкуп Оксфордського та Кембриджського університетів, грошима ж з посагу Річард покрити витрати на ірландську експедицію 1399 р.

Напередодні 29 вересня 1398 р., коли минало попереднє перемир'я, гасконські капітани почали погрожувати відновленням військових дій. Шарль в трьох листах звертався до Річарда з проханням ратифікувати нове перемир'я. Король оголосив про ратифікацію лише 30 серпня, до останнього тримаючи французів у невідомості.

Спочатку король прискорював врегулювання 1396 р., а потім саботував та затримував повне виконання зобов'язань. Фактично між Англією та Францією 1396 р. було встановлене «озброєне перемир'я», яке не мало тривати 28 років, про які йшлося в тексті угоди. Проте укладання перемир'я з Францією було одним з необхідних пунктів в планах короля – це звільнило його від ролі «прохача грошей у парламенті» та «розв'язало руки» для розправи над лордами-апелянтами.

3.4. «Імперський проект» та хрестоносні ідеї Річарда II⁴⁶

Томас Волсінгем під 1397 роком пише: «В цей час розповсюдилися чутки, які, щоправда, видалися даремними, про те, що вочевидь король Англії може бути обраний Імператором» [98, р. 222]. Така коротка ремарка про імперські амбіції англійського короля передуює в хроніці розлогу опису розправи, що монарх влаштував над опозиційними йому баронами, так званими

⁴⁶ Див.: 223.

лордами-апелянтами. Можливо середньовічний автор вбачав в цих подіях певний взаємозв'язок: посилення короля на міжнародній арені надало йому змогу розпочати «репресії» всередині власної країни чи навпаки, лише упокоривши власних васалів, Річард II міг розраховувати на корону імператора.

В самій Священній Римській імперії назривала політична криза. Ще за життя батька Карла IV Люксембурга, в 1376 р. королем Німеччини був обраний його син Вацлав (Венцель). В 1378 р. він успадкував також чеську корону. Проте Вацлав не міг упоратися і з однією державою, не те що з цілою імперією. В 1394–1396 рр. король взагалі знаходився в полоні у своїх політичних опонентів.

В англійській монархії існували давні зв'язки з німецькими та нідерландськими князівствами. Зокрема, розпочинаючи воєнні дії проти Франції, Едвард III заручився підтримкою герцогів Гельдернського, Юліхського, Брабантського, Лімбургського, графів Голландії та Клеве [214, с. 70–71]. Сам Едвард III був одружений з Філіппою де Ено, дочкою графа Голландського, а свою рідну сестру Елеонору видав за Рейнольда Гельдернського [213, с. 494]. Самого Річарда II перший шлюб, з сестрою Вацлава, напряму пов'язував з імператорською родиною. Можливо, пам'ятали при англійському дворі і випадок, коли англійський принц в XIII ст. став королем Німеччини [144, с. 304–314]⁴⁷.

Починаючи з 1394 р. Річард II знаходився в стані постійних дипломатичних контактів з пфальцграфом Рейнським [69, VII, р. 785, 805]. Відбулося декілька обмінів посольствами та підписання ряду угод. Вершиною міжурядових перемовин стало відвідання в травні 1397 р. пфальцського двору англійською делегацією, до складу якої увійшли графи Ратленд та Ноттінгем, Вільям ле Скруп і єпископ Карлайлський, найбільш наближені до короля особи. Переговори з курфюрстом Пфальца завершилися його присягою на вірність

⁴⁷ Йдеться про Річарда, герцога Корнуольського, сина Джона Безземельного, який 13 січня 1257 р. був обраний королем Німеччини та зберігав за собою корону до своєї смерті 2 квітня 1272 р.

англійському монарху та зобов'язанням виставити в разі необхідності військовий контингент на користь останнього [69, VII, р. 854–856]. У відповідь англійська сторона зобов'язалася сплачувати Рупрехту Рейнському £ 1000 щорічної ренти [52, р. 25].

Проте ідея вступити в боротьбу за імператорську корону, напевно, виникла у Річарда близько 1396 року, коли відповідно англійське посольство на чолі з тим самим Томасом Мерксом, єпископом Карлайлу відвідало архієпископа-електора Кельнського, який відігравав вагомий роль при виборі імператора [438, р. 138]. З травня по серпень 1397 р. в Німеччині знаходилися есквайр королівської камери Джаніко д'Артас та клірик Роджер Сігл, які, зокрема, відвідали в липні сейм у Франкфурті та зустрілися з пфальцграфом Рейнським, герцогом Саксонським, архієпископами Кельнським та Трірським. Крім того, англійські послы вели переговори щодо подолання церковної Схизми та залучення німецьких князів на шлях «cession» [438, р. 177]. В червні 1397 р. до Англії у відповідь прибула кельнська делегація, яку очолював декан Кельна Тільман Смаленберг. А 7 липня було укладено двосторонню угоду, відповідно з якою архієпископ мав виставити 500 воїнів проти будь-яких ворогів англійського монарха, окрім імператора Вацлава, за що отримав ренту в розмірі 1000 фунтів стерлінгів в рік [69, VIII, р. 2–4].

Деякі дослідники припускають, що англо-німецькі стосунки вибудовувалися Річардом не задля просування на імператорський трон, а щоб зміцнити власні позиції напередодні виступу проти колишніх лордів-апелянтів всередині власної країни. Така думка має право на існування. Проте одне не суперечить іншому. Тим більше, що серпнем–груднем 1397 р. датується дипломатична місія Г'ю Герворста в Римі. Англійський посол мав отримати від папи схвалення імперських планів свого монарха [44, р. 148]. Однак папа лишився на боці Вацлава та не полишав надій на його коронацію в Римі. Амбіції короля Англії, який в релігійній політиці, як буде показано нижче, не завжди був прихильним до римського престолу, Боніфація IX не цікавили. Як

свідчать хроністи, доволі негативно плани короля були сприйняті і в самій Англії, особливо колишніми опозиціонерами [98, р. 222–223].

Слабкість своєї позиції в Німеччині розумів і сам Річард. Він міг покладатися лише на двох з семи курфюрстів⁴⁸. Тому, окрім втілення імперської мрії, Річард II цілеспрямовано працював над створенням юліх-гельдернського військового союзу за участі Кельну – міцного військово-політичного плацдарму своєї присутності в Німеччині. Перед самим відправленням до Ірландії, 16 лютого 1399 р. Річард видав грант у розмірі £ 500 Регінальду, герцогу Гельдернському, а 23 квітня – £ 1000 Вільгельму, герцогу Бергському, в обмін на військові контингенти [69, VIII, р. 66, 80–82].

З іронії долі останнім контактом Річарда з Німеччиною став лист від короля Вацлава, датований 24 вересня 1399 р., з пропозицією допомоги проти бунтівних лордів [438, р. 181].

Таким чином, Річард відновив систему традиційних англо-німецьких зв'язків, яку в подальшому підтримували та розвивали його наступники. Заснована в антифранцузьких цілях, ця система розцінювалася Річардом в якості інструменту для втілення його власних імперських амбіцій. Конструювання певного імперського проекту можна розцінювати як один з елементів політичної концепції Річарда, який носив як суто практичний, так і ідеологічний характер.

Компонентом ідеологічних акцій звеличення англійського монарха мав стати спільний з королем Франції хрестовий похід проти турків-османів. Травнем 1395 р. дослідники датують лист Філіпа де Мез'єра⁴⁹ до Річарда II. Цей

⁴⁸ Курфюрстами-електорами, які мали право голосу при обранні імператора, були три архієпископи (Кельнський, Майнцький та Трірський), а також король Богемії (на той час це був сам Вацлав, король Німеччини), маркграф Бранденбурга (Йост Люксембурзький, вороже налаштований по відношенню до свого вінценосного кузена, він і сам був не проти зайняти імператорський трон), пфальцграф Рейнський (в 1398 р. Рупрехт II змінив його не менш амбітний син Рупрехт III) та герцог Саксонський (Рудольф III).

⁴⁹ Філіп де Мез'єр походив з бідного дворянства Пікардії, проте в ранньому віці відправився на службу до Італії, побував в Єрусалимі та довгий час був наближеним радником П'єра Кіпрського, охопленого палкою ідеєю нових хрестоносних звершень. Після вбивства П'єра I зрадниками, Мез'єр потрапив на службу до Шарля V та став вихователем його синів.

шедевр епістолярного жанру містить заклик до подолання церковної Схизми, до скорішого укладання миру з Францією, який слід скріпити династичним шлюбом, та, найголовніше для автора – Річард та Шарль, як Артур та Шарлемань (Карл Великий), мали піти у спільний хрестовий похід проти турків, дістатися земного і небесного Єрусалиму [320, р. 70; 363, р. 608–612]⁵⁰.

Ідеаліст за своєю натурою, Філіп де Мез'єр панацею від всіх бід свого часу вбачав в створенні нового рицарського ордену, якому він дав назву «Орден Страстей Господніх». До ордену мали право вступати представники всіх станів: аристократія повинна була надати гросмейстера та рицарів, духовенство – патріарха та його вікарних єпископів, торговельний люд – братію, селяни і ремісники – слуг. Таким чином, орден мав стати міцним згустком всіх станів для досягнення великої цілі – боротьби з турками. Вступ до «Ордену Страстей Господніх» передбачав прийняття чотирьох обітниць. Дві з них, бідність і послух, існували раніше та були спільні як для монахів, так і для рицарів духовних орденів. Але замість безумовного целібату Філіп де Мез'єр ставить вимогу подружньої цноти. Шлюб він дозволяє чисто з практичних міркувань: по-перше, цього потребує, на його думку, близькосхідний клімат, по-друге, це зробить орден більш привабливим. Четверта обітниця була попереднім орденам невідома: це – *summa perfectio*, вища особиста досконалість. В красномовному образі рицарського ордену Мез'єр намагався поєднати всі ідеали: від політичних до прагнення спасіння безсмертної душі [219, с. 91–92]. Саме ці ідеї виклав французький рицар в своєму листі до англійського монарха.

Об'єм цього твору епістолярного жанру складає 83 листи формату 26×18 см. «*Epistre au roi Richart*» містить три мініатюри (див. Додаток Б.3). На фронтисписі – яскрава готична арка, на якій зображена символіка двох монархів, англійського та французького, а також терновий вінець з написом «*Pax Vobis*» [36, f.1v]. Символіка цієї мініатюри закликає до примирення в ім'я

Починаючи з 1380 р. Мез'єр жив в цистерціанському монастирі в Парижі та займався літературною діяльністю.

⁵⁰ Про важливість «хрестоносних ідей». «месіанських передчуттів» та ролі пророцтв в англійському політичному дискурсі останньої третини XIV – поч. XV ст. див. підрозділ 4.2.

Христа та спільного походу проти невірних. Наступна мініатюра цілком традиційна, проте не менш символічна. Автор вручає свій твір королю, а в другій руці тримає стяг нового ордену – «Ордену Страстей Господніх» [36, f.2].

Зберігся список англійських рицарів Ордену, і імена, що потрапили до нього, вражають: англійську аристократію, зокрема, представляють герцоги Ланкастер, Йорк та Глостер, графи Ратленд, Гантінгдон, Ноттінгем та Нортумберленд, єпископ Сент-Девід та барон Деспенсер. Увійшли до Ордену і рицарі камери короля, такі як Л. Кліффорд, В. Елхем, Р. Ебербарі та ін. [260, р. 327].

Ідея хрестового походу не втрачає своєї неймовірної сили наприкінці XIV ст. Недарма ідеальний рицар Джеффри Чосера – це саме хрестоносець, який відзначився в походах на маврів в Іспанії, проти язичників в Пруссії та Литві та в боротьбі з турками на Близькому Сході [13, с. 65]. В відповідних походах брали участь і рицарі англійського двору. Генрі Болінгброк здійснив два походи до Пруссії та Литви [98, р. 278–279], Джон Бофорт брав участь в одному з пруських походів, в хрестовому поході до Тунісу, очоленому герцогом Бурбонським [57, р. 446–488], і в сумнозвісному поході на Нікополь [57, р. 601–622]⁵¹.

Зберігає своє значення і ідея паломництва в Святу Землю⁵². Зокрема Єрусалим відвідали в 1392–1393 рр. Генрі Болінгброк, а в 1394 р. – Джон Голланд, брат короля. Багато хто з представників англійського дворянства не повернувся з паломництва живим. Так, граф Саффолк помер в 1386 р. на зворотному шляху на Родосі, Джон Кленвоу та Вільям Невілл в 1391 р. в Константинополі, лорд Рос в 1393 р. – на Кіпрі.

Певним вираженням хрестоносної ідеї можна вважати і те, що під час Схизми військові походи Англійської монархії наділяються символічним

⁵¹ В цьому контексті згадуються слова Ендрю Ейтона про середньовічне трансконтинентальне військове об'єднання від Гібралтару до Чорного моря [252, р. 6].

⁵² Детально про ідею паломництва в культурному дискурсі англійського рицаря кінця XIV ст. див. нашу публікацію в харківському історико-археологічному щорічнику «Древности» (2018 р., Вип. 14) [232].

значенням боротьби з відступниками та єретиками. Зокрема, хрестовим походом було оголошено фланерську експедицію єпископа Деспенсера [58, р. 6; 98, р. 196–210], і Джон Гонт, вирушаючи в іспанську кампанію, також отримав папську буллу проти кастильського короля-єретика [98, р. 238].

Двічі Англію також відвідував позбавлений влади король Кілікійської Вірменії Левон V де Лузіньян з закликом до укладання англо-французького миру та спільного хрестового походу проти османів. З жовтня 1385 по березень 1386 р. він фактично безвиїзно перебував при англійському дворі [98, р. 237, 241]. В хроніках цей монарх асоціюється з марнотратством молодого короля [112, р. 161–163]. Проте щедрість Річарда до Левона була частиною більш широкої схеми патронажу. Як вважають Кароліна Коллет та Вінцент ДіМарко, уже в той час король поєднував хрестоносну ідею з ідеєю миру на континенті та системою власного патронажу [277, р. 340]. Ідеологія мирних переговорів з Францією в 1384–1396 рр. загалом полягала в її поєднанні з метою подолання церковного розколу та ідеєю спільного хрестового походу двох королів.

На Різдво 1398 р. англійський двір з черговим закликом до хрестового походу відвідував єпископ Халкедонський [98, р. 305]. Влітку 1398 р. Річард II санкціонував збір добровільних внесків для допомоги грекам та сам вніс £ 2 000 [394, р. 105]. Проте внутрішня ситуація в країні та довготривале протистояння з Францією, яке завершилося лише в 1396 р., не дало Річарду II змоги всерйоз зупинитися на хрестоносній ідеї. Хоча, як ми побачимо далі, коли звернемося до візуального сприйняття монарха, остаточно вона його не полишала.

3.5. Річард II та «гельський світ»: ірландські походи короля

Англійські королі ще з часів Генрі II Анжуйського офіційно носили титул сеньйорів (лордів) Ірландії. Проте довгий час вони нехтували своїми ірландськими володіннями. Едвард III був першим з часів Генрі III, хто направив до Ірландії намісником свого сина, Лайонелла Антверпенського.

Опісля нетривалий час лейтенантом короля в Ірландії був не менш значний англійський магнат граф Марч.

Саме з цим часом, другою половиною XIV ст., хронологічно співпадає період «гельського відродження» в ірландській політиці та культурі [179, с. 98]. Відчутно підвищилося й включення англо-ірландської знаті в місцеву культуру. В той же час на ірландському небозводі засяяла постать молодого і енергійного верховного короля Ленстера Арта Ога Мак-Морроу Каванага, одного з славетних національних героїв Ірландії, що діяли в часи від Бріана Бору до Шейна О'Нейла [351]. Об'єднавшись з О'Браянами з Мюнстеру, він почав грабувати англійські поселення. В 1384 р. в коаліцію проти англійців вступив не лише Мюнстер, але й Коннахт. Англійський уряд в Дубліні був неспроможним зупинити ці рейди та змушений виплачувати так звану «чорну ренту» ірландцям.

Крім того, саме в цей період загострюється боротьба між двома могутніми англо-ірландськими родами – Фіцджеральдами (очільник яких Джеральд ФіцМоріс, носив титул 3-го графа Десмонда) та Батлерами (на чолі яких стояв Джеймс Батлер, 3-й граф Ормонд) [287, р. 94]. Ворожнеча вилилася в справжню феодалну війну, яка пізніше, поряд з війною Персі та Невіллів у шотландській Марці, стане одним з елементів Війн Троянд [212, с. 60–63].

Намагаючись упокорити О'Нейлів, 27 грудня 1381 р. загинув Едмунд Мортімер, граф Марч, лишивши по собі семирічного сина, що призвело ще й до дисконтинуїтету більш-менш законного, чи хоча б поважного, англійського представництва в Ірландії. Новий намісник, рицар Філіп Куртене зіштовхнувся з певною непокорою з боку англо-ірландської аристократії та духовництва. В англійський парламент надходили скарги на управління нового лейтенанта, в жовтні 1385 р. до Лондона прибув один з найбільших ірландських магнатів, граф Ормонд⁵³, а в січні 1386 р. з вимогою усунути сера Куртене з посади до

⁵³ Цікаве зауваження стосовно цього візиту робить П. Крук: «Граф поїхав з Англії влітку 1386 р., повністю належачи до роялістської партії» [287, р. 107]. Хоча Ормонд особисто симпатизував апелянтам, серед яких був близький друг його батька – Томас Мортімер, проте король вмів зачарувувати своєю люб'язністю.

англійського короля звернулися архієпископ Дублінський та єпископ Оссорійський. Англо-ірландська знать вимагала призначити новим очільником англійської адміністрації в Ірландії особу більш вагому, ніж звичайний рицар камери короля [93]. З огляду на це Річард, який не міг довірити управління настільки важливими володіннями жодному зі своїх дядьків, запобігаючи їх посиленню, створює герцогство для свого фаворита, який возвеличенням був зобов'язаний лише монарху і тому зберігав би вірність лише йому.

Роберт де Вер так ніколи і не відвідав Ірландії. Розпочалося протистояння короля та апелянтів, спочатку в парламенті, а потім і на полі бою, в результаті якого де Вер був позбавлений титулів і засуджений до страти, але вчасно встиг втекти на континент.

В історіографії панує думка, що Річард просто неймовірно підняв свого фаворита, без жодних на те причин. Але ми, слідом за ірландським дослідником Пітером Круком, вважаємо цей крок монарха доволі виваженим та своєчасним. Річард прагнув призначити до Ірландії сильного намісника, якому можна було б довіряти та доручити справу упокорення ірландців.

Намісниками після цього були лорд Стенлі, єпископ Мітський і, в 1391 – 1392 рр., герцог Глостер⁵⁴, дядько короля, поки в червні 1392 р. цю посаду не отримав нарешті 18-річний Роджер Мортімер, граф Марч та Ольстер.

Проте ситуація в Ірландії не покращувалася, а з 1391 р. еміграція з Ірландії лише посилилася. Річард II видає статuti, що забороняють відтік англо-ірландців з острова. 20 червня 1394 р. було видано наказ, за яким всі англійські лорди, які володіли манорами в Ірландії, мали повернутися на острів в термін до 15 серпня під страхом смертної кари. «Настільки багато ірландців (*йдеться про саме англо-ірландських лордів – авт.*) прибуло до Англії, покладаючи надії на збагачення, – пише середньовічний історіограф, – що їх землі лишилися майже без чоловіків. В результаті справжні ірландці, які мали антианглійські настрої, без жодного спротиву спустошили англійську частину острова» [98, р. 292].

⁵⁴ Ходили навіть чутки, що Глостер прагне отримати титул герцога Ірландського [287, р. 96].

Саме в цих умовах 16 червня 1394 р. Річард II оголосив про свій намір особисто відвідати Ірландію, і вже 2 жовтня того ж року англійський монарх висадився в Вотерфорді [див. 231]. Річард II був першим англійським королем, що відвідав Ірландію після 1210 р., та останнім, хто зробив це до 1690 р. Короля супроводжувало семитисячне військо, серед якого були його єдиноутробний брат Джон Голланд, граф Гантінгдон, кузен Едвард Норвіч, граф Ратленд та племінник Роджер Мортімер, граф Марч.

Протягом місяця король вчинює рейди Ленстером, спалює 23 села і захоплює кілька тисяч голів худоби, а на початку листопада прибуває до Дубліна, де одразу скликає Велику Раду, на яку прибули всі англо-ірландські лорди на чолі з графами Десмондом та Ормондом, ірландські єпископи Міту, Лейліну та Оссорі на чолі з архієпископом Дублінським та близько 80 ірландських вождів, занепокоєних возвеличенням Мак-Морроу. Всі вони принесли клятву вірності Річарду II [202, с. 49].

Наступні 7 місяців Річард працює за допомогою дипломатії, щоб укласти мир з великими ірландськими вождями. Після невдалої спроби вести «партизанську» війну, чотири ірландські «королі» (т. зв. «Big Four» – О'Нейли з Тірона, О'Браяни з Томонду, Бьорки з Кланрікарда та О'Коннори Донн з Роскоммона) разом зі своїми клієнтами принесли англійському монарху клятву вірності та були посвячені в рицарі [306, р. 222]. Рицарський патронаж в Ірландії використовувався як засіб примирення та встановлення англійського панування [329, р. 148–149; 394, р. 96]. Це був шлях до соціальної асиміляції та підкорення [288, р. 37]. Син Мак-Морроу мав відбути до Англії у якості заручника. Батлерам та Фіцджеральдам у свою чергу було дароване королівське прощення за ту війну, що вони вели, щоправда, лише після внесення певного грошового викупу короні.

Саймон Іган відзначає, що королю не присягнув рід О'Доннелів з Тіркконеллу та його клієнти (Бьорки з Майо та О'Коннори Руад з Роскоммона), які були ворогами «великої четвірки», союзниками шотландських Стюартів та вірними авіньйонському папі. Дослідник пропонує розглядати ірландську

кампанію в контексті більш широких дипломатичних зв'язків та зовнішньополітичних акцій Річарда II, а з іншого боку – з огляду на протистояння в самому «гельському світі» [див.: 306].

В листі до лорда-протектора Англії герцога Йоркського від 1 лютого 1395 р. Річард II писав: «Повсталі ірландці, можливо, бунтують з огляду на лиха та несправедливе відношення до них, з одного боку, і за відсутності їх захисту, з другого. Таким чином, якщо їх потреби не будуть задоволені, а самі вони не будуть помилувані, то, скоріш за все, вони об'єднаються з нашими ворогами, “дикими ірландцями”, що є небажаним для нас, – прощення їм має бути дароване з урахуванням штрафів та грошових виплат, які мають бути внесені за нього» [81].

Аналіз цього листа є цікавим в контексті визначення політичної стратегії монарха. По-перше, в ньому Річард вирізняє в сучасному йому ірландському суспільстві «диких ірландців», які є безсумнівно ворогами; «повсталих ірландців» (маються на увазі англо-ірландці) та «покірних англійців». Враховуючи такий поділ, король намагається розібратися в причинах повстання англо-ірландських баронів і доходить висновків, що в цьому в певній мірі винна і англійська адміністрація. У запропонованому вирішенні цієї проблеми перед нами постає зразу два елементи політичних переконань Річарда II, тотожних в деякій мірі рисам його характеру: схильність до *мирного* вирішення проблеми, яке виражається в певній *грошовій формі*.

Сучасна англійська дослідниця К. Беррон висловлює сумніви в тому, що дії Річарда на острові мали якийсь довготривалий ефект. Англійський король використав ірландський похід скоріше як дипломатичну місію, а не справжню воєнну операцією. Саме його масштабністю та представництвом, майже без пролиття крові, він, хоч і не надовго, все ж упокорив «диких ірландців» [420, р. 319].

На нашу думку, перша ірландська експедиція Річарда II, використана для підсилення авторитету англійської корони, добре вписується в політичну концепцію, сформовану англійським правителем. Дороті Джонсон вважає, що

Річард ще з 1389 р. планував похід до Ірландії [див.: 306, р. 243]. Цей крок дозволив королю довести перед парламентом свою спроможність вести успішні воєнні дії і розв'язав йому руки в питанні мирних переговорів з Францією. Ірландський похід також уособлює намагання монарха сформувавши якусь альтернативу воєнним діям у Франції, щоб зайняти баронів та рицарів [див.: 224; 231].

30 травня 1395 р. Річард II повернувся до Англії, зважаючи на прохання парламенту та лорда-протектора, занепокоєних поширенням в країні за відсутності короля єресі лоллардів.

Намісником Ірландії лишився граф Марч. Поряд з ним король залишив у якості радника (судді Ленстера, Мюнстера та Лаута) свого фаворита, досвідченого адміністратора сера Вільяма ле Скрупа. У стратегічно важливих замках були залишені значні гарнізони. Крім того, Річард провів ще 20 лютого ряд земельних пожалувань серед англійських лордів, використовуючи звичну для себе систему патронажу: Джон Бомонт отримав землі в Ленстері, Вільям ле Скруп титул графа Лаута, найзначнішою з креацій було утворення графства Корк для Едварда Йоркського [52, р. 174]. На думку Пітера Крука, це, знову ж таки, була не просто винагорода для улюбленого фаворита, а скоріше спроба змінити баланс сил у південно-східній Ірландії. Графство Корк створювалося на проблемних територіях, де зіштовхнулися інтереси Батлерів та Фіцджеральдів [289, р. 217].

Свідчення хроністів, на кшталт того, що «ірландці, які в той час зробили вигляд, що підкорилися йому, зразу ж по його від'їзду повернулися до повстання» [58, р. 112], ми вважаємо дещо тенденційними. Як мінімум три роки гельські вожді в Ленстері дотримувалися підписаних угод. Це навіть дало змогу королю в 1398 р. видати статут, відповідно до якого одна сім'я на кожну чи на кожну другу парафію Англії мала переселитися до Ірландії. Чи була б успішною ця хвиля колонізації, ми ніколи не дізнаємося, бо 1398 р. в Ірландії розпочалася нова криза.

Ще навесні 1397 р. Скруп повернувся до Англії, і вже через декілька місяців граф Марч, що відчув свободу, зайняв агресивну позицію по відношенню до гельських вождів та ірландських лордів. Зокрема, він зазіхнув на землі О'Фаррелів та О'Рейлі в Трімі, а також О'Нейлів в Армі. 20 липня 1398 р. Мортімер загинув в бою біля Карлоу в протистоянні з Мак-Морроу, що знову підняв голову. По собі він лишив семирічного сина. Але, ще не знаючи про події в Ірландії, Річард 26 липня видав ордер на арешт Мортімера та призначив намісником свого племінника Томаса Голланда, герцога Суррея. Суррей мав відбути до Ірландії з трьохтисячним військом, на утримання якого він отримав £ 3 751 1s. 4d. [58, р. 125].

Інколи ці дії трактують, як намагання Річарда усунути головного політичного суперника – Марча, проте, на нашу думку, рішення короля було цілком виправдане: граф порушив перемир'я в Ірландії.

Другий ірландський похід був добре підготований. Ще в лютому 1399 р. на підмогу Суррею було вислано загін чеширців (7 рицарів, 9 сквайрів та 560 лучників). До 13 травня було зібране королівське військо, до якого увійшли 6 баннеретів, 45 рицарів, 530 воїнів та 2500 лучників. Для перевезення цієї армії було секвестровано близько 200 кораблів, а для фінансування в Трім доставили £ 14 148 15s. Крім того, в замку Холт в Уельсі лишили резерв зі зброї та ще 40 тисяч фунтів стерлінгів. Загалом кількість комбатантів, відправлених до Ірландії (військо Суррея, чеширці, військо короля та його особиста чеширська охорона), оцінюється в 9–10 тисяч осіб. Угоди з капітанами були підписані на рік, тобто експедиція мала бути тривалою. Монарха у поході супроводжували три герцоги (Суррей, який вже був у Ірландії, Екзетер та Омаль), чотири графи (Солсбері, Вустер, Глостер та Бекінгем) та три єпископи (Лондонський, Лінкольнський та Карлайльський). Крім того, з королем до Ірландії їхала герцогиня Суррей з великим почтом. Вся ця делегація відплила з Англії 29 травня і прибула до Вотерфорду 1 червня [детальний опис походу надає Жан Кретон: 116, р. 13–45].

Англійський дослідник Аластар Данн, вслід за середньовічним хроністом Адамом Аском, робить припущення, що вся експедиція була ініційована з ціллю коронувати герцога Суррея ірландською короною в Великій Залі Дублінського замку [див. 300, а також: 58, р. 126]. Про певні приготування Дублінського замку до якоїсь помпезної церемонії свідчать і рахунки королівської скарбниці [300]. І дійсно, якщо згадати створення Річардом герцогства Ірландського в 1386 р., а також нещодавнє надання автономного статусу палатинату Чеширу, немає нічого дивного в його планах щодо подібного васального стану Ірландського королівства, яке мало стати одним з втілень імперських планів англійського монарха та щаблем в реалізації його політичної концепції.

Проект «Ірландського королівства» та ірландські походи характеризують один з головних векторів «британської» політики англійського короля⁵⁵. Подібні ідеї надовго відійдуть на задній план англійського політичного дискурсу та знову будуть взяті на озброєння лише правителями з династії Тюдорів.

Самому ж Річарду цього разу не поталанило. Мак-Морроу не хотів здаватися, хоча серед інших ірландських вождів Річарду присягнув навіть тесть бунтівника. Проте часу розбиратися з непокірним ленстерським королем у Річарда вже не було. 27 липня він мусив відбути до Англії, де вже на всю розгорнулося повномасштабне вторгнення його кузена Генрі Болінброка, герцога Ланкастерського, а 29 вересня того ж року Річард II Плантагенет (або як його тепер називали сер Річард Бордоський) вже не був англійським королем.

⁵⁵ Наші думки стосовно «ірландського проекту» Річарда II Плантагенета отримали схвальний відгук під час апробації на міжнародній науковій конференції (Київ, 2019) [224].

3.6. Англійське королівство: «комполитарна монархія» та гегемонія в Західній Європі

Стосовно володінь Плантагенетів 2-ї пол. XII – поч. XIII ст. прийнято вживати термін «Анжуйська імперія». Проте після втрати Джоном Безземельним значних володінь на континенті «імперія» припинила своє існування.

В англофонній історіографії також прийнятою є дефініція «Перша англійська імперія», під якою розуміють диференційовану та децентралізовану англійську «комполитарну монархію», що включає до себе Англію, Ірландію, Уельс та Гасконь. Статус всіх складових цієї «імперії» був різним.

Так, Гасконь, частина імперії Анжевінів, була васальним володінням англійських королів, і до початку Столітньої війни англійські монархи приносили за неї оммаж французьким «колегам». Проте гасконське дворянство вважалося рівним англійському і шлюби між їх представниками не заборонялися.

Уельс був завойований Едвардом I та переданий у якості аппанажу сину – Едварду Карнарвонському, старшому серед його живих дітей і спадкоємцеві англійського трону. Едвард в якості принца Уельського приніс оммаж батьку. З цього моменту титул принца традиційно належав старшому сину та спадкоємцеві англійського короля. Розпочалася поступова інтеграція Уельсу до складу Англійського королівства. Вагому роль в цьому процесі відіграли лорди Валлійської Марки – спочатку Браози, Клери, Ласі та Маршалли, а потім Мортімери, Деспенсери, Талботи, Черлтони. Проте певна диференціація між англійською та валлійською знаттю, безсумнівно, існувала, що на початку XV ст. знайшло своє вираження в повстанні Оуена Гліндура.

Ірландія ж на XIV ст. лишалася найбільш дезінтегрованою та децентралізованою складовою Англійської комполитарної монархії. Серед ірландського населення виділяли три основні категорії: англійці (представники англійської адміністрації, що перебували в Ірландії тимчасово); англо-ірландці

(переселенці, фактично колоністи⁵⁶) та суто ірландці (кельти, місцеве автохтонне населення⁵⁷).

Едвард III спробував провести певну «династичну ієрархізацію» підвладних володінь:

- сам монарх носив титул «короля Англії та Франції, лорда Ірландії»;
- його старший син Едвард, відомий в історії як Чорний Принц, був принцом Уельським та герцогом Аквітанським;
- другий син – Лайонелл Антверпенський – намісником Ірландії;
- після хвороби Чорного Принца та його повернення до Англії статус намісника Аквітанії отримав третій із синів – Джон Гонт.

В XIV–XV ст. ключовою фігурою на місцях лишається шериф. Проте Річард II планомірно посилює їх владу, як представників королівського апарату управління. Збільшується і загальна кількість службовців провінційного рівня, де окрім шерифа, існували ісчитори, коронери, 10-12 асесорів та колекторів, 9-10 мирових суддів, не говорячи вже про чиновників більш низького рівня. Підраховано, наприклад, що в правління Річарда II в Норфолку певні посадові обов'язки виконувало біля 50 чиновників різного рівня [330, р. 71]. В листопаді 1398 р. 15 шерифів були затверджені на повторний термін на наступний рік королівським наказом, що суперечило існуючим традиціям, згідно яких шериф не міг займати свій пост два рази поспіль без перерви в три роки [106, р. 176–177, 178]. Окрім того, Річард змусив їх принести клятву на вірність йому особисто. Вони мали виконувати всі розпорядження монарха, завірені не лише великою та малою королівськими печатками, але і особистою печаткою Річарда. Якщо ж шериф ставав свідком зневаги по відношенню до королівської персони або чув осуд в бік короля, то він мав заарештувати замішану в цьому особу та утримувати її у в'язниці до подальших розпоряджень монарха [106, р.

⁵⁶ Це були роди, що переселилися на острів ще за часів Генрі II. Протягом 1245–1324 рр. значна частка англо-ірландських родів вимерла [див.: 93].

⁵⁷ Вони сприймалися англійською адміністрацією як чужорідні елементи, дикуни, люди другого сорту [див.: 93]. Шлюби між англійцями або англо-ірландцями та ірландцями офіційно були заборонені.

178–179]. Подібні рішення ілюструють намагання Річарда II закріпити свою владу і на місцях.

Між 1389 та 1397 рр. відбувається значне укріплення авторитету корони, підвищення її престижу, розширення влади англійського короля на Британських островах. Король завоював Ірландію в 1394–1395 рр., продемонстрував силу на шотландському кордоні в 1385 р. і після підписання миру з Францією у 1396 р. був готовий до подальшого наступу на шотландський суверенітет.

Протягом 1390-х рр. Річардом планомірно проводилася дипломатична політика, спрямована на відділення Шотландії від альянсу з Францією. Англо-французька та британська політика англійських королів не має бути в цьому контексті роз'єднаною. В 1390-ті рр. король встановив тісні зв'язки з Макдональдами з Островів [306, р. 224]. В дипломатичній кореспонденції Річарда II, опублікованій Едуардом Перруа в 1933 р., збереглося два листи (по. 153 та по. 154), датовані 29 вересня 1392 р. та адресовані Дональду та Джону, лордам Островів. Річард сприяв посиленню влади Макдональдів в Ольстері, використовуючи це як елемент власної оборонної системи. Крім того, союз з напівнезалежним лордом Островів сприяв ще більшій ізоляції Шотландії.

З 1395 р. молодший з братів Макдональдів Джон Мор Таністер, який вступив у конфлікт зі старшим братом, взагалі знаходився на службі у Річарда та супроводжував його до Ірландії. Джон Макдональд одружився з Маргарет Біссет, спадкоємицею Г'ю Біссета, лорда Гленса та став засновником клана Макдональдів з Гленса і надійною опорою англійським королям (не тільки Річарду, але й Генрі) в Ірландії.

На півдні Європи Англія також формує плацдарм свого впливу. Королі Португалії та Кастилії одружені з дочками Джона Гонта, а сам Гонт міг стати герцогом Аквітанії. Імовірний шлюб Річарда зі спадкоємицею Арагону в цих обставинах являв собою загрозу безпеці Франції [380, р. 15].

Піренейський півострів взагалі дуже потужно представлений в дипломатичному листуванні монарха. З 252 листів, що збереглися, 20 адресовано трьом арагонським королям, що змінили один одного протягом правління Річарда, загалом вони присвячені встановленню альянсу, підтримці римського папи проти авіньйонського та шлюбним питанням⁵⁸[102, по. 1, 2, 6, 7, 16, 23, 29, 32, 40, 42, 56, 65, 72, 141, 149, 160, 173, 200, 243, 236]. Португальському королю Жуану I Авіському, одруженому, до речі, з Філіппою Ланкастерською, старшою дочкою Джона Гонта, адресовано 11 листів [102, по. 44А, 73, 87, 109, 135, 143, 144, 180, 195, 196, 197]. Саме з другої половини XIV ст. і на майбутні 500 років Португалія стане важливим стратегічним союзником Англійської корони в Атлантичному океані [307]. Кастильським королям Хуану I та Енріке III, а також дружині останнього Катаріні, дочці Джона Гонта і його другої дружини Констанції Кастильської, направлені 8 листів загалом [102, по. 89, 169, 170–172, 181, 182, 209]. Кастилія, не дивлячись навіть на шлюб її короля з представницею Ланкастерського дому, традиційно симпатизувала Франції та Авіньйону.

Не зважаючи на мирні переговори з Францією, панєвропейська дипломатія Річарда була направлена на те, щоб зупинити зростання впливу Валуа в Європі. До цієї системи стримання та противаг належать: союз з Рупрехтом Пфальцьким в серпні 1394 р., пошук арагонського шлюбу в 1395 р., союз з герцогом Бретонським в травні 1398 р., союз з Міланом (головним ворогом Франції на Апеннінах) в 1397–1398 рр., відправка в червні-липні 1398 р. контингенту на допомогу Жуану Португальському в боротьбі з його братом Дінішем, що спирався на профранцузьку Кастилію.

⁵⁸ Арагон двічі виникав у шлюбних планах Річарда II. В 1381 р., як альтернатива Анні Богемській, серед наречених короля розглядалася Ізабелла Арагонська (1376–1424), молодша дочка короля Педро IV Церемонного від останнього шлюбу. Цікаво, що в 1396 р., після смерті першої дружини, Марії де Богун, до Ізабелли сватався і Генрі Болінброк, на той момент граф Дербі. В 1395 р. Річард II, як відзначалося вище, маніпулюючи французькою дипломатією, робить пропозицію про шлюб Іоланді Арагонській (1384 – 1443), дочці Хуана I Мисливця. Це та сама Іоланда, в майбутньому «королева чотирьох королівств» (Арагон, Сіцилія, Єрусалим, Неаполь, чи можливо, ще й Кіпр), славнозвісна теща французького короля Шарля VII Звитяжного, яка здійснювала безпосередню підтримку Жанні д'Арк.

Як вже зазначалося вище, в 1396–1398 рр. Річард II формує потужний блок союзників у т.зв. «Нижніх країнах»: Гелдерн, Юліх, Кельн, Берг, Равенсберг, Рейнський Пфальц. Правителі всіх цих земель – серед кореспондентів Річарда II. Загалом нижньоземельним князям та містам адресовано 29 листів короля [102, по. 5, 4, 22, 27, 28, 30, 43–45, 49, 78, 83, 84, 107, 123, 161, 163, 165, 168, 178, 185, 201, 203, 204, 216, 217, 229, 238, 239]. «Нижні землі» розглядалися Річардом як плацдарм для боротьби з бургундським впливом в регіоні.

Крістофер Філпотс взагалі робить припущення, що Річард цілком міг розірвати перемир'я, укладене в Кале, та відновити конфлікт після 1401 р. [384, р. 67]⁵⁹. Після підписання 28-річного перемир'я у 1396 р. Річард дійсно не відмовлявся від титулу «короля Франції», французьких геральдичних лілій на своєму гербі, а з 1394 р. ще й носив на комірці гілку дреку, як символ свого походження від Жоффрау Анжуйського – Плантагенета [384, р. 66]. Після 1398 р. король також носив на шії орла з елеєм Томаса Бекета – символ своїх бажань повернути землі предків.

Завершуючи аналіз дипломатичної кореспонденції Річарда II, варто зауважити, що через листи король ретранслював свій погляд на англійську монархію та її місце в світі. Лише до одного з кореспондентів він звертався як до «батька» – це був, звичайно, папа Римський, і до одного, як до «брата» – це був король Риму (імператор, брат його дружини), до всіх інших королів – звертання було «(благородний / могутній і т.ін.) кузен». До папи та, наприклад,

⁵⁹ Цікаво, що після узурпації (яку підтримував герцог Орлеанський, що ще в червні 1399 р. уклав союз з Болінброкком проти свого дядька Філіпа Бургундського) французи до 1407 р. не мали жодних дипломатичних контактів з Англією і навіть були готові анулювати перемир'я (Шарль VI дарував титул герцога Гієньського своєму старшому сину – дофіну Луї). Луї Орлеанський в 1402 та 1403 рр. навіть викликає Генрі на двобій, як узурпатора, царевбивцю та кривдника жінок (мається на увазі принцеса Ізабелла). В лютому 1403 р. Генрі також отримав виклик від Валерана де Сен-Поля. Після 1400 р. на морі фактично розпочинається «каперська війна» між двома королівствами. А 14 липня 1404 р. Шарль VI підписує союзницький договір з Оуеном Глендауером, повсталим самопроголошеним принцем Уельським. В той же час в Англії Скірлоу та Персі радили королю одружити свого старшого сина Генрі Монмута з вдовою Річарда – принцесою Ізабеллою. Проте 31 липня 1401 р. французький двір добився повернення принцеси на батьківщину [384, р. 68–71].

піренейських монархів англійська адміністрація звертається латиною, до нижньоземельних правителів та короля Наварри – французькою.

Найбільша кількість листів була адресована папі Римському та Римській курії. Якщо рахувати загалом з окремими кардиналами та чиновниками курії, то частка цих листів становить 36 % (91 лист).

Про торгівельні інтереси англійської монархії свідчать листи ганзейським купцям в Бергені, Любеку та ін. містах (9 листів); нижньоземельним містам (8 листів); великим магістрам Тевтонського ордену (7 листів), італійським містам-державам (Флоренція, Мілан, Венеція, Генуя, Мантуя, Феррара) та їх правителям (17 листів). Цікавий напрямок англійської дипломатичної активності складають взаємостосунки з Померанією, Шверином та Ростокком – 3 листа, та скандинавськими країнами – 5 листів адресовано правителям Норвегії.

«Королю Рима та Богемії» (Венцелю, брату Анни) направлено 10 листів, його матері – 4, брату (королю Угорщини) – 2, імперським князям, містам, родичам Анни – 10 (в це число входять герцоги Австрійський, Баварський, Лотарінзький). Традиційні вороги англійської корони, король Франції отримав 12 листів, королі Шотландії – 9, королі Наварри – 5, герцог Бретонський та граф де Фуа фігурують по одному разу.

У відповідності до хрестоносної ідеології кореспондентами короля були Хайме I де Лузіньян, король Кіпра, Левон V де Лузіньян, король Вірменії, Рікардо Карачіолло, великий магістр ордену госпітальєрів, та Мануїл Палеолог, імператор Константинопольський. З питань церковного розколу король пише Паризькому університету. Серед адресатів Річарда II і Владислав Ягайло, «король Польський, князь Литовський та спадкоємець Русі» [102, по. 116, р. 77]. Таким чином, Англія на кінець правління Річарда II домінувала в західноєвропейській політиці та на Британських островах, а її дипломатичні тенета сягали південних, північних та східних околиць Європи⁶⁰.

⁶⁰ По-суті, на відміну від батька, Генрі V продовжив не лише військову політику свого прадіда Едварда III, але й дипломатичну політику Річарда II [384, р. 77].

До 1395 р. Річарду II вдалося відновити на більшій частині Британських островів той ступінь впливу, якого не було з моменту військової гегемонії Едварда I [306, р. 243]. Філіп де Мез'єр титулував Річарда «королем Британії, принцом Уельсу, герцогом Корнуолу та лордом Ірландії» (“king of Grant Bretaigne, Prince of Wales and North Wales, Lord of Irelands and king of Cornwall”) [цит. за: 320, р. 69]. Сам Річард вважав себе імператором Британських островів. Імперія, в цьому контексті, – це більше ніж політична структура, це «уявна спільнота». Англія в пізньому середньовіччя – взаємозалежна сітка об'єднаних земель. Пітер Крук пропонує вживати терміни «комполитарна монархія» (*composite monarchy*) чи «множинне королівство» (*multiple kingdom*) для Англії часів Річарда II, яка, на його думку, хоч і була диференційованою та дезінтегрованою, проте мала доволі чітку політичну структуру [288, р. 7, 8, 14].

Річард II мав намір відродити Анжуйську імперію, створити Британську імперію та подолати Схизму. Спираючись на поширене в Англії Мерлінове пророцтво⁶¹, Річард вважав, що саме він був тим самим монархом, який об'єднає під своєю егідою всю Британію. І ці наміри він реалізовував не лише укріплюючи англійські позиції в Чеширі чи Уельсі, але й, зокрема, постійно втручаючись в ірландські справи.

⁶¹ Про роль пророцтв в житті монарха дивіться підрозділ 4.2.

Розділ 4

РІЧАРД II: ПОЛІТИЧНА ТЕОЛОГІЯ, ВІЗУАЛЬНІ СТРАТЕГІЇ ТА РЕПРЕЗЕНТАЦІЯ ВЛАДИ

Важливою темою сучасних гуманітарних студій стала репрезентація влади, в межах якої аналізується взаємовплив політичної та художньої сфер культури. Вивчення репрезентації влади пов'язане з аналізом образів влади – сукупності уявлень про джерело влади, обов'язки правителя, взаємовідносини між правителем та підданцями, що знаходять своє вираження в артефактах культури, в тому числі витворах художнього мистецтва [129]. Акти репрезентації розуміються як символічні, тобто такі, що заміщують об'єкт та надають йому додаткового значення. «Символізм та ієрархізм – така формула середньовічного світосприйняття, і така формула всієї середньовічної культури» [128].

На початку 90-х рр. XIV ст. Річард II зосередився на розробці церемоніальних та ідеологічних аспектів монархії. Саме цим питанням символічного відображення його влади, а також культурним аспектам його правління, «духовній політиці» англійського монарха, присвячений цей розділ нашого дослідження.

4.1. Діапазон читання Річарда II Плантагенета та патронаж над творчими людьми

Історія читання останнім часом стає доволі актуальною темою для наукових розшуків [див. нашу публікацію з цієї теми: 243]. Перелік книжок приватної бібліотеки відбиває деякі відомості з біографії читача, навіть якщо той не читав усі наявні в нього книги, або читав багато книжок, яких ніколи не купував.

Варто зазначити, що XIV ст. загалом характеризується в Англії схильністю до бібліофільства та раннім поширенням гуманістичних ідей.

Одеський вчений В. Е. Крусман ще в 1915 р. звернув увагу на листування англійців Річарда де Бері, єпископа Даремського та Томаса Ерундела, архієпископа Кентерберійського з Франческо Петраркою та Колюччо Салютатті відповідно [165]. Бібліотека автора трактату про любов до книг – «Філобіблона» Річарда де Бері, складала 1 500 томів. В Йоркській бібліотеці, яка належала до відомства архієпископа (перед тим, як стати примасом Англії Томас Ерундел займав другу за значенням кафедру в країні), зберігалось 480 книг. Джеффри Чосер, найвідоміший з англійських літераторів XIV ст., мав особисту бібліотеку з 60 томів, читав і писав латиною, англійською, французькою, італійською, займався перекладами [див.: 131].

Як правило «засновником» королівської бібліотеки вважається Едвард IV, король Англії в 1461–1483 рр. Він був першим англійським монархом, що залишив цілісну колекцію книг, основу якої складала дорогі ілюміновані хроніки французькою мовою [395]. Документальні докази однак дають можливість зробити припущення, що королівська бібліотека в Англії існувала значно раніше, хоча, можливо, і не безперервно⁶².

Зберігся опис бібліотеки Річарда II, опублікований в 1933 р. Едітою Ріккерт [388, р. 144–145]. Складений орієнтовно в 1384–1385 рр., він містить 14 позицій. На основі аналізу цього списку зазвичай робиться висновок про захоплення Річарда рицарськими романами (10 з 14 книг, серед яких романи Артурівського циклу та *chanson de geste*). Мовою читання англійського короля вважається французька.

Ще одне джерело, що може доповнити уявне коло читання Річарда II, – це інвентаризаційний список майна його наставника Саймона Барлі, складений

⁶² Слід зазначити, що серед членів королівської родини також були відомі бібліофіли. Загалом це жінки – поціновувачки французької рицарської літератури, як-то прабабуся Річарда Ізабелла Французька (частину її книг успадкував Едвард III, а від нього і сам Річард), двоюрідна бабуся короля графиня Маргарита Девонська (в її заповіті, датованому 1390 р., згадані романи про Трістана та Ізольду, Артура і Мерліна), тітки монарха – Елеонора, герцогиня Глостерська, та Ізабелла, герцогиня Йоркська [див.: 22]. Син останньої, Едвард Ратленд, майбутній герцог Йорк і близький товариш свого найяснішого кузена, і сам полюбляв писати вірші та написав книгу «Майстер гри», перероблений переклад англійською «Книги про полювання» Гастона де Фуа [388, р. 145–146].

1387 р. після арешту останнього лордами-апелянтами. До цього переліку включено 19 книг [349, р. 170–171], що були у власності рицаря. Серед них також превалюють рицарські романи, написані французькою мовою. Увагу ж дослідника привертають славнозвісний «Брут» і «Роман про Вільгельма Бастарда», за якими юний король міг навчатися історії Англії, а також «Про правління державців» Егідія Римського та «Книга Сідрака Філософа» (своєрідна енциклопедія середньовічних наукових знань), які могли стати в нагоді людині, що займалася навчанням неповнолітнього монарха.

Слід відзначити три книги з цього переліку. По перше, це Пророцтво Мерліна та Роман про короля Артура. Ці твори, безсумнівно, справили враження на молодого короля, якого охопила ідея об'єднати під своїм правлінням всі Британські острови та виконати пророцтво.

Третя книга, ще більш цікава – це трактат «Про правління державців» Егідія Колонни⁶³, написаний в 1280 р. для майбутнього короля Філіпа IV Вродливого. Книга присвячена вихованню добродесного монарха та добробуту його народу. Головна ідея «зерцала» Егідія Римського: король в своїх рішеннях має керуватися не власними бажаннями та пристрастями, а справедливістю, розумом та законом. Перша книга трактату – це твір про мораль, побудований на принципах евдемоністичної етики [140, р. 65]. Найбільш цінними в контексті становлення політичної концепції Річарда II є ідеї Егідія Римського стосовно того, що державець має пізнати призначення своєї величі та свого щастя.

В традиційній аристотелівській термінології друга книга «зерцала» називалася б «економікою», але вона включає й педагогіку, і традиційну класифікацію наук, на яку має орієнтуватися освіта майбутнього правителя. Цікаво, що Егідій серед наук квадривія зосереджує свою увагу на астрономії, яку вважає наукою знаті, так як та пов'язує успіх своїх починань з

⁶³ Три екземпляри *De regimine Principum* зберігалися в бібліотеці августинців в Йорку в 1372 р. Річард II просить Джона Тревизо, відомого тогочасного автора та перекладача, зробити переклад цього трактату середньоанглійською. 1380–1430 рр. характеризуються широким поширенням рукописів трактату Егідія Римського. Саме на нього спирався Томас Хокклів, коли писав свою книгу порад та настанов для Генрі V [272, р. 64].

розташуванням зірок [140, р. 66]. В другій книзі також читаємо, що якщо людина не бере шлюб, то живе подібно звіру або богу [140, р. 65]⁶⁴.

В третій книзі, присвяченій в першу чергу політиці, мова йде про принципи державного управління та ідеал суспільного блага. Егідій повторює аристотелівський поділ на шість типів правління і віддає перевагу монархії. Саме ця частина трактату і є «зерцалом для принців». В ній даються настанови монарху, як діяти в мирний час та на війні [140, р. 66]. В мирний час державець має зосередитися на підборі радників та суддів. Першочерговим є справедливий образ правління. Лише справедливі війни личать королям та принцам, які мають захищати мир, спокій та загальне благо своїх підданців [140, р. 67]. Егідій цілком відверто радить правителю утримувати владу за допомогою страху і звертає увагу на те, що війна переносить внутрішній розбрат назовні і робить громадян єдиними [140, р. 67].

Аналізуючи далі королівську книгарню, слід зазначити, що за правління Річарда II в Королівській капелі Віндзорського замку розміщувалося 34 томи, прикуті до полиць, на яких зберігалися. Їх перелік також дійшов до нашого часу. Загалом це книжкове зібрання представлене релігійними творами, як-то сам Новий Заповіт, Біблійні симфонії та Золота легенда, а також двома французькими романами, зокрема «Романом про Троянду» [395, р. 126].

Проте найбільша книгозбірня того часу знаходилася в замку Плеші та належала дядькові короля Томасу Вудстоку, герцогу Глостеру. Вона нараховувала 123 томи, серед яких релігійні твори, зокрема дві Біблії та дев'ять Псалтирів, «Роман про Троянду» (до речі, ця копія була куплена Томасом у рицаря королівської камери та члена Ради Річарда Старі і тепер зберігається в Британській бібліотеці під інвентарним номером MS Royal 19 B XIII), працю Тіта Лівія, «Розповідь про сім мудреців», романи про Трою, Александра, Ланселота, Мерліна, Артура, Годфріда Буйонського, «Книгу мандрів Джона Мандевіля», «Повість про Варлаама та Іоасафа», а також відому енциклопедію

⁶⁴ Про зацікавленість Річарда II астрологією та ідею «цнотливого шлюбу» Річарда II та Анни Богемської дивіться далі.

вчителя Данте Брунетто Латіні та багато інших книжок [76; 356, р. 50–51]. Всі вони були описані та вилучені королем після арешту та страти Глостера.

Проте книжкові описи видаються джерелом доволі обмеженим. По-перше, вони ілюструють літературні вподобання юного монарха, його вчителя та, почасти, оточення і не відображають подальших змін в колі читання Річарда. По-друге, ці списки не здатні відтворити повний діапазон читання монарха. Тому важливим аспектом вивчення даної проблематики видається звернення до системи патронажу, яка існувала при королівському дворі.

Патронаж над творчими людьми став одним з основних аспектів культурної політики короля. Двір англійського монарха перетворився на прообраз ренесансного двору італійських тиранів епохи кватроченто. Саме йому в 1395 р. присвятив збірку своїх віршів Жан Фруассар⁶⁵, жваву переписку з королем вів Філіп де Мез'єр, замовлення від Річарда II отримували Джеффри Чосер, Джон Гауер, Джон Кленвоу. Офіційною мовою двору лишається французька, нею пишуть придворні поети, як-то вже згаданий вище Джон Кленвоу, автор «Книги Амура» та «Зозулі і Солов'я», а також на початковому етапі своєї літературної кар'єри Джеффри Чосер та Джон Гауер. Серед доволі освічених радників та друзів монарха сер Льюїс Кліффорд, близький знайомий французького поета Есташа Дешана та Дж. Чосера, а також Джон Монтегю, граф Солсбері, який сприяв французькому шлюбу монарха, товаришував з Крістіною Пізанською (був наставником її сина) та писав вірші французькою мовою [363, р. 616].

В той же час, саме за правління Річарда розвивається літературна англійська мова, «батьком» якої по праву вважається Джеффри Чосер. Напевно до шлюбу Річарда була написана поема «Пташиний парламент» [15], безсумнівно, перед придворними Чосер декламував «Троїла та Крессиду» [16],

⁶⁵ Фруассар прибув до Англії 12 липня 1395 р. На ілюстрації в рукописі VnF MS Français 2646 (Jean Froissart, Chronicles) fol. 194 v. ми бачимо, як Жан Фруассар дарує свою книгу Річарду II, королю Англії [26]. Отримавши в подарунок цю книгу, Річард, ще під час перебування поета в Англії (яке, до речі, тривало чотири тижні), прочитав її та обговорив з поетом [407, р. 335].

на замовлення королеви Анни створювалася «Легенда про славетних жінок» [415], англійською були перекладені «Роман про Троянду» та «Втіха Філософією» Боеція [119]. Чосер виконував ряд дипломатичних місій на службі у монарха [50, р. 82, 86, 119, 215, 288, 348, 374; 69, III, р. 16, 17; VIII, р. 144, ets], працював на митниці Лондонського порту, а з 12 липня 1389 р. по 17 червня 1391 р. служив наглядачем за королівськими мануфактурами (головним наглядачем королівських будівельних робіт) з офісом в Вестмінстері.

На жаль, відсутні будь-які записи про оплату королем поетичних творів Чосера чи про безпосередні замовлення, які б надійшли поету від монарха. Відомий лише один вірш Чосера, який ще в XV ст. був співвіднесений безпосередньо з Річардом II, – «Lack of Steadfastness» («Відсутність стійкості» (?)), написаний 1389 р. [53].

При королівському дворі виникає ціла група поетів чосерівського кола, які копіюють метра та підносять свої твори монарху. Це, перш за все, Джон Кленвою, а також Філіп де ла Ваш, Генрі Скоган та інші. Пов'язують з двором і автора «Сера Гавейна та Зеленого Рицаря», який, імовірно, походив з Чеширу – королівського домену. Присвята королю зустрічається і в ранніх творах другого за величиною тогочасного англійського поета Джона Гауера [99; 120, с. 148–202].

Нам не відомо, чи були в книгозбірні Річарда II книги згаданих вище поетів, які, до речі, писали англійською. Проте в наявності цих книг і не було потреби: за доби середньовіччя переважав тип читання вголос для групи осіб. Твори сучасників цілком могли декламуватися при королівському дворі.

Патрісією Еберлі була здійснена спроба скласти детальний аналітичний анотований список книжок, які пов'язані з королем саме через систему патронажу [304]. До цього списку були внесені «Життя Чорного принца» Герольда Чандоса [84]; неопублікований трактат на французькій мові про правила та процедуру ведення судових поєдинків; історична компіляція латиною та французькою, яка добре ілюструє запит монарха на пошук певних традицій королівського правління; трактат Вільяма Садбері, який можна

ідентифікувати як середньовічний зразок «політичної теології»; збірка статутів від Генрі III до Річарда II; відомий рукопис Oxford, MS Bodley 581, що містить сонник, довідник з геомантії, фізіогноміки та астрології; книга поезій Жана Фруассара, презентована Річарду в 1395 р.; трактат Роджера Даймока, направлений проти єресі лоллардів; поема Річарда Мейдстона, написана на честь повторного акламаційного в'їзду короля до Лондона 21 серпня 1392 р., і епістола Філіпа де Мез'єра (1395 р.) з закликом до хрестового походу.

Інтерес до історії, помітний у цьому списку, позначав прагнення бачити своє місце в лінії спадковості англійської корони [394, р. 128]. Син Чорного Принца та носій славетного імені Річарда Левине Серце, Річард багато знав про своїх предків. Він читав про них в хроніках, спостерігав за їх пригодами на настінних килимах (до речі, подарунок батька), настінних розписах та декоративних плитках в Вестмінстері та Кларендоні [394, р. 94]. Ще в 1380 р. Річард замовив серію з 13 кам'яних портретів королів для Вестмінстер-холлу, в якій він був представлений останнім в прямій лінії від Едварда Сповідника. Як приклад йому слугувала подібна «інсталяція» Філіпа Вродливого в палаці Сіте в Парижі [394, р. 128].

Ми б продовжили список П. Еберлі, додавши до нього найвідомішу середньовічну книгу рецептів, укладену шеф-поваром короля [29], медичний трактат Джона Ардерна, королівського лікаря [323], славнозвісний бревіарій Бельвілля (подарунок Шарля VI на шлюб власної доньки з Річардом II) [24], *Liber regalis*, укладену на вимогу монарха [83;118], та Вестмінстерську хроніку, написану на його замовлення [112].

Цікавий аналіз ще одного твору, що, імовірно, знаходився в бібліотеці Річарда II, в своєму дослідженні проводить Барбара Стівенсон [405]. Мова йде про французький роман з циклу Карла Великого – «Fierabras» (відомий в англійському перекладі як «Sir Ferumbas»). Всього збереглося 130 рукописів цього роману, з них 3 англо-нормандською мовою і 3 середньоанглійською. Увагу дослідниці привернули якраз середньоанглійські тексти, які датуються кінцем XIV – початком XV ст. Це рукописи – BL Additional MS 37492,

Bodleian's Ashmole MS 33 та Princeton University's Garrett MS 140. Авторка вважає, що другий рукопис міг мати посвяту Річарду (він зберігся в чудовому стані, але перша та остання сторінки вирвані) та належати до його бібліотеки. У цій версії роману більш значне місце приділене ролі герцога Річарда Нормандського (історичним прототипом якого був герцог Річард I Безстрашний, дід Едварда Сповідника та прадід Вільгельма Завойовника). В романі згадується заснування герцогом абатства в Фекамі (алюзія на Вестмінстерське абатство), символом якого був «білий олень» (*sic!*), клятви Іоанном Хрестителем (один з улюблених святих Річарда II), пропагуються хрестоносні ідеї (перемога Карла Великого над сарацинами, хрещення дітей султана) [405, р. 20, 23, 27–29]. Цікаво, що у третьому, прінстонському, рукописі, який датується правлінням Генрі IV, роль Річарда Безстрашного зводиться до мінімуму, зникає згадка про Фекамське абатство, а білого оленя замінює лань. В правління ж Річарда III з династії Йорків «Сер Ферумбрас» був виданий Вільямом Кекстоном саме у його рікардіанському варіанті [405, р. 30–31].

Як ми бачимо, коло читацьких інтересів Річарда II доволі широке: від рицарських романів його юності до політичних та релігійних трактатів, кулінарних книг та окультних довідників, весь масив яких, напевно, безпосередньо впливав на світогляд, концепцію правління, тенденції політичних практик та містичне сприйняття ролі монарха англійським державцем кінця XIV ст.

4.2. «Політична теологія» та трансформація «політичної мови» за правління Річарда II

Рендольф Конрад Гед запропонував визначати «політичну культуру» як «весь комплекс ідей, пропозицій, рефлексій, конкретних дій та очікувань, що група досліджуваних людей має стосовно характеру та умов їх колективного існування» [Head, р. 6]. Будь-який текстовий продукт епохи, що вивчається,

може сказати нам щось про політику. Але в першу чергу «політична мова» втілюється у ораторських виступах, публічних промовах, проповідях, політичній поезії, книгах та трактатах для правителів, богословсько-релігійних творах з політичним дискурсом, законах, коментарях на більш ранні політичні твори [317, р. 91].

Втілюється «політична мова» і в стратегіях титулатур. Так, у вересні 1397 р., на відкритті парламенту, як фіксують Волсінгем та Адам Аск, спікер Громад Джон Буші звертається до короля з вживанням титулатури «your majesty and royalty» [див. 58; 98].

Традиційно до монарха в Англії зверталися «Domine Rex», «Illustri domine», «Excellentissimo domino», а в повсякденному спілкуванні – просто «Sir». Петиції до парламенту вперше фіксують формулу «Royal Mageste» під 1380 р. [RP III, р. 83] В 1383 р. в парламентській петиції читаємо: «Que pleise a vostre haute Magestee et gracieuse Seigneurie pur Dieu» [RP III, р. 163]. Після 1390 р., а особливо в період 1394–1397 рр., фіксується разуче збільшення кількості зворотів «vostre mageste» чи «vostre roiale mageste» в парламентських сувоях [RP III, р. 318, 321, 322, 339]. До того ж формули звертань до короля стають все більш багатослівними та пишними, як, наприклад, в петиції за листопад 1391 р.: «A tres excellent et tres redoute et tres puissant Prince, et tres gracios Seigneyr, nostre Seignour le Roi, suppliant voz povres liges, Communes de vostre Roialme d'Engleterre, que plese a vostre Hautesse et Roiale Mageste, en ese et supportation de voz ditz Communes, et en sustenance de voz bones Loyes, graciosment granter les Petitions souz escripte» [RP III, р. 290]

Клопотання від знаті протягом XIV ст. починалися зі слів: «A nostre seigneur le Roi et a son conseil», «A tresexcellentt resnoble et tresredoute Seignour le Roi et a son bon conseil» [цит. за: 392, р. 858]. З 1390-х рр. титулування королів і тут змінюється. Наприклад, граф Гантінгдон та Генрі «Готспур» Персі в 1397 р. звертаються до короля «A nostre sovereign Seigneur», а герцог Йорк в 1399 р. вже пише «Please a nostre tresredoute sieur le Roi... si plest a vostre roiale mageste» [цит. за: 392, р. 858].

Показовим також є лист латиною з манускрипту Oxford, MS. All Souls 182 авторства Джона Уолтхема, єпископа Солсбері, що був направлений королю у вересні 1394 р., та містить наступні звороти: «Tresexcellent, tresredoubte et mon souverain seignur, je me recommanс a vostre haut roiale majeste ...», «de par mesme vostre hautesse», «devers vostre haut roiale presence», «s'il soit plaisir a vostre hautesse» [MS].

Щоб не подовжувати список цитат, варто лише зазначити, що в третьому томі збірки «Англо-нормандських листів та патентів», що його видав ще 1941 р. М. Д. Легг, можна віднайти ще якнайменше три листи з подібними формулюваннями: лист «рицаря камери» Філіпа де ла Ваша та клерка Роджера Волдена, датований квітнем 1395 р. [но. 27], лист від травня чи червня 1398 р., авторства Гая Моне, єпископа Сент-Девіда [но. 198], та лист, написаний через десять чи одинадцять місяців скарбником Кале [но. 207].

В реєстрі Церкви Христа в Кентербері зберігся зразок славнозвісної *blanc charte* (*albae cartae*), мова якого випрацьована, імовірно, в оточенні самого монарха. Лист починається пишним формулюванням «Excellentissimo ac Christianissimo Principi et domino nostro, Domino Ricardo Dei gratia regi Anglie», потім після довгих прохань королівської милості, мова йде про «king's highness» вірного Церкві. Далі текст вихваляє «magnificence» короля за спротив ересі лоллардів і підсумовує заклик скоритися «на милість короля» («graciosaе vestrae ... majestati») [цит. за: 392, р. 859].

Найджел Сол вважає, що в просуванні «нової мови» Річард задовольняє свій глибокий інстинкт театральності. З часів селянського повстання, на думку вченого, його правління тяжіло до самоствердження та самодраматизації. Король любив лестоці та ставив себе в центр кожного публічного чи придворного ритуалу [392, р. 861]. У форму звертання до короля вплітається містичне поклоніння богоподібному монарху [394, р. 116].

Введення нового «політичного словника» та формування візуального образу короля (про що мова піде в підрозділі 4.7. цього розділу) були взаємодоповнюючими ініціативами, що слугували як звеличенню, так і

підтримці авторитету королівської особи. Разом вони зіграли значну роль у відновленні королівських прерогатив, статусу королівської влади. Їх ефект полягав в тому, щоб наділити Річарда містичною величчю, відділити його від простих смертних.

Унікальним в цьому контексті є дослідження, проведене японським лінгвістом, на той момент викладачем Лундського університету, Юнічі Тойота. Науковець вважає, що Річард II вніс свій вклад в розвиток сучасної англійської мови [425]. Король Альфред та Генрі V часто фігурують в монографіях з історії англійської мови, Річард II – майже ніколи. Ю. Тойота заповнює цю лакуну. Аналізуючи зміни, що відбуваються в англійській мові після правління Річарда II, автор приходять до цікавих висновків, які ми наведемо нижче.

(1) Копіювання Річардом II континентальних практик звернення до монаршої особи («Votre majesté») та заміна зворотами «Your Highness», «Your Majesty» та «Your Grace» звичного для англійців «Sire». Приводить до усвідомлення ввічливості як вольового вчинку людини.

Ввічливість часто досягається шляхом т.зв. дистанціонування, тобто створення соціальної дистанції за допомогою граматичних кодувань, виключно з уникненням прямої згадки адресата. У випадку з розвитком англійської мови після правління Річарда II, це призводить до надання переваги і в повсякденному мовленні звертанням на «ви» (ye), замість звичного середньовічним англійцям звертання на «ти» (thou) [425, p. 13–16].

(2) Без появи усвідомленої ввічливості та втрати у повсякденній мові другої особи однини (займенника «ти») було б неможливим формування дивної форми дієвідмінювання, що притаманна сучасній англійській мові [425, p. 18–21].

(3) Проявом ввічливості також стала імперсоналізація, яка призвела до формування пасивного стану. Імперсоналізація стала важливою лінгвістичною тактикою в усній комунікації [425, p. 21–25].

(4) Також Ю. Тойота підкреслює роль жінок при дворі Річарда II, що призводить до гендерної нерівності в граматиці [425, p. 25–28].

Час прийняття королем «мови величності» в його особистій переписці фіксується 2-ю половиною 1390-х рр., тобто після повернення з Ірландії. На період після 1397 р. припадає серія листів іноземним правителям, в яких король пояснює свої дії стосовно переслідування колишніх політичних опонентів: графу Голландії Річард пише, що «колишні апелянти повстали проти королівської волі... залишивши мені мало чого, крім королівського імені», за це «я приговорив їх до природної чи публічної смерті, принісши своїм підданцям мир, який триватиме вічно» [102, no. 239, p. 173]. Аналогічний лист був надісланий імператору Константинопольському Мануїлу Палеологу [80]. Одягнувши себе у «величність», Річард перетворював повстання у зраду.

Очевидно, що подібні думки у короля були закладені з огляду на той діапазон читання та те виховання, що він отримав в юності. Ідеї, які пропагував Річард, насправді черпалися з тривалої аристотеліансько-томістської традиції, до якої належав і Егідій Римський, а також з римського права⁶⁶.

Є. Р. Смірнов підкреслює важливість висування на передній план французьких етикетних термінів «король», «королівське» (“roy”, “royal”), а також «величність» (“majesti”). Їх поєднання робили англійський королівський титул еквівалентним титулам континентальних монархів [205, с. 16]. Річард прагнув зробити Англійське королівство рівним за престижністю з Французьким. До запровадження Річардом II термінів «величності» в Англії, подібна термінологія вживалася лише до імператора та короля Франції [392, p. 872]⁶⁷.

Ще однією складовою т. зв. «політичної теології» можна вважати політичні пророцтва. Хелен Фултон у своєму дослідженні «Артуріанське пророцтво та повалення Річарда II» [320] підкреслює важливість пророцтв для

⁶⁶ Важливо зауважити, що серед «міністрів» Річарда була численна когорта «випускників юридичних шкіл»: Едмунд Стаффорд був доктором з цивільного права, Річард ле Скруп водночас доктор з канонічного та цивільного права, Томас Ерундел навчався в Оксфорді, Джон Волтем, єпископ Солсбері отримав честь взагалі бути похованим в Вестмінстері, в усипальниці королів [392, p. 869].

⁶⁷ До речі, Генрі IV, прийшовши до влади, зберіг «дивні та улесливі форми» звертання до короля. Люди Данвіча в клопотанні до короля писали: «Suppliant humblement... vostre roiall magestee» [ANLP, no. VI].

політичної кар'єри середньовічного монарха. Руперт Тейлор прийшов до висновку, що політичне пророцтво було літературним жанром, в якому тексти створювалися з використанням спеціально розробленої мови, відомої посвяченим в таїнство. Тексти, таким чином, нагадували закодовані повідомлення, які потім могли бути розшифровані тими, хто знав, як вони були закодовані [цит. за: 286, р. 13].

В останній третині XIV – на початку XV ст. в Англії існувало два типи «політичних пророцтв», аналіз яких видається нам важливим в контексті дослідження політичних поглядів Річарда II. Перший тип умовно можна назвати «пророцтвами щодо відродження британського минулого», а другий – віднести до «есхатологічних» переживань.

Алітераційна поема чеширським діалектом «Сер Гавейн та Зелений рицар» створює алюзію на двір Річарда II в образі Артуріанського двору рицарів Круглого столу. «Артур» надав Річарду II стратегічний взірєць для перетворень. Артуріанське пророцтво використовувалося ним для конструювання власного образу як великого короля-об'єднувача Британських островів та спасителя християнського світу [320, р. 70–71].

«Пророцтво Мерліна» Джеффри Монмутського (створене близько 1138 р.) [105] ретранслює в політичний дискурс XIV ст. міф про британського верховного короля, який після неспокійною юності завоює п'ять королівств Ірландії і визволить Святі місця. Надзвичайно популярними в правління Річарда стали вірші Гільди Мудрого про короля, який підкорить Ірландію та Шотландію перед тим, як через Європу та Єгипет дійде до Вавилону, звільнить Святу Землю і в Єрусалимі буде коронований папою, як Імператор світу [320, р. 72].

Цікаво, що, за свідченнями Фруассара та Кретона, ланкастеріанська пропаганда також спиралася на ідею пророцтв. Легенда про повернення справжнього короля використовувалася як Річардом (в контексті його боротьби з опозиційними лордами), так і Генрі (під час успішного маршу Англією в 1399 р.). Річард та Генрі конкурували за використання артуріанського минулого, уявлень та пророцтв, пов'язаних з ним [320, р. 80]. Особливо

показовим в цьому контексті є згадане вище «Пророцтво Орла» Гільди Мудрого, адже в ньому фігурують «білий король» та юний Орел, що перепливе море та скине тирана. Звичайно, ланкастеріанська пропаганда трактувала це пророцтво на свою користь [320, р. 76]. Прихильники Річарда, після 1400 р., інтерпретували його як обіцянку повернення монарха. Вони вважали, що король не помер в застінках Понтефракту 14 лютого 1400 р., а зміг вижити і переховується в Шотландії.

Ще одне пророцтво, яким маніпулювали обидві сторони – це «*Prophesie Galfridi Eglune*». Мова в ньому йде про «шість останніх королів» після Джона, які співвідносяться з шістьма тваринами: Агнець (Генрі III), Дракон (Едвард I), Козел (Едвард II), Кабан (Едвард III), Віслюк (Річард II) та Мул (Генрі IV). В йоркістській пропаганді часів Війни Троянд Річард II отримує роль Агнца⁶⁸. За цим самим пророцтвом, Мул, що скинув з трону Віслюка (або Агнца), сам зіштовхнеться з нападом дракона з Півночі (Генрі «Готспур» Персі), вовка з Заходу (Едмунд Мортімер) та лева з Уельсу (Оуайн Гліндур) [320, р. 77–79].

Друга категорія «політичних пророцтв» пов'язана з діяльністю жебручих орденів. Найвірнішим Річарду орденем були францисканці, єдині хто в 1401 р. відкрито виступили проти узурпації Генрі IV [295, р. 9–10] та пророкували повернення Річарда II. Вже наприкінці 1401 р. чутки про повернення Річарда вперше виникли в середовищі францисканців Норфолку. На початку 1402 р. вони ширилися общинами Мідлендсу, в Ейлсбері, Лестері, Нортгемптоні.

Одна з англійських хронік під 1401 р. повідомляє про суд над францисканцем. Монах з Ейлсбері свідчить на суді, що коли дізнався про те, що король Річард вижив, то «радів, як людина радіє життю свого друга». Для нього Генрі IV – герцог Ланкастерський, а не король. Король Річард живий, і францисканець готовий йому допомагати всіма силами [див.: 318, р. 130]. В результаті монаха було страчено – він став першою жертвою-францисканцем, звинуваченим в подібній крамолі.

⁶⁸ Про біблійні паралелі в зображенні образу Річарда II та політичний гебраїзм в конструюванні образу короля та анти-короля дивіться нашу публікацію [237].

В 1402 р. була розкрита змова Річарда (чи Роджера) Фрісбі, монаха-францисканця з Лестера, що був водночас магістром богослов'я Оксфорда. *Eulogium Historiarum* так пише про нього: «...старий магістр богослов'я, який говорив про вас [Генрі] зле, і говорив, що Річард буде вести війну проти вас, бо це передвіщено» [цит. за: 318, р. 131]. Його звинувачували у спробі зібрати в Оксфорді на Бдіння святого Іоанна Хрестителя 500 осіб. На допиті Фрісбі зауважив, що він не говорив про те, що Річард живий, але якби все-таки Річард був живим, то саме він, а не Генрі, був би королем Англії. В результаті Фрісбі разом з іншими співучасниками, братами-францисканцями та августинцями (всього 14 осіб⁶⁹), був страчений. Їх голови були розіслані Мідлендсом [318, р. 130–131]. Ніколи раніше в Англії не страчували одночасно такої кількості священнослужителів.

Францисканці знаходилися під впливом вчення Йоахима Флорського. В XIII–XIV ст. відбувається політизація пророцтв останнього. Якщо Йоахим писав, що Римська імперія (йшлося про імперію Штауфенів) – Новий Вавилон, пригнічувач Церкви, то йоахиміти додали до цього віру в Антихриста, як принца Нового Вавилону, та ідею про появу Ангельського Папи та Останнього Імператора Світу (Імператора останніх днів). В пророцтва Йоахима інтегрувалися більш ранні Сивіллині пророцтва. Політичний йоахимізм – можлива увертюра для добрих правителів та механізм критики поганих. Політичні ідеї йоахимітів ширилися Європою до XVII ст.

Англійські інтелектуали були знайомі з пророцтвами йоахимітів, тексти яких зберігалися в бібліотеках Оксфорда, Йорка, Кембриджа та Барі-Сент-Едмундс. Англією другої половини XIV ст. ширилося пророцтво Джона Брідлінгтона⁷⁰, створене цілком в йоахимітському дусі. Після 1400 р.

⁶⁹ Цікаво, що серед страчених був і сер Роджер Кларендон, бастард Чорного Принца [358, р. 71]

⁷⁰ До речі, канонізація Джона Твінга, або святого Джона з Брідлінгтону, – одна з місій Річарда II стосовно канонізацій, що увінчалася успіхом. В справі його канонізації активну участь брали два архієпископи Йоркських (Невілл та ле Скруп), а також єпископи Даремський та Карлайлський – всі члени оточення Річарда II. Папська булла щодо канонізації була отримана вже після смерті Річарда, в 1404 р.

популярним стає пророцтво «Півень на Півночі», сенс якого полягав у тому, що мертвий повернеться з Півночі помститися ворогам, а шлях його закінчиться в Палестині, після завоювання святої землі. Цей мертвий – імператор останніх днів світу [318, р. 140–141].

Використовують йоахиміти і старі британські пророцтва, як уже згадане нами «Пророцтво про Орла»: король Англії у ньому завойовує Шотландію, Ірландію, Францію та Святу Землю. Він буде коронований як Імператор Світу та реформує Церкву. Майкл Беннет вважає, що саме це пророцтво надихнуло Річарда II на його другий ірландський похід 1399 р. [див. 318, р. 144]. В цьому ж контексті згадувалося пророцтво про святий елей святого Томи Бекета. Цим елеєм мав бути помазаний на царство король, що завойовує Європу та звільнить Єрусалим.

Побутування в Англії останньої третини XIV – початку XV ст. всіх цих пророцтв наштовхує на думку, що «імперський проект», ірландські походи та хрестоносні ідеї Річарда II ґрунтувалися на старій політичній ідеології йоахимізму.

В 1403 р. легенду про повернення Річарда II підхопив Генрі «Готспур» Персі, якому на цій хвилі вдалося мобілізувати ополчення Чеширу. Річард мав з'явитися в лісі Деламер з армією графа Нортумберленда, прийшовши з Півночі [136, р. 97–98]. Саме завдяки пророцтвам про повернення Річарда II повстання Персі перетворилося на повстання Чеширу [358, р. 71].

В 1402 та 1406 рр. парламент приймає законодавство проти розповсюдження політичних пророцтв. Акт 1402 р. забороняв виступи менестрелей (ретраслятори британських пророцтв Джеффри Монмутського, Гільди Мудрого тощо), шумні гуляння та гадання в Уельсі, а акт 1406 р. був направлений проти «лжепророцтв» про нібито живого Річарда II, які розпускалися францисканцями та лоллардами. Валлійці та лолларди трактувалися як вороги корони. В квітні 1404 р. Генрі IV видав наказ меру та шерифу Йорка заарештовувати всіх, хто поширює чутки про живого короля в Шотландії.

4.3. Радикальна віра Річарда II та «політичний вікліфізм»

Коли Річарду II вдалося взяти владу в свої руки, папство знаходилося в стані глибокої кризи. Схизма тривала вже понад десять років, і в Римі був обраний другий папа з моменту розколу.

В самій Англії доволі відчутними були вікліфітські настрої. Річард II виріс в радикальній релігійній атмосфері. Його батько (Чорний принц), мати (Джоан Кентська) та дядько (Джон Гонт) займали жорстку антиклерикальну та антипапську позицію, а також симпатизували Вікліфу та його вченню [394, р. 179] і були пройняті моралізаторськими, містичними та неканонічними ідеями, які так чи інакше могли бути сприйняті їх сином/племінником [256, р. 143].

Проте листи самого Річарда II до папи пронизані відчуттям вірного сина Церкви [див. 78 листів зі збірки дипломатичної кореспонденції Річарда II: 102]. Похід в Ірландію 1394 р. частково інтерпретується королем як похід проти схизматиків-ірландців, а повернення до Англії в 1395 р. було викликане посиленням ересі лоллардів. Проте симпатії до папства обмежувалися абсолютистськими амбіціями короля та антиклерикальною позицією парламенту [291, р. 410]. Найбільш анти-папським актом парламенту за всю історію Англії аж до часів Генрі VIII Тюдора був Другий статут «De Præmunire» [3], прийнятий 1393 р. Трохи раніше з'являється статут «De Provisoribus» (1390 р.) [2]. Обидва обмежували права папи щодо втручання в церковну політику англійського монарха. Відтепер всі провізії папи не мали жодної сили, а ті, хто розповсюджував нові папські сентенції, або отримував від папи нову посаду, відлучення, прощення, булли або що, мав понести суворе покарання, позбавлявся королівської милості та був приречений на конфіскацію майна та арешт. Король також віддав наказ всім англійським прелатам, що знаходилися в Римі в пошуках бенефіцій, повернутися до Англії, та заборонив їм надалі звертатися з подібними проханнями до курії в обхід монарха [69, VII,

р. 698–699]. Офіційний лист до папи, просякнутий антиклерикальним духом, серед інших підписали рицарі-лолларди Кліффорд та Старі [42, р. 140–141].

Першу половину свого правління, сам Річард був набагато більше, чим просто поблажливим в переслідуванні лоллардів. Він не застосував жодних дисциплінарних мір проти т.зв. рицарів-лоллардів зі свого оточення. Починаючи з 1389 р. до його Ради входять Джон Монтегю (майбутній граф Солсбері), Вільям Невілл, Джон Кленвоу, Льюїс Кліффорд та Річард Старі, які були відкритими прихильниками віровчення Дж. Вікліфа.

І хоча архієпископ Кентерберійський вибив у короля дозвіл на арешт єретиків (1382 р.) та спалення єретичних книг (1388 р.), з концентрацією влади в руках Річарда він зводить ці акти нанівець, потураючи лоллардам. Зокрема, відомий вікліфіст-проповідник Ніколас Герефордський, укриваючись від церковної влади, знайшов прихисток спочатку на землях Вільяма Невілла та його брата архієпископа Йоркського, а потім в маєтку Джона Монтегю [256, р. 145].

Ефективність і стійкість королівської влади в переслідуванні лоллардів та вікліфітів виглядають доволі сумнівними. Свідченням цього є те, що більше трьохсот єретичних трактатів Вікліфа дійшли до нашого часу. А сам Річард став предметом захвату певних протестантських істориків XVI ст. [95, р. 2], які вважали його ледве не предтечею німецьких князів епохи Реформації, що сприйняли вчення Лютера.

Політична програма, яку, безсумнівно, містило в собі богословське вчення Джона Вікліфа, на початковому етапі самостійного правління (біля 1389–1394 рр.), на нашу думку, цілком відповідала інтересам молодого монарха. Зокрема, для посилення власного авторитету, він намагався звільнитися від опіки та тиску з боку архієпископа Кентерберійського (Куртене), єпископів Вінчестерського (Вікехем) та Ілійського (Ерундел), які входили до потужного, хоча й неоднорідного, блоку церковників, що контролювали певні важелі керівництва державою, а також послабити вплив

папи на англійські справи (особливо бентежило короля фінансове питання залежності англійської церкви від римського престолу).

Відповідно до вчення Вікліфа, король в своїй державі має право боротися з гріховним духівництвом. Виправлення церкви повинно провадитися світською владою через особливі повноваження монарха. Вікліф формулює своєрідний афоризм: «Якщо папа – вікарій Христа, то король – вікарій Бога» [175, с. 289]. Перший ототожнюється з земною природою Христа, другий втілює в собі божественну силу Трійці. Державець повинен піклуватися про церковні справи, слідкувати за виконанням божого закону та сприяти вдосконаленню священства.

Окремо слід згадати про секуляризаційну програму вікліфітів, вперше сформовану секретарем Оксфордського старця Джоном Перві. Текст її втрачено, проте фрагменти збережені в ряді більш пізніх католицьких та протестантських трактатів. Відібрану в церкви землю мали розподілити між собою 15 графів та 15000 рицарів і сквайрів, а також королівська корона і біля ста новостворених богаділень. Програма Перві в першу чергу відображала інтереси саме рицарства та нижчих прошарків знаті [7], які ставали надійною опорою монарха в протистоянні з церквою.

Після 1394 р. Річард, ортодоксальна віра якого не викликала сумнівів і раніше, все більш віддаляється від вікліфізму та займає чітку католицьку позицію, звертаючись до помпезного церковного ритуалу, возвеличення культу королівських святих тощо. Після того як на дверях Вестмінстер-холлу та собору св. Павла з'явився маніфест лоллардів, король віддає наказ Річарду Старі та іншим придворним лоллардам зректися свого віровчення і навіть заарештовує сквайра Джона Крофта [394, р. 182]. В 1395 р. король наполягає, щоб університет звільнив і вигнав всіх прихильників лоллардизму [43, р. 434].

В листі 1393 р. до архієпископа Кентерберійського у зв'язку з чудом в храмі Томаса Бекета, король підкреслював значення чуда в боротьбі з ворогами Христа: «чудеса необхідні, щоб повернути людей від їх помилок назад на шлях спасіння» [цит. за: 394, р. 181]. Чотири роки по тому в іншому листі до

архієпископа він підкреслив свою роль захисника Церкви: «Що стосується підтримки католицької віри і знищення проклятих думок, – писав він, – якщо буде така робота, що кличе на захист нашого віровчення, ми прагнемо у майбутньому, як ми завжди це робили по милості Божій, виконати наш обов'язок; і чим більше всемогутній Бог зміцнює нас Своєю силою, тим більше ми маємо намір прагнути і працювати, щоб збільшити честь Святої Матері Церкви, плекати і зміцнювати віру» [цит. за: 394, р. 181].

У листі єпископу Чічестерському в 1397 р. Річард наголошував на своїй відповідальності за духовне благополуччя народу. Закликаючи єпископа заарештувати всіх лоллардів у його єпархії, він казав, що жадає, щоб єпархія була очищена від єретиків, щоб злоба ворога не заразила людей всього королівства, правління над якими передано королю з божої висоти [44, р. 158].

Наприкінці свого правління, ймовірно в 1398 р., Річард висловлював побоювання за безпеку Церкви при будь-якому іншому захиснику, крім нього самого. Звертаючись до сера Вільяма Бегота, він сказав, що боїться, що якщо Дербі стане королем, він буде «таким же великим тираном для Святої Церкви, як і для всіх нас». Він і його предки, навпаки, були «хорошими сповідниками», які ніколи не переслідували Церкву [цит. за: 394, р. 181–182].

Англійські королі традиційно вдавалися до авторитету святих, щоб закріпити власну владу. Вірячи в їх заступництво, державці регулярно вносили благодійні пожертвування на церкви, в яких перебували важливі реліквії, здійснювали паломництва. Найбільш шанованими святими у англійських монархів були Едвард Сповідник, Едмунд Мученик та Георгій Переможець. Всі ці святі були так чи інакше пов'язані з королівською владою [див. 241].

Культ Георгія Переможця найбільше асоціювався з королем-воїном⁷¹. Річард II вперше розгорнув знамя святого Георгія під час свого шотландського похода в 1385 р. В 1387 р. Роберт де Вер підняв стяг святого Георгія над

⁷¹ Саме цей культ більше за все підтримував дід Річарда Едвард III, за якого святий був оголошений патроном Ордену Підв'язки. Стяг з зображенням Георгія Переможця вважався королівським стягом Англії та розгортався у випадку військових дій, як орифлама французьких королів.

Редкот-Брідж [97; 112, р. 220–223], тим самим сигналізувавши, що зібране ним військо – це армія короля, а апелянти – зрадники, що повстали проти королівської влади. Цікаво, що селяни в 1381 р. також використовували стяг святого Георгія [339, р. 170–171], даючи зрозуміти, що вони виступають не проти короля та монархії, а проти утисків з боку лордів та проти «поганих міністрів».

Затвердившись на англійському троні, Річард II цілеспрямовано відновлює культ Едварда Сповідника, який після смерті Генрі III почав поступово занепадати. Саме цей культ найкраще відображав сакральну концепцію Річарда, згідно з якою, «повага до королівської влади – це одна з християнських чеснот» [264, р. 187]. Крім того, Едвард Сповідник добре вписувався в образ Річарда як короля-миротворця.

Річард вважав мир (мир з Францією та мир всередині країни) – однією зі своїх головних політичних цілей. Образ Едварда Сповідника добре підходив для підкреслення цього прагнення.

Едвард Сповідник був святим королем – патроном королівської родини, вираженням влади та авторитету монарха. Популярність його в Англії зростала завдяки репутації заступника, що міг творити чудеса зі свого святилища у Вестмінстері. Річард, в свою чергу, став найщедрішим покровителем монастиря у Вестмінстері з часів Генрі III [394, р. 176]. З 1386 р. абатство стало центром багатьох визначних подій в житті монарха [394, р. 177]. Річард молився святому Едварду в Вестмінстері в 1381 р. перед тим, як зустрітися з селянами [112, р. 8–10], а в 1387 р. – перед боєм на Редкот-Брідж [112, р. 206–209], в 1392 р. – перед в'їздом до Лондона [112, р. 506–507] і в 1397 р. після відкриття парламенту. Річард глибоко усвідомлював теократичні основи своєї влади, одним з головних символів якої став святий Едвард Сповідник та його абатство [391, р. 312].

Саме тому в 1395 р. Річард приймає новий герб. Гло королівського гербу Англії було розділено навпіл. Друга половина в свою чергу поділялася на чверті: 1-а та 4-а – з французькими ліліями, 2-а та 3-я – з англійськими

леопардами. На першій ж половині був зображений герб Едварда Сповідника. Прийняття герба Едварда як частини власного гербу також має символічне наповнення. Поділ гербу навпіл – жест, характерний для подружжя. Можливо, саме цим Річард хотів проілюструвати укладання певного містичного шлюбу між собою та своїм королівством. Річард II свідомо використовує геральдику для вираження політичних цілей⁷².

Кетрін Льюїс пропонує поглянути на аспекти життя та культу Едварда Сповідника ще й в контексті його цноти та бездітності. Це дозволяє краще зрозуміти ідеологію «святої цноти», що її починає вибудовувати Річард II з середини 90-х рр. XIV ст. [359].

Як місцевий святий Едвард Сповідник забезпечив також зв'язок з давньоанглійським минулим, яке займало центральне місце в розвитку національного дискурсу, що в XIV ст. розпочинає своє становлення з ідентифікації Англії як місця особливої святості та героїзму. Річард II загалом проявляє цікавість до давньоанглійського пантеону святих – святого Едмунда⁷³, святого Едварда Мученика⁷⁴, святої Етельреди⁷⁵, святої Вініфред⁷⁶, святого-покровителя Лондону Еркенвальда. Щоправда, цей інтерес в більшій мірі був викликаний «культуом цноти», до якого звертається монарх. Ідеологічне

⁷² П'яти герцогам креації 1397 р. Річард II також дозволив додати до своїх гербів герб Едварда Сповідника, за аналогією з власним вчинком.

⁷³ Король Східної Англії Едмунд загинув як мученик (захоплений в полон, він був прив'язаний до дерева та розстріляний зі стріл) у бою з язичниками-данами в 970 р. Він був королем-воїном, патроном та захисником Англії. Центром його культу було місто Бері-Сент-Едмундс, яке Річард вперше відвідує в 1383 р. Після цього щороку 20 листопада король відзначає день святого Едмунда Мученика. Едмунд, як і Едвард Сповідник, фігурує на прижиттєвому зображенні Річарда на Вілтинському диптисі (Див. Додаток Б.1).

⁷⁴ В 1393 р. король проводить десять днів в Корфі, де прихиляє коліна на могилі короля-хлопчика святого Едварда Мученика (також цнотливий святий, який не встиг вступити у статеві стосунки з огляду на свою ранню смерть).

⁷⁵ Літо 1383 р. Річард проводить в Ілі, де стає свідком чуда св. Етельреди, яка зцілила від сліпоти його рицаря камери сера Джеймса Бернерса [394, р. 173]. Етельреда, свята VII ст., дала клятву вічного дівства. Перший її чоловік, Тонберт, поважав обітницю дружини, а ось другий, король Нортумбрії Егфріт – ні. Етельреді вдалося втекти від чоловіка за допомогою чуда.

⁷⁶ А під час парламенту в Шрусбері в 1398 р. Річард відвідав святиню святої діви Вініфред [394, р. 174]. Валійська діва-мучениця, що постраждала за свою цноту, до речі, згадується в аллітераційній поемі «Сер Гавейн та Зелений рицар».

виправдання своєї позиції та відсутності спадкоємців вимагало пошуку історичних підкріплень та Божественної санкції.

Протегував король і новим культам. Зокрема, англійський кардинал Адам Ітонський з 1379 по 1391 рр. був членом комісії, яка канонізувала св. Бригіду Шведську. Багато в чому завдяки петиціям Річарда в 1401 р. був канонізований абат Брідлінгтонського монастиря Джон Твінг [158, р. 134]. Чимало зусиль доклав Річард і до канонізації прадіда, короля Едварда II.

Ні Нормандська, ні Анжуйська династії не могли похвалитися наявністю святих королів, в той час як Капетинги (боковою гілкою яких були Валуа) домоглися канонізації Людовіка IX, короля-хрестоносця. Едвард Сповідник був єдиним англійським святим-королем (не рахуючи більш давніх англосаксонських монархів), до іміджу якого могли апелювати Плантагенети. Річард прагнув віднайти серед своїх предків образ короля, який міг би слугувати конкурентом Людовіку Святому, та створити новий тренд серед англійських королівських святих.

Ще одним аспектом звернення саме до образу Едварда II була його імовірно мученицька смерть після повалення з трону – нечуваного посягання на королівські прерогативи. Річард, що за своє життя декілька разів стикався з посяганням на права монарха, прагнув зтерти з історії Англії ганебну сторінку такого неймовірного приниження королівської величі. Скасування на парламенті в Шрусбері 1398 р. звинувачувальних актів проти Деспенсерів та відновлення звинувачень проти Томаса Ланкастерського дуже добре вписуються в ідеологічну систему короля.

Народний культ Едварда II процвітав в Глостерширі з моменту мученицької смерті короля в замку Берклі. В джерелах фіксуються паломництва до Глостера [418, р. 253]. В 1383 р. Річард організовує святкування річниці свого прадіда Едварда II в Глостерському абатстві, після чого дозволяє Волтеру, абату Святого Петра в Глостері, особисто не відвідувати парламент в обмін на щорічну месу в честь Едварда II. В 1391 р., за

патентом від короля, собор Святого Павла отримав достатню кількість прибутків для свого існування та розвитку [418, р. 256].

1385 р. король Річард II розпочинає процес канонізації короля Едварда II [308, р. 33]. Папа дав дозвіл на розслідування, яке могло б підтвердити факт святості скинутого трохи менше 70 років тому монарха. Наприкінці жовтня – на початку листопада 1390 р. Річард зустрічається в Глостері з архієпископом Кентербері та єпископом Лондона та обговорює з ними плани щодо канонізації предка [418, р. 257].

Загалом Річард відправив до папи чотири посольства з проханням канонізувати Едварда II – в 1385 р., в липні 1392 р., в квітні 1395 р. та червні 1397 р. Як зазначає Елісон МакГарді, третє з посольств було найбільш економічно вигідним, бо всі інші, очолювані єпископами, влетіли короні в копійку. В квітні ж 1395 р. двом італійським купцям Пітеру Мерку та Джеймсу Мональду з флорентійської компанії Альбертіні було сплачено £ 6 19s. за те, що вони відвезли до папи золоту чашу, золотий перстень з рубіном та «Книгу чудес Едварда, покійного короля Англії, чиє тіло поховане в місті Глостер» [77, р. 259]. Але ні ця книга, ні посольство Річарда ле Скрупа, архієпископа Йоркського, направлене у червні 1397 р. до Римської курії задля канонізації Едварда II, ні постійне перебування при папському дворі з серпня 1397 по вересень 1398 рр. монаха з Глостера Вільяма Брута, не мали успіху. З позбавленням Річарда влади припиняються й запити в Рим з цього приводу.

Варто нагадати також про чітко виражену боротьбу між королем та його баронами, яка велася як на фізичному, так і на символічному рівнях. Процесу політичної канонізації Едварда II протистояв процес політичної канонізації Томаса Плантагенета, герцога Ланкастер. Волсінгем, Найтон, Капгрейв навіть повідомляють, що нібито в 1389 чи 1390 рр. Томас Ланкастерський був канонізований [333, р. 569].

Народні культу анти-королівських святих формувалися і використовувалися в опозиційних цілях у якості певних політичних програм протягом всього середньовіччя: культ Томи Бекета за Генрі II, культ Сімона де

Монфора [418, р. 246–248] за часів Генрі III, культ Томаса Ланкастера [418, р. 248–252], що використовувався для легітимації повалення Едварда II. Існував опозиційний культ й до режиму Річарда II – це був культ Річарда ФіцАлана, графа Ерундела, страченого 1397 р.

Цікаво, що в правління Річарда II набирає потужних обертів возвеличення з боку офіційної влади і такого антикоролівського святого, як Тома Бекет. Англійська дослідниця Сара Блік описує бедж палігрима з Кентерберійського абатства, на якому поєднані образ Діви Марії з Ісусом, Томаса Бекета та Едварда Сповідника [264, р. 183–184]. Поєднання доволі дивне. Перший святий аж ніяк не асоціюється з королівською родиною, а другий – з Кентербері. Проте їх об'єднання символізувало в собі гармонію між державою (Едвард) та церквою (Бекет), та, що є більш вагомим в правління Річарда, примирення між королем (Едвард) та опозицією (Бекет). Фактично Річард використовує образ антикоролівського святого в цілях прокоролівської пропаганди.

Звернення Річарда до культу кентерберійського архієпископа можна пояснити тим, що собор у Кентербері став останнім прихистком не лише опозиційного прелата, але і батька короля, Чорного принца [265, р. 242–244]. Проте є цьому і інше пояснення – легенда про елей св. Томаса Бекета. Ця легенда, вперше записана 1318 р., повідомляє про те, як до Томаса Бекета, який молився в храмі св. Коломба в Сансі, з'явилася Діва Марія і передала йому золоту ампулу з святим елеєм. Як свідчить лист папи Іоанна XXII Едварду II, помазаний цим елеєм мав стати наймогутнішим з англійських монархів, який захопить Францію та визволить Святу Землю [82]. Бекет нібито сховав елей в церкві св. Грегуара, і там він зберігався, поки його не віднайшов Едвард III. Той в свою чергу передав його Чорному принцу, а Річард II знайшов його в Тауері, після смерті батька. Ця легенда доволі широко пропагувалася в масах, в тому числі і за допомогою візуальних символів, як то паломницький бедж.

Коли Річард віднайшов елей, він звернувся до архієпископа Кентерберійського з проханням повторного помазання на царство. Проте

архієпископ Ерундел, політичний опонент Річарда, відмовив йому в цьому. Амбула з елеєм супроводжувала Річарда в його ірландській експедиції, а по поверненню була вилучена у нього архієпископом. Певним злим роком для Річарда стало те, що його бажання втілив Генрі IV, перший король, помазаний на царювання елеєм св. Томи Бекета [Historia Anglicana, p. 239.].

Одже, ми можемо констатувати той факт, що святі мали потужний потенціал в якості політичних символів у середні віки. Просування та створення нових культів святих-королів було важливою складовою побудови нового образу англійської монархії.

В контексті релігійних практик Річарда II та конструювання різноманітних дискурсивних груп навколо короля, вважаємо за потрібне у цьому підрозділі зупинитися більш докладно на ролі рицарів-лоллардів в оточенні монарха [див. 236].

В день відкриття парламенту в Лондоні, 27 січня 1395 р., група лоллардів закріпила на дверях собору св. Павла та Вестмінстерського абатства «жахливі звинувачення проти духівництва та досі нечувані доктрини, які ставили за мету знищення церковників та церковних таїнств» [98, p. 293]. Як далі провадить хроніст: «Люди говорили, що лолларди були захочені потужною підтримкою з боку деяких вельмож та рицарів Англії, головними серед яких були сер Річард Старі, сер Л'юїс Кліффорд, сер Томас Латімер та сер Джон Монтегю» [98, p. 293].

Під 1387 р. Томас Волсінгем наводить повний список «рицарів, які були головними послідовниками та прихильниками лоллардів»: Вільям Невілл, Л'юїс Кліффорд, Джон Кленвоу, Річард Старі, Томас Латімер та «найбільший бовдур з-поміж інших» Джон Монтегю [98, p. 250]. Пізніше Волсінгем додає до цієї групи ще й Джона Чейні, який в 1399 році зайняв посаду спікера в англійській Палаті общин [98, p. 334]. Інший хроніст того часу, Генрі Найтон, також називає шість рицарів відомими прибічниками лоллардів. Проте, згадавши серед них Кліффорда, Латімера та Старі, він доповнює список новими іменами: Джона Печа, Джона Трассела та Реджинальда Гілтона.

Англійські історики першої половини ХХ ст. В.Т. Вог та К.Б. МакФарлан, детально дослідивши біографії всіх перерахованих вище рицарів, дійшли протилежних висновків щодо їх релігійної орієнтації. Так, Вог вважав, що всі вони були жертвами упередженого ставлення хроністів, а якщо і ставилися до лоллардів прихильно, то розуміли їх вчення доволі поверхнево і притримувалися єретичних поглядів недовгий відрізок часу [436]. А МакФарлан, базуючись на більш широкому колі джерел, заявив, що слава даної групи рицарів як захисників лоллардів-проповідників є доволі обґрунтованою. Їх імунітет від переслідувань вчений пояснює відносною впливовістю зазначених осіб при королівському дворі (входження до найближчого оточення монарха, членство в Королівській раді та Ордені Підв'язки) та непевним відношенням до ересі з боку як світської, так і церковної влади аж до прийняття акту *De heretico comburendo* за Генрі IV в 1401 р. [366].

Перед тим як утворити просопографічний портрет рицарів-лоллардів, зупинимося на питанні термінології. Радянський історик Є. В. Кузнєцов в своїй монографії «Рух лоллардів в Англії (кінця XIV–XV ст.)» (1971 р.) відмічає загальну плутанину, щодо вживання термінів «лолларди», «вікліфіти», «бідні священники», проте надалі сам називає всіх лоллардів «вікліфітами», фактично прирівнюючи безпосередніх учнів та прихильників Вікліфа до лоллардів. Тут варто погодитися з Н. І. Басовською, яка зазначає, що «відсутність диференційованого підходу привела в даному випадку до того, що Вікліф в роботі [Є. В. Кузнєцова] постає безпосереднім засновником та очільником єретичного руху лоллардів, а всі прихильники лоллардизму – його учнями» [127, с. 294]. І хоча в середньовічній Англії термін «лолларди» вперше використовується саме по відношенню до прибічників Вікліфа (у Волсінгема читаємо: «послідовники Вікліфа, яких деякі люди називають лоллардами» [98, р. 249]), а англійська історична традиція, слідуючи за джерелами, дублює подібну трактовку лоллардизму, не втрачає доцільності коментар Н. І. Басовської: «Якщо Вікліф був в першу чергу богословом, теоретиком, то

лолларди даного періоду – перш за все учасники широкого суспільного руху» [127, с. 295].

М. А. Барг свого часу відмежував «істинних левеллерів» (дігерів) на чолі з Дж. Вінстенлі від левеллерів, очолюваних Джоном Лільберном та іншими [122]. Подібне розмежування необхідно мати на увазі і коли ми говоримо про послідовників Джона Вікліфа, адже лолларди – «бідні проповідники» – займали позиції доволі відмінні від тих, на яких базувалося вчення «євангелічного доктора» та його безпосередніх учнів, а свого поширення рух «бормотунів» досяг за декілька десятиліть до публічних проповідей оксфордського професора. Яке ж місце в даному контексті займали рицарі-лолларди?

Про Гілтона, Печа та Трассела збереглося відносно мало інформації, а основне ядро придворної групи «рицарів-лоллардів» складала троє обвинувачених в ересі обома хроністами (Старі, Кліффорд, Латімер) та четверо осіб, імена яких наводить лише Волсінгем (Невілл, Кленвоу, Монтегю та Чейн).

Не пов'язані кровною спорідненістю чи сусідством манорів, ці семеро знову і знову в різних переплетіннях зустрічаються пліч-о-пліч на сторінках документів, як партнери по королівським комісіям [39, р. 98, 103, 374; 50, р. 45, 51, 130, 528; 51, р. 68, 76, 166, 167, 290, 388, 477, 531], виконавці взаємних доручень та заповітів [48, р. 227, 533; 42, р. 301; 52, р. 553]. Всі, окрім Чейна, починали кар'єру при Едварді III [CPR, 1350–1354. – р. 532; CCR, 1369–1374. – р. 340; CPR, 1374–1377. – р. 6, 62, 203, 414 ets.]; Старі, Латімер та Кліффорд служили під проводом Джона Гонта в французьких кампаніях; Монтегю та Кліффорд досягли почесного членства в Ордені Підв'язки [85, р. cliii–clv]. Кліффорд, Старі та Латімер входили до найближчого оточення Чорного принца [39, р. 65, 153, 282; 48, р. 33.], а по його смерті, разом з Кленвоу та Невіллом, були серед почту його удови [48, р. 104, 185, 453; 40, р. 553].

В 1380-ті рр. всі семеро досягли високого статусу при дворі Річарда II, п'ятеро з них зробилися рицарями камери короля, входили до найближчого оточення монарха та відігравали неабияку роль при дворі [48, р. 8, 9, 17, 54, 60, 104, 575; 49, р. 8, 14, 33; 51, р. 119; 43, р. 11; 44, р. 352]. Всі, окрім Латімера,

виконували дипломатичні місії за кордоном [наприклад: CCR, 1374–1377, р. 347; 49, р. 214]. Крім того, всі вони відрізнялися високою культурою та освіченістю. Кліффорд, Невілл, Кленвоу та Старі були друзями Джеффри Чосера, Кліффорд також приятелював з Есташем Дешаном. Старі співробітничав з Жаном Фруассаром, а Джон Монтегю вів жваве листування з Христиною Пізанською та був вихователем її сина [363, р. 616]. Деякі з рицарів-вікліфітів і самі були схильні до написання художніх творів. Так, Джон Кленвоу створив англійську поему на любовну тему та моралізаторський трактат, а Монтегю складав вірші французькою.

Про зв'язки цієї групи рицарів з послідовниками Вікліфа свідчить, наприклад, той факт, що відомий вікліфіт-проповідник Ніколас Герефордський, укриваючись від церковної влади, знайшов прихисток спочатку на землях Вільяма Невілла та його брата архієпископа Йоркського [41, р. 208], а потім в маєтку Джона Монтегю [256, р. 145]. Томас Латімер викликався до королівського суду за зберігання єретичної літератури [77, р. 236], а його землеволодіння в Лестерширі та Нортгемптонширі з 1388 року, коли посилювалися утиски проти єретиків, лишилися важливим центром діяльності лоллардів. Лоллард Вільям Свіндербі отримував підтримку з герефордширських манорів Кленвоу [255]. Кліффорд, Латімер та Чейн (а також удова Латімера, син Чейна, зять Кліффорда та спадкоємець Кленвоу) заповіли поховати себе скромно, без церковної помпи та заборонили по собі службу [390; 440]. Граф Солсбері (Джон Монтегю), який, за завіряннями Волсінгема, «все життя був прибічником лоллардів, з презирством та доволі принизливо ставився, а також насміхався над образами, канонічним правом та таїнствами», помер без сповіді [98, р. 316]. Про те, що Монтегю знищив скульптури та зображення в церкві свого маєтку Шенлі в Гартфордширі, хроніст повідомляє ще під 1387 роком [98, р. 250].

Проте є факти, які професор Вог майстерно використовує для заперечення єретичних нахилів у групи придворних рицарів, більш того, він наполягає, що так звані «рицарі-лолларди» відверто не порвали з католицизмом

та зберегли вірність ряду догматів та звичаїв римської церкви [436, р. 87–89]. Так, зокрема в Програмі дванадцяти статей, з укладанням якої рицарів-лоллардів пов'язує Волсінгем⁷⁷, існує стаття «Про війни, битви та хрестові походи» просякнута духом пацифізму, а також стаття «Про паломництва», яка прирівнює його, разом з молитвами про померлих та принесенням дарів, до язичницьких обрядів [111]. Проте це не заважає Невіллу та Кленвою взяти участь в хрестовому поході 1390 р. на Туніс, після чого вирушити у паломництво до Єрусалиму, повертаючись з якого вони і померли в Константинополі в 1391 р. [57, р. 446–449]. Монтегю і Кліффорд входили до створеного Філіпом де Мез'єром Ордену Страстей Господніх, основною метою якого було протистояння туркам та повернення Гробу Господнього під владу християн [260, р. 327].

Таким чином, ми бачимо, що традиції рицарської культури та певні елементи вікліфізму поєднуються в світоглядних орієнтирах придворного рицарства та трансформуються в окрему течію вікліфізму, яка відіграє певну роль в політичних практиках англійського монарха. Не осягаючи всього богословського комплексу напрацювань «євангелічного доктора» та знаходячись доволі далеко від радикального крила лоллардизму, яке знайшло своє вираження під час Великого селянського повстання 1381 р., рицарі-лолларди були виразниками релігійної політики монарха в період близько 1387–1394 рр., коли він найбільше потребував союзників для посилення власного авторитету. По аналогії з «політичними гугенотами» часів релігійних війн у Франції, рицарів-лоллардів можна було б назвати «політичними вікліфітами»⁷⁸, лише з тією відмінністю, що англійські рицарі, на наш погляд, в своїх релігійних переконаннях були більш відвертими та послідовними.

⁷⁷ Волсінгем єдиний, хто вказує на зв'язок Дванадцяти статей з «рицарями-лоллардами». Жодного доказу їх причетності до циркуляції маніфестів, які дублювали один одного в Лондоні та Вестмінстері, немає. Проте припущення, що вони, як і раніше, виказували прихильність до вчення Вікліфа, має право на існування.

⁷⁸ Цей термін вперше був запропонований нами у публікації в XI випуску «Стародавнього Причорномор'я» (Одеса, 2016) [236].

4.4. Візуальні стратегії репрезентації влади

Напевно, найважливішим візуальним проявом могутності королівської влади мав стати Вестмінстер-Голл, перебудову якого в 1393 р. розпочали архітектори Генрі Йевель та Г'ю Герланд. Королем було виділено £ 1685 для покриття витрат. Річард, можливо, уявляв, що ця будівля стане виразником багатства та величності англійської монархії [420, р. 323; 426]. Вестмінстерське абатство, осередок культу Едварда Сповідника, стало сакральним місцем королівської влади. Загалом за правління Річарда, витрати на ремонтні роботи в Вестмінстері склали 10–12 тис. фунтів стерлінгів [264, р. 188]. Прикрасили новий Вестмінстер-Холл зображення білого оленя, особистого беджу монарха, стелю увінчували 26 янголів, що несли щити з гербами Англії та Франції, на південній та північній стінах були розміщені 13 статуй королів, починаючи від Едварда Сповідника і завершуючи самим Річардом. Корони монархів були позолочені, а одяг розписаний в червоні та зелені кольори. На південному вікні також був зображений білий олень. Інтенсивне використання королівської емблеми було безпрецедентним. Це ще раз мало підкреслити священний характер його правління. Проте знову, за злим жартом долі, першою подією, на якій Річард був присутній в реконструйованому залі, стало його власне зречення 30 вересня 1399 року [417].

Певним доповненням до скульптурної серії монархів в Вестмінстерському абатстві став великий західний вітраж в Кентербері, створений Генрі Йевелем, який також репрезентує уявлення про англійську монархію, починаючи від Кнута Великого, Гарольда Годвінсона та Вільгельма Завойовника.

Здійснимо невеликий екскурс-пояснення стосовно згаданої емблеми білого оленя (*“white hart”*), що прикрашала стіни Вестмінстер-холлу. Харт (*hart*, звернемо увагу на імя короля – *Richard*) – це шестирічний дорослий олень, на якого вже можна полювати, як пояснює Едвард Норвіч, герцог Йорк, у своєму трактаті «Майстер гри» [103, р. 20, 28]. Він вважався королем лісу через

свої роги, що нагадували корону. Вважалося, що він спроможний дожити до ста років, а здатність оленя оновлюватися, з'їдаючи отруту змії, нібито свідчить про довговічність монархії. Саме тому на оленів могли полювати лише королі. Це дійство описане Йорком як релігійний квест, якому передувало гостре передчуття благоговіння та радості [103, р. 28, 148]. Вбивство звіра, що поводив себе хитріше і був сильніше за будь-яку людину, вважалося релігійною жертвою.

Білий олень також сприймався як божий вісник середньовічного фольклору [103, р. 28]. Чотирьох левів та білого оленя зустрічають Галахад, Боре, Персеваль та його сестра в романі «Пошуки Святого Грааля» (фр. *Queste del Saint Graal*)⁷⁹. В результаті звірі перетворюються на чотирьох євангелістів та Ісуса. Білий колір – символ чистоти, а Ісус, як білий олень, чистий від плям, тобто від гріхів [405, р. 25]. В Псалтирі читаємо: «Як лине той олень до водних потоків, так лине до Тебе, о Боже, душа моя» (Псалтир 42:1). В середньовічних рукописах знаходимо ілюстрації на цю тему (наприклад, в Псалтирі королеви Мері – BL Royal MS 2 D VII f. 115v⁸⁰). Король у сучасних йому авторів чітко асоціюється з білим оленем⁸¹, на що, аналізуючи роман «Сер Ферумбрас» та аллітераційну поему «Річард Навіжений», вказує історикиня Барбара Стівенсон [405].

З 1390 р. «білий олень» стає офіційним баджем короля та розповсюджується серед його послідовників⁸². Саме в жовтні 1390 р. на турнірі в Смітфілді король роздав броші з «білим оленем» іноземним гостям. В 1393 р. король видає акт, відповідно до якого всі трактири Лондона мали обов'язково

⁷⁹ Копія цього роману, до речі, була в особистій бібліотеці Річарда II.

⁸⁰ Ця книга належала прабабусі Річарда королеві Ізабеллі Французькій та дісталася йому у спадок.

⁸¹ Знову ж таки доволі символічно, що емблемою Болінброка була борза (хорт, гончак), що полює на оленя. Хроністи вдавалися до альянсу того, що борза (хорт) вигнала оленя (харта) з Англії, а опис полювання на оленя у Едварда Йорка символізує ту жертвність, мучеництво та месіанство, на яке йшов Річард II [350, р. XIII].

⁸² Насправді використання цієї емблеми в фінансових документах короля вперше зафіксоване ще у вересні 1380 р., коли на його замовлення було виготовлено «три броші у формі білого оленя з рубінами» [408, р. 229].

для ідентифікації виставляти вивіску зі знаком «білого оленя». Дуже скоро цей знак поширився всією країною, і досі в Англії існує 325 пабів з назвою «Білий олень» (це четверта за популярністю назва для пивних закладів в країні) [350, р. XI]. Фігурки білого оленя з білого золота були подаровані архієпископу Кельнському в 1398 р. та константинопольському імператору Мануїлу Палеологу в 1399 р. [408, р. 229].

Річард II також є першим з англійських монархів, прижиттєві зображення якого дійшли до нашого часу. Це «коронаційний портрет» монарха [113], що зберігається в Вестмінстерському абатстві, та славнозвісний «Вілтонський диптих» [114], який більше за все відображає образ сакральної величі королівської влади, до якої прагнув Річард II.

«Вілтонський диптих» (див. *Додаток Б.2*) – це найкраща в Англії робота серед тих, що створені в стилі інтернаціональної готики і, напевно, одне з найбільш досліджених середньовічних полотен. Характерним також є те, що диптих – найдавніше прижиттєве зображення англійського монарха, що дійшло до нашого часу. Детальний аналіз символіки диптиху ми проводили в декількох наших публікаціях [222; 234; 242]. Не дивлячись на те, що диптих є одним з найбільш вивчених мистецтвознавцями середньовічних полотен, досі немає чіткої відповіді на важливі питання: коли? ким? та з якою ціллю було створено диптих? Дискусії на цю тему та власні висновки ми наводимо в згаданих вище розвідках. В 1992 році було проведено масштабний симпозиум, присвячений диптиху, результатом якого став вихід в світ збірки наукових есе – «Королівський образ Річарда II та Вілтонський диптих» [347].

На самому диптисі на лівій панелі зображений монарх в пурпурній мантиї, у супроводі трьох святих – Едварда Сповідника, Едмунда Мученика та Іоанна Хрестителя. Король став на коліна перед Богородицею з немовлям, яка стоїть на правій панелі в оточенні янголів. На зворотному боці диптиху на одній панелі – на лузі з розмарину⁸³ лежить білий олень з короною та ланцюгом на

⁸³ Розмарин був символом Анни Богемської, першої дружини Річарда.

шиї, на іншій – герб Річарда II, прийнятий ним 1395 р. (з символікою Едварда Сповідника).

В 1948 р. Джон Еванс висунув гіпотезу, що в образі святих та Діви Марії з немовлям втілені близькі родичі Річарда: Чорний Принц, Едвард III, Джон Гонт, Джоанна Прекрасна Діва Кенту та Едвард Ангулемський. Едвард, старший брат Річарда, народився в 1365 р. в Ангулемі та помер в 1370 р. в Бордо, де й був похований. Вже за правління брата, в 1388/1389 рр. він був перепохований в королівській усипальниці в Ленглі в Англії. Саме з цією подією Еванс асоціює створення диптиху та трактує його як символічне втілення передачі Едвардом англійського королівства (представленого в образі стягу св. Георгія) у спадок Річарду [322].

Присутність саме трьох святих, на нашу думку, – це відсилка до 6 січня, Богоявлення та дня народження самого Річарда. В цей день три королі, три волхви з'явилися до немовляти-Христа. Хрещеними Річарда, за легендою, також стали три королі, що перебували на момент його народження в Бордо. За однією з версій, це були Педро I Жорстокий, король Кастилії, Шарль II Злий, король Наварри, та Педру I Справедливий, король Португалії [269, р. 107]; за іншою – згаданий вище король Кастилії, Хайме IV, король Майорки, та Річард, король Вірменії (можливо, помилка друку, короля Кілікійської Вірменії з таким ім'ям взагалі не існувало) [350, р. 129]. Іоанн Хреститель, крім іншого, може символізувати одночасно й пастуха, що прийшов за зорею до нового царя Ізраїльського. В «тексті» диптиху ми знайдемо ще не одну біблійну паралель.

Але поглянемо спочатку на самого монарха. Перед нами юний король, який ніби молиться, проте на вустах його грає ледь помітна посмішка. Портрет Річарда ідеалізований. Після 30 років, тобто в момент створення полотна, король носив вуса та борідку, що добре видно по створеному в той самий час надгробку в Вестмінстерському абатстві та мініатюрам з «Метричної історії» Жана Кретона [32] (*див. Додаток Б.4*). Одяг Річарда розшитий білим оленем та дріком. Перше – бєдж монарха, друге – символ династії Плантагенетів, але і символ другої дружини Річарда – Ізабелли Валуа.

На правій панелі – Богородиця з немовлям та янголами. Права панель досить відмінна від лівої. Якщо король та святі знаходяться в світі земному, посеред лісу⁸⁴, то Діва з немовлям та янголами – в квітучому райському саду на небі. Персонажі правої панелі зображені в динаміці. Крила янголів неймовірно натуралістичні. Жести та активність янголів ніби свідчать про те, що вони говорять з Богородицею, рекомендують їй англійського монарха. Немовля Христос тягнеться до богообраного монарха. Янголи ж носять на собі дві геральдичні емблеми донатора: білого оленя та дрік. І самі емблеми доволі красномовні. Білий олень символізував собою чистоту, святість, добродетель та самого Христа; дрік був символом лицарської звитяги, королівського статусу та смиренності. В поєднанні вони уособлювали цноту та богообраність. По смерті першої дружини Анни Богемської в 1394 р. король оголосив їх сумісне життя непорочним (дітей в них не було). Укладання в 1396 р. нового шлюбу з французькою принцесою (семирічною дитиною) можна розцінювати як державну необхідність та ідеологічну акцію: король вже одружений з власною державою.

Янголи юні та гарні, як і сам Річард, якого хроніст Адам Аск порівнював з Авесаломом [58, р. 42], вродливим сином біблійного царя Давида. Волосся янголів червонувато-світле – це колір волосся Плантагенетів. Вони слуги монарха, його васали. Згадуються рядки з Шекспіра: «За тих, кого примусить Болінгброк / На золоту корону крицю звести, / Владика неба Річардові дасть / Небесних ангелів; де ангел б'ється / Злочинець пада: бог стоїть за право» [17, с. 122].

Носіння беджів та ліврей викликали певні суперечки в правління Річарда [112, р. 245–246]. Палата громад неодноразово забороняла носіння ліврей. Проте сам Річард мав особисту гвардію чеширських лучників, які носили кольори монарха та його бедж.

⁸⁴ Як зазначає С. Баклоу, ліс також не випадковість. Ліс – це символ неба на землі, місце відлюдництва. Ліс також був важливим елементом символіки куртуазної літератури [269, р. 116–120].

Янголи зображувалися як помічники донатора й на інших полотнах. Найбільш близька за часом мініатюра з часослова маршала Бусіко (1410–1415 рр.). Проте якщо там янголи «зброєносці» маршала, то на диптисі вони саме вірні васали, найближче оточення монарха.

Й тут звертає на себе увагу те, що янголів на диптисі одинадцять. Число «11» мало доволі негативний відтінок в Святому Письмі і взагалі згадується дуже рідко. Янголів зазвичай зображали вдвох, чи то одного, трьох, семеро, десятеро, дванадцять, але ніколи не зображали одинадцять янголів. Дослідники припускали, що 11 янголів мали символізувати вік короля, який саме в одинадцять років вступив на престол.

Цікаву гіпотезу висунув в статті «Одинадцять янголів Вілтонського диптиху та середньовічний символізм чисел» Мартін Герм [цит. за 222]. На його думку, існує зв'язок між кількістю янголів та другим сном старозавітного Йосифа. В «Книзі Буття» читаємо: «І снівся йому ще сон інший, і він оповів його братам своїм, та й сказав: Оце снівся мені ще сон, і ось сонце [*Христос*] та місяць [*Марія*] та одинадцять зір [*янголи*] вклонилися мені» (XXXVII, 9). Зірок, себто братів, було одинадцять. Йосиф був дванадцятим. Так і Річард – дванадцятий серед янголів. Він, безперечно, буде прийнятий до царства небесного за свої земні звитяги, як король-миротворець (Едвард Сповідник) та захисник віри (Едмунд Мученик).

Доволі символічним є ще один жест, присутній на полотні. Діва Марія тримає немовля за ніжку, ніби говорить Річарду, що він має піти по стопам Христа [234]. В правління Річарда, дійсно, відбулося одне дійство, в якому монарх позиціонував себе як Христа. Мається на увазі акламаційний в'їзд короля до Лондону в 1392 році.

Лишилося ще два нерозглянутих символи. Зі стягом святого Георгія ніби все зрозуміло: це стяг Англії. Разом з тим червоний хрест на білому фоні – це символ воскресіння Христового. В німбі ж немовляти сховані символи Страстей Господніх – терновий вінець та цвяхи. Мод Кларк та Моріс Кін вгледіли в цьому конотацію хрестоносного руху. Дійсно, Річарда займала хрестоносна

ідея. Нагадаю, що травнем 1395 р. дослідники датують послання Філіпа де Мезьєра до Річарда II [363, р. 608 – 612]. На одній з мініатюр, що ілюструють *Epistre au roi Richart*, автор вручає свій твір королю, а в іншій руці він тримає стяг нового ордену [36] (*див. Додаток Б.3*). Щоправда, стяг з «Вілтонського диптиху» позбавлений одного важливого елемента: на ньому немає агнця.

Все ж стяг символізує собою Англію. Підтвердження цьому було знайдено в 1992 році, коли після реставраційних робіт був виявлений стилізований острів на набалдашнику баннера. «Цей королівський трон, цей славний острів, / Велична ця земля, оселя Марса, / Нагадує собою рай, Едем. / Це – створена природою твердиня / Від пошестей заразних і війни. / Щасливе племя, хоч і світ малий; / Коштовний камінь це в оправі моря, / Яке віки надійним служить муром, / Чи пак для дому ровом захисним / Від заздрощів нещасніших країн: / Це – наша Англія благословенна...» [17, с. 102]

Король вручив своє царство Богородиці у вигляді баннера. Янгол вказує перстом на короля, Христос благословляє його, і Річард отримує острів назад. Відтепер він буде правити під покровительством Богородиці, з якою монарх уклав містичний шлюб. Він отримав божественну санкцію на правління.

Використання візуальної символіки стало однією з найважливіших складових політичної пропаганди монарха.

Найбільш повне втілення сакральної величі монарха, образу короля-миротворця і в той же час короля-хрестоносця, короля, що уклав містичний шлюб з власною країною та отримав Господню санкцію на своє правління, імператора на Землі, якому відкрито шлях до Царства Небесного, на нашу думку, було віднайдено саме в «Вілтонському диптисі», який став головним та найважливішим проявом візуалізації влади монарха.

«Коронаційний портрет» Річарда II у Вестмінстері (*див. Додаток Б.1*) також вражає сміливістю ієрархічної пози – це іконографічний тип Христа-Вседержителя. Зазвичай правителів зображали в профіль чи в три чверті. Річард же порівнює себе з Богом, він божественно призначений сакральний правитель [394, р. 126].

На обох полотнах помітна відсутність однієї важливої ознаки – смиренності. На офіційному державному портреті з Вестмінстеру така риса дійсно була б зайвою, проте в диптисі можливо виявити риси покори: Річард стоїть на колінах. Проте це лише знак чемності. Він дивиться Мадонні прямо в очі, і на його вустах грає усмішка. Річард чудово розумів силу свого образу.

Ці риси поєднують диптих з полотнами кращих італійських майстрів, що працювали при дворах перших Медічі, Сфорца чи римських пап Пія II, Павла II, Сикста IV. Зокрема, в схожому стилі виконані вівтар Сфорца (1494 р.) з уклінним Лодовіко Моро та його дружиною Беатріче д'Есте; вівтар Монтефельтро (1472–1474 рр.), вівтар Портінарі (1475 р.). В середньовічній традиції близьким до «Вілтонського диптиху» є уклінний портрет імператора Карла IV та його сина Вацлава Богемського, написаний, можливо, вчителем майстра, що створив шедевр англійської «інтернаціональної готики».

До речі, від жодного середньовічного короля не лишилося стільки прижиттєвих зображень, як від Річарда II. Експерт-мистецтвознавець Селбі Віттінгем у своїй роботі [437] проаналізував близько двадцяти прижиттєвих портретів Річарда II та запропонував їх хронологію. У своїх висновках С. Віттінгем відштовхується від ідеї, що біля 1386 р. Річард почав носити вуса та бороду у англо-саксонському стилі, а тому подальші портрети без бороди та вусів були або копіями більш ранніх, або свідомими ідеалізаціями монарха, а ось портрети з бородою до 1386 р. – це не індивідуалізовані зображення Річарда, а типізація – зображення типового, ідеального короля (про іконографічні типи «король з бородою» та «король без бороди» див. у наступному підрозділі).

4.5. Гендерні практики в конструюванні образу монарха⁸⁵

Останнім часом доволі актуальною стає тенденція перегляду соціальної та політичної історії з позицій гендеру, взаємовідносин статей, питань

⁸⁵ Див.: 225.

фемінності та маскулінності. Проблема середньовічних уявлень про стать доволі активно розробляється декілька останніх десятиліть західноєвропейськими та американськими науковцями.

Давно вважалося, що падіння та смерть короля Річарда II були особистісною трагедією, і що «особистість Річарда – його природні та успадковані риси, які розглядалися окремо від важливих подій в його житті – була головною причиною його падіння» [408, р. 221]. В останні роки естетична сторона характеру Річарда отримала нове вираження у поясненні його падіння. Річард Джонс, наприклад, зазначав, що «у будь-якому випадку фундаментальним обов'язком середньовічного короля було те, що він мав вести за собою на поле бою. Тим не менш, Річард був чуттєвою натурою. Його смаки були естетичними, а не військовими». Крім того, на думку Берті Вілкінсона, правління Річарда II «закінчилося повним провалом..., тому що йому не вистачало саме тих рис, які були йому потрібними і якими, на щастя, володів його дідусь... інстинкти воїна, якими він володів лише в більш екзотичних та менш популярних якостях естетики, любові до мистецтв, літератури, музики та іншим розумовим задоволенням» [цит. за: 408, р. 221].

Ентоні Стіл вважав, що фізична недієздатність Річарда II, яка не відповідала рицарським стандартам його батька, стала частиною психологічної травми короля [404, р. 8]. Жервес Метью писав, що, на відміну від діда та батька, Річард II ніколи не воював [цит. за: 329, р. 144]. Проте, як ми знаємо, ці твердження є абсурдними. Річард надавав рицарству та військовій справі достатньої ваги.

Образ Річарда II як анти-рицаря, анти-короля побутує і в середньовічній хроністиці. Томас Волсінгем у продовження своєї відомої тези про «рицарів Венери» пише: «Так що ті, хто проводив час навколо короля, не намагалися прищепити йому якості, притаманні великому рицарю, я не говорю про вміння вести війну, але про вміння, які підходять благородним королем в мирний час, такі як звичайне полювання чи соколине полювання й подібні навички, завдяки яким репутація короля покращується» [98, р. 248; 107, р. 170].

Насправді з трактату «Майстер гри» Едварда Норвічського ми знаємо, що Річард щороку в період з 3 травня по 14 вересня полював в королівських лісових угіддях, таких як, наприклад, Деламер. Він чекав на поляні в тенті, поки наляканий йоменами олень вискочить до нього, щоб влучно поцілити його з лука, або переслідував виснажену тварину разом зі своїми борзими на чолі з улюбленим ірландським вовкодавом Матісом [103, р. 109, 188]. З кожним полюванням посилювалася ідентифікація Річарда з оленем, як королем лісу. Легенда про камінь біля Бегшоту свідчить, що Річард на одному з полювань став жертвою нападу пораненої тварини і був врятований білим оленем, що став між ним та звірем. На дяку король заснував чотири таверни в цьому районі зі знаком білого оленя.

В 1386–1388 рр. Річард замовляв Волтеру Рауфу, своєму кравцеві, одяг для соколиного полювання, а в 1398 – 1399 рр. дублет, плащ та одяг «для турнірів та двобоїв» [408, р. 229]. В записах Гардеробу є витрати в 20 марок на меч короля. Вестмінстерський монах пише про участь короля в полюванні восени 1388 р. та в турнірах 1390 р. у Віндзорі та на Смітфілді. З рахунків Гардеробу також очевидно, що в цей час король придбав мисливський ніж та лук, а в 1399 р. витратив £ 77 13s. 4d. на соколів. Річард не був «денді» чи франтом, яким його зображають [353, р. 226, 233, 261, 263].

Щороку проводилися турніри – на Різдво при дворі та в квітні на свято Георгія Переможця, покровителя Ордена Підв'язки, у Віндзорі. Крім того, Річард II був організатором масштабних турнірів у Вестмінстері 1385 р. та в Смітфілді в 1386 р., у травні та в жовтні 1390 р. та в 1397 р. Смітфілдський турнір жовтня 1390 р. Річард використав як важливу дипломатичну акцію. Саме на ньому було укладено стратегічний союз з Вільгельмом, графом Остревантом [394, р. 95]. На турнірах, щоправда, Річард завжди підкреслював ієрархію, використовував їх, як стратегічні місії: сам участі в турнірах він не брав, а споглядав за всім, що відбувалося з помосту [394, р. 95].

Ще одним важливим фактором конструювання певних гендерних стереотипів відносно короля була відсутність у нього спадкоємця. Власних дітей Річард не мав ні від шлюбу з Анною, ні від семирічної Ізабелли.

Шлюб Анни та Річарда вважають «компаньйонським». Вони ровесники, за загальним враженням щасливі в шлюбі, не зраджували один одному та не мали дітей. Річард, можливо, свідомо наслідував бездітному шлюбу Едварда Сповідника та королеви Едіт, дочки графа Годвіна [266, р. 15–16].

Всі три святих, що супроводжують Річарда на Вілтонському диптиху, – Іоанн Хреститель, Едвард Сповідник та Едмунд Мученик – цнотливі. Цнотливими були і англо-саксонські святі, культурам яких протегував Річард.

Річард, вірогідно, міг бути прихильником цнотливого шлюбу⁸⁶ – «юридично встановленого шлюбу, в якому сексуальні стосунки відсутні за згодою обох сторін з огляду на благочестя» [266, р. 16]. Як доказ цнотливості Річарда та Анни часто приводять чеширську поезію, створену, наімовірніше, в колі Річарда II.

Так, поема «Чистота» схвалює дві моделі шлюбу: безстатевий шлюб Марії та Йосипа та цнотливий шлюб Авраама та Сарі, і засуджує реалії, що існували в біблійних містах Содомі та Гоморрі [266, р. 19]. Гавейн, головний персонаж поеми «Сер Гавейн та Зелений Рицар» (як вважається, алюзії на двір Річарда II), також цнотливий [див.: 10, с. 14–151]. І як головний доказ використовують поему «Перлина» [10, с. 152–217].

Рядки 205–215 наводять опис дівчинки-перлинки: «На ней жемчужный был венец / Увенчан маленьким букетом / Жемчужным – ни один цветок / Украшен не был самоцветом; / Волос не сдерживал чепец, / Они струились мягким светом, – / Так герцогиня во дворец / Должна входит в венце надетом! – / Оплечь власа ложились цветом, / Какой лишь золоту присужен, / Невинность чистая при этом / Цвела в сиянии жемчужин» [10, с. 163]. В цьому

⁸⁶ Як модель цнотливого шлюбу зазвичай використовувалося життє св. Сесілії (див. «Оповідь Другої законниці» у Чосера [14, с. 317–342]) – теологічне підкріплення та соціальне виправдання безстатєвого шлюбу, що практикувався парою в центрі двору.

описі дослідники ідентифікують королеву Анну Богемську. Цікаво, що при інвентаризації майна Річарда II, проведеного після повалення короля в 1399 р., була знайдена саме така «корона перлів», яку описано в поемі [89].

В рядках 778–782 в «Перлині» ще раз підкреслюється непорочність королеви: «Была ты дерзко норовистой / И оттеснила всех от Света, / Став первой по любви пречистой?/ Пречистой, да, отвечу честно, / И непорочной, без изъяна» [10, с. 195].

Апологетом цнотливого шлюбу виступає і Філіп де Мез'єр. Замість того, щоб оплакувати загибель королівства, яке лишилося без законних спадкоємців, – Англії в 1066 р. по смерті Едварда Сповідника – Філіп вихваляє правителів, які померли без природних спадкоємців своєї влади – Александра Великого, Юлія Цезаря, Августа. «Скільки доблесних людей було в Новому Заповіті – запитує він – імператорів, королів та принців, сповідників та мучеників, які пішли з цього світу, не залишивши прямих спадкоємців, і все ж пам'ять про яких більш відома, ніж та, що є про тисячу інших, що лишили прямих нащадків?» [цит. за: 266, р. 18]. Оминаючи мовчанням політичні ризики, пов'язані з розірванням лінії спадковості влади, він вживає стандарт абсолютної сексуальної чистоти апостола Павла до християнських королів: «хто може порахувати кількість королів та принців християнського світу, що жили у цноті, про яких пам'ять на небі та на землі славніша, ніж про тисячі інших, що виконували подружній обов'язок?» [цит. за: 266, р. 18]. Як приклад де Мез'єр називає Годфріда Буйонського (цнотливого холостяка) та імператора Генріха I з його дружиною Радегондою (цнотлива пара)⁸⁷.

Проте Дж. М. Бауерс в своєму дослідженні «Цнотливий шлюб: мода і тексти при дворі Річарда II» [266] наводить і контраргументи проти цнотливості Річарда II. Він згадує про підозри останнього в гомосексуальності: «Брехливий п'яний народ Лондона настільки ненавидів короля Річарда, що ледве міг

⁸⁷ Тут Філіп де Мез'єр плутає дві пари, що за легендою практикували цнотливий шлюб: імператора Генріха II та його дружину Кунегунду, а також Радегонду та її чоловіка, франкського короля Хлотаря I (який, до речі, цнотливим не був).

назвати його імя, щоб не додати: “Чорт забирай брудного педераста!”», – цитує Бауерс Фруассара [266, р. 20]. Також дослідник згадує і інші літературні образи, наприклад, Чосерівського Продавця реліквій, якого підозрюють у гомосексуальності, або Абсалома⁸⁸ з «Оповіді Мірошника» [13, с. 192–221]. У зв'язку з цим дослідник ставить слушне запитання: чи не був цнотливий шлюб Річарда II сексуальним лицемірством, яке видавалося за добродієсне християнське утримання? [266, р. 23]. Нам видається, що відповіді на подібне запитання ми не отримаємо ніколи. Проте це і не важливо для визначення політичного дискурсу, яким користувався та в якому жив Річард II.

Втім відсутність прямих спадкоємців ставила перед Річардом проблему визначення порядку спадкування англійської корони у разі його передчасної смерті. Автор *Eulogium Historiarum* повідомляє, що на жовтневому парламенті 1385 р. Річард II оголосив своїм спадкоємцем Роджера Мортімера [262, р. 595]. Вестмінстерський хроніст під 1387 р. вказує на порядок спадкування англійського трону на той момент: першим серед спадкоємців був Роджер Мортімер⁸⁹, граф Марч, син вже покійної принцеси Філіппи, онуки Едварда III, та Едмунда Мортімера, графа Марча. Слідом за ним у лінії спадкування корони йшли його молодший брат сер Едмунд Мортімер, дядько короля Джон Гонт, герцог Ланкастерський, та його син Генрі Болінгброк, граф Дербі [112, р. 192–194].

В той час як Джон Гауер в пролозі 1392 р. до «*Confessio Amantis*» називає Гонта та його сина «надією Англії» та зауважує, що ті одночасно є нащадками двох ворогів, Едварда II та Томаса Ланкастера, а тому зі своїм воцарінням принесуть у королівство мир [99, р. 2–6]. Автор *Eulogium* також зазначає, що на парламенті 1394 р. Гонт виступив з клопотанням про визнання свого сина, Генрі Болінброка, спадкоємцем корони у разі відсутності у Річарда дітей, проте нашоувхнувся на жвавий протест з боку графа Марча.

⁸⁸ Нагадаємо, що з Авесаломом у тогочасних хроністів асоціюється в першу чергу саме Річард II [див. нашу розвідку на тему політичного гебраїзму: 237].

⁸⁹ Роджер, до речі, був одружений з дочкою графа Кента, старшого єдиноутробного брата короля.

В 90-ті роки король взагалі зближається з боковими гілками династії Плантагенетів – Голландами (його єдиноутробні брати та їх діти) та Бофортами (незаконнонароджені діти Джона Гонта) [394, р. 159]. 4 лютого 1397 р. король узаконив Бофортів [91, р. 320], тим самим прирівнявши себе у прийнятті рішень до папи Римського.

З розповіді Вільяма Бегота у парламенті в жовтні 1399 р. стає відомо про його розмову з королем Річардом в Лічфілді, яка відбулася 1398 р. Річард нібито повідомив Беготу, що бажає зректися корони на користь герцога Омаля [21; а також: 333, р. 557–558]. Трактуючи цю історію, К. Гівен-Вілсон припускає, що таке насправді могло б відбутися виключно у випадку, коли Річард все-таки став би імператором.

В питаннях спадкоємства трону Річард проводив політику «розділяй та володарюй», свідомо вселяючи невпевненість у своє оточення. Як варіанти серед спадкоємців розглядалися граф Марч, граф Дербі та граф Ратленд, але жоден з них не був впевнений у своїй позиції. Річард II застосовував «стратегію високого ризику» по типу тієї, якою через двісті років користувалася і Єлизавета I Тюдор [394, р. 156].

Наразі важливою складовою у вивченні політичного образу Річарда II є не лише дослідження його мужності та цнотливості, але й питання позиціонованої юності короля [див. 316].

У вересні 1399 р. на відкритті парламенту, зібраного Генрі Болінброком, архієпископ Кентерберійський Томас Ерундел прочитав доволі нетривіальну проповідь, в якій порівнював колишнього короля Річарда з хлопчиком (*puer*), а нового – Генрі – з чоловіком (*vir*). Саме в цьому порівнянні корінилися як недолугість правління першого, так і право на трон другого. І це не дивлячись на те, що обом, і Річарду, і Генрі, на той час було по 32 роки.

В кожному пункті своєї проповіді архієпископ Ерундел підкреслює недоліки правління молодого короля: по-перше, це невміння юнака тримати слово; потім, його ненависть до правди та любов до лестоців; і нарешті дитяча схильність до правління за волею, а не за розумом. Наприкінці, архієпископ

підсумовує: «І ось на місці грайливої волі хлопчика муж нині править народом: і цей муж такий, що буде сказано: цар буде царювати, і він буде мудрим, і буде справедливо чинити суд на Землі».

Свідчення хроністів, поетів та інших сучасників Річарда II стосовно маскулінності (мужності) монарха доволі детально проаналізував в своїх роботах (основна з яких «Річард II: мужність, юність та політика, 1377–1399») сучасний англо-французький дослідник Крістофер Флетчер, який підходить до конструювання біографії монарха з позицій гендерної методології [ще раз відсилаю до: 316]. Ми ж вирішили залучити до розгляду також візуальні джерела, а саме мініатюри ряду середньовічних рукописів, на яких зображений останній англійський державець прямої гілки династії Плантагенетів (*див. Додаток Б.5*)⁹⁰. Серед мініатюр цих рукописів нами було виявлено два іконографічні типи зображення Річарда II:

- 1) Король, зображений юнаком з гладеньким обличчям (назвемо цей тип – «безбородий Річард»);
- 2) Король, зображений з роздвоєною англосаксонською бородою («Річард з бородою»).

Дві мініатюри з BL MS Harley 4380 f. 178 та Liber Regalis, f. 20 добре демонструють різкий контраст між зазначеними іконологічними типами і водночас відразу ж відкидають нібито слушне зауваження про те, що на початку правління Річард дійсно був безбородим юнаком, а наприкінці – цілком міг відпустити бороду. Так, перша з них ілюструє захоплення Річарда II в полон Генрі Болінгброком у серпні 1399 р., друга – коронацію Анни Богемської, дружини Річарда в січні 1382 р. Тобто на другій мініатюрі мав би бути 15

⁹⁰ Наведемо перелік цих рукописів за хронологією створення: Liber Regalis, 1382, London, Westminster Abbey, MS 38; BL Cotton MS Nero D VI, 1386–1399; Philippe de Mézières, Epistre au roi Richart, 1395, BL Royal 20 B VI; Jean Creton, La Prinse et mort du roy Richart (Book of the Capture and Death of King Richard II), c. 1401–c. 1405, BL MS Harley 1319; Jean Froissart, Chroniques, between c. 1470 and 1472, BL MS Harley 4380; Jean of Wavrin, Recueil des croniques d'Engleterre, c. 1470–c. 1480, BL MS Royal 14 E VI; Jehan Froissart, Chroniques, last quarter of the 15th c., BL MS Royal 14 D VI; Jean Froissart, Chronicles, late 15th c., BnF MS Français 2644; Jean Froissart, Chronicles, late 15th c., BnF MS Français 2646.

річний юнак, а не підстаркуватий бородатий монарх; тоді як на першій – 32-річний правитель Англії, а не розгублений юнак.

Якщо звернути увагу на хронологію створення рукописів, то в більш ранніх переважає іконологічний тип «Річард з бородою». Це рукописи: *Liber Regalis*; Cotton Nero D VI, 1386–1399; Harley 1319. Всі вони створені або за життя, або невдовзі по смерті монарха його сучасниками, і тому можливим є припущення, що їх зображення (особливо мініатюри т.зв. «Метричної історії», автор якої входив до найближчого оточення Річарда, в останні роки його життя) більш реалістичні та наближені до того, як насправді виглядав монарх.

В більш пізніх рукописах (Harley 4380; Royal 14 D VI; BnF MS Français 2644 та 2646) ілюмінатори віддавали перевагу типу «безбородий Річард» та зображали короля юнаком.

Наявність чи відсутність у англійського монарха бороди може асоціюватися з його зрілістю чи незрілістю відповідно. І звичайно, його вороги грали на подібній антитезі. Мініатюри типу «безбородий Річард» підтверджували наявні в хроніках та інших творах XV–XVI ст. топоси про короля-юнака. Річарду приписувалася схильність до неймовірної розкоші та екстравагантності в одязі, відсутність воєнного духу та військового хисту, непостійність, жіночність, йому навіть закидали звинувачення в содомії та гомосексуальних зв'язках з деякими людьми з його оточення. «Безбородий король» не здатний правити, у нього відсутні сакральні права на трон.

Відповідно тип «Річард з бородою» використовується, як вже зазначалося, або в офіційних документах його правління (коронаційне ордо та збірник документів), або у прихильних до монарха хроністів (Жан Кретон та більш пізній автор – Жан де Ваврін, бургундський солдат близький до двору Едварда IV Йорка). Король зображується з бородою та всіма регаліями, що має підкреслити його право на трон та королівську велич. Не важливо, скільки років фізичному тілу монарха, його символічне тіло завжди доросле.

Прижиттєве зображення Річарда II з бородою зустрічається в Уайтемській церкві Всіх Святих в Оксфордширі, де збереглися два вітражі кінця XIV ст., на

яких зображені середньовічні святі. Як вважають дослідники, моделями для цих святих слугували сам Річард II та його дружина Анна Богемська. А моделлю для Річарда був не хто інший, як Едвард Сповідник.

Цікавою в цьому контексті деталлю є зображення Річарда на Вілтонському диптісі без бороди. Король сам був замовником цього шедевру, здійсненого наприкінці його правління. Імовірно, пояснення можна віднайти в тому, що бороди не було ні в янголів, ні в Адама до гріхопадіння, безбородими в середньовічному фольклорі уявлялися й перші люди. Безбородість сприймалася як ознака аскетизму, смутку, каяття, навіть божественності. В XII ст. вважалося, що бриті священники своїм виглядом нагадують янголів в їх божественності і дітей в їх невинності та смиренні.

Слід зазначити, що не лише вороги, а й сам Річард II грав на сприйнятті сексуальності середньовічним суспільством. Монарх, який не мав дітей, після смерті першої дружини оголосив їхній шлюб цнотливим, а за другу дружину взяв семирічне дівча. З огляду на це та спираючись на аналіз візуальних практик й репрезентативних стратегій монарха дозволимо собі висунути гіпотезу, що Річард II пропагував ідею містичного шлюбу з власним королівством. Саме цей концепт в подальшому доволі вдало буде розробляти Єлизавета I Тюдор.

4.6. «Король на відстані»: придворний церемоніал та ідеологічні акції монарха

З X ст. король Англії приносив клятву, що складалася з трьох елементів: захищати Церкву, підтримувати мир в королівстві та відправляти правосуддя. В 1308 р. у клятві Едварда II вперше прозвучав четвертий елемент – відстоювати закони королівства. У відповідності до Великої хартії вольностей, відомий англійський правник середини XIII ст. Генрі Брактон зазначав, що «король нижче Бога та нижче законів». Король Англії стояв приблизно між середньовічним французьким монархом та сучасним конституційним

монархом. У витонченому формулюванні Джона Фортеск'ю Англія була «*dominium regale et politicum*», тобто поєднувала в собі королівське та політичне панування. Вона мала «змішану конституцію» (*mixed constitution*), що відрізняло її від сусідів [394, р. 25]. Король правив для «загального блага». Він не правив виключно у власних інтересах. Лише тиран міг робити подібне. Праця на загальне благо вважалася християнським принципом, а тиранія паплюжила ім'я Бога. Як говорили англійські послы французькому королю в 1439 р., «Бог створив не свій народ для князів, навпаки, він створив принців для служіння та збагачення його людей» [цит. за: 394, р. 25].

Автор «*Eulogium Historiarum*» зображає яскраву картину придворного церемоніалу, коли король сидить на троні в оточенні придворних, і той, на кого впаде його погляд, змушений тої ж миті впасти на коліна: «По торжественным дням, в которые он [*мається на увазі Річард II*] по обычаю пользовался инсигниями, он приказывал приготовить себе в зале трон, где он, выставляя себя напоказ, имел обыкновение сидеть с полудня до вечера, ни с кем не говоря, но каждого окидывая взглядом. И когда он на кого-нибудь смотрел, тому человеку, какого бы он ни был ранга, следовало преклонить колени» [цит. за: 160, с. 30]. Такий образ монарха доволі сильно контрастує з усталеними в Англії уявленнями про королівську владу та королівські прерогативи. На останньому етапі свого правління Річард II, за влучним виразом В. Е. Крусмана, все більше постає перед нами в образі італійського тирана епохи Кваттроченто: «Якщо колись на практиці, рівно як і в теорії, англійський правитель був самодержавцем, то таким з початку 1398 р. став Річард II» [165, р. 527].

В березні 1398 р. герцоги Омерль та Суррей отримали безпрецедентне право без суду та слідства заарештовувати та виносити вирок у справах, пов'язаних зі зневагою монарха [106, р. 180–181]. Це було явним порушенням п. 39 Великої хартії вольностей, за яким дворянство мало право на суд рівних [426], проте підіймало монарха на нечувані до того в Англії висоти.

Поступово Річард відходить від образу короля-воїна, яким був його дід та мав стати його батько. В побуті виникає вишуканість та витонченість, при дворі

Річарда II відчутно зростає присутність жінок. Саме за Річарда була проведена перша креація титулу «герцогині в своєму праві» (1397 р.). Жінки приймалися до Ордену Підв'язки у якості леді. Придворне суспільство було доволі сильно фемінізованим [425, р. 25–28]. Деякі дослідники вважають, що устрій двору революціонізував чисельний та космополітичний почет королеви Анни Богемської, першої дружини Річарда [181]. Чи не найосвіченіший та інтелектуально розвинений представник династії Плантагенетів, Річард II був власником чималої бібліотеки, цінував вишукану кухню (збереглася кулінарна книга його власного кухаря) та запровадив використання носової хустинки. Англійський двір став культурним центром, прихистком для освічених людей та митців. Таким чином, при його дворі відбувається «інституціоналізація естетики» [408, р. 234].

Певним проявом репрезентації влади та її символічним вираженням, можна вважати в'їзд короля до Лондону в 1392 р., в якому явно проступає паралель з в'їздом Ісуса Христа в Єрусалим. Конфлікт між монархом та Лондоном відбувся на початку того ж року та призвів до переносу двору, королівської адміністрації та судів в Йорк [98, р. 286–288]. Ця ж процесія стала повторною акламацією, новим визнанням з боку лондонців та встановленням нових зв'язків монарха з жителями столиці. Саме тому процесія 1392 р. мала перевершити коронаційну і мала особливий характер. Основне джерело, яке описує дану подію, – латинська поема Річарда з Мейдстона, можливого очевидця подій, вже своєю назвою «Про згоду між королем Річардом II та громадянами Лондону» підкреслює її мотиви [90].

Єдина ідея цього дійства – оновлення й очищення міста та водночас позиціонування Річарда II як божественного монарха. Лондон втілює в собі Новий Єрусалим, а Річард – Христа, Спасителя. В четвертій сцені, яка розігралася перед монаршим кортежем, ніби сам Іоанн Хреститель промовляє «Се Агнець та Господь!». В цій сцені Річард отримує епіфанію, стає Христом Євангелії, добрим та всепрощаючим Вчителем, а не грізним Судією. Фінальне

примирення проходить в Вестмінстері, де королева Анна виконує роль заступниці, яка в свідомості людей відводилася Діви Марії [162, р. 303–304].

Образ королеви як Діви Марії та Естер характерний для тогочасної свідомості. Вона слухняна, милосердна заступниця, радниця та прохач. Анна Богемська зробила клопотання перед королем складовою частиною свого королівського повсякдення. Тільки не прибувши до Англії, в 1381 р. вона заступається за селян після повстання Вота Тайлера. В 1384 р. клопоче перед королем за збереження життя Джону Нортгемптону. 1388 р. марно молить апелянтів лишити життя Саймону Барлі. В 1392 р. виступає примирителем у суперечці короля та лондонців. Єдине прижиттєве зображення також показує її прохачем: на колінах вона просить короля надати хартію місту Шрусбері [394, р. 160].

Такий самий образ королеви – вірної Христу, відомої своїми добрими справами, піклуванням про бідних, пригнічених, хворих та вдів, а також залагоджуванням суперечок – конструюється і в епітафії, що її замовив Річард II в 1395 р. на їх спільний нагробок [89].

Того ж 1392 р. над воротами Лондонського мосту була встановлена статуя короля та королеви – постійне нагадування лондонцям про присутність королівської влади [394, р. 128]. Ця подія влучно підходить, для запропонованої А. М. Масловим адекватної інтерпретації поеми Річарда Мейдстона як втілення ідеї встановлення в Лондоні видимого порядку і гармонії [173, с. 95].

Характерним є й подальший розвиток ідеологічної політики Річарда II. По-перше, в 90-х рр. він відмежовується від лоллардів, хоча й не розпочинає репресій, проте й не потурає ересі, зосереджуючись на «канонічних» культах. По-друге, після смерті дружини в 1394 р. король оголошує їх сумісне життя непорочним. Укладання нового шлюбу з французькою принцесою (семирічною дитиною), на нашу думку, можна трактувати, як прояв ідеологічної концепції монарха: він вже одружений з власною державою. Річард в поемі Мейдстона: Паріс, Троїл, Авессалом та Соломон з Нової Трої. Автор фактично створює

ідею шлюбу короля та його міста [про ідею шлюбу правителя та міста, див. роботу М. А. Бойцова: 162]

Розпорядок дня короля визначався безперервними ритуалами та церемоніями [394, р. 110]. При зустрічі королю треба було вклонитися і відвести від нього погляд [394, р. 116]. Як вважають дослідники, Річард намагався копіювати ритуали французького двору королів з династії Валуа [394, р. 114]. Проте жоден з французьких королів між 987 та 1789 рр. не був позбавлений влади силою, скинутий, вбитий або страчений, на відміну від низки англійських монархів⁹¹.

Лінн Стейлі у своїй праці «Мова влади в епоху Річарда II» [403] вважає правління Річарда II відправною точкою програми сакралізованого королівства в Англії. «Розмова про сакральність», на думку дослідниці, стала визначальною ознакою зрілого правління Річарда II [403, р. 104]. Стейлі також вважає, що євхаристичний сакраменталізм Річардом було успадковано від французького короля Шарля V. Перш за все історикиня підкреслює «сакраментальне значення коронації» [403, р. 84], яка пов'язує особу монарха з «політичним тілом». Мета цієї теорії – представити тенденційне зображення всього королівства, об'єднаного та гармонізованого під єдиною короною.

Цікаво, що Метью Ч. Браун у своїй статті «“Три королі з Кельну” та політична теологія Плантагенетів» [268] вивчаючи те, як молодий король Едвард III після здійсненого ним перевороту 1327 р. спробував відновити престиж англійської монархії, звертає увагу на ідею сакрального царства, яку розробляє цей монарх. Створення Едвардом нового іміджу сильно залежало від міфологічних та історичних моделей. Літературні та культурні контексти цієї едвардіанської програми були сформовані з особливим акцентом на фігури святого Георгія і короля Артура. Сам Браун звертає увагу на ще одну модель –

⁹¹ Від Нормандського завоювання до Славетної революції 1688 р. можна пригадати війни Матильди та Стефана, Генрі II з його синами, виступи баронів проти Джона Безземельного та Генрі III, повалення та вбивство Едварда II, повалення та вбивство Річарда II, Війни Троянд зі смертями Генрі VI, Едварда V та Річарда III, і як завершення цього переліку – Англійську революцію середини XVII ст. зі стратою Чарльза I та Славетну революцію з вигнанням Джеймса II.

модель трьох біблійних королів, або волхвів, та аналізує той потенціал, який символіка «трьох магів» відкрила для політичних цілей Едварда III в середині XIV століття. Нам це дослідження цікаве в першу чергу виявленням континуїтету у політичній ідеології діда та онука. Річард II не був повним новатором в розбудові «сакральної моделі держави» в Англії XIV ст. Ернст Канторович в своїй праці добре показав всю привабливість «сакралізованої монархії» з її ідеєю «двох тіл» для будь-якого середньовічного правителя [160]. І по суті, як це не дивно, щоб виправдати свою узурпацію, Генрі IV також вдався до цієї теорії, продовжуючи справу Річарда.

Для Річарда II доволі важливим було усвідомлення власної королівської прерогативи. Як повідомляє Вестмінстерський літописець, в січні 1386 р. Річард з королем Вірменії Левоном відвідує скарбницю Вестмінстерського абатства, щоб помилуватися королівськими інсигніями [112, р. 155–157]. Усвідомлення власної величі формувало політичні стратегії монарха.

9 грудня 1391 р. лондонець Вільям Мілденхейл опинився в канцелярії, де визнав свою вину в тому, що приховував від короля злі наміри свого покійного батька Пітера Мілденхейла. Той нібито не раз говорив, що король не вміє управляти і хай би він назавжди лишився у «відхожому місті» (*latrine*) замість того, щоб правити королівством. Також Пітер говорив, що короля дуже легко захопити, коли він, як зазвичай у супроводі дванадцяти охоронців, їде з Шину до Лондона. Вільям був заарештований за це зізнання, але згодом помилуваний королем в обмін на заставу, яку внесли його родичі та друзі на суму в 300 фунтів стерлінгів. Також Вільям дав обіцянку на майбутнє говорити про короля лише з повагою та доносити на кожного, від кого він почує недостойні слова про короля [42, р. 527]. Подібні справи стають новинкою для Англії кінця XIV ст., але цілком відповідають уявленням Річарда II про зраду та посягання на королівську велич.

Найбільш чітку та обґрунтовану заяву про роль королівських перогатив в уряді, яка коли-небудь була виголошена у середньовічній Англії, зробили судді на двох комісіях в Ноттінгемі та Шрусбері в 1387 р., відповідаючи на запитання

короля. Вони вказали на те, що прерогативою короля є вибір радників, що ті в свою чергу несуть персональну відповідальність виключно перед королем, а не перед парламентом; сам парламент залежить від волі короля, який може як скликати парламент, так і розпустити його; парламент без згоди короля не міг проводити судові провадження або ратифікувати міжнародні угоди. Спроби завадити прерогативі трактувалися як зрада [353, р. 221].

24 квітня 1395 р. було сплачено £ 650 по контракту за виготовлення усипальниці та скульптурних зображень (еффігій) короля і королеви в Вестмінстерському абатстві. Епітафія, написана на їх могилі, імовірно, була замовлена самим Річардом та відображає те, як він хотів, щоб його запам'ятали. В рифмованих латиною куплетах король (чи автор епітафії) порівнює себе з Гомером, відзначаючи свою мудрість, чесність, передбачливість та чистоту. Річард зазначає, що він був «другом Церкви», який «переміг єретиків», а також «всіх, хто порушував королівські права» [88].

Річард II також добре знав, як справити враження на оточуючих. Зустріч з Шарлем VI в Ардрі в 1396 р. він використав задля демонстрації своєї величі. Щоразу з'являючись на публіці, король був у новому розкішному вбранні і надзвичайно вирізнявся на фоні Шарля, який три дні поспіль не змінював свого скромного наряду. Загальні витрати на зустріч в Ардрі склали близько $\frac{1}{4}-\frac{1}{5}$ від річного бюджету Англії [394, р. 109]. За влучним виразом Найджела Сола, Річард дійсно був «чи то актором, чи то шоуменом до кінчиків пальців» [394, р. 114].

Річард II взагалі відрізнявся екстравагантним гардеробом. Так, із збережених документів ми дізнаємося про «ханселін, прикрашений п'явками з дорогоцінних каменів, 15 морськими равликами та 15 мідіями з позолоченого срібла, і ще 15 раковинами молюсків з білого срібла», а також про «дублет, розшитий золотими апельсиновими деревами і прикрашений сотнею апельсинів з позолоченого срібла» [408, р. 228].

Річард II любляв французьку моду, він прийняв до свого гардеробу «особливий комір» у французькому стилі, який можна побачити на

Вілтонському диптисі [114]. В правління Річарда при англійському дворі увійшли в моду обтягуючі панчохи, гострий носок черевиків, довгі широкополі упеленди, які носили представники обох статей, рукава «волинкою» та теплі зимові галоші з фризю [408, р. 230–231]. Річард II також вважається винахідником кишенькової носової хустинки⁹². Дж. Б. Стоу аналізує в своїй статті 1995 р. [408] цей кейс і задається запитанням: навіщо Річардові було винаходити носову хустку?

Дж. Б. Стоу встановив, що з 1384–1386 по 1395–1398 рр. Річард п'ять разів замовляв носові хустинки своєму кравцеві: в 1384–1386 рр. це співпало з формуванням нової придворної «партії» монарха, в 1386–1388 р. – з його показовим протистоянням апелянтам, в 1391–1393 рр. – з відновленням особистого правління, в 1393–1395 рр. – з заключенням нового шлюбу⁹³ та в 1395–1398 рр. – з посиленням власного положення. При цьому в джерелах фіксується зміна формулювань. В 1386 – 1388 рр. додано інформацію про портативність хустки – «щоб міг носити в руці», а в 1395–1398 рр. замовлення звучить наступним чином: «11 порцій реймської льняної тканини для чистки носа короля» (можливо, Річард дарував хустки придворним) [408, р. 232–233]. Адже король прагнув створити нову придворну «партію» і в 1384–1386 рр. почав формувати внутрішнє коло юних друзів та радників – «нових людей» короля – щоб ствердити свою незалежність від магнатів та парламенту [408, р. 227].

Патрисія Еберлі для позначення політичних принципів Річарда II ввела термін «політика придворного стилю» (*the politics of courtly style*):

⁹² Зазвичай цей винахід короля сприймався в негативному ключі та використовувався для зображення Річарда в традиційному вігському («любов Річарда до мистецтва, його шлюб з сексуально безпечною дитиною, його використання французької носової хустинки стали доказом чуток, що він, як і Едвард II, був гомосексуалістом», – писав Джон Гарднер в 1971 р. [141, р. 403]) чи психоісторичному («Річард – егоцентричний нарцис, продумано і ретельно одягнутий, дуже обережний зі своєю зовнішністю та зачіскою. Він регулярно приймав ванну, незвична для того часу звичка, і був винахідником носової хустки», – додавала Вівіан Грін в 1993 р. [цит. за: 406, р. 223]).

⁹³ Саме тоді у Франції фіксується перше використання носової хустки. Тобто вона була винайдена саме в Англії та занесена до Франції, а не навпаки, як вважають деякі дослідники.

«культивування Річардом величності в стилі його двору, свідомо та як засіб посилення його авторитарного правління» [цит. за: 408, р. 227].

При цьому, Річард II та його двір вели мандрівний спосіб життя. Найджел Сол наводить приклад переміщень короля в 1393 р.: перші тижні січня він провів у Елтемі, Шині та Віндзорі; 17 січня відбув на відкриття парламенту у Вінчестер; три тижні потому повернувся у Віндзор через Фарнхем; вісім тижнів переїздив між Елтемом, Етхемпстедом та Шином; 23 квітня проводить у Віндзорі щорічне свято Ордену Підв'язки; в травні-червні мандрує Кентом, зупиняючись в Рочестері, Оспрінзі та Кентербері; червень проводить на полюванні у Віндзорі; в липні полює в Даунтоні та Кренборн Чейз; в серпні-вересні відвідує Корф, Солсбері, Больє та Вінчестер; у жовтні повертається до Віндзору; листопад проводить в Шині, а Різдво святкує у Вестмінстері [394, р. 112].

Цілком імовірно, що Річард був для міського населення найвідомішим особисто королем з династії Плантагенетів [420, р.321–322]. За десятиріччя він відвідав понад п'ятдесят англійських міст. Він дарує нові привілеї Йорку та Шрусбері, встановлює тісні економічні зв'язки з деякими купецькими родинами Лондона.

На думку Н. Сола, Річард маніпулює двома моделями «*kingship of distance*» (модель «відстані») та «*kingship of intimacy*» (модель «близькості»). З одного боку, для всіх (магнатів, парламенту, лондонців тощо) він – богоподібна ікона правління, а з іншого, він за панібрата зі своїми чеширськими гвардійцями (що кличуть короля на прізвисько «*Ducun*» [392, р. 876]) та найближчим оточенням (радниками та фаворитами) [394, р. 119–121]⁹⁴. Для порівняння, до речі, цікавим втіленням першої моделі може слугувати образ Генрі VII Тюдора, а другої – його сина Генрі VIII.

⁹⁴ На підтвердження думки Н. Сола можна провести порівняння картин «Річард на троні» з *Continuatio Eulogium* та «Річард, що впізнав Гауера і запросив його до себе на баржу» (історія, яку сам поет розповідає в першій редакції свого *Confessio Amsntis*) [402, р. 74–75].

Річард вважав себе королем, що мав виконувати роботу Бога на землі, створити Царство Боже на землі. В Англії формується щось на кшталт прото-абсолютної монархії. Слідом за Н. Солом, назвемо її «персональною» або «особистісною» (*personal monarchy*). 1397–1399 рр. в Англії – це був час, коли Річард II найрішучішим чином використовує своє право на здійснення суверенітету та реалізацію королівських прерогатив. В своїх репрезентативних практиках Річард обирає роль Христа-Спасителя, Христа Євангелії. Він уклав містичний шлюб з Богородицею і отримав божественну санкцію на правління. Вибудовується мессіанський образ публічного іміджу короля та здійснюється спроба підняти монархію до квазі-релігійного статусу. Король в Тауері вважав, що узурпатор не може забрати у нього незриму корону, адже божественного призначення на владу неможливо зректися. Злочин проти величності – злочин проти теократичного напіврелігійного аспекту королівської особи. Повстання проти короля – це повстання проти Бога.

Загалом, ми доходимо висновків, що англійський король Річард II Плантагенет шляхом провадження певних політичних, символічних, ідеологічних змін намагався вибудувати власну політичну програму, основними складовими якої були посилення влади та авторитету монарха. Потужними важелями в створенні сакрального образу правителя були репрезентативні практики та візуальні «нарративи». Наприкінці правління Річард перетворюється на ікону – богоподібного та всемогутнього монарха, стає попередником Едварда IV та перших Тюдорів у формуванні «нової монархії».

ВИСНОВКИ

В хроніках Річарда II Плантагенета характеризують як потенційного тирана – зарозумілого, владного, мстивого, дратівливого, схильного до проявів насильства, а з іншого боку він – слабкий, вразливий, молодий, екстравагантний, примхливий, манірний, він купається в розкоші і ним легко маніпулювати. Проте дискурсивний аналіз масиву джерел (хронік, офіційних документів, актових матеріалів, листів, трактатів, пророцтв, політичних поем, літературних творів та іконографічних джерел) дозволяє реконструювати політичну концепцію Річарда II.

Ентоні Стіл вважав, що Річард II все життя страждав від едіпового комплексу і всі його проблеми ґрунтувалися на одержимості пам'яттю батька. Найджел Сол описує короля, який прагне до суспільного визнання, грає роль на театральній сцені і, через свій «нарцисичний характер» не пробачає тих, хто кинув йому виклик. Тоді як, Джона Тілмена пише про Річарда II, що дивився в майбутнє. Майбутнє, яке у Франції, а не в Англії, було виражене в особі Луї XIV. Систематизація історіографічного доробку з вказаної теми виявила відсутність комплексного дослідження політичних практик та уявлень Річарда II та підтвердила актуальність обраної теми.

Оцінка перипетій історичного буття кінця XIV ст., дозволяє констатувати, що політичні погляди Річарда II формуються під впливом близького оточення, в результаті існування певного діапазону читання та внаслідок власних вражень від Селянського повстання, а також з огляду на протистояння в Раді та з боку парламенту. Боротьба з «політичною» опозицією феодального типу – лордами-апелянтами – відіграла важливу роль у становленні Річарда II як державця «нового типу».

Коли ж Річард все ж таки спромігся зосередити владу в своїх руках, він спрямовує свої політичні дії до чітко намічених цілей: підвищити авторитет англійської корони, посилити владу монарха та його контроль над підданцями.

В період відносного політичного спокою Річард II ретельно вибудовує нову «фракцію» прибічників на кшталт *affinity*, майстерно використовуючи для цього систему патронажу, земельних пожалувань, а також символічні репрезентаційні засоби, які допомагають сформувати та укріпити нову дискурсивну спільноту. При цьому погляди Річарда на природу та функції аристократії певною мірою суперечили традиційним уявленням епохи Едварда III. Все частішими стають безземельні пожалування, які підтримуються грошовими рентами. Річард вдосконалив та розвинув систему того, що прийнято називати «бастардним феодалізмом» до рівня неперевершеного будь-яким іншим середньовічним монархом.

Введення в Раду «нових людей»: рицарів та клерків, а також все більше перетворення Королівської Ради на Вузьку, коли було достатньо трьох – п'яти присутніх для прийняття рішення, ще більше відображає посилення англійського монарха. Саме в Раді концентруються основні важелі управління державою, особливо після розпуску парламенту в Шрусбері.

Саме за часів Річарда II в Англії народжується «державна служба» – ядро професіоналів, які мали отримувати винагороду виключно від короля і чия професійна діяльність мала бути зосереджена виключно на службі королю, складається «джентрі-орієнтоване правління», відбувається демілітаризація та політизація королівського *household*. Була створена неформальна мережа, яка з'єднувала *household* з окремими регіонами королівства. Корона розраховувала, що місцеві жителі будуть діяти як агенти влади, здійснювати владу від імені короля при майже безпрецедентній відсутності контролю. Функція величності полягала у формуванні центру влади, який би був так само ефективний в мирний час, як і у воєнний. Цей період в історії Англії цілковито можна назвати за суттю «рицарською», а за формою «комполитарною» монархією.

Річард II поступово відходить від образу короля-воїна та формує певне, нове бачення короля-миротворця. Король-миротворець в подальшому мав стати королем-хрестоносцем, втіленням чого було створення проекту Ордену Страстей Господніх. Але в той же час дипломатія Річарда II – агресивна,

енергійна, рішуча, груба та ефективна. Король бореться за гегемонію Англії в Західній Європі, тому миротворчі тенденції в Столітній війні можна трактувати лише як тимчасове явище, вигідне англійській короні.

Король також прагнув підкорити Ірландію та можливо, навіть, створити там васальне королівство. Інтерес до Ірландії, який став для Річарда фатальним, тим не менш добре репрезентує політичні ідеали англійського монарха, як державного діяча: ретельно розібратися в проблемі, мирно її врегулювати, зокрема, вразивши розкішністю церемоніалу та отримавши матеріальний зиск.

Втіленням імперських амбіцій стало відновлення Річардом системи традиційних англо-німецьких зв'язків, яку в подальшому підтримували та розвивали його наступники. Сам Річард II з одного боку претендував на імператорську корону Священної Римської імперії, з іншого ж позиціонував себе «імператором» Британських островів.

Річард II послідовно займався створенням нового образу себе – нова титулатура, нова політична мова, використання візуальних образів, формування «дистанції», що відділяє короля від його підданців. Він хотів, щоб його вважали далеким, величним і всесильним королем з його «коронаційного портрету». До того ж Річард умів створювати медіа-події довкола себе. Король ставив себе у центрі кожного публічного чи придворного ритуалу. Турнір в Смітфілді та акламаційний в'їзд до Лондону можна сприймати як цеглинка в конструюванні нового образу монарха. Розвиток церемоній та літургійна пишність монархії стали характерними ознаками його правління. Англійський двір став культурним центром, прихистком для освічених людей та митців. Король свідомо проводив «політику придворного стилю».

Аналіз гендерних практик засвідчує, що сам Річард свідомо позиціонував себе благочестивим, молодим, невинним, безстатевим. Вірність Річарда Едварду Сповіднику була пов'язана з їх спільною рисою – бездітністю. Сам Річард II не піклувався про потомство, бо вважав себе «імператором останніх днів» з сучасних йому політичних пророцтв.

Спираючись на аналіз візуальних практик й репрезентативних стратегій монарха припускаємо, що Річард II пропагував ідею містичного шлюбу з власним королівством. Виразниками релігійної політики короля стали рицарі-лолларди, яких по аналогії з «політичними гугенотами» часів релігійних війн у Франції, пропонуємо називати «політичними вікліфітами».

Розкішний придворний церемоніал, зміна алгоритму звертання до монаршої особи, введення поняття монаршої гідності, створення особистої гвардії королівських охоронців, все це переконувало Річарда в його власній величі. Зосередившись на розробці церемоніальних та ідеологічних аспектів монархії, Річард II фактично сформулював радикально нове бачення політичного правління в Англії – проект так званої «персональної» чи «особистісної» монархії. Якщо колись середньовічний англійський монарх був самодержавцем, то таким став після 1398 р. Річард II. Проте в XIV ст. військові, фінансові та бюрократичні ресурси монархії були недостатніми, щоб підтримувати королівську владу на рівні абсолютистських планів короля без основи довіри між сувереном та підданими. Річард II не став «абсолютним імператором з преторіанською гвардією», а лишився аристократом XIV ст. з відпрацьованою концепцією королівських прерогатив та приватними армією і почтом.

Отже, на основі аналізу політичних практик Річарда II в період його самостійного правління в 1389–1399 рр., можна зробити висновок про існування у короля власної політичної концепції та уявлення про владу.

СПИСОК ВИКОРИСТАНИХ ДЖЕРЕЛ

ДЖЕРЕЛА

1. Анонимная хроника аббатства св. Марии в Йорке. *Хрестоматия по истории средних веков. Т.2. Ч. 1.* / под ред. Грацианского Н. П., Сказкина С. Д. Москва : Гос. учебно-пед. изд., 1938. С. 76–87.
2. Второй статут “De Provisoribus” 1390. *Английская реформация (Документы и материалы)* / под ред. Ю. М. Сапрыкина. Москва : Изд-во МГУ, 1990. С. 18–19.
3. Второй статут “De Praemunire” 1393. *Английская реформация (Документы и материалы)* / под ред. Ю. М. Сапрыкина. Москва : Изд-во МГУ, 1990. С. 19.
4. Капгрев Д. Хроника Англии (фрагменты). *Английская деревня XIII – XIV вв. и восстание Уота Тайлера* / сост. Е. А. Косминский, Д. М. Петрушевский. Москва-Ленинград, 1935. С. 194–195.
5. Ленгленд У. Видение Уильяма о Петре Пахаре / перевод, вступительная статья и примечания Д. М. Петрушевского. Москва-Ленинград : Изд-во АН СССР, 1941. 276 с.
6. Льюль Р. Книга о рыцарском ордене // Льюль Р. Книга о любящем и возлюбленном. Книга о рыцарском ордене. Книга о животных. Песнь Рамона / подг. В. Е. Багно. Санкт-Петербург : Наука, 2003. С. 71–132.
7. Петиция Джека Шэрпа / введение, перевод и примечания Е. В. Кузнецова. *Англия в XIV – XVII вв. Проблемы генезиса капитализма: сборник статей.* Горький, 1974. С. 73–74.
8. Пісня про Роланда / пер. з старофранцузької В. Пащенко, Н. Пащенко. Київ : Либідь, 2003. URL: http://www.ae-lib.org.ua/texts/_la_chanson_de_roland__ua.htm#06 (дата звернення: 30.10.2016)

9. Статут 1393 г. // Эшли У. Дж. Экономическая история Англии в связи с экономической теорией / У. Дж. Эшли; пер. Н. Муравьева. Москва, 1897. С. 313–314.
10. Сэр Гавейн и Зеленый рыцарь : [сб. средневековых английских поэм] / пер. со среднеангл. Н. Резниковой и В. Тихомирова. Москва : Аграф, 2006. 320 с.
11. Уолсингем Т. Английская история. *Английская деревня XIII–XIV вв. и восстание Уота Тайлера* / сост. Е. А. Косминский, Д. М. Петрушевский. Москва-Ленинград, 1935. С. 175–194.
12. Хигден Р. Полихроникон (фрагменты). *Английская деревня XIII–XIV вв. и восстание Уота Тайлера* / сост. Е. А. Косминский, Д. М. Петрушевский. Москва-Ленинград, 1935. С. 195–202.
13. Чосер Дж. Кентерберійські оповідання. Частина I / пер. із англ. Максим Стріха. Львів : Астролябія, 2019. 528 с.
14. Чосер Дж. Кентерберійські оповідання. Частина II / пер. із англ. Максим Стріха. Львів : Астролябія, 2019. 544 с.
15. Чосер Дж. Книга о королеве. Птичий парламент / пер. с англ., предисл. и коммент. С. Александровского. Москва : Время, 2004. 224 с.
16. Чосер Дж. Троил и Крессида / пер. М. Бородинской // Джеффри Чосер. Троил и Крессида. Роберт Хенрисон. Завещание Крессиды. Уильям Шекспир. Троил и Крессида / Издание подготовили А. Н. Горбунов, М. В. Оверченко, Н. Т. Пахсарьян. Москва : Наука, 2001. С. 5–307.
17. Шекспір В. Річард II / пер. з англ. Валентина Струтинського // Шекспір В. Твори в шести томах. Том 3. Київ : Дніпро, 1985. С. 82–161.
18. Эгидий Римский. Трактат “О правлении государей” / пер. Н. В. Ревякиной и Т. Б. Рябовой // Антология педагогической мысли христианского Средневековья / сост. В. Г. Безрогова, О. И. Варьяш. Москва : АО Аспект Пресс, 1994. Т. 2. С. 156–169.
19. A Book of London English, 1384–1425. *The Reign of Richard II from minority to tyranny 1377–1397: selected sources translated and annotated* / by Alison

K. McHardy. Manchester and New York : Manchester University Press, 2012. P. 118–120.

20. A Chronicle of the Kings of England. From the Time of the Romans Government, unto the death of King James / By sir Richard Baker. London, 1684. 750 p.

21. A Chronicle of London from 1089 to 1483 by Anonymous. URL: <http://www.gutenberg.org/files/27027/27027-h/27027-h.htm> (дата звернення: 31.05.2020)

22. A Collection of all the Wills, now known to be extant, of the King and Queens of England, Princes and Princesses of Wales, and every branch of the Blood Royal, from the Reign of William the Conqueror, to that of Henry the Seventh exclusive, with Explanatory Notes, and a Glossary. London : Printed by J. Nichols, printed to the Society of Antiquaries, 1780. 430 p.

23. A Journal of the Clerk of the Council during the Fifteenth and Sixteenth Years of Richard II // Baldwin J.F. The King's council during the Middle Ages. Oxford : At the Clarendon Press, 1913. P. 489–504.

24. BnF Latin 10483-10484 (Bréviaire de Belleville). URL: <http://archivesetmanuscrits.bnf.fr/ark:/12148/cc785374/ca59930198497995> (дата звернення: 19.10.2017).

25. BnF MS Français 2646 (Jean Froissart, Chronicles, late 15th c.). URL: <http://gallica.bnf.fr/ark:/12148/btv1b8438607b> (дата звернення: 08.10.2017)

26. BnF MS Français 2644 (Jean Froissart, Chronicles, late 15th c.). URL : <https://gallica.bnf.fr/ark:/12148/btv1b8438605h.image> (дата звернення: 03.06.2020)

27. Bower W. Scotichronicon. *The Reign of Richard II from minority to tyranny 1377–1397: selected sources translated and annotated* / by Alison K. McHardy. Manchester and New York : Manchester University Press, 2012. P. 129, 236–238, 253.

28. British Museum, Harley Roll K. 28 Al parlement tenuz a Westmostre anno ix du rengn Roy Richarde secounde // Palmer J. J. N. (1969) The Impeachment of Michael de la Pole in 1386. *Historical Research*, No. 42 (105). P. 100–101.

29. British Library, Add Ms 5016 (Forme of Cury) [online]. URL: https://www.bl.uk/manuscripts/FullDisplay.aspx?ref=Add_MS_5016 (дата звернення: 19.10.2017).
30. British Library, Cotton Charter XVI 63 // Bennett, M. (1998). Edward III's Entail and the Succession to the Crown, 1376-1471. *The English Historical Review*, CXIII (452). P. 607–609.
31. British Library Cotton MS Nero D VI. URL: <http://manuscriptminiatures.com/search/?manuscript=4091> (дата звернення: 03.06.2020)
32. British Library Harley MS 1319 (Jean Creton, Histoire rimée de Richard II (La Prinse et mort du roy Richart). URL : http://www.bl.uk/manuscripts/FullDisplay.aspx?ref=Harley_MS_1319 (дата звернення: 30.10.2016).
33. British Library Harley MS 4380 (Jean Froissart, Chroniques, between c. 1470 and 1472). URL: <https://www.bl.uk/catalogues/illuminatedmanuscripts/record.asp?MSID=7232&CollID=8&NStart=4380> (дата звернення: 03.06.2020)
34. British Library MS Royal 14 D VI (Jehan Froissart, Chroniques, last quarter of the 15th c.). URL: <https://www.bl.uk/catalogues/illuminatedmanuscripts/record.asp?MSID=5586&CollID=16&NStart=140406> (дата звернення: 03.06.2020)
35. British Library MS Royal 14 E IV (Jean of Wavrin, Recueil des croniques d'Engleterre, c. 1470 – c. 1480). URL: http://www.bl.uk/manuscripts/FullDisplay.aspx?ref=Royal_MS_14_E_IV (дата звернення: 03.06.2020)
36. British Library Royal 20 B. VI. (Philippe de Mézières' Epistre au roi Richart). URL : <https://www.bl.uk/catalogues/illuminatedmanuscripts/record.asp?MSID=8535&CollID=16&NStart=200206> (дата звернення: 31.05.2020).
37. Calendar of Letter-Books of the City of London: Letter-Book H. *The Reign of Richard II from minority to tyranny 1377–1397: selected sources translated and annotated* / by Alison K. McHardy. Manchester and New York : Manchester University Press, 2012. P. 145, 192.

38. Calendar of the Charter Rolls, preserved in the Public Record Office. Vol. V. Prepared under the superintendence of the Deputy Keeper of the Records. 15 Edward III – 5 Henry V. A.D. 1341–1417. London, 1916. 705 p.

39. Calendar of the Close Rolls, preserved in the Public Record Office. Prepared under the superintendence of the Deputy Keeper of the Records. Ricard II. Vol. I. A.D. 1377–1381. London, 1914. 786 p.

40. Calendar of the Close Rolls, preserved in the Public Record Office. Prepared under the superintendence of the Deputy Keeper of the Records. Ricard II. Vol. II. A.D. 1381–1385. [Reprinted]. Kraus-Thomson Organization Limited, 1972. 905 p.

41. Calendar of the Close Rolls, preserved in the Public Record Office. Prepared under the superintendence of the Deputy Keeper of the Records. Ricard II. Vol. III. A.D. 1385–1389. [Reprinted]. Kraus-Thomson Organization Limited, 1972. 969 p.

42. Calendar of the Close Rolls, preserved in the Public Record Office. Prepared under the superintendence of the Deputy Keeper of the Records. Ricard II. Vol. IV. A.D. 1389–1392. London, 1922. 786 p.

43. Calendar of the Close Rolls, preserved in the Public Record Office. Prepared under the superintendence of the Deputy Keeper of the Records. Ricard II. Vol. V. A.D. 1392–1396. London, 1925. 816 p.

44. Calendar of the Close Rolls, preserved in the Public Record Office. Prepared under the superintendence of the Deputy Keeper of the Records. Ricard II. Vol. VI. A.D. 1396–1399. [Reprinted]. Kraus-Thomson Organization Limited, 1972. 752 p.

45. Calendar of the Fine Rolls, preserved in the Public Record Office. Prepared under the superintendence of the Deputy Keeper of the Records. Vol. IX. Ricard II. A.D. 1377–1383. London, 1926. 542 p.

46. Calendar of the Fine Rolls, preserved in the Public Record Office. Prepared under the superintendence of the Deputy Keeper of the Records. Vol. X. Ricard II. A.D. 1383–1391. London, 1929. 513 p.

47. Calendar of the Fine Rolls, preserved in the Public Record Office. Prepared under the superintendence of the Deputy Keeper of the Records. Vol. XI. Ricard II. A.D. 1391–1399. London, 1929. 433 p.

48. Calendar of the Patent Rolls, preserved in the Public Record Office. Prepared under the superintendence of the Deputy Keeper of the Records. Ricard II. Vol. II. A.D. 1381–1385. London : Her Majesty's Stationery Office, 1900. 871 p.

49. Calendar of the Patent Rolls, preserved in the Public Record Office. Prepared under the superintendence of the Deputy Keeper of the Records. Ricard II. Vol. III. A.D. 1385–1389. London : Her Majesty's Stationery Office, 1900. 762+34 p.

50. Calendar of the Patent Rolls, preserved in the Public Record Office. Prepared under the superintendence of the Deputy Keeper of the Records. Ricard II. Vol. IV. A.D. 1388–1392. [Reprinted]. Kraus-Thomson Organization Limited, 1971. 752 p.

51. Calendar of the Patent Rolls, preserved in the Public Record Office. Prepared under the superintendence of the Deputy Keeper of the Records. Ricard II. Vol. V. A.D. 1391–1396. [Reprinted]. Kraus-Thomson Organization Limited, 1971. 1032 p.

52. Calendar of the Patent Rolls, preserved in the Public Record Office. Prepared under the superintendence of the Deputy Keeper of the Records. Ricard II. Vol. VI. A.D. 1396–1399. [Reprinted]. Kraus-Thomson Organization Limited, 1971. 840 p.

53. Chaucer G. Lack of Steadfastness / Translated by A.S. Kline. URL: <http://www.poetryintranslation.com/PITBR/English/ChaucerPoems.htm> (дата звернення: 19.10.2017).

54. Choix de Pieces Inedites Relatives au Regne de Charles VI. *Chronicles of the revolution 1397 – 1400. The reign of Richard II* / translated and edited by Chris Given-Wilson. Manchester and New York : Manchester University Press, 1993. P. 112–114.

55. Chronicle of Whalley abbey. *Chronicles of the revolution 1397 – 1400. The reign of Richard II* / translated and edited by Chris Given-Wilson. Manchester and New York : Manchester University Press, 1993. P. 156.
56. Chronicles of England, France, Spain and the adjoining Countries from the latter part of the Reign of Edward II to the coronation of Henry IV by Sir John Froissart / translated from the French Editions, with variations and additions from many celebrated mss. by Thomas Johnes, Esq. In two volumes. Vol. I. London : William Smith, 1839. 768+47 p.
57. Chronicles of England, France, Spain and the adjoining Countries from the latter part of the Reign of Edward II to the coronation of Henry IV by Sir John Froissart / translated from the French Editions, with variations and additions from many celebrated mss. by Thomas Johnes, Esq. In two volumes. Vol. II. London : William Smith, 1839. 733+14 p.
58. Chronicon Adae de Usk (1377 – 1404) / edited with a translation and notes by E.M. Thompson. London, 1876. 244 p.
59. Chronicon Angliae, ab anno domini 1328 usque ad annum 1388, auctore monacho quodam Sancti Albani / ed. Edward M. Thompson. London : Longman, and Co., 1874. 449 p.
60. Chronicque de la traïson et mort de Richart Deux roy Dengleterre / par Benjamin Williams. London, 1846. 324+xcvi p.
61. Chronique de Saint-Denys. *Chronicles of the revolution 1397–1400. The reign of Richard II* / translated and edited by Chris Given-Wilson. Manchester and New York : Manchester University Press, 1993. P. 105–106, 109–111.
62. Chronique du Religieux de Saint-Denys. *The Reign of Richard II from minority to tyranny 1377–1397: selected sources translated and annotated* / by Alison K. McHardy. Manchester and New York : Manchester University Press, 2012. P. 252.
63. Continuatio Eulogii. *Chronicles of the revolution 1397–1400. The reign of Richard II* / translated and edited by Chris Given-Wilson. Manchester and New York : Manchester University Press, 1993. P. 64–69, 235–236.

64. De Quadripartita Regis Specie. *Four English Political Tracts of the Later Middle Ages* // edited by Jean-Philippe Genet. London : Royal Historical Society, 1977. P. 22–39. DOI: <https://doi.org/10.1017/S0068690500001306>. Published online by Cambridge University Press: 21 December 2009.
65. Dieulacres Chronicle. *Chronicles of the revolution 1397–1400. The reign of Richard II* / translated and edited by Chris Given-Wilson. Manchester and New York : Manchester University Press, 1993. P. 96–98, 153–155.
66. Eulogium Historiarum sive Temporis : Continuatio Eulogii. *The Reign of Richard II from minority to tyranny 1377–1397* : selected sources translated and annotated / by Alison K. McHardy. Manchester and New York : Manchester University Press, 2012. P. 98–99, 178–181, 183–184, 211–212.
67. Extracts from the Rolls of Parliament. *Chronicles of the revolution 1397–1400. The reign of Richard II* / translated and edited by Chris Given-Wilson. Manchester and New York : Manchester University Press, 1993. P. 79–93, 213 223.
68. Extracts from the Rolls of Parliament. *Illustrations of Chaucer's England* / ed. by D. Hughes. London : Longmans, 1919. P. 101–103, 106–111, 199–201, 208–230, 237–244, 251, 254–259, 266–269, 272–284, 285–294.
69. Foedera, Conventiones, Literae, et cujuscunque generis Acta Publica, inter Reges Angliae, et alios quosuis Imperatores, Reges, Pontifices, Principes, Vel Communitates, ab ineunte Saeculo Duodecimo, viz. ab Anno 1101. Ad nostra usque tempora, habita aut tractate: Ex Autographis, infra Secretiores Archivorum Regionum Thesaurarias per multa Saecula reconditis, fideliter exscripta / ed. Thoma Rymer, Georgii Holmes. London, 1740. T. III. Pars I et II. Vol. I – VIII.
70. Favent T. Historia sive Narracio de modo et forma mirabilis Parliamenti. *The Reign of Richard II from minority to tyranny 1377–1397*: selected sources translated and annotated / by Alison K. McHardy. Manchester and New York : Manchester University Press, 2012. P. 162–163, 190–191, 202, 212–213, 218, 221, 223–224.
71. Gesta Abbatum Monasterii Sancti Albani. *The Reign of Richard II from minority to tyranny 1377–1397*: selected sources translated and annotated / by Alison

K. McHardy. Manchester and New York : Manchester University Press, 2012. P. 100–101.

72. Gower J. The Tripartite Chronicle. *The Major Latin Works of John Gower / An Annotated Translation into English With an Introductory Essay on the Author Non-English Works* by Eric W. Stockton. Seattle : University of Washington Press, 1962. P. 289–326.

73. Hardyng's Chronicle. *Chronicles of the revolution 1397–1400. The reign of Richard II* / translated and edited by Chris Given-Wilson. Manchester and New York : Manchester University Press, 1993. P. 192–197.

74. Historia et Cartularium Monasterii S. Petri Gloucestriae. *The Reign of Richard II from minority to tyranny 1377–1397: selected sources translated and annotated* / by Alison K. McHardy. Manchester and New York : Manchester University Press, 2012. P. 43–45.

75. Historia Vitae et Regni Ricardi Secundi. *The Reign of Richard II from minority to tyranny 1377–1397: selected sources translated and annotated* / by Alison K. McHardy. Manchester and New York : Manchester University Press, 2012. P. 116–117, 124, 127–128, 178–181, 257–258, 265–267, 285–286, 303, 309–310, 316.

76. Inventory of the goods and chattels belonging to Thomas, duke of Gloucester, and seized in his castle at Pleshy, Co. Essex, 21 Richard II (1397); with their values, as shown in the escheator's accounts. Communicated by Viscount Dillon, Hon. M. A. Oxon, P.S.A. (President), and W. H. St. John Hope, M. A. *Archaeological Journal*, Volume 54, 1897. Issue 1, pp. 275–308. DOI: <https://doi.org/10.1080/00665983.1897.10852741>. Published online: 16 Jul 2014.

77. Issues of the Exchequer; being A Collection of payments made out of His Majesty's revenue, from king Henry III to king Henry VI inclusive; with an appendix/ Extracted and translated from the original rolls of the ancient Pell office the Jonh Newport, edited by Frederick Devon. London, 1837. 664+139 p.

78. Knighton's Chronicle 1337–1396. *The Reign of Richard II from minority to tyranny 1377–1397: selected sources translated and annotated* / by Alison K.

McHardy. Manchester and New York : Manchester University Press, 2012. P. 101–102, 130, 151–153, 169, 176–181, 200–201, 222–223, 230, 241–242.

79. Kirkstall Abbey Chronicles. *The Reign of Richard II from minority to tyranny 1377–1397: selected sources translated and annotated* / by Alison K. McHardy. Manchester and New York : Manchester University Press, 2012. P. 126–127, 221–222, 228–229.

80. Letter from the king Richard II to Manuel Palaeologus, emperor of Constantinople. *Official Correspondence of Thomas Bekynton, Secretary to King Henry VI, and Bishop of Bath and Wells*. Cambridge University Press, 2012. P. 285–287.

81. Letter from the King in Ireland to the Council. *Illustrations of Chaucer's England* / Ed. by D. Hughes. London : Longmans, 1919. P. 263–265.

82. Letter of John XXII to Edward II about the Oil of Coronation. *English Coronation Records* / edited by Leopold G. Wickham Legg. Westminster : Archibald Constable & Co. Ltd., 1901. P. 69–76.

83. Liber Regalis. *English Coronation Records* / edited by Leopold G. Wickham Legg. Westminster : Archibald Constable & Co. Ltd., 1901. P. 81–130.

84. Life of the Black Prince by the Herald of Sir John Chandos. *The Reign of Richard II from minority to tyranny 1377–1397: selected sources translated and annotated* / by Alison K. McHardy. Manchester and New York : Manchester University Press, 2012. P. 16.

85. Memorials of the Order of the Garter from its foundation to the present time with Biographical Notices of the Knights in the reigns of Edward III and Richard II / by George Frederick Beltz. London : William Pickering, 1841. 439+ccxxiv p.

86. Proceedings and Ordinances of the Privy Council of England, ed. N. H. Nicolas (London, 1834), I.6–9. *The Reign of Richard II from minority to tyranny 1377–1397: selected sources translated and annotated* / by Alison K. McHardy. Manchester and New York : Manchester University Press, 2012. P. 250–252.

87. Register of Lanthony Priory, P.R.O. C. 115/A7, fo. 166-166b. // Suggett, H. (1947). A Letter Describing Richard II's Reconciliation with the City of London, 1392. *The English Historical Review*, LXII(CCXLIII). P. 211–213.

88. Richard's epitaph. Royal Commission on Historical Monuments: London vol. I, Westminster Abbey (London, 1924), 31. *The Reign of Richard II from minority to tyranny 1377–1397: selected sources translated and annotated / by Alison K. McHardy*. Manchester and New York : Manchester University Press, 2012. P. 305.

89. Richard II's Treasure: the riches of a medieval king. URL: <http://www.history.ac.uk/richardII/roll.html> (дата звернення: 08.10.2017)

90. Richardi Maydiston de Concordia inter regem Richardi II et civitatem London. *Political poems and songs relating to English History*, composed during the Period from the Accession of Edward III to that of Richard III / ed. by T. Wright: In 2 vols. London : Longman, 1859. Vol. 1. P. 282–300.

91. Rotuli Parliamentorum. *The Reign of Richard II from minority to tyranny 1377–1397: selected sources translated and annotated / by Alison K. McHardy*. Manchester and New York : Manchester University Press, 2012. P. 17, 32–33, 45–47, 60, 110–112, 114–116, 134, 154–157, 178–181, 214–217, 228, 231–233, 262–263, 283–284, 317–320.

92. Short Kirkstall Chronicle. *Chronicles of the revolution 1397–1400. The reign of Richard II / translated and edited by Chris Given-Wilson*. Manchester and New York : Manchester University Press, 1993. P. 94–96, 132–135.

93. Statutes and Ordinances and Acts of the Parliament of Ireland, King John to Henry V. *The Reign of Richard II from minority to tyranny 1377–1397: selected sources translated and annotated / by Alison K. McHardy*. Manchester and New York : Manchester University Press, 2012. P. 131–132.

94. Statutes of the Realm. *The Reign of Richard II from minority to tyranny 1377–1397: selected sources translated and annotated / by Alison K. McHardy*. Manchester and New York : Manchester University Press, 2012. P. 157–162, 178–181.

95. The Acts and Monuments of John Foxe / ed. by Stephen R. Cattley. London, 1837. Vol. III. 789 p.
96. The Anonimale Chronicle 1331 to 1381. *The Reign of Richard II from minority to tyranny 1377–1397: selected sources translated and annotated* / by Alison K. McHardy. Manchester and New York : Manchester University Press, 2012. P. 28–29, 41–42, 53–54, 87–88.
97. The Black Book of the Admiralty, ed. Travers Twiss (RS, 55, 1871), I.453–8. *The Reign of Richard II from minority to tyranny 1377–1397: selected sources translated and annotated* / by Alison K. McHardy. Manchester and New York : Manchester University Press, 2012. P. 125–126.
98. The Chronica Maiora of Thomas Walsingham, 1376–1422 / translated by D. Prest; with annotations and an introduction by J. G. Clark. London : The Boydell Press, 2005. 472 p.
99. The Complete Works of John Gower, edited from the manuscripts with introductions, notes, and glossaries by G. C. Macaulay. The English Works (Confessio Amantis, Prolog. – Lib. V. 1970). Oxford : Clarendon Press, 1901. 519 p.
100. The Complete Works of John Gower, edited from the manuscripts with introductions, notes, and glossaries by G. C. Macaulay. The English Works (Confessio Amantis, Lib. V. 1971 – Lib. VIII; and In Praise of Peace). Oxford : Clarendon Press, 1901. 655 p.
101. The deposition of Richard II: three Lancastrian Narratives. *Chronicles of the revolution 1397–1400. The reign of Richard II* / translated and edited by Chris Given-Wilson. Manchester and New York : Manchester University Press, 1993. P. 162–167.
102. The diplomatic correspondence of Richard II / ed. E. Perroy. London : Offices of the Society, 1933. 281 p.
103. The Master of Game by Edward, second duke of York: the Oldest English Book of Hunting / edited by WM. A. and F. Baillie-Grohman with a foreword by Theodore Roosevelt. New York : Duffield & Co., 1909. 302 p.

104. The National Archives, Kew, Foreign Accounts, E 364/36 rot. H. *The Reign of Richard II from minority to tyranny 1377–1397: selected sources translated and annotated* / by Alison K. McHardy. Manchester and New York : Manchester University Press, 2012. P. 304.

105. The Prophecy of Merlin (Dublin MS, Bodley MS, Magdalene Coll. MS). *Medieval English Political Writing* / edited by James M. Dean. Michigan : Kalamazoo, 1996. URL: <http://d.lib.rochester.edu/>

106. The Record and Process. *Chronicles of the revolution 1397 – 1400. The reign of Richard II* / Translated and edited by Chris Given-Wilson. Manchester and New York : Manchester University Press, 1993. P. 169–189.

107. The St. Albans Chronicle, volume I, 1376–1394: The Chronica Maiora of Thomas Walsingham. *The Reign of Richard II from minority to tyranny 1377–1397: selected sources translated and annotated* / by Alison K. McHardy. Manchester and New York : Manchester University Press, 2012. P. 18, 26–27, 30–32, 39–41, 42–43, 56, 92–95, 134, 139, 144, 170–171, 181–183, 197–198, 210–211, 234, 242–243, 247–249, 279–283, 286.

108. The St. Albans Chronicle, volume II, 1394–1422: The Chronica Maiora of Thomas Walsingham. *The Reign of Richard II from minority to tyranny 1377–1397: selected sources translated and annotated* / by Alison K. McHardy. Manchester and New York : Manchester University Press, 2012. P. 301–303, 311–315.

109. The Stoneleigh Leger Book. *The Reign of Richard II from minority to tyranny 1377–1397: selected sources translated and annotated* / by Alison K. McHardy. Manchester and New York : Manchester University Press, 2012. P. 193–194.

110. The Treaty of Bayonne (1388) with preliminary Treaties of Trancoso (1387). *The Reign of Richard II from minority to tyranny 1377–1397: selected sources translated and annotated* / by Alison K. McHardy. Manchester and New York : Manchester University Press, 2012. P. 172–174.

111. The Twelve Conclusions of the Lollards. *English Historical Review*. No. 22. 1907. P. 292–304. URL: <http://sites.fas.harvard.edu/~chaucer/special/varia/lollards/lollconc.htm>

112. The Westminster Chronicle 1381–1394 / ed. and trans. by L. C. Hector and B. F. Harvey. Oxford : Clarendon Press, 1982. 642 p.

113. The Westminster Portrait of Richard II, c.1390? (London, Westminster Abbey). URL: http://www.history.ac.uk/richardII/images/westm_portrait.jpg

114. The Wilton Diptych, English or French, about 1395–1399, NG4451, The National Gallery, London. URL: <http://www.nationalgallery.org.uk/paintings/english-or-french-the-wilton-diptych>

115. Thorne W. Chronica, cols. 2181–2. *The Reign of Richard II from minority to tyranny 1377–1397: selected sources translated and annotated* / by Alison K. McHardy. Manchester and New York : Manchester University Press, 2012. P. 145–147, 229.

116. Translation of a French Metrical History of the Deposition of King Richard the Second, written by a Contemporary, and comprising the Period from his last Expedition into Ireland to his death; accompanied by Prefatory Observations, Notes, and an Appendix; with a Copy of the Original / by the Rev. John Webb. *Archaeologia: or, Miscellaneous Tracts relating to Antiquity*. [Published by the Society of Antiquaries of London]. London, 1824. Vol. XX. P. 1–423.

117. Vita Ricardi Secundi. *Chronicles of the revolution 1397–1400. The reign of Richard II* / translated and edited by Chris Given-Wilson. Manchester and New York : Manchester University Press, 1993. P. 54–63, 126–131, 238–239, 241–242.

118. Westminster Abbey, MS 38, f. 20 (Liber Regalis. The coronation of a king and queen). URL: <https://archives.history.ac.uk/richardII/images/liberbig2.jpg>
(дата звернення: 03.06.2020)

ЛІТЕРАТУРА

119. Акройд П. Чосер / пер. с англ. Е. Осеневой. Москва : КоЛибри, 2011. 240 с.
120. Алексеев М. П. Литература средневековой Англии и Шотландии. Москва : Высш. шк., 1984. 351 с.
121. Барг М. А. Народные низы в Английской революции XVII в. Движение и идеология истинных левеллеров. Москва, 1967. 352 с.
122. Барг М. А. О так называемом «кризисе феодализма» в XIV–XV вв. // Его же. Проблемы социальной истории в освещении современной западной медиевистики. Москва : Наука, 1973. С. 175–216.
123. Барг М. А. Шекспир и история. Москва : Наука, 1979. 216 с.
124. Басовская Н. И. Англия и Франция в международной жизни Западной Европы XII – XV вв. *Средние века*. 1988. Вып. 51. С. 5–22.
125. Басовская Н. И. Правитель и народ в Столетней войне: миф и реальность. *Средние века*. 1991. Вып. 54. С. 23–34.
126. Басовская Н. И. Столетняя война: леопард против лилии. Москва : Астрель, АСТ, 2007. 446 с.
127. Басовская Н. И. [Рец. на кн.]: Е. В. Кузнецов. Движение лоллардов в Англии. Горький, 1971. *Средние века*. 1974. Вып. 38. С. 293 – 296.
128. Бицилли П. М. Элементы средневековой культуры / пред. Б. С. Кагановича. Санкт-Петербург : Мифрил, 1995. 28+244 с.
129. Блохина Е. А. Символическая деятельность и символические практики: концептуальный аппарат изучения репрезентации власти. *Современные научные исследования и инновации*. 2011. №4. URL: <http://web.snauka.ru/issues/2011/08/1668> (дата звернення: 31.05.2020)
130. Богодарова Н. А. Городские мотивы в английской политической поэзии XIV – начало XV в. *Средние века*. 1982. Вып. 45. С. 81–103.
131. Богодарова Н. А. К вопросу об образованности в Англии в XIV – первой половине XV в. *Европа в средние века: экономика, политика, культура*. Сборник статей. Москва : Наука, 1972. С. 395–406.

132. Бойцов М. А. Величие и смирение. Очерки политического символизма в средневековой Европе. Москва : РОССПЭН, 2009. 550 с.
133. Бойцов М. Что такое потестарная имагология. *Власть и образ: Очерки потестарной имагологии* / отв. ред. М. А. Бойцов, Ф. Б. Успенский. Санкт-Петербург : Алетейя, 2010. С. 5–37.
134. Браунт А. Эпоха рыцарства в истории Англии / пер. с англ. Т. В. Ковалева, М. Г. Муравьева. Санкт-Петербург : Евразия, 2001. 576 с.
135. Браун Е. Д. Создание стереотипов правителей в «Новых хрониках Англии и Франции» Роберта Фабиана. *Люди и тексты. Исторический альманах*. Москва, 2012. С. 149–170.
136. Бэррэтт Д. Война за английский престол. Битва при Шрусбери (1403 г.) / пер. с англ. М. Л. Малышева. Санкт-Петербург-Москва : Евразия-ИД Клио, 2014. 192 с.
137. Буркхардт Я. Культура Возрождения в Италии / под ред. Л. Т. Мильской и др.; пер. с итал. Н. Н. Балашова и И. И. Маханькова. Москва : Юрист, 1996. 591 с.
138. Быкова А. Ф. История Англии с XI века до начала мировой войны в изложении А. Ф. Быковой. Санкт-Петербург : Петербург, 1918. 320 с.
139. Ващук Л. В. Ренесансний правитель: образ Франциска I Валуа за його ордонансами та свідченнями сучасників: дис. ... канд. іст. наук: 07.00.02 – всесвітня історія. Київ, 2016. 213 с.
140. Гаврюшин Н. К. Непогрешимый богослов. Эгидий Римский и теологические споры в Западной Церкви (конец XIII–начало XIV вв.). Москва : Драккар, 2006. 368 с.
141. Гарднер Дж. Жизнь и времена Чосера / пер. с англ.; предисл. Гачечиладзе З.; коммент. Воронина В. Москва: Радуга, 1986. 448 с.
142. Гинзбург К. Микроистория: две-три вещи, которые я о ней знаю // Гинзбург К. Мифы – эмблемы – приметы: Морфология и история. Сборник статей / пер. с итал. и послесл. С.Л. Козлова. Москва : Новое издательство, 2004. С. 287–320.

143. Гинзбург К. Репрезентация: слово, идея, вещь / пер. с фр. Г. Галкиной. *Новое литературное обозрение*. 1998. № 33. URL: <http://philosophystorm.org/article/karlo-ginzburg-reprezentatsiya-slovo-ideya-veshch> (дата звернения: 31.05.2020)
144. Голдстоун Н. Четыре королевы / пер. с англ. А. Немировой. Москва : АСТ: Астрель, 2010. 472 с.
145. Горбунов А. Н. Чосер средневековый. Москва : Лабиринт, 2010. 335 с.
146. Грацианский Н. П. Крестьянские и рабочие движения в средние века. Историко-социологические очерки. Москва : Мир, 1924. 164 с.
147. Грин Дж. Р. Британия. История английского народа: В 2 т. Минск : МФЦП, 2007. Т. 1. 720 с.
148. Гутнова Е. В. Влияние экономической эволюции на изменения в социальной иерархии Англии XIV–XV вв. *Средние века*. 1983. Вып. 46. С. 27–52.
149. Гутнова Е. В. Английское феодальное государство в XIV–XV вв. *Средние века*. 1987. Вып. 50. С. 58–76.
150. Данилевский И. Н. Исторические реконструкции: методологические ограничения. *От текста к реальности: (не)возможности исторических реконструкций*. Сборник статей / под ред. О. И. Тогоевой, И. Н. Данилевского. Москва : ИВИ РАН, 2012. С. 3–24.
151. Дёмин О. Б. Собираение наследства: медиевстика в современной Украине (1992 – 2016 рр.) // *Стародавнє Причорномор'я*. Випуск XII / голов. ред. І. В. Немченко. Одеса : ОНУ імені І. І. Мечникова, 2018. С. 171–178.
152. Жюссеран Ж. История английского народа в его литературе / пер. с фр.; предисл. С. Г. Тер-Минасовой. Москва : Либроком, 2009. 416 с.
153. Иглз Р. История Англии / пер. с англ. Г. В. Горевцова. Москва : АСТ : Астрель, 2008. 294 с.
154. История Ирландии / отв. ред. Л. И. Гольман. Москва : Мысль, 1980. 390 с.

155. Калмыкова Е. В. Властные институты и должности в средневековой Англии. *Властные институты и должности в Европе в Средние века и раннее Новое время*: [монография] / ответ. ред. Т. П. Гусарова. Москва : КДУ, 2011. С. 211–253.

156. Калмыкова Е. В. Низложение государя: мятеж или вассальный долг подданных? *Власть, общество, индивид в средневековой Европе* / отв. ред. Н. А. Хачатурян; сост. О. С. Воскобойников. Москва : Наука, 2008. С. 319–353.

157. Калмыкова Е. В. Образы войны в исторических представлениях англичан позднего Средневековья. Москва : Квадрига, 2010. 664 с.

158. Калмыкова Е. В. Посмертный культ английских королей XIV–XV вв. *Священное тело короля: Ритуалы и мифология власти* / отв. ред. Н. А. Хачатурян. Москва : Наука, 2006. С. 109–139.

159. Калмыкова Е. В. Столетняя война и формирование английского национального самосознания. *Средние века*. 2001. Вып. 62. С. 103–119.

160. Канторович Э. Х. Два тела короля. Исследования по средневековой политической теологии / пер. с англ. А. Ю. Серegiной; под ред. М. А. Бойцова. Москва : Изд-во Института Гайдара, 2014. 744 с.

161. Кин М. Рыцарство / пер. с англ. И.А. Тогоевой. Москва : Научный мир, 2000. 520 с.

162. Ковалев В. А. Истина мифа власти: континуитет и дисконтинуитет в аккламационных процессиях английских монархов конца XIV–начала XVII века // Королевский двор в Англии XV–XVII веков. *Труды исторического факультета СПбГУ*. Т.7. Санкт-Петербург, 2011. С. 295–365.

163. Ковалевский М. М. Общественный строй Англии в конце средних веков. Москва, 1880. 398 с.

164. Корелин М. С. Ранний итальянский гуманизм и его историография. Критическое исследование. Т.1. Историографический обзор. Санкт-Петербург : Тип. М. М. Стасюлевича, 1914. 270+36 с.

165. Крусман В. Э. На заре английского гуманизма. Английские корреспонденты первых итальянских гуманистов в ближайшей своей обстановке. Одесса, 1915. 710 с.

166. Кудряков В. В. Пути формирования и социальные функции *affinity* в XIV – XV веках. *Известия Саратовского университета*. 2012. Т. 12. Сер. История. Международные отношения, вып. 3. С. 14–19.

167. Культура Западной Европы в эпоху Возрождения / [Л.М. Брагина и др.], отв. ред. Л.М. Брагина. Москва : Мосгосархив, 1996. 390 с.

168. Кшановський Р.О. Трансформація лицарського стану в Англії (XIII – першої половини XV століття): військово-адміністративна діяльність та структури повсякденності: автореф. дис. ... канд. іст. наук: 07.00.02 – всесвітня історія. Львів, 2019. 22 с.

169. Ле Гофф Ж. Людовик IX Святой / пер. с фр. В. И. Матузовой. Москва : Ладомир, 2001. 800 с.

170. Лучицкая С.И. Рыцарство. *Словарь средневековой культуры* / под ред. А.Я. Гуревича. Москва : РОССПЭН, 2003. С. 431–437.

171. Люблинская А. Д. Источниковедение истории средних веков. Ленинград : ЛГУ, 1955. 374 с.

172. Майзлиш А. А. «Английское преступление» Людовика Орлеанского в «Оправдании герцога Бургундского» Жана Пти. *Британские чтения: Материалы III Всероссийской с международным участием научной конференции (Саратов, 18 сентября 2015 г.)* / под. ред. Л.Н. Черновой. 2016. С. 76–84.

173. Маслов А. Н. Несчастливая «Новая Троя»? К интерпретации латинской поэмы о примирении короля Ричарда II с лондонцами. *Вестник Нижегородского университета им. Н. И. Лобачевского*. № 4 (3). 2013. С. 88–99.

174. Минеева Т. Г. Авторитарный режим Ричарда II Плантагенета (90-е гг. XIV в.). *Государство и право*. Вестник Нижегородского университета им. Н. И. Лобачевского. 2013. № 3 (2). С. 151 – 154.

175. Минеева Т.Г. Государство и церковь в средневековой Англии. *Вестник Нижегородского университета им. Н.И. Лобачевского*. 2010. № 2. С. 286–290.
176. Морган К. О. История Великобритании. Москва : Весь мир, 2008. 391 с.
177. Мортон А. Л. История Англии / пер. с англ. Н. Чернявской, ред. и вступ. статья А. Самойло. Москва : Издательство иностранной литературы, 1950. 462 с.
178. Мосолкина Т. В. Социальная история Англии XIV–XVII вв. Москва, Санкт-Петербург : Центр гуманитарных инициатив, 2017. 416 с.
179. Невилл П. Ирландия: История страны / пер. с англ. Н. Омелянович. Москва : Эксмо; Санкт-Петербург : Мидгард, 2009. 352 с.
180. Немилов А. Н. Специфика гуманизма Северного Возрождения. *Типология и периодизация культуры Возрождения* / под ред. В. И. Рутенбурга. Москва : Наука, 1978. С. 39–51.
181. Норвич Д. История Англии и шекспировские короли / пер. с англ. И. В. Лобанова. Москва : Астрель, 2012. 414 с.
182. Нуждин О. И. Государственный переворот 1399 г. в Англии: его причины и последствия в историографическом освещении. *Вопросы всеобщей истории*. № 11. Екатеринбург : Изд-во УГПУ, 2009. С. 37–42.
183. Нуждин О. И. Ланкастерский переворот 1399 г., его причины и последствия в оценках историографии XIX–начала XXI в. *Imagines mundi: альманах исследований всеобщей истории XVI–XX вв.* № 7. Сер. Интеллектуальная история. Вып. 4. Екатеринбург : Изд-во Урал. ун-та, 2010. С. 34–46.
184. Оман Ч. Великое крестьянское восстание в Англии / пер. с английского С. Г. Займовского. Москва : Мир, 1907. 124 с.
185. Очерки истории Англии. Средние века и новое время. Пособие для учителей / под. ред. Г. Р. Левина. Москва : Гос. учебно-пед. изд., 1959. 356 с.

186. Панофский Э. Этюды по иконологии: Гуманистические темы в искусстве Возрождения / пер. с англ. Н. Г. Лебедевой, Н. А. Осминской. Санкт-Петербург : Азбука-классика, 2009. 432 с.
187. Перруа Э. Столетняя война / пер. с франц. М. Ю. Некрасова. Санкт-Петербург : Евразия, 2002. 480 с.
188. Петрушевский Д. М. Восстание Уота Тайлера. Санкт-Петербург, 1896. 396 с.
189. Петрушевский Д. М. Очерки из истории английского государства и общества в средние века. Москва : Гос. соц. эконом. изд., 1937. 224 с.
190. Писарев Ю. И. Место служилого рыцарства в социально-политической жизни Англии XIV в. *Средние века*. 1973. Вып. 37. С. 82–107.
191. Писарев Ю. И. Магнаты и корона в Англии XIV в. *Средние века*. 1980. Вып. 43. С. 77–104.
192. Поулсен Ч. Английские бунтари / пер. с англ. С. В. Кибирский. Москва : Прогресс, 1987. 280 с.
193. Праздников А. Г. Королевская власть в восприятии английских горожан XIV–XV веков. *Вестник Пермского университета. История*. 2002. Вып. 3. С. 22–30.
194. Праздников А. Г. Менталитет английских граждан XIV–XV вв. *Вопросы истории*. №2. 2008. С. 114–124.
195. Пти-Дютаи Ш. Феодалная монархия во Франции и в Англии X–XIII в. / пер. с фр. С.П. Моравский. Москва : ГСЭИ, 1938. 424 с.
196. Ревякина Н. В. Проблемы человека в итальянском гуманизме второй половины XIV–первой половины XV в. Москва : Наука, 1977. 273 с.
197. Рексрот Ф. Мир образов историографии нового времени и средневековый имагинарий. О низложении английского короля Эдуарда II в 1327 г. *Образы власти на Западе, в Византии и на Руси: Средние века. Новое время* / под ред. М. Бойцова и О. Г. Эксле. Москва : Наука, 2008. С. 51–77.
198. Репина Л. П. Сословие горожан и феодальное государство в Англии XIV века. Москва : Наука, 1979. 222 с.

199. Репина Л. П. Взаимоотношения государства и купечества в области торговли и финансов в Англии XIV в. *Средние века*. 1973. Вып. 37. С. 230–249.
200. Репина Л. П. К вопросу о профессиональной, имущественной и социальной дифференциации городского сословия в Англии XIV в. *Средние века*. 1975. Вып. 38. С. 230–249.
201. Рюминський В. Повстанє селян в Англії. Львів : друкарня НТШ, 1910. 31 с.
202. Сапрыкин Ю. М. Английское завоевание Ирландии (XII – XVII вв.): Учеб. пособие. Москва : Высшая школа, 1982. 176 с.
203. Сапрыкин Ю. М. Взгляды Джона Уиклифа на общность имущества и равенство. *Средние века*. 1971. Вып. 34. С. 163–190.
204. Сапрыкин Ю. М. От Чосера до Шекспира: этические и политические идеи в Англии. Москва : Изд-во МГУ, 1985. 192 с.
205. Смирнов Е. Р. О некоторых особенностях легитимации персонифицированной монархической власти в Англии (IX – XV века) // *Юридическая наука*. 2012. №3. URL: <https://cyberleninka.ru/article/n/o-nekotoryh-osobennostyah-legitimatsii-personifitsirovannoy-monarhicheskoy-vlasti-v-anglii-ix-xv-veka> (дата звернення: 02.02.2020).
206. Стасевич В. А. Титулованная знать при ранних Тюдорах: дисс. ... к.и.н.: 07.00.03 – всеобщая история (история средних веков и раннего Нового времени). Санкт-Петербург, 2015. 547 с. + 377 с. (Приложения)
207. Тархов Т. Меж двух времен хроники Уильяма Шекспира. URL: <http://old.nkj.ru/cgi/naukas70f.html?10+0508+10508090+HTML>
208. Тогоева О. И. Рыжий левша: тема предательства Иуды в средневековом правовом дискурсе. *Одиссей: человек в истории*. 2012: *Предательство: опыт исторического анализа* / гл. ред. А. О. Чубарьян; сост. С. И. Лучицкая. Москва : Наука, 2012. С. 98–112.
209. Торкут Н. М. Специфіка англійського гуманізму (до постановки проблеми). *Ренесансні студії*, 2002, вип.8. С. 59–75. URL:

<http://shakespeare.in.ua/uk/torkut-n-specifika-anglijskogo-gumanizmu-do-postanovki-problemi/> (дата звернення: 07.10.2017)

210. Тревельян Дж. М. История Англии от Чосера до королевы Виктории / пер. с англ. А. А. Крушинской и К. Н. Татариновой. Смоленск : Русич, 2001. 624 с.

211. Устинов В.Г. Столетняя война и Войны Роз. Москва : АСТ : Астрель; Хранитель, 2007. 637 с.

212. Устинов В. Г. Войны Роз. Йорки против Ланкастеров. Москва : Вече, 2012. 432 с.

213. Уэйр Э. Французская волчица – королева Англии. Изабелла / пер. с англ. А. Немировой. Москва : АСТ : Астрель, 2010. 629 с.

214. Фавье Ж. Столетняя война / пер. с франц. М. Ю. Некрасова. Санкт-Петербург : Евразия, 2009. 656 с.

215. Фаган Г. Обнаженный меч. Эпизоды из истории Англии / пер. с англ. и пред. К. Н. Татариновой. Москва : Издательство иностранной литературы, 1962. 256 с.

216. Фаулер К. Эпоха Плантагенетов и Валуа: борьба за власть (1328–1498) / пер. с англ. С. А. Кириленко, вступ. статья А. Ю. Карачинский. Санкт-Петербург : Евразия, 2002. 352 с.

217. Федоров С. *Liber regalis* и английские королевские инсигнии. *Власть и образ: Очерки потестарной имагологии* / отв. ред. М. А. Бойцов, Ф. Б. Успенский. Санкт-Петербург : Алетейя, 2010. С. 159–175.

218. Федосов Д. Рожденная в битвах: Шотландия до конца XIV века. Москва : ИВИ РАН, 1996. 235 с.

219. Хейзинга Й. Осень Средневековья / сост., предисл. и пер. с нидерл. Д. В. Сильвестрова; коммент., указатели Д.Э. Харитоновича. Санкт-Петербург : Изд-во Ивана Лимбаха, 2011. 768 с.

220. Хилтон Р., Фаган Г. Восстание английского народа в 1381 г. / пер. с англ. Ф.А. Кожан-Бернстейн. Москва : Издательство иностранной литературы, 1952. 194 с.

221. Цатурова С. К. Формирование института государственной службы во Франции XIII–XV веков. Москва : Наука, 2012. 622 с.
222. Чепіженко В. Візуалізація влади: символіка «Вілтонського диптиху» та сакралізація образу монарха. *Текст і образ: Актуальні проблеми історії мистецтва*, 2017, Вип. 1. С. 61–69.
223. Чепіженко В. В. Імперський проект Річарда II. *Український медієвістичний журнал*. Львів, 2016. Вип. 1. С. 68–74.
224. Чепіженко В. Ірландський проект Річарда II Плантагенета. *Абстракти доповідей та програма Міжнародної наукової конференції «Ver Kyiviens : Суспільства середньовічного та раннього нового часу і їх цивілізаційна спадщина», 16-17 травня 2019 року (українською та англійською мовами) / за ред. О. Охріменка; кафедра історії стародавнього світу та середніх віків КНУ імені Тараса Шевченка*. Київ, 2019. С. 80–81.
225. Чепіженко В. В. «Король, заручений зі смутком»: політика та сексуальність за правління Річарда II Плантагенета. *Каразінські читання (історичні науки) : Тези доповідей 71-ї міжнародної наукової конференції (м. Харків, 27 квітня 2018 р.)*. Харків : ХНУ імені В. Н. Каразіна, 2018. С. 170–171.
226. Чепіженко В. В. Ланкастріанський переворот 1399 р. *Чорноморські читання : матер. I Всеукр. історичної наук.-практ. конф., присвяч. 100-річчю з дня народження С. А. Секиринського та О. І. Домбровського*. Сімферополь, 2014. С. 41–44.
227. Чепіженко В. Ланкастеріанський переворот 1399 р.: спроби легітимації. *Матеріали 71-ї звітної студентської наукової конференції історичного факультету ОНУ ім. І. І. Мечникова*. Одеса, 2015. С. 96–99.
228. Чепіженко В. Лорди-апелянти проти фаворитів Річарда II (до проблеми протистояння в контексті боротьби за вплив на англійську корону наприкінці XIV ст.). *Матеріали 69-ї звітної студентської наукової конференції історичного факультету ОНУ ім. І. І. Мечникова*. Одеса, 2013. С. 82–85.

229. Чепіженко В. В. Непевне мистецтво бути монархом: Річард II (1389 – 1399 рр.). *Гуржіївські історичні читання: Збірник наукових праць / ред. кол.: В. А. Смолій, О. І. Гуржій, А. Г. Морозов та ін.* Черкаси, 2014. Вип. 7. С. 340–342.

230. Чепіженко В. Несправедливо забутий монарх: риси історичного портрету Річарда II. *Матеріали 68-ї звітної студентської наукової конференції історичного факультету ОНУ ім. І. І. Мечникова.* Одеса, 2012. С. 117–121.

231. Чепіженко В. В. Перший ірландський похід Річарда II, 1394–1395 рр. *Історіосфера.* Матеріали Дев'ятої наукової конференції викладачів, студентів, магістрів, аспірантів та молодих учених історико-філософського факультету ПНПУ імені К.Д. Ушинського. Одеса, 2014. С. 95–98.

232. Чепіженко В.В. Подорож на схід в культурному дискурсі англійського рицаря кінця XIV ст. *Древности 2016. Харьковский историко-археологический ежегодник.* 2018. Вып. 14. С. 64–73.

233. Чепіженко В. Постать Річарда II в зображенні В. Е. Крусмана. *Одіссос. Актуальні проблеми історії, археології та етнології.* Одеса, 2012. Вип. 4. С. 350–352.

234. Чепіженко В. П'ята немовляти: до питання про політичну концепцію Річарда II Плантагенета. *Каразінські читання (історичні науки): Тези доповідей 70-ї міжнародної наукової конференції (м. Харків, 28 квітня 2017 р.).* Харків: ХНУ імені В.Н. Каразіна, 2017. С. 68.

235. Чепіженко В.В. Ренесансні елементи в політичних практиках Річарда II Плантагенета. *Записки історичного факультету.* Одеса : ОНУ, 2017. Випуск 28. С. 305–326.

236. Чепіженко В.В. Рицарі-лолларди біля англійського престолу: до проблеми політичного вікліфізму в Англії другої половини XIV ст. *Стародавнє Причорномор'я.* Одеса : ОНУ, 2016. Випуск XI. С. 569–575.

237. Чепіженко В.В. Річард II в біблійних образах: спроба розвідки з політичного гебраїзму. *Libra. Збірка наукових праць кафедри історії*

стародавнього світу та середніх віків. / під ред. І.В. Немченко. Одеса : ОНУ, 2017. Випуск IV. С. 94–105.

238. Чепіженко В.В. Річард II та зустріч в Конві: сакральний образ монарха та проблема зради короля. *Записки історичного факультету*. Одеса : ОНУ, 2016. Випуск 27. С. 398–414.

239. Чепіженко В. Річард II та миротворчі тенденції в Столітній війні. *Одіссос. Актуальні проблеми історії, археології та етнології*. Одеса, 2014. Вип. 5. С. 240–242.

240. Чепіженко В.В. Річард II та титулована знать Англії: креації 1376, 1385, 1397 рр. *История античного мира и средневековья в университетах Украины. К 40-летию кафедры истории древнего мира и средних веков ХНУ имени В. Н. Каразина. Тезисы докладов Международной научной конференции (Харьков, 25–26 октября 2018 г.)*. Харків : ООО «НТМТ», 2018. С. 110–112.

241. Чепіженко В. Святі короля та святі королі: до питання релігійної політики Річарда II Плантагенета. *Абстракти доповідей та програма Міжнародної наукової конференції «Ver Kyivens: Історик та його час», 14 травня 2020 року (українською та англійською мовами)*/ за ред. О.Магдича; Кафедра історії стародавнього світу та середніх віків КНУ імені Тараса Шевченка. Київ, 2020. С. 92–93.

242. Чепіженко В. Символіка влади: *his majesty* Річард II. *Матеріали 70-ї звітної студентської наукової конференції історичного факультету ОНУ ім. І. І. Мечникова*. Одеса, 2014. С. 117–120.

243. Чепіженко В.В. У королівській книгарні: діапазон читання Річарда II Плантагенета. *International research and practice conference «Modern methods, innovations and operational experience in the field of social sciences»*. Lublin : Izdevnieciba «Baltija Publishing», 2017. P. 62–65.

244. Чернова Л. Н. Под сенью Святого Павла: деловой мир Лондона XIV – XVI вв. Москва, Санкт-Петербург : Центр гуманитарных инициатив, 2016. 366 с.

245. Черчилль У. С. Рождение Британии / пер. с англ. С.Н. Самуйлов. Смоленск : Русич, 2007. 834 с.
246. Штокмар В. В. История Англии в средние века. Санкт-Петербург : Алетейя, 2005. 203 с.
247. Эйрл П. Жизнь и эпоха Генриха V / пер. с англ. В. А. Бондаря. Санкт-Петербург : Евразия, 2003. 224 с.
248. Эшли У. Дж. Экономическая история Англии в связи с экономической теорией / пер. с англ. Н. Муравьева, под ред. Д. М. Петрушевского. Москва, 1897. 814 с.
249. Яблонская О. В. Борьба «старого» и «нового» патрициата в Лондоне в последней четверти XIV века. *Известия Саратовского университета. Серия: История. Международные отношения.* 2015. Т. 15. Вып. 1. С. 50–57.
250. Ярошевич И. Б. Ричард II как центральная фигура современной британской историографии королевской власти в Англии в XIV–XV вв. *Социальные институты в истории: ретроспекция и реальность.* Материалы VI межвузовской региональной научной конференции (Омск, 1–2 ноября 2002 г.). Омск : Изд-во ОмГУ, 2003. С. 38–44.
251. Ashley M. Great Britain to 1688. A Modern History. The University of Michigan Press, 1961. 444 p.
252. Ayton A. The military careerist in fourteenth-century England. *Journal of Medieval History.* 2017. Volume 43. Issue 1. P. 1–20. DOI: 10.1080/03044181.2016.1236499
253. Bagerius H. & Ekholst Ch. Kings and favourites: politics and sexuality in late medieval Europe. *Journal of Medieval History.* 2017. Vol. 43. No. 3. P. 298–319.
254. Baldwin J. F. The King's council during the Middle Ages. Oxford : At the Clarendon Press, 1913. 600 p.

255. Baldwin J. F. The Privy Council of the Time of Richard II. *The American Historical Review*. Vol. 12. No. 1 (Oct., 1906). P. 1–14. Stable URL: <https://www.jstor.org/stable/1832881>. Accessed: 21-03-2020 20:02 UTC

256. Bárány A. The Crown and the Lollards in Later Medieval England. *Tolerance and intolerance in historical perspective* / edited by Csaba Lévai and Vasile Vese. Pisa : Plus-Università di Pisa, 2003. P. 141–154.

257. Barron C. The Art of Kingship: Richard II, 1377–1399. *History Today*. 1985. Vol. 35. Is. 6. URL: <https://www.historytoday.com/archive/art-kingship-richard-ii> (дата звернення: 31.05.2020)

258. Barron C. M. The Tyranny of Richard II. *Bulletin of the Institute of Historical Research*. 1968. Vol. XLI. No. 103. P. 1–18.

259. Barron C. (2002) The burning of the Jubilee Book 1376-1387. URL: <https://guildhallhistoricalassociation.files.wordpress.com/2017/01/the-burning-of-the-jubilee-book-1376-1387.pdf> (дата звернення: 02.02.2020)

260. Bell A. English members of The Order of the Passion: their political, diplomatic and military significance. *Philippe de Mézières and his age: piety and politics in the fourteenth century* / edited by Renate Blumenfeld-Kosinski and Kiril Petkov. Leiden-Boston : Brill, 2012. P. 321–346.

261. Bellamy J. G. The Northern Rebellions in the later years of Richard II. *Bulletin of the John Rylands Library*. 1965. Vol. 47 (issue 2). P. 254–274.

262. Bennett, M. Edward III's Entail and the Succession to the Crown, 1376-1471. *The English Historical Review*. 1998. Vol. CXIII. Issue 452. P. 580–609.

263. Biggs D. Three Armies in Britain. The Irish Campaign of Richard II and the Usurpation of Henry IV, 1397–1399. Leiden-Boston : Brill, 2006. 295 p.

264. Blick S. King and Cleric: Richard II and the iconography of St Thomas Becket and St Edward the Confessor at Our Lady of Undercroft, Canterbury Cathedral. *Beyond Pilgrim Souvenirs and Secular Badges. Essays in Honour of Brian Spencer* / Edited by Sarah Blick. Oxford: Oxbow Books, 2007. P. 182–200.

265. Booth P. The Last Week of the Life of Edward the Black Prince / Paul Booth. *Contact and Exchange in Later Medieval Europe. Essays in Honour of Malcolm Vale*. Boydell&Brewer, 2012. P. 221–246.
266. Bowers, J. M. Chaste Marriage: Fashion and Texts at the Court of Richard II. *Pacific Coast Philology*. 1995. Vol. 30. No. 1. P. 15–26.
267. Bradford Ph. A silent presence: the English king in parliament in the fourteenth century. *Historical Research*. Vol. 84, No. 224 (May 2011). P. 189–211. DOI: 10.1111/j.1468-2281.2009.00532.x
268. Brown M. C. The “Three Kings of Cologne” and Plantagenet Political Theology. *Mediaevistik*. 2017. No. 30. P. 61–85.
269. Bucklow S. The riddle of the image. The secret science of medieval art. London : Reaktion Books, 2014. 300 p.
270. Burden J. F. Rituals of Royalty: Prescription, Politics and Practice in English Coronation and Royal Funeral Rituals c. 1327 to c. 1485. A thesis submitted for the degree of Doctor of Philosophy in Medieval Studies. University of York, Centre for Medieval Studies, 1999. 263 p.+54 figure.
271. Burrow J. A. Ricardian Poetry. Chaucer, Gower, Langland and the Gawain Poet. New Haven : Yale University Press, 1971. 165 p.
272. Campopiano M. The Reception of Italian Political Theory in Northern England: Bartolus of Saxoferrato and Giles of Rome in York, in: *Anglo-Italian Cultural Relations in the Later Middle Ages* / ed. by Helen Fulton and Michele Campopiano. York Medieval Press, 2018. P. 52–66.
273. Carlson D. R. Letters of Richard II (1397–8) in the authorship of William Ferriby. *Historical Research*. 2014. Vol. 87. No. 237. P. 574–580. DOI: 10.1111/1468-2281.12048
274. Clark, J. G. Thomas Walsingham Reconsidered. Books and Learning at Late-Medieval St. Albans. *Speculum*. 2002. Vol. 77 (No. 3). P. 832–860.
275. Clementi D. Richard II's Ninth Question to the Judges. *The English Historical Review*. Vol. 86. No. 338 (Jan. 1971). P. 96–113.

276. Collette C.P. Joan of Kent and Noble Women's Roles in Chaucer's World. *The Chaucer Review*. 1999. Vol. 33. No. 4. P. 350-362.

277. Collette C. P., DiMarco V. J. The Matter of Armenia in the Age of Chaucer. *Studies in the Age of Chaucer*. 2001. Vol. 23 (1). P. 317–358. DOI: <https://doi.org/10.1353/sac.2001.0036> Access provided at 4 May 2019 22:45 GMT

278. Complete Peerage of England, Scotland, Ireland, Great Britain and the United Kingdom extant, extinct, or dormant; alphabetically arranged and edited by G. E. Cokayne. Vol. I. A to Bo. London : George Bell & sons, 1887. 408 p.

279. Complete Peerage of England, Scotland, Ireland, Great Britain and the United Kingdom extant, extinct, or dormant; alphabetically arranged and edited by G. E. Cokayne. Vol. II. Bra to C. London : George Bell & sons; Exeter: William Pollard & Co., 1889. 448 p.

280. Complete Peerage of England, Scotland, Ireland, Great Britain and the United Kingdom extant, extinct, or dormant; alphabetically arranged and edited by G. E. Cokayne. Vol. III. D to F. London : George Bell & sons; Exeter: William Pollard & Co., 1890. 411 p.

281. Complete Peerage of England, Scotland, Ireland, Great Britain and the United Kingdom extant, extinct, or dormant; alphabetically arranged and edited by G. E. Cokayne. Vol. IV. G to K. London : George Bell & sons; Exeter: William Pollard & Co., 1892. 428 p.

282. Complete Peerage of England, Scotland, Ireland, Great Britain and the United Kingdom extant, extinct, or dormant; alphabetically arranged and edited by G. E. Cokayne. Vol. V. L to M. London : George Bell & sons; Exeter: William Pollard & Co., 1893. 432 p.

283. Complete Peerage of England, Scotland, Ireland, Great Britain and the United Kingdom extant, extinct, or dormant; alphabetically arranged and edited by G. E. Cokayne. Vol. VI. N to R. London : George Bell & sons; Exeter: William Pollard & Co., 1895. 479 p.

284. Complete Peerage of England, Scotland, Ireland, Great Britain and the United Kingdom extant, extinct, or dormant; alphabetically arranged and edited by G.

E. Cokayne. Vol. VII. S to T. London : George Bell & sons; Exeter: William Pollard & Co., 1896. 456 p.

285. Complete Peerage of England, Scotland, Ireland, Great Britain and the United Kingdom extant, extinct, or dormant; alphabetically arranged and edited by G. E. Cokayne. Vol. VIII. U to Z. Appendix, Corrigenda, Occurrences after 1 January 1898, and General Index to Notes, &c. London : George Bell & sons; Exeter: William Pollard & Co., 1898. 560 p.

286. Coote L. A. Prophecy and Public Affairs in Later Medieval England. York Medieval Press, 2000. 301 p.

287. Crooks P. The “calculus of faction” and Richard II’s duchy of Ireland, c. 1382-9. *Fourteenth Century England, V* / ed. Nigel Saul. Woodbridge : The Boydell Press, 2008. P. 94–115.

288. Crooks P. State of the Union: Perspectives on English Imperialism in the later Middle Ages. *Past and Present*. 2011. P. 1–40. doi:10.1093/pastj/gtq054
Downloaded from past.oxfordjournals.org by guest on March 4, 2011

289. Crooks P. Factionalism and Noble Power in English Ireland, c. 1361–1423. A thesis submitted for the degree of PhD. University of Dublin, 2007. 447 p.

290. Curry A. War or Peace? Philippe de Mézières, Richard II and Anglo-French Diplomacy. *Philippe de Mézières and his age: piety and politics in the fourteenth century* / edited by Renate Blumenfeld-Kosinski and Kiril Petkov. Leiden-Boston : Brill, 2012. P. 295–320.

291. Dahmus, J. H. Richard II and the Church. *The Catholic Historical Review*. 1954. Vol. 39. No. 4. P. 408–433. Stable URL: <http://www.jstor.org/stable/25015652>. Accessed: 12-08-2016 05:29 UTC

292. Dahmus, J. W. Thomas Arundel and the Baronial Party Under Henry IV. *Albion: A Quarterly Journal Concerned with British Studies*. Vol. 16. No. 2 (Summer,1984). P. 131–149. Stable URL: <http://www.jstor.org/stable/4049285>. Accessed: 19/06/2014 11:16

293. Davies R. G. Richard II and the Church in the years of 'tyranny'. *Journal of Medieval History*. 1975. No. 1. P. 329–362.

294. Davies R. G. The Episcopate and the Political Crisis in England of 1386–1388. *Speculum*. 1976. Vol. 51(4). P. 659–693.

295. Davis V. Mendicants in London in the Reign of Richard II. *The London Journal*. 2000. Vol. 25 (2). P. 1–12. To link to this article: <http://dx.doi.org/10.1179/ldn.2000.25.2.1> Downloaded by [University of Georgia] at 14:39 01 April 2016

296. Dodd G. Corruption in the Fourteenth-Century English State. *International Journal of Public Administration*. 2011. Vol. 34, No. 11. P. 720–730. DOI: 10.1080/01900692.2011.59827. Downloaded by [Chulalongkorn University] at 20:56 30 December 2014

297. Dodd, G. Changing Perspectives. Parliament, Poetry and the Civil Service under Richard II and Henry IV. *Parliamentary History*. 2006. Volume 25, Part 3. P. 299–322. DOI: <https://doi.org/10.1353/pah.2006.0042>. Access provided by Washington University (16 Feb 2019 21:07 GMT)

298. Dodd G. Richard II and the Fiction of Majority Rule, in: *The Royal Minorities of Medieval and Early Modern England* / edited by Charles Beem. Palgrave Macmillan, 2008. P. 103–159.

299. Dodd G. Was Thomas Favent a political pamphleteer? Faction and politics in later fourteenth-century London. *Journal of Medieval History*. 2011. No. 37. P. 397–418. DOI: 10.1016/j.jmedhist.2011.09.003.

300. Dunn A. Thomas Holand – Richard II's King of Ireland? *Medieval History*. 2003. Vol. 11. URL: <https://www.historyireland.com/medieval-history-pre-1500/thomas-holand-richard-iis-king-of-ireland/> (дата звернення: 10.04.2020)

301. Duch A. M. Starving Prisoner, Starving Guests: The Death of Richard II and His Missing Funerary Meal. 2016. URL: https://www.academia.edu/28030549/Starving_Prisoner_Starving_Guests_The_Death_of_Richard_II_and_His_Missing_Funerary_Meal (дата звернення: 10.04.2020)

302. Dunham W. H. and Wood C. T. The Right to Rule in England: Depositions and the Kingdom's Authority, 1327-1485. *The American Historical Review*. 1976. P. 738–761.

303. Dyson A. G. Richard II reconsidered: The Reign of Richard II. Essays in honour of May McKisack. Edited by F. R. H. Du Boulay and Caroline Barron. The Athlone Press, University of London, 1971, xvi+335 pp. *Journal of the Society of Archivists*. 1973. Vol. 4. No. 8. P. 664–666. DOI: 10.1080/00379817309514019
304. Eberle P.J. Richard II and the Literary Arts. *Richard II: The Art of Kingship* / ed. by A. Goodman and J.L. Gillespie. Oxford : Clarendon Press, 1999. P. 231–253.
305. Edwards J. G. The Parliamentary Committee of 1398. *The English Historical Review*. No. CLIX (July 1925). P. 321–333. Downloaded from <http://ehr.oxfordjournals.org/> at The University of British Columbia Library on June 17, 2015.
306. Egan S. Richard II and the wider gaelic world: A Reassessment. *Journal of British Studies*. No. 57 (April 2018). P. 221–252. DOI:10.1017/jbr.2017.237
307. Faria, T. Viúla de. Tracing the ‘chemyn de Portyngale’ English service and servicemen in fourteenth-century Portugal. *Journal of Medieval History*. 2011. Vol. 37. P. 257–268. DOI: 10.1016/j.jmedhist.2011.06.003
308. Federico S. Queer Times. Richard II in the Poems and Chronicles of late fourteenth-century England. *Medium Ævum*. 2010. Vol. 78 (2). P. 25–46.
309. Fildes K. E. The Baronage in the Reign of Richard II, 1377–1399. Dissertation submitted in part-fulfilment of the requirements for the Degree of Doctor of Philosophy, Department of History, University of Sheffield. University of Sheffield, 2009. 377 p.
310. Flaherty S. T. The Usurpation of Richard II. *Medieval History*. 2012. URL: https://www.academia.edu/8637445/The_Usurpation_of_Richard_II (дата звернення: 03.06.2020)
311. Fletcher Ch. Are there “constitutional” ideas in the rolls of the English Parliament, c.1340–1422? *Des chartes aux constitutions: autour de l'idée constitutionnelle en Europe (Xlle-XVlle siècle)* [Proceedings of the international conference held at the Casa de Velazquez, Madrid, 16-18 January 2014] / ed. François Foronda and Jean-Philippe Genet. Publications de la Sorbonne : Paris,

forthcoming. URL: https://www.academia.edu/12042003/Are_there_constitutional_ideas_in_the_rolls_of_the_English_Parliament_c._1340-1422 (дата звернення: 03.06.2020)

312. Fletcher Ch. Charles VI and Richard II: Inconstant Youths. *Recording Medieval Lives: Proceeding of the 2005 Harlaxton Symposium* / ed. V. Davis and J. Boffey. Sean Tyas : Donnington, 2009. P. 85–101.

313. Fletcher C. D. Corruption at Court? Crisis and the Theme of *luxuria* in England and France, c. 1340 – 1422. *The Court as a Stage: England and the Low Countries in the Late Middle Ages* / ed. by Steven J. Gunn, A. Janse. Woodbridge : Boydell Press, 2006. P. 28–38.

314. Fletcher C. D. Manhood and Politics in the Reign of Richard II. *Past and Present*, no. 189 (Nov. 2005). P. 3–39.

315. Fletcher C. D. Narrative and political strategies at the deposition of Richard II. *Journal of Medieval History*. 2004. Vol. 30. P. 323–341.

316. Fletcher Ch. Richard II. Manhood, Youth, and Politics, 1377–99. Oxford University Press, 2008. 316 p.

317. Fletcher Ch. What Makes a Political Language? Key Terms, Profit and Damage in the Common Petition of the English Parliament, 1343-1422, in *Voices of the People. Popular Politics and Subversive Speech in Later Medieval Europe* / ed. V. Challet, J. Dumolyn, J. Haemers, R. Oliva Herrer. Turnhout : Brepols, 2014. P. 91–106.

318. Flood V. Political Joachism and the English Franciscans: The Rumour of Richard II's Return, in: *Anglo-Italian Cultural Relations in the Later Middle Ages* / ed. by Helen Fulton and Michele Campopiano. York Medieval Press, 2018. P. 128–149.

319. Fonzo K. Richard II's Publicly Prophesied Deposition in Gower's *Confessio Amantis*. *Modern Philology*. 2016. Vol 114, No 1. P. 1–17. This content downloaded from 131.156.224.067 on August 16, 2016 03:29:58 AM All use subject to University of Chicago Press Terms and Conditions (<http://www.journals.uchicago.edu/t-and-c>).

320. Fulton H. Arthurian Prophecy and the Deposition of Richard II. *Arthurian Literature*. Vol. XXII / general editor Keith Busby. Cambridge : D. S. Brewer, 2005. P. 64–83.
321. Galbraith V. H. Thomas Walsingham and the Saint Albans Chronicle, 1272-1422. *The English Historical Review*. Vol. 47, No. 185 (Jan., 1932). P. 12–30. Stable URL: <http://www.jstor.org/stable/553458> Accessed: 09-09-2016 14:21 UTC
322. Galway M. The Wilton Diptych. A postscript. *The Archeological Journal*. 1950. Vol. 107. P. 9–14.
323. Gardham J. John of Arderne: Medical Treatises. URL: <http://special.lib.gla.ac.uk/exhibns/month/may2006.html> (Accessed 19 October 2017)
324. Giancarlo M. Murder, Lies, and Storytelling: The Manipulation of Justice(s) in the Parliaments of 1397 and 1399. *Speculum*. 2020. Vol. 77. P. 76–112.
325. Gillespie J. L. Richard II's Cheshire Archers. *Transactions of the Historic Society of Lancashire and Cheshire*, 1974. Vol. 125. P. 1–39.
326. Gillespie J. L. Thomas Mortimer and Thomas Molineux: Radcot Bridge and the Appeal of 1397. *Albion: A Quarterly Journal Concerned with British Studies*. Vol. 7, No. 2 (Summer, 1975). P. 161–173. Stable URL: <http://www.jstor.org/stable/4048228> Accessed: 19/06/2014 13:59
327. Gillespie J. L. Richard II's Yeomen of the Chamber. *Albion: A Quarterly Journal Concerned with British Studies*. Vol. 10, No. 4 (Winter, 1978). P. 319–329. Stable URL: <http://www.jstor.org/stable/4048163> Accessed: 20/06/2014 19:21
328. Gillespie J. L. Richard II's Archers of the Crown. *Journal of British Studies*. Vol. 18, No. 2 (Spring, 1979). P. 14–29. Stable URL: <http://www.jstor.org/stable/175510> Accessed: 19/02/2014 12:49
329. Gillespie J. L. Richard II's knights: chivalry and patronage. *Journal of Medieval History*. 1987. Vol. 13. P. 143–159.
330. Gillingham J.B. Crisis or Continuity? The Structure of Royal Authority in England 1369 – 1422. *Das Spätmittelalterliche Königtum in Europäischen Vergleich* / ed. by R. Schneider. Sigmaringen, 1987. P. 59–80.

331. Gillingham J. *Medieval Britain. A Very Short Introduction* / John B. Gillingham, Ralph A. Griffiths. Oxford University Press, 2000. 177 p.
332. Given-Wilson C. Adam Usk, the Monke of Evesham and the Parliament of 1397–1398. *Historical Research*. 1993. Vol. 66 (161). P. 329–335. DOI: <https://doi.org/10.1111/j.1468-2281.1993.tb01817.x> Published: 12 October 2007
333. Given-Wilson C. Richard II, Edward II, and the Lancastrian Inheritance. *The English Historical Review*. Vol. 109, No. 432 (Jun., 1994). P. 553-571. Stable URL: <http://www.jstor.org/stable/572908>. Accessed: 08-07-2016 08:32 UTC
334. Given-Wilson C. The Earl of Arundel, the War with France, and the Anger of King Richard II. *The Medieval Python. The Purposive and Provocative Work of Terry Jones* / edited by R. F. Yeager and Toshiyuki Takamiya. New York : Palgrave MacMillan, 2012. P. 27–38.
335. Given-Wilson Ch. The English nobility in the late Middle Ages. The fourteenth-century political community. London and New York, 2003. 222 p.
336. Given-Wilson C. The King and the Gentry in Fourteenth-Century England: The Alexander Prize Essay. *Transactions of the Royal Historical Society*. 1987. Vol. 37. P. 87–102. Stable URL: <http://www.jstor.org/stable/3679152> Accessed: 14-06-2016 00:25 UTC
337. Given-Wilson C. The Manner of King Richard's Renunciation: A 'Lancastrian Narrative'? *The English Historical Review*. Vol. 108, No. 427 (Apr., 1993). P. 365–370. Stable URL: <http://www.jstor.org/stable/573711>. Accessed: 03-09-2016 03:08 UTC
338. Goldberg J. John Rykener, Richard II and the Governance of London. *Leeds Studies in English. New Series XLV*. 2014. P. 49–70.
339. Good J. Richard II and the Cults of Saints George and Edward the Confessorin. In: *Translatio, or the Transmission of Culture in the Middle Ages and Renaissance* / ed. Laura Hollengreen. Turnhout, Belgium : Brepols, 2008. P. 161–178.

340. Gordon D. A New Discovery in the Wilton Diptych. *The Burlington Magazine*. Vol. 134, No. 1075 (Oct., 1992). P. 662–667. Stable URL: <http://www.jstor.org/stable/885276>. Accessed: 22-03-2015 10:41 UTC

341. Green, R. F. King Richard II's books revisited. *The Library*. 1976. Vol. s5-XXXI (3). P. 235–239. Downloaded from <http://library.oxfordjournals.org/> at University of Georgia Libraries on July 13, 2015.

342. Gundy A. K. Richard II and the Rebel Earl. Cambridge University Press, 2013. 293 p.

343. Hallam H. View of the state of Europe during the Middle Ages/ Harry Hallam. London, 1860. Vol. 3. 516 p.

344. Hanrahan M. Speaking of Sodomy: Gower's Advice to Princes in the *Confessio Amantis*. *Exemplaria* 14:2 (October 2002). P. 423–446. URL: <http://dx.doi.org/10.1179/exm.2002.14.2.007>. Published online: 25 Apr 2014. Downloaded by [University of California Santa Barbara] at 21:15 16 March 2016

345. Hedeman A. D. Advising France through the Example of England: Visual Narrative in the Livre de la prinse et mort du roy Richart (Harl. MS. 1319). *Electronic British Library Journal*. 2011. P. 1–22. URL: <https://www.bl.uk/eblj/2011articles/pdf/ebljarticle72011.pdf> (дата звернення 03.06.2020)

346. Hefferan M. Household knights, chamber knights and king's knights: the development of the royal knight in fourteenth-century England. *Journal of Medieval History*. 2019. Vol. 45, Issue 1. P. 80–99. To link to this article: <https://doi.org/10.1080/03044181.2018.1551811>. Published online: 11 Dec 2018.

347. Heck Ch. The regal image of Richard II and the Wilton Diptych / éd. par Dillian Gordon, Lisa Monnas et Caroline Elam, éd. Harvey Miller. Londres, 1997. In: *Bulletin Monumental*, tome 156, n°4, année 1998. P. 421–423. URL: http://www.persee.fr/doc/bulmo_0007-473x_1998_num_156_4_1855000_t1_0421_0000_7. Document généré le 22/03/2016

348. Hector L. C. An Alleged Hysterical Outburst of Richard II. *The English Historical Review*. Vol. 68, No. 266 (Jan., 1953). P. 62–65. Stable URL: <http://www.jstor.org/stable/555120>. Accessed: 01-09-2016 06:19 UTC
349. Hibbard L.A. The Books of Sir Simon de Burley, 1387/ Laura A. Hibbard. *Modern Language Notes*. 1915. Vol. 30 (6). P. 169–172.
350. Hughes J. The Rise of Alchemy in Fourteenth-Century England. Plantagenet Kings and the Search for the Philosopher's Stone. London-New York : Continuum, 2012. 279 p.
351. Hull E. A. History of Ireland and her people. URL: <https://www.libraryireland.com/HullHistory/Contents.php> (дата звернення: 10.05.2015)
352. Jones E. J. An Examination of the Authorship of the Deposition and Death of Richard II attributed to Créton. *Speculum*. Vol. 15, No. 4 (Oct., 1940). P. 460–477. DOI: 10.2307/2853464. URL: <https://www.jstor.org/stable/2853464>
353. Keen M. H. England in the Later Middle Ages. A political history. London and New York : Routledge, 2003. 483 p.
354. Kelleher R. Coins and Kings in Medieval England XII: The Rise and Fall of the House of Lancaster, part 1: Richard II-Henry V. URL: https://www.academia.edu/10141040/Coins_and_Kings_in_Medieval_England_XII_The_Rise_and_Fall_of_the_House_of_Lancaster_part_1_Richard_II-Henry_V
355. Kightly C. Lollard knight (act. c.1380 – c.1414). *Oxford Dictionary of National Biography*. Oxford University Press, 2004. URL: <http://www.oxforddnb.com/view/article/50540> (Accessed 14 Jan 2016)
356. Krochalis J.E. The Books and Reading of Henry V and his Circle. *The Chaucer Review*. 1988. Vol. 23. No. 1. P. 50–77.
357. Lecuppre G. A Newcomer in Defamatory Propaganda: Youth (Late Fourteenth to Early Fifteenth Century). *Character Assassination throughout the Ages* / Edited by Martijn Icks and Eric Shiraev. New York : Palgrave Macmillan, 2014. P. 135–148.

358. Leland, J. L. 1399: A Royal Revolution Reversed. *Essays in Medieval Studies*. 2004. Vol. 21(1). P. 63–79.
359. Lewis K. J. Becoming a virgin king: Richard II and Edward the Confessor. *Gender and Holiness. Men, women and saints in late medieval Europe /* edited by Samantha J. E. Riches and Sarah Salih. London and New York : Routledge, 2002. P. 86–100.
360. Lewis, N. B. Simon Burley and Baldwin of Raddington. *The English Historical Review*. 1937. Vol. LII (CCVIII). P. 662–669. Downloaded from <http://ehr.oxfordjournals.org/> at University of Michigan on June 24, 2015
361. Lewis, N. B. The “Continual Council” in the Early Years of Richard II, 1377–80. *The English Historical Review*. 1926. Vol. XLI (CLXII). P. 246–251. Downloaded from <http://ehr.oxfordjournals.org/> at University of Birmingham on June 5, 2015
362. Magee J. Politics, Society and the Crusade in England and France, 1378-1400. Thesis submitted for the degree of Doctor of Philosophy at the University of Leicester. 1997. 277 p.
363. Marchandise A. Philippe de Mézières et son Epistre au roi Richart. *Le Moyen Âge*. 2010. T. 116. Fasc. 3-4. P. 605–623.
364. McCall J.P., Rudisill G. The Parliament of 1386 and Chaucer's Trojan Parliament. *The Journal of English and Germanic Philology*. Vol. 58, No. 2 (Apr., 1959). P. 276–288. Stable URL: <http://www.jstor.org/stable/27707272>. Accessed: 16-02-2016 20:01 UTC
365. McCullagh J. Critics of kingship in late fourteenth and early fifteenth century England. A Thesis. University of Akron, 2005. 87 p.
366. McFarlane K.B. Lancastrian Kings and Lollard Knight. Oxford, 1972. 261 p.
367. McVitty E.A. False knights and true men: contesting chivalric masculinity in English treason trials, 1388–1415. *Journal of Medieval History*. 2014. Vol. 40, No. 4. P. 458–477. Downloaded by [81.163.208.5] at 15:16 26 April 2015 <http://dx.doi.org/10.1080/03044181.2014.954139>

368. Middleton A. The Idea of Public Poetry in the Reign of Richard II. *Speculum*. Vol. 53, No. 1 (Jan., 1978). P. 94–114. Stable URL: <http://www.jstor.org/stable/2855608>. Accessed: 13/01/2015 04:50

369. Mitchell Sh. Ladies of the Garter: Edward III; Richard II; Elizabeth II. *The Court Historian*. 2017. Vol. 22, Issue 2. P. 151–167, DOI: 10.1080/14629712.2017.1388705. Published online: 05 Dec 2017.

370. Myres J. N. L. The Campaign of Radcot Bridge in December 1387. *The English Historical Review*. Vol. 42, No. 165 (Jan., 1927). P. 20–33. Stable URL: <http://www.jstor.org/stable/551977>. Accessed: 20-07-2016 11:54 UTC

371. Nuttall J. The Creation of Lancastrian Kingship. Literature, Language and Politics in Late Medieval England. Cambridge University Press, 2007. 187 p.

372. Oliver C. A Political Pamphleteer in Late Medieval England: Thomas Fovent, Geoffrey Chaucer, Thomas Usk, and the Merciless Parliament of 1388. *New Medieval Literatures*. 2003. Volume VI. P. 167–198.

373. Oliver C. Parliament and Political Pamphleteering in Fourteenth-Century England. York Medieval Press, 2010. 232 p.

374. Olsson K. Composing the King, 1390–1391: Gower's Ricardian Rhetoric. *Studies in the Age of Chaucer*. 2009. Volume 31. P. 141–173. URL: <https://muse.jhu.edu/article/380145>. Access provided at 4 May 2019 22:50

375. Ormrod W.M. Coming to Kingship: Boy Kings and the Passage to Power in Fourteenth-Century England, in: *Rites of passage. Cultures of Transition in the Fourteenth Century* / Ed. by Nicola F. McDonald, W.M. Ormrod. York Medieval Press, 2004. P. 31–49.

376. Ormrod W.M. Edward III and his family. *Journal of British Studies*. Vol. 26 (October 1987). P. 398–422.

377. Ormrod W. M. Political Life in Medieval England, 1300–1450. London : MacMillan Press LTD; New York : Scholarly and Reference Division, 1995. 168 p.

378. Ormrod M. The King's Mercy: An Attribute of Later Medieval English Monarch. In: *La légitimité implicite: Le Pouvoir Symbolique en Occident (1300–*

1640). Vol. 2. Publications de la Sorbonne, Italy, 2015. P. 321–335. URL: <https://books.openedition.org/psorbonne/6623#authors>

379. Ormrod W. M. The Peasants' Revolt and the Government of England. *The Journal of British Studies*. Volume 29, Issue 01 (January 1990). P. 1–30. DOI: 10.1086/385947, Published online: 10 January 2014.

380. Palmer J. J. N. The Background to Richard II's Marriage to Isabel of France (1396). *Bulletin of the Institute of Historical Research*. Vol. XLIV, No. 109 (May 1971). P. 1–17.

381. Palmer J. J. N. The Impeachment of Michael de la Pole in 1386. *Historical Research*, 1969. Vol. 42 (105). P. 96–101.

382. Palmer J. J. N. The Parliament of 1385 and the Constitutional Crisis of 1386. *Speculum*. Vol. 46, No. 3 (Jul., 1971). P. 477–490. Stable URL: <http://www.jstor.org/stable/2851910>. Accessed: 07/01/2015 19:31

383. Paviot J. Noblesse et croisade à la fin du Moyen Âge. *Cahiers de recherches médiévales* [En ligne], 13 | 2006, mis en ligne le 27 novembre 2009, consulté le 30 avril 2019. URL: <http://journals.openedition.org/crm/751>

384. Phillpotts Ch. J. The fate of the truce of Paris, 1396–1415. *Journal of Medieval History*. 1998. Vol. 24, No. 1. P. 61–80.

385. Pike L.O. A Constitutional history of the House of Lords. London : Macmillan and Co., 1894. 405 p.

386. Potter W.J.W. The silver coinages of Richard II, Henry IV, and Henry V. *British Numismatic Journal*. 1959. No. 29. P. 334–352, pl. 19–20.

387. Richardson H. G. Richard II's Last Parliament. *The English Historical Review*. Vol. 52, No. 205 (Jan., 1937). P. 39–47. Stable URL: <http://www.jstor.org/stable/554598>. Accessed: 24-07-2016 01:33 UTC

388. Rickert E. King Richard II's Books. *The Library*. 1933. No. 13. P. 144–147.

389. Rosenthal J. T. Aristocratic cultural patronage and book bequests, 1350–1500. *Bulletin of the John Rylands Library*. 1982. Vol. 64 (2). P. 522–548.

390. Roskell J.S., Woodger L.S. Cheyne, Sir John I (d. 1413/1414). *The History of Parliament: the House of Commons 1386–1421*/ ed. J.S. Roskell, L. Clark, C. Rawcliffe. 1993. URL: <http://www.historyofparliamentonline.org/volume/1386-1421/member/cheyne-sir-john-i-141314>

391. Saul N. Richard II. Yale University Press, 1997. 514 p.

392. Saul N. Richard II and the Vocabulary of Kingship. *The English Historical Review*. Vol. 110, No. 438 (Sep., 1995). P. 854–877. Stable URL: <http://www.jstor.org/stable/576796>. Accessed: 23/08/2012 13:43

393. Saul N. Terry Jones's Richard II. *The Medieval Python. The Purposive and Provocative Work of Terry Jones* / edited by R. F. Yeager and Toshiyuki Takamiya. New York : Palgrave MacMillan, 2012. P. 39–54.

394. Saul N. The Three Richards. Richard I, Richard II and Richard III. London, New York : Hambledon Continuum, 2005. 287 p.

395. Savage E.A. Old English Libraries: the making, collection and use of books during the middle ages. London : Methuen & Co. Ltd., 1911. 428 p.

396. Sayles G. O. The Deposition of Richard II: Three Lancastrian Narratives. *Bulletin of the Institute of Historical Research*. Volume 54, Issue 130 (November 1981). P. 257–270. DOI: <https://doi.org/10.1111/j.1468-2281.1981.tb01233.x>. Published: 12 October 2007

397. Scharf G. Description of the Wilton House Diptych, containing a contemporary portrait of King Richard the Second. Arundel Society, 1882. 99 p.

398. Scott D. Richard II and Henry IV: Courts of Chivalry in Late Medieval England? This dissertation is submitted in part fulfilment for the degree of B.A. with Honours in History at the University of Stirling. University of Stirling, 2014. 53 p. URL: https://www.academia.edu/9599689/Richard_II_and_Henry_IV_Courts_of_Chivalry_in_Late_Medieval_England (дата звернення: 03.06.2020)

399. Scott F. R. Chaucer and the Parliament of 1386. *Speculum*. Vol. 18, No. 1 (Jan., 1943). P. 80–86. DOI: 10.2307/2853640. URL: <https://www.jstor.org/stable/2853640>

400. Skúlason G. R. John Gower, Richard II and Henry IV: A Poet and his Kings. A Socio-Historical Study of John Gower's Poetry and Late Fourteenth-Century English Politics. 2012. 75 p. URL: https://skemman.is/bitstream/1946/11084/1/Gretar_Skulason_MA_Enska.pdf
401. Smith G. The United Kingdom. A political history. Vol. 1. London : Macmillan & Co., Ltd., 1899. 650 p.
402. Staley L. Gower, Richard II, Henry of Derby, and the Business of Making Culture. *Speculum*. 2000. Vol. 75. P. 68 – 96.
403. Staley L. Languages of Power in the Age of Richard II. The Pennsylvania State University Press, 2005. 394 p.
404. Steel A. Richard II. Cambridge University Press, 1941. 320 p.
405. Stevenson B. Middle English Ferumbras Romances and the Reign of Richard II. *Studies in Philology*. Vol. 113, No. 1 (Winter, 2016). P. 19–31. URL: <https://www.jstor.org/stable/43921876> (дата звернення: 03.06.2020)
406. Stow G. B. Richard II in Thomas Walsingham's Chronicles. *Speculum*. 1984. Vol. 59/1. P. 68–102.
407. Stow G. B. Richard II in Jean Froissart's Chroniques. *Journal of Medieval History*. 1985. No. 11. P. 333–345.
408. Stow G. B. Richard II and the Invention of the Pocket Handkerchief. *Albion: A Quarterly Journal Concerned with British Studies*. Vol. 27, No. 2 (Summer, 1995). P. 221–235. Stable URL: <http://www.jstor.org/stable/4051526> Accessed: 20/06/2014 18:59
409. Stow G. B. Stubbs, Steel, and Richard II as Insane: The Origin and Evolution of an English Historiographical Myth. *Proceedings of the American Philosophical Society*. 1999. Vol. 143. No. 4. P. 601–638.
410. Stow G. B. The Continuation of the Eulogium Historiarum: Some Revisionist Perspectives. *The English Historical Review*. Vol. 119, No. 482 (Jun., 2004). P. 667–681. Stable URL: <http://www.jstor.org/stable/3489503> Accessed: 19-09-2016 05:47 UTC

411. Strohm P. Chaucer's Audience(s): Fictional, Implied, Intended, Actual. *The Chaucer Review*. Vol. 18, No. 2 (Fall, 1983). P. 137–145. Stable URL: <http://www.jstor.org/stable/25093871>. Accessed: 09/07/2014 17:57
412. Stubbs W. The Constitutional history of England. Vol. II. Oxford : At the Clarendon Press, 1896. 670 p.
413. Suggett, H. A Letter Describing Richard II's Reconciliation with the City of London, 1392. *The English Historical Review*. 1947. Vol. LXII (CCXLIII). P. 209–213.
414. Tait J. Richard II. *Dictionary of National Biography*, 1885–1900. Vol. 48. P. 145–158.
415. Taylor A. Anne of Bohemia and the Making of Chaucer. *Studies in the Age of Chaucer*. 1997. Volume 19. P. 95–119. DOI: <https://doi.org/10.1353/sac.2017.0002>. Access provided at 11 Jan 2020 07:04 GMT from Reading University
416. The Cambridge History of Medieval Political Thought, c. 350 – c. 1450 / edited by J. H. Burns Cambridge University Press, 2008. 777 p.
417. The History of Parliament: The House of Commons 1386–1421 / ed. J. S. Roskell, L. Clark. Rawcliffe., 1993. URL: <http://www.historyofparliamentonline.org/> (дата звернення: 03.06.2020)
418. Theilmann J. M. Political Canonization and Political Symbolism in Medieval England. *Journal of British Studies*. Vol. 29, No. 3 (Jul., 1990). P. 241–266. Stable URL: <http://www.jstor.org/stable/175729>. Accessed: 02/08/2013 14:12
419. Theilmann J. M. Stubbs, Shakespeare, and Recent Historians of Richard II. *Albion: A Quarterly Journal Concerned with British Studies*. Vol. 8. No. 2 (Summer, 1976). P. 107–124. Stable URL: <http://www.jstor.org/stable/4048387>. Accessed: 21/06/2014 19:53
420. The New Cambridge Medieval History. Vol. 6. c.1300–c.1415 / edited by Michael Jones. Cambridge University Press, 2008. 1076 p.
421. Tout T. F. Chapters in the Administrative History of Medieval England. Volume III. Manchester University Press, 1928. 495 p.

422. Tout T. F. Chapters in the Administrative History of Medieval England. Volume IV. Manchester University Press, 1928. 484 p.
423. Tout T. F. Chapters in the Administrative History of Medieval England. Volume V. Manchester University Press, 1930. 440 p.
424. Tout T. F. Chapters in the Administrative History of Medieval England. Volume VI. Manchester University Press, 1933. 457 p.
425. Toyota J. Richard II: his hidden legacy in the English language. *English language and literature studies*. No. 3. Belgrade, 2011. P. 9–32.
426. Tuck A. Richard II (1367 – 1400). *Oxford Dictionary of National Biography*. Oxford University Press, 2004. Режим доступу: <https://www.oxforddnb.com/view/10.1093/ref:odnb/9780198614128.001.0001/odnb-9780198614128-e-23499?rskey=FHk26R&result=4> (дата звернення: 03.06.2020)
427. Tuck A. Richard II and the English Nobility. London : Edward Arnold (Publishers) Ltd, 1973. 255 p.
428. Tuck J. A. The Cambridge Parliament, 1388. *The English Historical Review*. Vol. 84, No. 331 (Apr., 1969). P. 225–243. Stable URL: <http://www.jstor.org/stable/564518>. Accessed: 15-07-2016 05:44 UTC
429. Turner M. Chaucerian Conflict. Languages of Antagonism in Late Fourteenth-Century London. Oxford : Clarendon Press, 2007. 213 p.
430. Van Dussen M. Three verse eulogies of Anna of Bohemia. *Medium Ævum*. 2009. Vol. 78, No. 2. P. 231–260. Stable URL: <http://www.jstor.org/stable/43632839>. Accessed: 12-08-2016 12:53 UTC
431. Voaden R. Out of the Mouths of Babes: Authority in Pearl and in Narratives of the Child King Richard, in: *Youth in the Middle Ages* / edited by P. J. P. Goldberg and Felicity Riddy. York Medieval Press, 2004. P. 61–72.
432. Walker S. K. Letters to the Dukes of Lancaster in 1381 and 1399. *The English Historical Review*. Vol. 106, No. 418 (Jan., 1991). P. 68–79. Stable URL: <http://www.jstor.org/stable/575366>. Accessed: 09-07-2016 23:50 UTC
433. Wallon H. Richard II. Épisode de la Rivalité de la France et de l'Angleterre. Tome second. Paris, 1864. 568 p.

434. Walth H. Depositions of rulers in the later middle ages: on the theory of the "useless ruler" and its practical utilization. *Revista da Faculdade de Ciências Sociais e Humanas*. 1994. Vol. 1, No. 7. P. 157–168. URL: <http://hdl.handle.net/10362/6767> (дата звернення: 03.06.2020)

435. Watt D. Oedipus, Apollonius, and Richard II: Sex and Politics in Book 8 of John Gower's *Confessio Amantis*. *Studies in the Age of Chaucer*. 2002. Volume 24. P. 181–208. DOI: <https://doi.org/10.1353/sac.2002.0030>. Access provided at 15 Jan 2020 21:51 GMT from Durham University

436. Waugh W.T. The Lollard Knight. *Scottish Historical Review*. 1914. No. XI. P. 55–92.

437. Whittingham S. The Chronology of the Portraits of Richard II. *The Burlington Magazine*. Vol. 113, No. 814 (Jan., 1971). P. 12–21. Stable URL: <http://www.jstor.org/stable/876501> Accessed: 11-03-2015 04:07 UTC

438. Wilson F.C. Some aspects of the foreign policy of Richard II of England during his personal rule 1389 – 1399. A thesis submitted to the Faculty of Graduate Studies and Research in partial fulfilment of the requirements for the degree of Master of Arts. Montreal : McGill University, 1960. 210 p.

439. Wiswall F. Royal Mints and Royal Minors in England 1216-1389. *The Asylum: Quarterly Journal of the Numismatic Bibliomania Society*. Vol. XXIII. Issue 4 (Fall 2005). P. 132–141.

440. Woodger L.S. Vache, Sir Philip de la (1348 – 1408). *The History of Parliament: The House of Commons 1386-1421* / ed. J.S. Roskell, L. Clark, C. Rawcliffe. 1993. URL: <http://www.historyofparliamentonline.org/volume/1386-1421/member/vache-sir-philip-de-la-1348-1408> (дата звернення: 03.06.2020)

ДОДАТКИ

Додаток А. Генеалогічні таблиці

Додаток А.1. Нормандська династія та династія Плантагенетів (до 1377 р.)

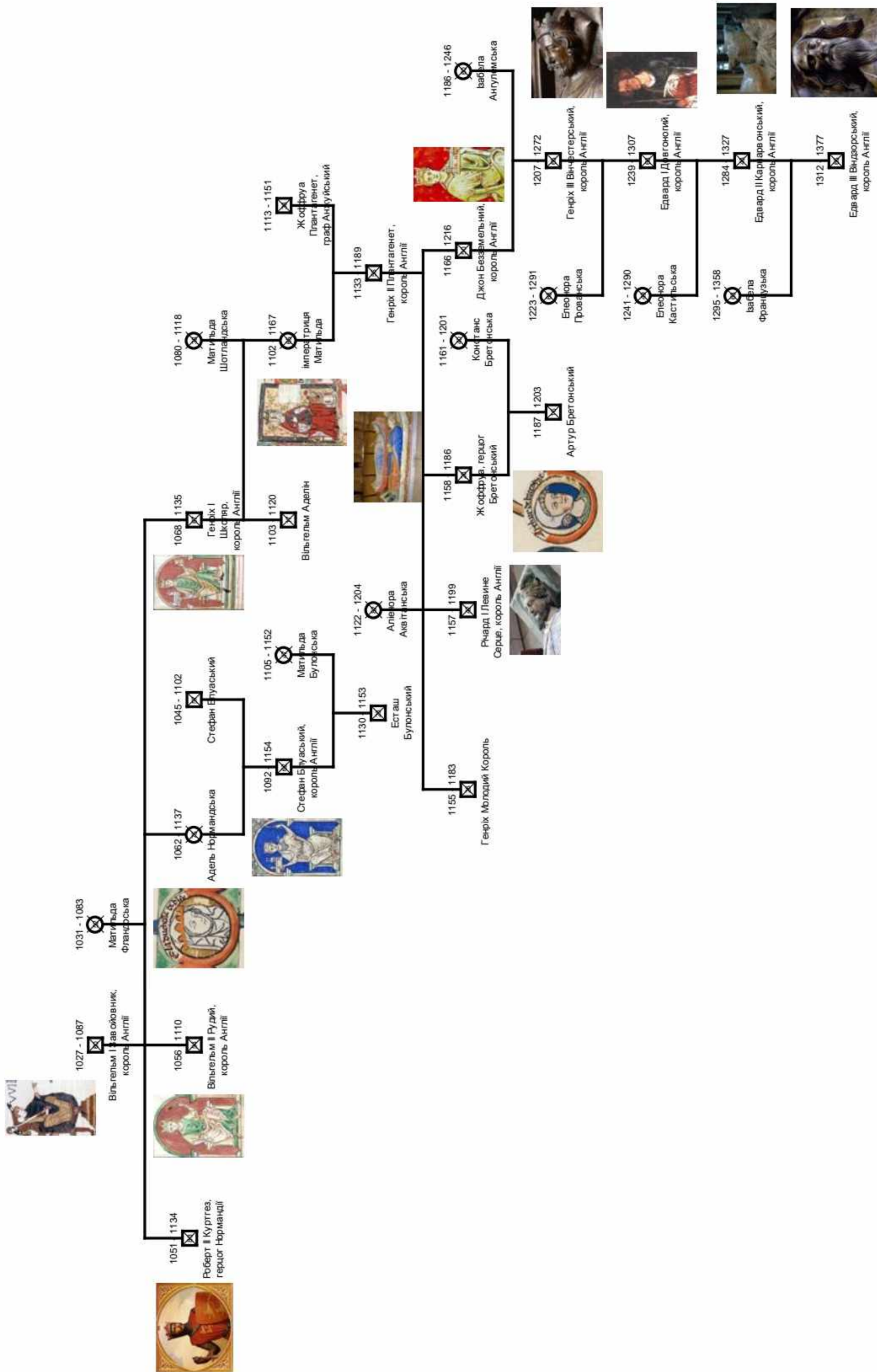

Додаток А.2. Династія Плантагенетів (1327–1485 рр.)

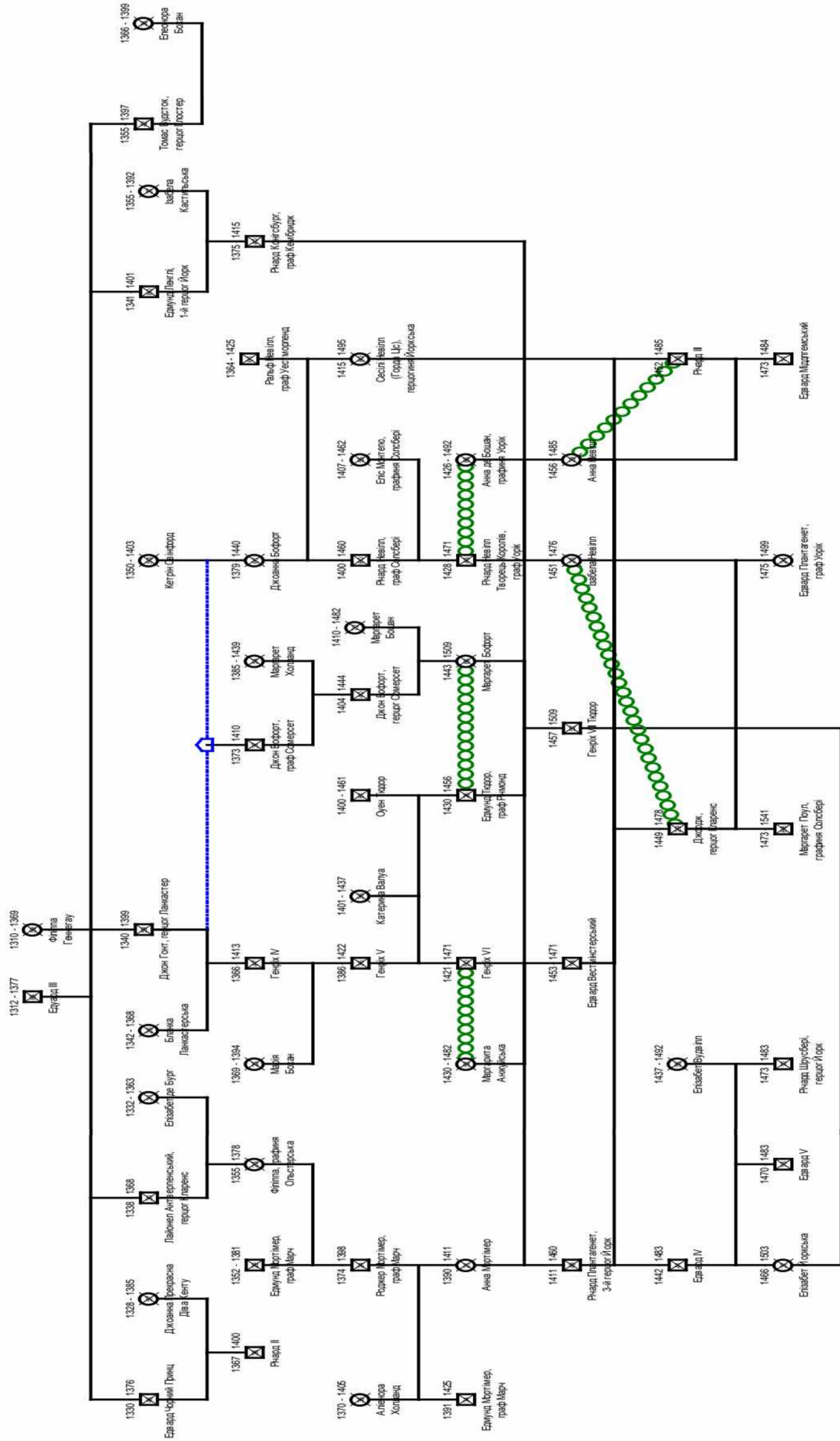

Додаток Б. Іконографічні матеріали

Додаток Б.1. Коронаційний портрет Річарда II



Вестмінстерський портрет, Вестмінстерське абатство, Лондон

Невідомий автор, масло по дереву, біля 1390 р.

URL: http://www.history.ac.uk/richardII/images/westm_portrait.jpg

Додаток Б.2. Вілтонський диптих



Невідомий майстер, Вілтонський диптих, близько 1395 року, темпера на панелі, 457×292 мм, Лондонська Національна галерея, NG4451. URL: <http://www.nationalgallery.org.uk/paintings/english-or-french-the-wilton-diptych>

Зворотна сторона



та збільшений банер, на якому видно зображення Англії



Orb on Banner

Додаток Б.3. Мініатюри з листа Філіпа де Мезьєра до Річарда II (1395 р.)



British Library MS Royal 20 B. VI. (Philippe de Mézières' Epistre au roi Richart),
 f. 1v–2. URL : [https://www.bl.uk/catalogues/illuminatedmanuscripts/
 record.asp?MSID=8535&CollID=16&NStart=200206](https://www.bl.uk/catalogues/illuminatedmanuscripts/record.asp?MSID=8535&CollID=16&NStart=200206) (дата звернення: 31.05.2020).

Додаток Б.4. Вибрані мініатюри з «Метричної історії» Жана Кретона.



Harley 1319 f. 5 Richard II knightening Henry of Monmouth

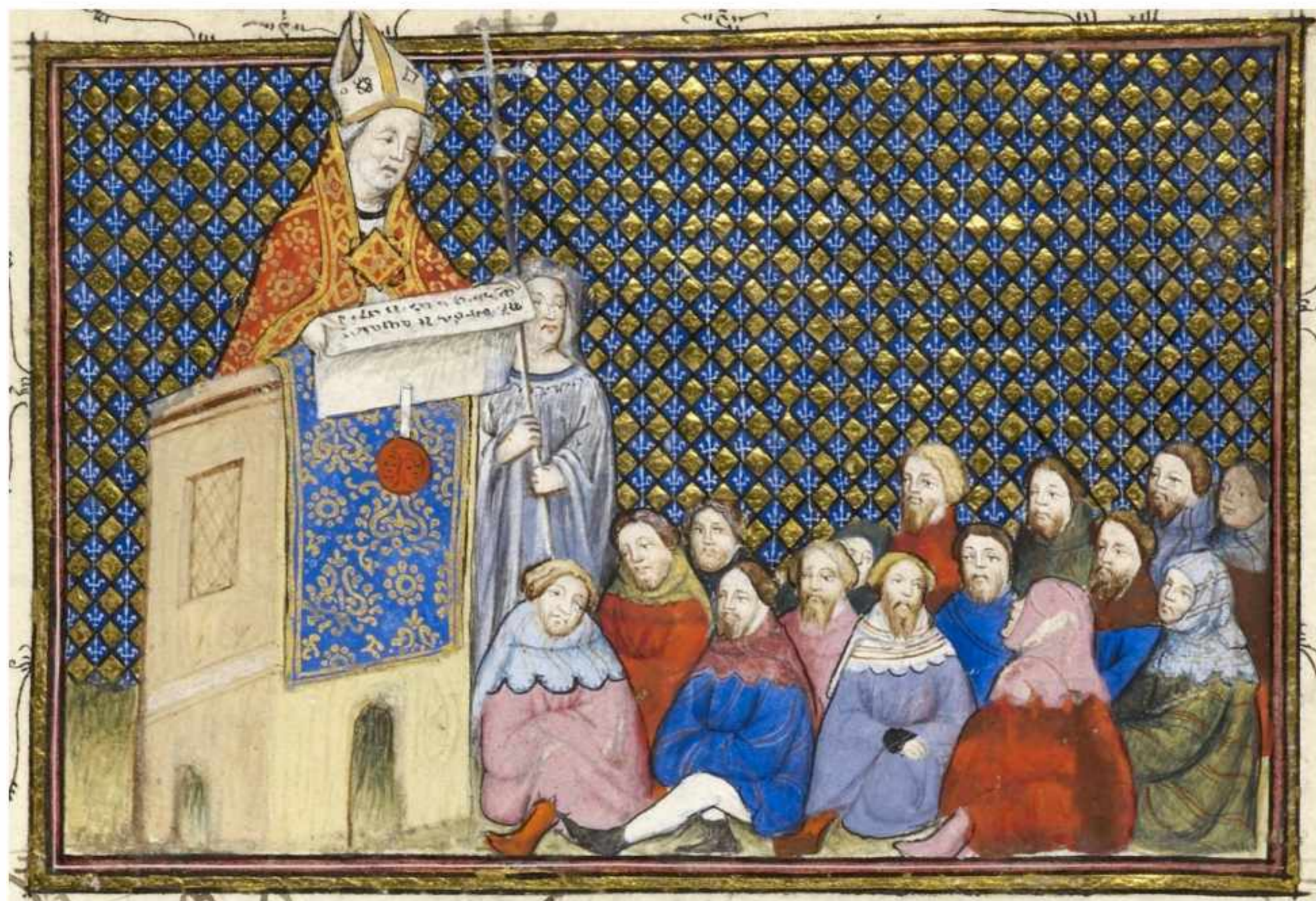

Harley 1319 f. 12 Archbishop Arundel preaching



Harley 1319 f. 19v Richard II at Conway



Harley 1319 f. 30v Bolingbroke meets the Dukes

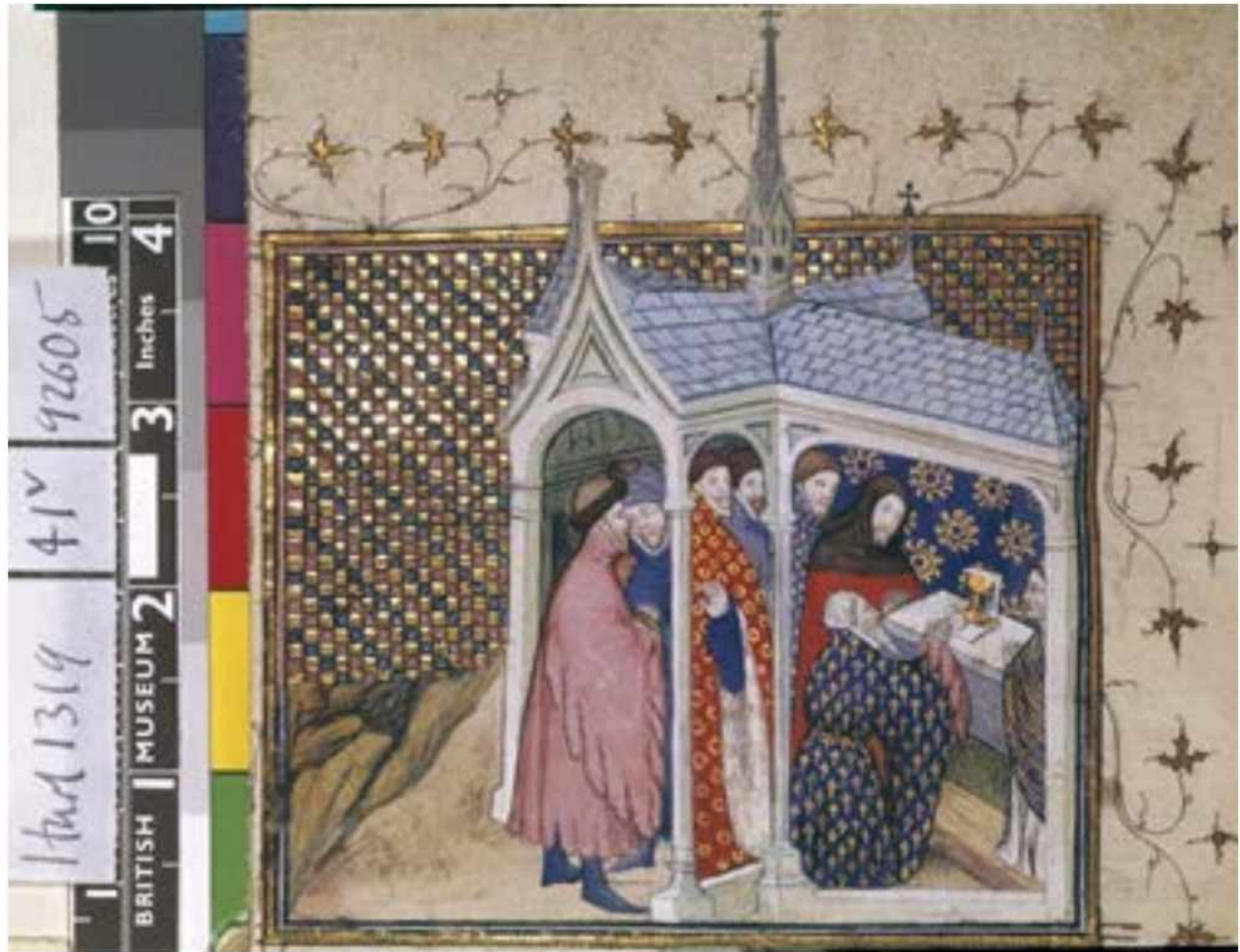

Harley 1319 f. 41v Duke of Northumberland's oath



Harley 1319 f. 50 Richard II and Bolingbroke



Harley 1319 f. 53v Richard II



Harley 1319 f. 57 Bolingbroke claims the crown

Додаток Б.5. Порівняння іконографічних типів «бородатого» та «безбородого» Річарда II.

Перелік рукописів, мініатюри з яких було проаналізовано:

- BL Cotton MS Nero D VI, 1386 – 1399;
- Liber Regalis, 1382, London, Westminster Abbey, MS 38;
- Philippe de Mézières, Epistre au roi Richart, 1395, BL Royal 20 B VI;
- Jean Creton, La Prinse et mort du roy Richart (Book of the Capture and Death of King Richard II), c. 1401 – c. 1405, BL MS Harley 1319;
- Jean Froissat, Chroniques, between c. 1470 and 1472, BL MS Harley 4380;
- Jean of Wavrin, Recueil des croniques d'Engleterre, c. 1470 – c. 1480, BL MS Royal 14 E VI;
- Jehan Froissat, Chroniques, last quarter of the 15th c., BL MS Royal 14 D VI;
- Jean Froissat, Chronicles, late 15th c., BnF MS Français 2644;
- Jean Froissat, Chronicles, late 15th c., BnF MS Français 2646.





King Richard II of England Receiving his Bride, Isabella, from her Father, King Charles VI of France.
Froissart, Chronicles late 13th century.
BL MS Royal 14 D VI f. 269r.



Jean Froissart Presenting his Book to King Richard II of England.
Jean Froissart, Chronicles, late 13th-c. Atelier of Antoine de Bourgogne.
BnF MS Français 2646 . fol. 194v.





Для порівняння використано посмертну статую Річарда II з Вестмінстерського абатства



Золотий нобль та срібний гроут, викарбувані за правління Річарда II



Порівняння зображень Річарда II та Едварда Сповідника

Додаток В. Просопографічні таблиці

Додаток В.1. Персональний склад Королівської Ради

(Пояснення до таблиці)

Таблиця складена на основі “Журналу...”⁹⁵, який вів в період з 20 січня 1392 по 21 лютого 1393 р. клерк Королівської Ради Джон Профіт. В Журналі відображено 44 засідання Ради на яких було присутні загалом 46 осіб (рахуючи самого Профіта).

Дана таблиця ілюструє наші роздуми щодо нового підходу Річарда II до персонального наповнення Королівської Ради, та збільшення ним частки рицарів та клерків Ради.

Жирним шрифтом виділені особи, які відвідували Раду більше 10 разів. Як ми бачимо таких лише одинадцять чоловік. При тому жоден з них не є аристократом чи бароном (за виключенням стюарда королівського двору Джона Девере, який отримав титул барона Девере). Доволі частим явищем було проведення Ради у складі 3 – 5 осіб (не рахуючи клерка, який просто вів записи). Серед баронів рекордсмени з кількості відвіданих засідань Ради – це вищезгаданий Джон Девере (12 разів) та Джон Кобхем (8); серед магнатів – герцог Ланкастер та граф Ерундел відвідали Раду кожен по 5 разів, три з яких приходяться на 14 – 16 лютого 1392 р., коли вирішувалися важливі питання міжнародної політики (як то мир з Францією), обговорювався статут про провізорів та кутюми.

Далі надамо коротку інформацію, по більшість членів Королівської Ради. Підкреслені ім’я, титул чи посада, під якими та чи інша особа згадана в вище наведеній таблиці.

Для кращого сприйняття, інформація також розміщена у вигляді таблиці.

⁹⁵ A Journal of the Clerk of the Council during the Fifteenth and Sixteenth Years of Richard II // Baldwin J.F. The King's council during the Middle Ages / James F. Baldwin. – Oxford: At the Clarendon Press, 1913. – pp. 489 – 504.

№	Ім'я та роки життя; посада, титул чи сан на момент знаходження в Раді (1392 – 1393 рр.)	Особиста інформація та подальша доля
1.	Томас Ерундел (1353 – 1414) архієпископ Йоркський, <u>лорд-канцлер</u> Англії	Брат одного з апелянтів, графа Ерундела, Томас, тоді ще єпископ Ілійський, в 1386 р. був призначений лордом-канцлером Англії і після дворічної перерви, в 1391 р. повернувся на цей пост. 7 серпня 1396 р. Ерундел був обраний архієпископом Кентерберійським та, згодом, склав з себе канцлерські повноваження. В жовтні 1397 р., після розправи над апелянтами, та страти його брата, був позбавлений сану та вимушений виїхати до Франції. Переможно повернувся в Англію у почті Болінгброка. Зайняв чільне місце в Раді нового короля та тричі призначався лордом-канцлером королівства. Як архієпископ-примас, Ерундел очолив переслідування лоллардів та запалив в Англії перше багаття на якому спалили єретика. Інтелектуал та ерудит, він вважається В.Е. Крусманом одним представників раннього англійського гуманізму.
2.	Джон Волтхем (пом. 1395 р.) єпископ Солсберійський, <u>лорд-скарбник</u> Англії	англійський прелат та державний діяч, входив до кола найбільш близьких радників Річарда II. В 1381 – 1386 рр. був майстром сувоїв канцелярії і в 1382 та 1386 рр. саме йому тимчасово довірялося зберігання великої печатки. В 1386 – 1389 рр. Волтхем був лордом-хранителем малої королівської печатки, а з 1391 до самої смерті лордом-скарбником королівства. Єпископ Солсбері був похований в каплиці святого Едварда Сповідника в Вестмінстері, серед могил королівської родини.
3.	Едмунд Стаффорд (1344 – 1419) <u>лорд-хранитель</u> малої королівської <u>печатки</u>	був хранителем малої печатки з 4 травня 1389 р. по лютий 1396 р., після чого в 1396 – 1399 та 1401 – 1403 рр. займав пост лорда-канцлера Англії. В 1395 р. висвячений в сан єпископа Ексетерського.
4.	Джон Гонт (1340 – 1399) герцог <u>Ланкастерський</u> та Аквітанський, граф Лестер та Лінкольн, лорд-верховний стюард королівства	дядько короля, четвертий син Едварда III. Один з найбагатших та найвпливовіших людей в Англії, був прихильником Вікліфа та покровителем Чосера, проте викликав загальну ненависть простого люду, що проявилось під час Селянського повстання в розграбуванні його палацу Савой в Лондоні. Після смерті першої дружини, Бланки Ланкастерської, Гонт “загорівся палкою пристрастю” до Констанції Кастильської, а скоріше до корони одного з піренейських королівств, спадкоємицею якої вона була. В 1386 – 1388 рр. очолив воєнну експедицію на Піренеї, результатом якої стали два шлюби його дочок, з наступниками португальського та кастильського тронів. По поверненню до Англії ввійшов до Королівської Ради, де став надійною опорою племінника, за що був нагороджений в 1390 р. титулом герцога Аквітанії. Третій шлюб, в 1396 р.,

		герцог уклав зі своєю багаторічною коханкою, Кетрін Свінфорд, яка до речі була своячкою Чосера. Один з синів від цього шлюбу, які отримали прізвище Бофорти, був прадідом Генрі VII Тюдора.
5.	Едмунд Ленглі (1341 – 1402) герцог <u>Йоркський</u>	дядько короля, п'ятий син Едварда III. Засновник династії Йорків вважається багатьма дослідниками доволі посереднім політиком та військовим. За правління батька відомий як граф Кембридж, Ленглі отримав титул герцога Йорка на парламенті 1385 р. Під час кризи 1387 – 1388 рр. намагався примирити апелянтів з королем та виступав проти страти королівських радників. В подальшому тричі назначався лордом-протектором Англії за відсутності короля (під час обох ірландських походів та подорожі монарха до Кале в 1396 р.). 27 липня 1399 р. в Берклі присягнув Болінброкку та підтримав його повстання. В правління останнього, Йорк займав доволі вагомі позиції: на 81 з 84 королівських хартій, виданих в період з жовтня 1399 по серпень 1402 р., стоїть його підпис.
6.	Томас Вудсток (1355 – 1397) герцог <u>Глостер</u> , лорд- верховний констебль Англії	дядько короля, восьмий син Едварда III. Ще будучи відомий, як граф Бекінгем, Вудсток здійснив ряд військових походів у Францію. Маючи особисті інтереси та претензії до монарха, в 1385 р. очолив так званих лордів-апелянтів, та виступив з осудом королівської політики та його радників. В 1387 – 1389 рр. Глостер фактично контролював політичне життя країни. Після примирення з королем, вже в січні 1390 р. зайняв своє місце в Раді. З жовтня 1391 по травень 1392 р. готувався до експедиції в Ірландію, намісником якої він був тимчасово призначений. В 1397 р., під час розправи над лордами-апелянтами був заарештований, доставлений в Кале, де раптово помер (ходили чутки, що він був вбитий за наказом короля).
7.	Джон Голланд (1355 – 1400) граф <u>Гантінгдон</u> , лорд- верховний камергер королівства	брат короля, син Джоан Кентської. В 1384 р. приймав участь у вбивстві монаха-кармеліта, що нібито доніс на герцога Ланкастерського. В 1385 р, під час шотландської кампанії вбив Ральфа Стаффорда, чим викликав гнів короля та був заарештований. В 1386 – 1387 рр. супроводжував Джона Гонта в Кастилію, та одружився з його донькою Елізабет. По поверненню йому пожалувано титул графа Гантінгдона. 4 травня 1389 р. він був призначений лордом-верховним камергером королівства, та 13 вересня того ж року введений в Раду. Славився своїм гарячим норовом, був постійним учасником всіх англійських турнірів, де неодноразово здобував перемогу. Займаючи ряд посад та отримуючи постійні синекури, Голланд входив в найближче оточення короля, та став одним з “апелянтів проти апелянтів” в парламенті 1397 р., за що був нагороджений титулом герцога Ексетера та землями графа Ерундела, включно з його замком.

		Супроводжував Річарда II в другому ірландському поході. Після повалення короля позбавлений всіх надбань 1397 р. та прийняв участь в Хрещенському заколоті, за що й поплатився головою.
8.	Генрі Болінгброк (1367 – 1413) граф <u>Дербі</u>	син Джона Гонта. В цей час не приймав активної участі в політичному житті країни, славився своїми хрестоносними звитягами (двічі побував в походах на Пруссію та Литву; здійснив паломництво до Єрусалиму). Генрі прийняв участь у виступі лордів-апелянтів; проте в 1388 р., разом з Ноттінгемом, виступив проти позбавлення Річарда трону. В 1389 р. примирився з королем, і в 1397 р., отримав зиск з розправи монарха, над його колишніми партнерами по опозиції: Болінгброк став герцогом Херефордським та успадкував частину володінь Ерундела. Але вже в 1398 р., Генрі був відправлений у вигнання, з якого повернувся під час відсутності монарха в 1399 р. та захопив англійську корону. 13 жовтня 1399 р. Генрі Болінгброк був коронований під ім'ям Генрі IV, та правив Англією чотирнадцять років, під час яких йому довелося зіштовхнутися з повстаннями в Уельсі та виступом північних лордів на чолі з домом Персі.
9.	Едвард Норвіч (1373 – 1415) граф <u>Ратленд</u> , адмірал Англії	син Едмунда Ленглі. Один з фаворитів Річарда II, який після 1389 р. отримував численні посади, земельні пожалування та титули. Зокрема, з листопада 1391 р. він був адміралом Англії, згодом лордом-хранителем П'яти портів та констеблем Дуврського замку, констеблем Лондонського Тауера, лордом Уайта, графом Корка, хранителем Нормандських о-вів. Ратленд приймав активну участь в розправі над колишніми лордами-апелянтами, після чого став герцогом Омерльським та лордом-верховним констеблем Англії. Супроводжував короля в другому ірландському поході, а по поверненню, слідуючи прикладу батька, став на бік Болінгброка. Не дивлячись на те, що в першому ж парламенті нового короля, Ратленд був позбавлений ряду титулів, земель та посад, під час Хрещенської змови, саме він, імовірно, доніс на заколотників королю. Займав ряд посад і за нового царювання, наслідував після батька титул герцога Йорка. Загинув при Азенкурі.
10.	Роджер Мортімер (1374 – 1398) 4-й граф <u>Марч</u> , 6-й граф Ольстера, барон Вігморський	син Едмунда Мортімера, 3-го графа Марча та Філіппи Кларенс, графині Ольстерської, онуки Едварда III. В липні 1392 р. Роджер був призначений лордом-лейтенантом (намісником) Ірландії, куди і відбув в 1394 р. Будучи другим в лінії наслідування англійського трону, майже не приймав участі в справах країни, тим не менш, користувався широкою популярністю, особливо серед народних мас. Після розправи з лордами-апелянтами, Річард почав наступ і проти Марча, як потенційного конкуренту. Проте наказ про його зміщення з посту намісника надійшов

		занадто пізно, 20 липня 1398 р. Роджер Мортімер загинув в сутичці з ірландцями при Келлсі.
11.	Томас Моубрей (1366 – 1399) граф <u>Ноттінгем</u> , граф-маршал Англії	онук Маргарити Норфолкської, онуки Едварда I. Моубрей був наближеною до монарха особою, ще на початковому етапі його правління, проте в 1387 р. став на бік лордів-апелянтів. Примирившись з королем, він вже на початку 1389 р. зайняв місце в Раді. З 1391 р. займав пост капітана Кале, виконував ряд доручень монарха та дипломатичних місій. В 1397 р. був в числі “нових апелянтів” (можливо причетний до смерті Глостера) та отримав титул герцога Норфолка. Вже в 1398 р. відправлений до довічного заслання і помер рік по тому у Венеції.
12.	Річард ФіцАлан (1346 – 1397) граф <u>Ерундел</u> та Суррей, головний королівський дворецький	військовий та державний діяч, відомий рядом морських вилазок до французького узбережжя. Ерундел увійшов до числа лордів-апелянтів та був одним з самих непримиримих ворогів Річарда II, проте все ж, в грудні 1389 р. він зміг повернутися до Ради. Конфлікти з монархом не припинялися протягом всього життя графа, в результаті він став єдиним із колишніх апелянтів, хто був страчений за рішенням парламенту 1397 р. на Тайберні. В.Е. Крусман характеризує графа Ерундела як доволі пристрасну натуру, яка підкорялася лише тим нормам, що сама собі встановлювала.
13.	Едвард Кортні (1357 – 1419) граф <u>Девон</u>	племінник архієпископа Кентерберійського, належав до доволі впливової родини, відігравав значну роль в обороні південно-західного узбережжя Англії.
14.	Вільям Монтегю (1328 – 1397) граф <u>Солсбері</u>	мав доволі довгу військову кар’єру у боях з Францією, був одним з рицарів-співзасновників Ордену Підв’язки. В 1349 р., всій Англії, був відомий скандал з анулюванням його шлюбу з графінею Кентською, яка вже до того була повінчана з його конюшим Томасом Голландом. Солсбері входив до складу багатьох парламентських комісій та займав доволі помірковану позицію.
15.	Вільям Кортні (1342 – 1396) архієпископ <u>Кентерберійський</u>	прелат та державець. Кортні входив до складу Постійних Рад початкового етапу правління Річарда II та виконував обов’язки лорда-канцлера королівства в 1381 р. Архієпископ займав доволі ворожу позицію по відношенню до Вікліфа та лоллардів, а також приєднався до апелянтів під час кризи 1387 – 1388 рр.
16.	Вільям Вікехемський (1324 – 1404) єпископ <u>Вінчестерський</u>	Виходець з вілланської сім’ї, Вільям вибився в люди, як вмілий будівельник, а згодом і адміністратор. Швидко отримавши вплив при дворі Едварда III, він неодноразово займав посади лорда-хранителя малої королівської печатки (1364 – 1366) та лорда-канцлера Англії (1368 – 1371, 1389 – 1391). В період 1364 – 1371 рр. він фактично очолював Раду короля та керував англійською політикою. Пізніше приймав участь в ряді парламентських комісій, входив до Ради, займався активною просвітницькою діяльністю. Єпископ

		Вінчестерський заснував та став покровителем граматичної школи в Вінчестері та оксфордського Нового коледжу. В церковних справах займав національну позицію та виступав проти втручання папи в справи англійської церкви.
17.	Вільям Скарлоу (1345/50 – 1406) єпископ <u>Даремський</u>	прелат, дипломат та державний діяч. Протягом життя Скарлоу здійснював ряд дипломатичних місій в Франції, Шотландії та Фландрії, був хранителем малої печатки (1384 – 1386 рр.).
18.	Річард ле Скруп (1350 – 1405) єпископ Лічфілда і Ковентрі (<u>Честер</u>)	Виконував ряд дипломатичних доручень, зокрема в 1397 р. відвідував Рим з ціллю добитися канонізації Едварда II. В 1398 р. став архієпископом Йоркським. В 1405 р. Скруп підтримав повстання Персі та поквитався за це головою. Був доволі освіченою людиною та власником чималої бібліотеки.
19.	Роберт Волдбі (пом. 1398 р.) архієпископ <u>Дублінський</u>	Близький та впливовий радник Річарда II, з 1397 р. займав архієпископську кафедру в Йорку.
20.	Роберт Брейбрук (пом. 1404 р.) єпископ <u>Лондонський</u>	радник і приятель принцеси-вдови, Брейбрук був секретарем юного монарха, а в 1382 – 1383 рр. лордом-канцлером королівства. Двічі супроводжував Річарда до Ірландії, та в 1397 р. був призначений лордом-канцлером бунтівної провінції.
21.	Річард Мітфорд (1330 – 1407) єпископ <u>Чічестерський</u>	секретар Річарда II та хранитель його особистої печатки під час конфлікту короля з апелянтами, був заарештований останніми. В правління Річарда займав ряд єпископських кафедр.
22.	Джон Гілберт (пом. 1397 р.) єпископ <u>Сент-Девід</u>	двічі займав місце лорда-скарбника Англії (1386 – 1389, 1389 – 1391).
23.	Джон Девере (1332 – 1393) 2-й барон Девере, <u>стюард</u> королівського <u>двору</u>	відомий англійський воєнний часів Столітньої війни. Девере був членом перших Постійних Рад в правління Річарда II, капітаном Кале та комендантом Лідсу, з 1387 р. займав пост лорда-хранителя П'яти портів та констебля Дуврського замку, а також стюарда королівського двору. Кавалер ордену Підв'язки.
24.	Річард ле <u>Скруп</u> (1327 – 1403) 1-й лорд Болтонський	впливовий державний діяч, двічі лорд-канцлер Англії (1378 – 1380, 1381 – 1382 рр.), а також лорд-скарбник та хранитель малої королівської печатки в правління Едварда III (1371 – 1375 рр.). Навіть сучасники відзначали його далекозорість, чесність та здоровий глузд.
25.	Джон <u>Кобхем</u> (1310 – 1408) 3-й барон Кобхем	Виходець зі старовинного кентського роду, володів 43 маєтками, воював у Франції, виконував ряд дипломатичних місій. Під час кризи 1387 – 1388 рр. Кобхем підтримав апелянтів, за що в 1398 р. був відправлений у заслання.
26.	сер Вільям <u>Бошам</u> (1344 – 1419) рицар камери	брат одного з апелянтів – графа Варвіка. Рицарю-лолларду та камергеру королівського двору, йому 23 липня 1392 р. було даровано титул барона Ебургавенні. Його маєток Камертон був надійним прилистом для опальних вікліфістів.
27.	сер Томас <u>Персі</u> (1344 – 1403)	рицар камери та з 1393 р. стюард королівського двору,

	суб-камергер двору	Персі був доволі наближеною до короля особою. В 1397 р. отримав титул графа Вустера, проте в 1399 р., слідом за братом, графом Нортумберлендом, підтримав Болінброка. Вже в 1403 р. Персі підняли проти нового короля повстання, і граф Вустер був страчений після бою при Шрусбері.
28.	сер Річард <u>Старі</u> (1327 – 1395) рицар камери	рицар-лоллард, приятель Чосера. Старі виконував різні дипломатичні доручення монарха та був одним з найактивніших членів його Ради.
29.	сер Едвард <u>Далінгрідж</u> (1346 – 1393) рицар камери	десять разів засідав в парламентах, як представник Сассексу, входив до ряду парламентських комісій. Далінгрідж був одним з самих активних членів Ради, і саме йому король в 1392 р. довірив місце хранителя Лондону, під час свого конфлікту з жителями столиці.
30.	сер Льюїс <u>Кліффорд</u> (1330/35 – 1404) рицар камери	рицар-лоллард, наближений принцеси Уельської, близький друг Дж. Чосера (був хрещеним батьком його сина Льюїса) та Е. Дешана. Кавалер ордену Підв'язки. В заповіті не пожертвував жодного пенні на церкву та заборонив заупокійну месу і богослужіння по собі.
31.	сер Вільям <u>Елхем</u> (1336 – 1403) рицар камери	військовий і дипломат, Елхем служив ще Чорному принцу.
32.	сер Обрі де <u>Вер</u> (1339 – 1400) рицар камери	один з наближених до короля рицарів камери, який протягом тривалого часу входив до Ради. Був дядьком славнозвісного графа Оксфорда, та в січні 1393 р. зведений Річардом II до цього титулу. Відіграв активну роль в зовнішній політиці монарха.
33.	Джон <u>Профіт</u> (пом. 1416 р.) клерк Ради	Профіт служив клерком в офісі лорда-хранителя малої печатки починаючи з 1380 р. З 1389 по 1396 р. був клерком Ради, та повернувся до неї в 1399 р., з приходом до влади Генрі IV. Був секретарем (з 1402 р.) та хранителем таємної печатки (з 1406 р.) нового короля.

Додаток В.2. Персональний склад Ордену Підв'язки на 1377 р. та каталог персон, інкорпорованих до Ордену протягом правління Річарда II

Таблиця 1. Каталог персон, інкорпорованих до Ордену Підв'язки до Річарда II (персональний склад на 1377 р.)⁹⁶

№	Ім'я, титул, роки життя	Креація (примітки)
1.	Вільям Монтакьют (Монтегю), 2-й граф Солсбері (1328–1397)	Рицар-засновник
2.	Сер Г'ю Вротслі (1320–1381)	Рицар-засновник
3.	Сер Ніл Лорінг (1320–1386)	Рицар-засновник
4.	<i>Джон Плантагенет (Джон Гонт), граф Річмонд – герцог Ланкастер, король Кастилії та Леону (1340–1399)</i>	<i>1360 р.</i>
5.	<i>Едмунд Плантагенет (Едмунд Ленглі) – граф Кембрідж – герцог Йорк (1341–1402)</i>	<i>1360 р.</i>
6.	Сер Джон Саллі (1283–1388)	1361 р.
7.	Вільям, 4-й лорд Латімер (1330–1381)	1361 р.
8.	<i>Ангерран, сир де Кусі – граф Бедфорд (1340–1397)</i>	<i>1365 р. (відмовився від членства у Ордені 26 серпня 1377 р.)</i>
9.	Сер Генрі Персі – 1-й граф Нортумберленд (1341–1408)	1365 р. (позбавлений членства у Ордені в 1403 р. за зраду)
10.	Ральф, 4-й лорд Бассет Дрейтонський (1335–1390)	1368 р.
11.	Джон, 3-й лорд Невіл Ребійський (1337–1388)	1369 р.
12.	Сір Робер де Намюр (1323–1391)	1369 р.
13.	Гай, лорд Бріан (1310–1390)	1369 р.
14.	Сір Гішар д'Англ – граф Гантінгдон (1305/15–1380)	1371-2 р.
15.	Сер Алан Баксхолл (1323–1381)	1372 р.
16.	Томас Бошам, 4-й граф Ворік (1338–1401)	1372-3 р. (рекреація; позбавлений членства у Ордені в 1397 р. за зраду; членство відновлене у 1399 р.)
17.	<i>Жан IV, герцог Бретонський і граф Річмонд (1339–1399)</i>	<i>1375 р.</i>

⁹⁶ Курсивом позначені члени королівської родини.

Напівжирним позначені ті, хто був страчений та/або позбавлений членства у Ордені за зраду.

18.	Сер Томас Банастр (1334–1379)	1375 р.
19.	Вільям Аффорд, 2-й граф Саффолк (1338–1382)	1375 р. (рекреація)
20.	Г'ю, 2-й граф Стаффорд (1342–1386)	1375 р. (рекреація)
21.	<i>Сер Томас Голланд – 2-й граф Кент (1350/54–1397)</i>	<i>1375-6 р. (рекреація)</i>
22.	Сер Томас Персі – граф Вустер (1343–1403)	1375-6 р. (страчений за зраду Генрі IV)
23.	Сер Вільям Бошам – лорд Абергавені (1343–1411)	1376 р.
24.	<i>Річард Плантагенет (Річард Бордоський), принц Уельський – король Річард II, суверен Ордену (1367–1400)</i>	<i>1376 р. (успадкував місце в Ордені)</i>
25.	<i>Генрі Плантагенет (Генрі Болінброк), граф Дербі – герцог Ланкастер – король Генрі IV (1367–1413)</i>	<i>1377 р. (позбавлений членства у Ордені Річардом II в 1399 р., після звинувачення у зраді; відновлений, як суверен Ордену після коронації)</i>

Таблиця 2. Каталог персон, інкорпорованих до Ордену Підв'язки Річардом II (1377–1399 рр.)⁹⁷

№	Ім'я, титул, роки життя	Креація (примітки)
1.	Сер Джон Барлі (біля 1336–1383)	1377 р.
2.	Сер Льюїс Кліффорд (біля 1336–1404)	1377 р.
3.	Бермон Арно де Приссак, судан де ла Тро (біля 1337–біля 1386)	1379 р.
4.	<i>Томас Плантагенет (Томас Вудсток), граф Бекінгем – герцог Глостер (1355–1397)</i>	<i>1380 р., (вбитий за наказом Річарда II, після підозри у зраді)</i>
5.	Сер Томас Фелтон (1325–1381)	1380–81 р.
6.	<i>Сер Джон Голланд – граф Гантінгдон – герцог Екзетер (1355–1400)</i>	<i>1381 р., (страчений Генрі IV за звинуваченням у зраді)</i>
7.	Сер Саймон Барлі (біля 1336–1388)	1381 р. (страчений лордами-апеллянтами)
8.	Сер Брайан Степлтон (1322/25–1394)	1381 р. (рекреація)
9.	Сер Річард Барлі (біля 1349–1387)	1381 р.

⁹⁷ Курсивом позначені члени королівської родини.

Напівжирним позначені ті, хто був страчений та/або позбавлений членства у Ордені за зраду.

10.	Томас Моубрей, граф Ноттінгем – 1-й герцог Норфолк (1366–1399)	1383 р. (позбавлений членства у Ордені Річардом II в 1399 р., після звинувачення у зраді)
11.	Роберт де Вер, 9-й граф Оксфорд – герцог Ірландський (1362–1392)	1384 чи 1385–6 р., (позбавлений членства у Ордені в 1388 р., як зрадник, за рішенням лордів-апеллянтів)
12.	Річард ФіцАлан, 6-й граф Ерундел (1346–1397)	1385–6 чи 1388 р. (страчений Річардом II як зрадник)
13.	Сер Ніколас Шарнсфілд (біля 1340–біля 1394)	1386 р.
14.	<i>Едвард Плантагенет – граф Ратленд – герцог Омерль – 2-й герцог Йорк (1373–1415)</i>	1387 р.
15.	Сер Генрі «Хотспур» Персі (1364–1403)	1387–8 р., (загинув у бою проти військ короля Генрі IV)
16.	Джон, 2-й лорд Девере (1323–1393)	1388 р.
17.	Сер Пітер Куртене (1349–1409)	1388 р. (рекреація)
18.	Томас, 6-й лорд ле Деспенсер – граф Глостер (1373–1400)	1388 р. (? , рекреація; страчений як зрадник Генрі IV)
19.	Вільгельм I, герцог Гельдерен та Юліх (1364–1402)	1390 р.
20.	Вільгельм VI, герцог Баварський, граф Остерванта та Голландії (1365–1417)	1390 р.
21.	Джон, 2-й лорд Бурш'є (1329–1400)	1392 р.
22.	Джон, 4-й лорд Бомонт (1361–1396)	1392–3 р. (успадкував місце в Ордені)
23.	Сер Вільям ле Скруп – граф Вілтшир (1351–1399)	1394 р. (страчений як зрадник Генрі IV)
24.	Сер Вільям Ерундел (1365–1400)	1394–5 р.
25.	<i>Сер Джон Бофорт – граф Сомерсет – маркіз Дорсет (1373–1409/10)</i>	1396 р.
26.	Томас Голланд, 3-й граф Кент – герцог Суррей (1374–1400)	1397 р. (успадкував місце в Ордені; страчений як зрадник Генрі IV)
27.	Джон Монтегю, 3-й граф Солсбері (1350–1400)	1397 р. (успадкував місце в Ордені; страчений як зрадник Генрі IV)
28.	Альберт, пфальцграф Рейнський, герцог Баварський та граф Голландський (1336–1404)	1397 р.
29.	Сер Саймон Фелбрідж (1367–1442)	1397 р.
30.	Сер Філіп де ла Ваш (1348–1408)	1398–9 р. (рекреація)

Таблиця 3. Зразок малої соціологічної анкети рицарів Ордену Підв'язки, інкорпорованих Річардом II

1. Особиста інформація: ім'я, походження (титулована чи нетитулована знать, королівська родина), титул, роки життя.
2. Кар'єра до кооптації:
 - дипломатична служба;
 - військова кар'єра;
 - посади в системі місцевого управління;
 - посади в системі центрального управління;
 - вищі придворні посади;
 - членство в Раді.
3. Вік на час інкорпорації.
4. Тип кооптації (успадкування, рекреація, креація, почесна номінація іноземного монарха).
5. Ступінь близькості до монарха-суверена:
 - родинні зв'язки;
 - фаворитизм.
6. Кар'єра після кооптації:
 - дипломатична служба;
 - військова кар'єра;
 - посади в системі місцевого управління;
 - посади в системі центрального управління;
 - вищі придворні посади;
 - членство в Раді.
7. Доля після повалення Річарда II.
8. Джерела.

Додаток Г

Список публікацій здобувача:

Публікації, в яких опубліковані основні наукові результати дисертації:

1. Чепіженко В. В. Непевне мистецтво бути монархом: Річард II (1389 – 1399 рр.). *Гуржіївські історичні читання* : Збірник наукових праць / ред. кол.: В. А. Смолій, О. І. Гуржій, А. Г. Морозов та ін. Черкаси, 2014. Вип. 7. С. 340–342.
2. Чепіженко В. В. Імперський проект Річарда II. *Український медієвістичний журнал*. Львів, 2016. Вип. 1. С. 68–74.
3. Чепіженко В. В. Рицарі-лолларди біля англійського престолу : до проблеми політичного вікліфізму в Англії другої половини XIV ст. *Стародавнє Причорномор'я*. Одеса : ОНУ, 2016. Випуск XI. С. 569–575.
4. Чепіженко В. В. Річард II та зустріч в Конві: сакральний образ монарха та проблема зради короля. *Записки історичного факультету*. Одеса : ОНУ, 2016. Випуск 27. С. 398–414.
5. Чепіженко В. Візуалізація влади: символіка «Вілтонського диптиху» та сакралізація образу монарха. *Текст і образ: Актуальні проблеми історії мистецтва*. 2017. Вип. 1. С. 61–69.
6. Чепіженко В. В. Річард II в біблійних образах: спроба розвідки з політичного гебраїзму. *Libra. Збірка наукових праць кафедри історії стародавнього світу та середніх віків.* / під ред. І. В. Немченко. Одеса : ОНУ, 2017. Випуск IV. С. 94–105.
7. Чепіженко В. В. У королівській книгарні: діапазон читання Річарда II Плантагенета. International research and practice conference «*Modern methods, innovations and operational experience in the field of social sciences*». Lublin : Izdevnieciba «Baltija Publishing», 2017. P. 62–65.
8. Чепіженко В. В. Ренесансні елементи в політичних практиках Річарда II Плантагенета. *Записки історичного факультету*. Одеса : ОНУ, 2017. Випуск 28. С. 305–326.

Публікації, які засвідчують апробацію матеріалів дисертації:

9. Чепіженко В. Несправедливо забутий монарх: риси історичного портрету Річарда II. *Матеріали 68-ї звітної студентської наукової конференції історичного факультету ОНУ ім. І. І. Мечникова*. Одеса, 2012. С. 117–121.
10. Чепіженко В. Постать Річарда II в зображенні В. Е. Крусмана. *Одіссос. Актуальні проблеми історії, археології та етнології*. Одеса, 2012. Вип. 4. С. 350–352.
11. Чепіженко В. Лорди-апелянти проти фаворитів Річарда II (до проблеми протистояння в контексті боротьби за вплив на англійську корону наприкінці XIV ст.). *Матеріали 69-ї звітної студентської наукової конференції історичного факультету ОНУ ім. І. І. Мечникова*. Одеса, 2013. С. 82–85.
12. Чепіженко В. Річард II та миротворчі тенденції в Столітній війні. *Одіссос. Актуальні проблеми історії, археології та етнології*. Одеса, 2014. Вип. 5. С. 240–242.
13. Чепіженко В. Символіка влади: his majesty Річард II. *Матеріали 70-ї звітної студентської наукової конференції історичного факультету ОНУ ім. І. І. Мечникова*. Одеса, 2014. С. 117–120.
14. Чепіженко В. В. Перший ірландський похід Річарда II, 1394 – 1395 рр. *Історіосфера*. Матеріали Дев'ятої наукової конференції викладачів, студентів, магістрів, аспірантів та молодих учених історико-філософського факультету ПНПУ імені К. Д. Ушинського. Одеса, 2014. С. 95–98.
15. Чепіженко В. В. Ланкастріанський переворот 1399 р. *Чорноморські читання* : матер. I Всеукр. історичної наук.-практ. конф., присвяч. 100-річчю з дня народження С. А. Секиринського та О. І. Домбровського. Сімферополь, 2014. С. 41–44.
16. Чепіженко В. Ланкастеріанський переворот 1399 р.: спроби легітимації. *Матеріали 71-ї звітної студентської наукової конференції історичного факультету ОНУ ім. І. І. Мечникова*. Одеса, 2015. С. 96–99.
17. Чепіженко В. П'ята немовляти: до питання про політичну концепцію Річарда II Плантагенета. *Каразінські читання (історичні науки)* : Тези

доповідей 70-ї міжнародної наукової конференції (м. Харків, 28 квітня 2017 р.). Харків : ХНУ імені В.Н. Каразіна, 2017. С. 68.

18. Чепіженко В.В. «Король, заручений зі смутком»: політика та сексуальність за правління Річарда II Плантагенета. *Каразінські читання (історичні науки)* : Тези доповідей 71-ї міжнародної наукової конференції (м. Харків, 27 квітня 2018 р.). Харків : ХНУ імені В. Н. Каразіна, 2018. С. 170–171.

19. Чепіженко В. В. Річард II та титулована знать Англії: креації 1376, 1385, 1397 рр. *История античного мира и средневековья в университетах Украины*. К 40-летию кафедры истории древнего мира и средних веков ХНУ имени В. Н. Каразина. Тезисы докладов Международной научной конференции (Харьков, 25–26 октября 2018 г.). Харків : ООО «НТМТ», 2018. С. 110–112.

20. Чепіженко В. Ірландський проект Річарда II Плантагенета. *Абстракти доповідей та програма Міжнародної наукової конференції «Ver Kyivians: Суспільства середньовічного та раннього нового часу і їх цивілізаційна спадщина»*, 16-17 травня 2019 року / за ред. О. Охріменка; кафедра історії стародавнього світу та середніх віків КНУ імені Тараса Шевченка. Київ, 2019. С. 80–81.

21. Чепіженко В. Святі короля та святі королі: до питання релігійної політики Річарда II Плантагенета. *Абстракти доповідей та програма Міжнародної наукової конференції «Ver Kyivians: Історик та його час»*, 14 травня 2020 року (українською та англійською мовами) / за ред. О.Магдича; Кафедра історії стародавнього світу та середніх віків КНУ імені Тараса Шевченка. Київ, 2020. С. 92–93.

які додатково відображають наукові результати дисертації:

22. Чепіженко В. В. Подорож на схід в культурному дискурсі англійського рицаря кінця XIV ст. *Древности 2016. Харьковский историко-археологический ежегодник*. 2018. Вып. 14. С. 64–73.

Додаток Д

Відомості про апробацію результатів дисертації

1. IV Міжнародна наукова конференція студентів, аспірантів та молодих вчених «Одеські читання», м. Одеса, 16–17 березня 2012 р. Форма участі – очна.
2. 68-а звітна студентська наукова конференція ОНУ імені І. І. Мечникова, м. Одеса, 26 квітня 2012 р. Форма участі – очна.
3. V Міжнародна наукова конференція студентів, аспірантів та молодих вчених «Одеські читання», м. Одеса, 1–2 березня 2013 р. Форма участі – очна.
4. 69-а звітна студентська наукова конференція ОНУ імені І. І. Мечникова, м. Одеса, 25–26 квітня 2013 р. Форма участі – очна.
5. 70-а звітна студентська наукова конференція ОНУ імені І. І. Мечникова, м. Одеса, 24 квітня 2014 р. Форма участі – очна.
6. 71-а звітна студентська наукова конференція ОНУ імені І. І. Мечникова, м. Одеса, 23–24 квітня 2015 р. Форма участі – очна.
7. 70-а звітна наукова конференція професорсько-викладацького складу і наукових працівників ОНУ імені І. І. Мечникова, м. Одеса, 26 листопада 2015 р. Форма участі – очна.
8. Міжнародна наукова конференція XI Читання пам'яті професора П. Й. Каришковського, м. Одеса, 11–13 березня 2016 р. Форма участі – очна.
9. III Міжнародний науково-практичний семінар «Текст і образ: особливості взаємодії між наративом та візуальністю», м. Київ, 22–24 вересня 2016 р. Форма участі – очна.
10. 71-а звітна наукова конференція професорсько-викладацького складу і наукових працівників ОНУ імені І. І. Мечникова, м. Одеса, 24 листопада 2016 р. Форма участі – очна.
11. 70-а Міжнародна конференція молодих вчених «Каразінські читання», м. Харків, 28 квітня 2017 р. Форма участі – очна.

12. Міжнародна науково-практична конференція «Доба Реформації: держава, суспільство, культура», м. Київ, 12–13 жовтня 2017 р. Форма участі – очна.
13. Міжнародна науково-практична конференція студентів, аспірантів та молодих вчених «Одеські читання: актуальні проблеми всесвітньої історії», м. Одеса, 20–21 жовтня 2017 р. Форма участі – очна.
14. Міжнародна науково-практична конференція «Сучасні методики, інновації та досвід практичного застосування у сфері суспільних наук», м. Люблін, Республіка Польща, 20–21 жовтня 2017 р. Форма участі – заочна.
15. VIII Міжнародна наукова конференція «Етнічна культура в глобалізованому світі», м. Одеса, 16–17 листопада 2017 р. Форма участі – очна.
16. 72-а звітна наукова конференція професорсько-викладацького складу і наукових працівників ОНУ імені І. І. Мечникова, м. Одеса, 29 листопада–1 грудня 2017 р. Форма участі – очна.
17. Наукова конференція «Суспільства давньої, середньовічної та ранньомодерної доби та їх цивілізаційна спадщина» до 70-річчя кафедри історії стародавнього світу та середніх віків КНУ імені Тараса Шевченка, м. Київ, 1 грудня 2017 р. Форма участі – очна.
18. 71-а Міжнародна конференція молодих вчених «Каразінські читання», м. Харків, 27 квітня 2018 р. Форма участі – заочна.
19. V Міжнародний науково-практичний семінар «Текст і образ: особливості взаємодії між наративом та візуальністю», м. Київ, 12 жовтня 2018 р. Форма участі – очна.
20. Міжнародна наукова конференція «Історія античного світу та середньовіччя в університетах України. До 40-річчя кафедри історії стародавнього світу та середніх віків ХНУ імені В.Н. Каразіна», м. Харків, 25–26 жовтня 2018 р. Форма участі – заочна.
21. 73-а звітна наукова конференція професорсько-викладацького складу і наукових працівників ОНУ імені І. І. Мечникова, м. Одеса, 28–30 листопада 2018 р. Форма участі – очна.

22. Міжнародна наукова конференція «Ver Kyivians: Суспільства середньовічного та раннього нового часу і їх цивілізаційна спадщина», м. Київ, 16–17 травня 2019 р. Форма участі – очна.

23. VI Міжнародний науково-практичний семінар «Текст і образ: особливості взаємодії між наративом та візуальністю», м. Київ, 18 жовтня 2019 р. Форма участі – заочна.

24. 74-а звітна наукова конференція професорсько-викладацького складу і наукових працівників ОНУ імені І. І. Мечникова, м. Одеса, 27–29 листопада 2019 р. Форма участі – очна.

25. Міжнародна наукова конференція «Ver Kyivians: Історик та його час», м. Київ, 14 травня 2020 р. Форма участі – дистанційна.

26. 75-а звітна наукова конференція професорсько-викладацького складу і наукових працівників ОНУ імені І. І. Мечникова, м. Одеса, 25–27 листопада 2020 р. Форма участі – очна.