

**ТРАГІЧНИЙ АПОФЕОЗ РОЗБРАТУ  
ДАВНЬОРУСЬКИХ КНЯЗІВСТВ  
(до 790-ї річниці битви на Калці)**

*У статті розглянуто питання початку завоювання монголами Давньої Русі. Рішуча поразка на річці Калці об'єднаного русько-половецького війська стала трагічним апофеозом роздробленості Русі.*

**Ключові слова:** *Калка, монголи, Чингісхан, Київська Русь, половці, атака, раптовий удар, розгром.*

790 років тому, 1223 р., у військовій історії Київської Русі відбулася подія, що значною мірою змінила її хід. Давньоруським воїнам довелося вперше зіткнутися з монголами, народом до цієї пори ні на Русі, ні в Європі невідомим, проте таким, який через 20 років став володарем величезних земель Азії та проник углиб Європейського континенту, дійшов до кордонів Священної Римської імперії та узбережжя Адріатичного моря.

Так склалося у вітчизняній історіографії, що про воєнні події, які закінчилися для наших князів поразкою, і нині згадують лише поверхово. У роботах, присвячених цій битві, і на сьогодні багато

чого залишається незрозумілим, хоча, на думку багатьох дослідників, це була «одна з найцікавіших воєнних операцій ... середньовіччя взагалі» [1, 79].

Спроби реконструювати події того часу на підставі аналізу відомих джерел досить чисельні [2]. Оцінити результати цієї битви з точки зору нашої вітчизняної воєнної історії намагаються і сучасні українські воєнні історики. Вони прагнуть зрозуміти: як могло трапитися так, що Київська Русь – держава, що володіла величезним військовим і економічним потенціалом, впала під ударом «диких орд», потрапивши у залежність від монголів майже на два з половиною століття. Однією з таких спроб є і ця стаття.

Держава монголів на ті часи переживала період надзвичайного піднесення. Воно супроводжувалося великими загарбницькими походами в сусідні держави. Міцна, ретельно продумана воєнна організація, жорстка централізація військового управління, чітка структура суспільства, що підпорядковувалося залізній дисципліні, закріпленій у Ясі Чингісхана, повсюдно приносили перемоги монгольському війську. Воно складалося з 30 тис. відбірних вершників, на чолі яких стояли особливо вірні Чингізу наближені – Джебе-нойон з племені йисут, Субудай-багатур з урянхайського племені дурлюхин і Тугачар з племені кунграт, зять Чингісхана (невдовзі його було вбито у бою) [3, 30].

А колись єдина давньоруська держава являла собою велику кількість роздроблених уділів. Офіційним центром залишалося Київське велике князівство, дуже послаблене після розгрому Андрієм Боголюбським у 1169 р. Князі ніяк не виявляли себе, часто змінюючи один одного. На київському столі сидів Мстислав Старий, нащадок Володимира Мономаха. У інших містах правили чисельні Рюриковичі – нащадки Ярослава Мудрого.

Розбиті монголами половці пішли шукати порятунку на Русі, перейшовши Дніпро [4, 33]. Командував ними хан Котян – тесть Мстислава Мстиславича Удатного, князя галицького. Він прохав допомоги у князів. Монголи ж, наблизившись до земель Київської Русі, зазимували у половецькому степу. Мстислав звернувся до інших князів з пропозицією зібратися та обміркувати ситуацію. Як аргумент він висунув вірогідність того, що після розгрому половці, що залишилися, цілком можуть «предатися» монголам, і тоді сили, що обрушаться на Русь, значно збільшаться. Рюриковичі відгукнулися, і в Києві зібрався останній князівський з'їзд домонгольського часу.

Рада вирішила, що, оскільки противника краще зустрічати на чужій землі [5, стб. 741; 6, 203], то битва має відбутися на нейтральній території, у половецькому степу. У похід намагалися, як це бувало і раніше, виступити першими. Місцем збору військ стало невелике містечко Заруб, що знаходилося на Дніпрі південніше Києва. Саме сюди у квітні 1223 р. і почали збиратися дружини князів.

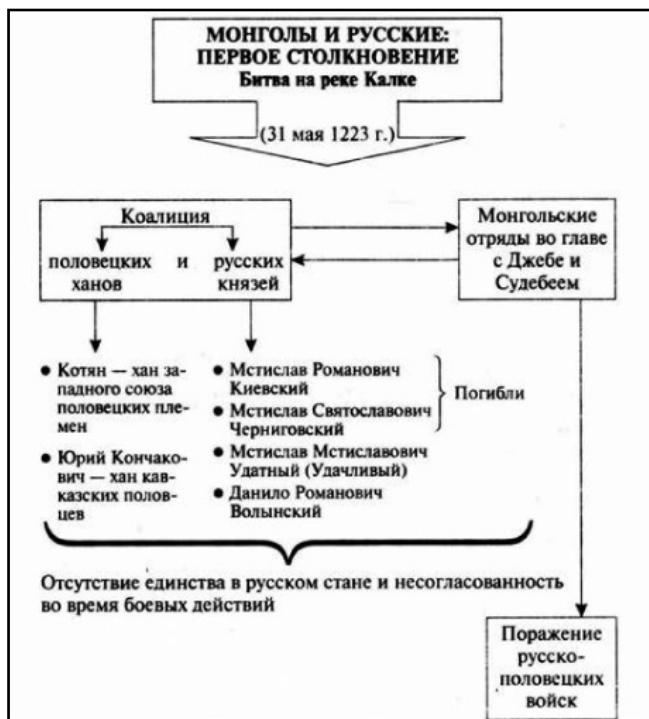

Загалом у битві брало участь щонайменше 18 князів<sup>1</sup>. Князі Владимиро-Суздальської Русі взагалі не брали участі у битві, не вважаючи

1. Князі – учасники битви згадуються в давньоруських літописах: Новгородская летопись. – СПб., 1841. – Т. 3. – С. 40; Густынская летопись // Полное собрание русских летописей. – СПб., 1845. – Т. 2. – С. 335; Никоновская летопись // Полное собрание русских летописей. – СПб., 1885. – Т. 10. – С. 92; Ермолинская летопись // Полное собрание русских летописей. – СПб., 1910. – Т. 23. – С. 70-72; Ипатьевская летопись // Полное собрание русских летописей. – М., 1962. – Т. 2. – Стб. 741-742; Софийская летопись // Полное собрание русских летописей. – Л., 1925. – Т. 5. – Вып. 1. – С. 203-206; Воскресенская летопись // Полное собрание русских летописей. – СПб., 1856. – Т. 7. – С. 236.



**Склад військ у битві на Калці 31 травня 1223 р.**



**Схема битви на Калці  
31 травня 1223 р.**

боротьбу з монголами загальноруською справою, а вважаючи, що це проблема самих половців і їх родичів – південноруських князів Київської Русі.

Розвідка у монголів завжди була на висоті. Не підвела вона й цього разу. Пересування 80-тисячного княжого воїнського контингенту не пройшло

непоміченим. Монголи відправили до князів посольство з 10 чоловік. Посли умовляли князів закінчити справу миром, завіряли, що воюють з половцями, землі Русі нібито їх не цікавлять, пропонували вигнати або знищити степняків, які завдали багато зла і русам, а з монгольськими полководцями укласти мир.

Однак, упевнені у своїй перевазі, князі відмовилися від переговорів. Усі послі були перебиті [7, 62]. Дослідники по-різному оцінюють цей факт. Цілком можливо, що ця акція була лише трюком монголів, які не раз вдавалися до хитрощів подібного роду для роз'єднання союзників. У всякому разі примирення стало неможливим, вбивство послів не залишало князям вибору – залишалося тільки битися.

Наприкінці квітня русько-половецькі війська вирушили із Зарубу на південь. Їх просування тривало 17 днів. За цей час відбулася ще одна важлива подія – прибуття другого монгольського посольства, відомостей про яке вкрай мало. Монголи, заявивши, що уся відповідальність за розпал війни лежить на русах, практично розірвали усі відносини і тим самим оголосили війну Русі. Посольство цього разу відпустили [8, 217-219; 9, 260; 10, 216].

Через 9 днів основні сили русів підійшли до острова Хортиця на Дніпрі та до Протолчого броду. Тут князівські дружини остаточно з'єдналися. На допомогу їм підійшли «галичские выгонцы» – вигнанці, що втекли з Галича від усобиць та розселилися у Північному Причорномор'ї, межиріччі Дністра і Дунаю. Дослідники слідом за хронікерами чисельність усіх русько-половецьких сил одноголосно оцінюють у 100 тис. чол. [11, 216; 12, 22]. Однак до цієї кількості входять і чисельні тилові та підрозділи забезпечення, які безпосередньо участі у битві не брали.

Свій план битви без особливих зусиль монголам вдалося нав'язати русам. Їм було вигідно, щоб сили русів перейшли на лівий, більш низький берег Дніпра, де їх і половців планувалося заманити вглиб половецьких степів, послабивши тим самим їх силу, що й було зроблено.

У цей же час відбулося згубне розпорошення княжих сил. Мстислав Удатний, вирішивши, очевидно, діяти самостійно, щоб не ділитися славою перемоги з іншими князями, 16 травня переправив свій загін на лівий берег Дніпра. З тисячею воїнів він відразу ж ударив по монгольському сторожовому загону, який було розбито. Галичани захопили монгольського полководця Гемібека і на вимогу половців Мстислав видав його їм [13, 715]. Щоб заманити русів, монголи залишили їм багато худоби, можливо, як приманку. Джебе і Субудай вибрали найбільш простий спосіб вимотування сил противника: повільний відхід вглиб степу, де руси зазнавали труднощів, а монголи почували себе як вдома.

16 травня усі русько-половецькі сили перейшли на інший берег Дніпра. Перший успіх надихнув князів, союзники рушили на схід, у половецький степ.

17 травня князь Данило Волинський провів розвідку на схід від Дніпра. Він розбив невеликий монгольський загін та захопив його табуни [14, 13].

Чотири дні полки князів стояли поблизу Дніпра, очевидно, ненаважуючись розпочати переслідування.

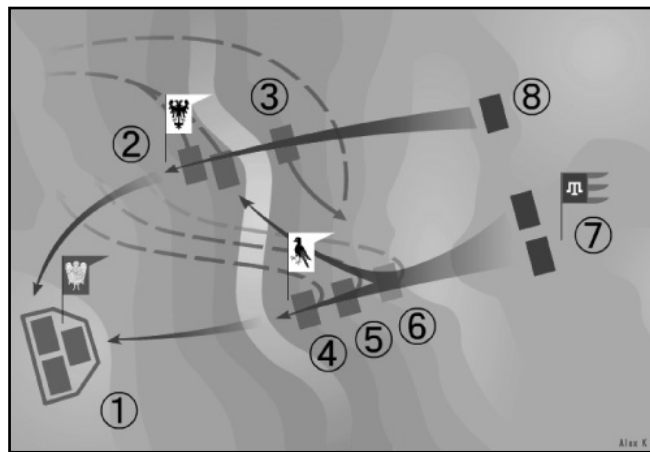

*Уявний план битви на Калці за Іпатіївським літописом (31 травня 1223 року)*

- 1) кияни Мстислава Романовича;
- 2) чернігівці Мстислава Святославича;
- 3) курчани Олега Святославича;
- 4) галичани Мстислава Удатного;
- 5) волинці Данила Романовича; 6) половці Яруна;
- 7) монголи Субудая і Джебе; 8) бродники Плоскіни

Проте фатальна помилка сталася: русько-половецькі війська, по суті, позбулися надійної оборонної лінії – Дніпра, розтягнули свої сили, практично відрізавши собі шляхи до відступу.

Погоня тривала 8-9 днів. 28 травня воїнство досягло невеликої річки Калки. Під Калкою літописці мали на увазі Кальчик або Калецу, притоки ріки Кальміуса, що впадала в Азовське море [15, 69-70; 16].

Під час обговорення способу дій на раді князів виявились протилежні точки зору. Кожен з князів намагався діяти на свій розсуд; головними суперниками були Мстислав Київський і Мстислав Галицький. Мстислав Київський дотримувався очікувано-оборонного способу дій і висловлювався проти переходу через Калку. Він розташувався на правому березі річки, на кам'янистій висоті та розпочав її укріплення. Мстислав Галицький з іншими князями і половцями 29 травня 1224 р. переправились через річку Калку, де й розташували свої головні сили. У бік монголів було вислано досить слабкий загін [17, 715]. Отже, князівсько-половецькі війська були розтягнуті та розділені на декілька частин: попереду – волинці з половцями, потім Мстислав Удатний, Мстислав Київський відстав, а Мстислав Чернігівський, ймовірно, діяв самостійно. Саме тому битва, що відбулася вже невдовзі після переправи, була стихійною, події розгорталися стрімко.

По суті, битва почалася вже з переправи княжих військ через річку. Половці були такими само влучними кінними лучниками, як і самі монголи. Вони легко відкинули монгольські застави на дальньому березі Калки. Волинська кіннота не відставала від них, відразу за нею рухався князь Мстислав Мстиславич з галичанами. Однак у шикуванні князівсько-половецьких військ утворилися розриви, що робило їх ряди вразливими. Чернігівці у цей час повільно

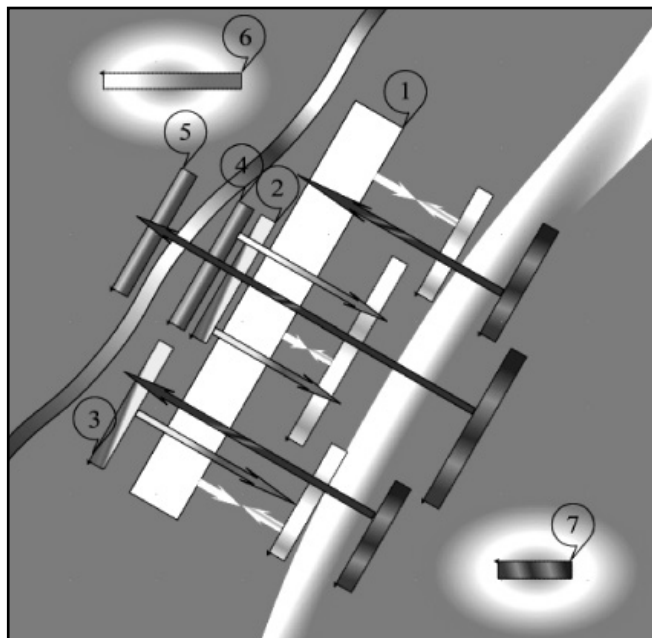

*Схема битви на Калці 31 травня 1223 р.  
(за даними Іпатіївського літопису)*

*1) половці (Ярун);*

*2) Данило Волинський; 3) Мстислав Удатний;*

*4) Олег Курський; 5) Мстислав Чернігівський;*

*6) Мстислав Старий; 7) Субудай і Джебє*



*Банкет монголів на своїх ворогах*

переходили річку, а кияни зупинилися на західному боці Калки на деякій відстані від берега в очікуванні.

Монголи, дочекавшись слушного моменту, завдали неочікуваного удару по висланому загону. Вони оточили волинян та половців. Сутичка була надзвичайно швидкою, а опір недовгим, проте запеклим. Почався жорстокий бій, руси билися хоробро, але половці не витримали монгольських атак і побігли, розповсюджуючи паніку серед головних сил. Монголи швидко розгромили половецькі загони та погнали їх на стани князів. Почалась паніка. Половці зім'яли дружину Мстислава і дезорганізували дружину інших князів. На плечах половців монголи увірвалися у розташування головних сил русів. Почався нерівний бій. У лавах галицько-волинських дружин разом з Мстиславом Удатним билися Данило

Романович, Мстислав Німий та Олег Курський.

Монгольські вершники, що атакували кінноту князя Данила Волинського, дуже влучно стріляли з луків і завдали волинянам великих втрат. Сам Данило Романович їхав і бився на чолі своїх людей з воєводами Семеном Олуйовичем та Васильком Гавриловичем. Як повідомив літописець, «там було вбито Василька списом і Данило поранений у груди».

Монгольська кіннота зробила ставку на рукопашний бій з княжими військами, а не покладалася, як зазвичай, на своїх кінних лучників. Побачивши, наскільки небезпечною стає ситуація, князь Мстислав Луцький кинувся на допомогу. Але монгольські кінні лучники відкрили настільки інтенсивну стрільбу, що волинські війська почали втікати.

Зупинити їх не вдалося, й вони потягнули за собою до Калки і галичан разом з князем Мстиславом Мстиславичем. Там якраз закінчувалося переправу чернігівське військо князя Мстислава Святославича. Воно було абсолютно не готове до бою й практично зметене хвилею воїнів, що тікали. Їх переслідували й добивали монголи, ще більше посилюючи паніку. Тільки князь Олег Курський зумів своєчасно розгорнути своїх воїнів та надати допомогу галичанам. Його сили долали річку разом з чернігівцями, але, незважаючи на виявлену курянами хоробрість, вони також були відкинуті й приєдналися до тих, які відступали.

Така битва не могла тривати довго. Князь Мстислав Мстиславич був уже не в змозі зупинити монголів, а його війська зазнали великих втрат. Противник оточив їх і досяг тепер подвійної переваги у чисельності. Галичани залишили свої позиції та влилися в безладний натовп, який переслідували монголи.

Київський князь не міг у цей час надати війську, що зазнавало поразки, допомоги, оскільки знаходився на значній відстані та щойно встиг зміцнити свій табір повозками. Війська князя Мстислава Романовича спостерігали за тим, що відбувалося на протилежному березі Калки. Їм залишалося тільки вишикуватися в оборонному порядку, зайнявши позиції за імпровізованим укріпленням з фургонів, перш ніж монгольський ураган докотився до них [18, 15-18]. Деякі з утікачів намагалися приєднатися до киян, але монголи не дозволили їм цього зробити, відтіснивши їх до степу. Субудай відправив загін під командуванням Сугир-хана і Теши-хана блокувати імпровізований «вагенбург» киян, а сам переслідував неприємеля, що тікав.

Обложене з усіх боків, київське військо відчайдушно намагалося просунутись на захід. Однак монголи доклали зусиль, щоб ця цінна здобич не втекла від них. Монгольські стріли сипались безперервним дощем, проте кияни протягом трьох днів чинили запеклий опір. Після того, коли атаки монголів стали як ніколи лютими, у оточених воїнів закінчилася питна вода. Прорив був явно неможливий,

рано чи пізно їм довелося б скласти зброю, і Субудай вирішив розпочати перемови. Він обрав посередником Плоскиню, головного воєводу, а можливо, і правителя слов'янського племені бродників, та запропонував звільнити руських князів і їх наближених в обмін на відповідний викуп. Монгольські воєначальники також обіцяли, що кров не буде пролита, й на підтвердження чесності монголів їх представник Плоскиня прилюдно цілував Святий Хрест. У князя Мстислава Романовича не залишалося вибору, й він погодився на ці умови. Але як тільки київська рать залишила своє укриття за возами, монголи напали на них. Одних убили, а інших погнали в полон. Відбулося це 31 травня 1223 р.

Розбиті князі відступали у різних напрямках. Галицькі й волинські війська бігли назад до Дніпра, де усе ще стояли на якорі річні судна, на яких руси прибули до місця битви. Вони завантажились на човни, а судна, що залишилися, розбили, щоб позбавити противника можливості переслідування. Галичани, які залишилися живі, й волиняни пішли під парусами вниз по Дніпру й відірвалися від своїх переслідувачів з мінімальними втратами. Тим часом чернігівська дружина князя Мстислава Святославича відступила на північ у степ. Чернігівці хотіли якнайшвидше добратися до кордонів свого князівства, однак монголи не відставали від них й завдали серйозних втрат війську, що бігло. Князя Мстислава Святославича і його сина було вбито під час цієї втечі.

Смоленському князю поталанило більше. Він відступав у північно-західному напрямку із загоном у 1000 чол., і йому вдавалося відбивати атаки загонів монголів, що час від часу наздоганяли його. Смоленський князь добрався до Дніпра, де вже остаточно відірвався від переслідувачів [19, 82].

Погоня монголів за дружинами, що відступали, тривала понад тиждень. Кінцевим пунктом їх руху стало невелике містечко Новгород-Святополч, що охороняло важливий у стратегічному сенсі Дніпровський брід. Пограбувавши місто, монголи повернули назад до степу. Давньоруське військо було майже повністю знищене. Новий київський князь Володимир Рюрикovich в'їхав у столицю 16 червня, коли пройшла небезпека нового вторгнення.

Мстислав Романович та князі, які знаходилися з ним, були схоплені, але монголи не відразу стратили їх. Вельможні полонені були зв'язані, кинуті на землю, а зверху на них поклали дерев'яні дошки. Князі повільно помирали від задушення під вагою не тільки дощок, але й монголів, які бенкетували на настилі, святкуючи перемогу. Подібна жорстокість та приниження були своєрідною помстою за вбивство руськими князями монгольських послів на початку кампанії [20, 22-23, 26].

Велика кількість давньоруських і половецьких воїнів була перебита. Одних тільки воїнів Мстислава Київського загинуло 10 тис. чол. [21, 716]. З 18 дав-

ньоруських князів як мінімум 9 загинуло (Мстислав Старий, його зять Андрій, Олександр Дубровицький, Мстислав Чернігівський з сином, Мстислав Всеволодович, Ізяслав Інгваревич, Святослав Канівський та Святослав Шумський) [22, 81].

Для Київської Русі результати поразки на Калці були воістину плачевні. Битва підірвала могутність Південної Русі та Київського князівства зокрема, яке втратило кращі воєнні сили. Головною причиною поразки більшість вітчизняних і зарубіжних істориків бачить у неузгодженості дій князів, у відсутності єдності влади на Русі. Але злагоди та єдності й бути не могло – удільна система, що існувала до кінця XVI ст., була звичайною в цей період. Руси не мислили себе єдиним цілим. Князі думали насамперед про свої проблеми, й багатьох з них мало цікавила загальна ситуація. З іншого боку, більша їх частина взяла участь у поході, й сили були досить значними. Але поразка сталася, звичайно, не стільки з причини роздробленості, скільки через серію помилок воєначальників.

Аналізуючи події на Калці, можна констатувати, що власне битва як така, по суті, не відбулася. Монголи просто заманили русів у степ, розтягнули їх сили, вимотали, а потім оточили й розбили дружини князів та половецькі загони поодиноці. Уся операція тривала досить довго, але безпосереднє зіткнення – три дні. Князі ж не спромоглися зібрати свої дружини в єдине ціле, домовитися про організацію спільних дій та виступити рішучо в одному напрямку. Їх війська виявились невідготовленими до битви, і серйозного опору більшість дружин фактично не чинила.

З рішучої перемоги на річці Калці почалося завоювання монголами Русі та Східної Європи, що здійснили вони у 1230-х роках з безмірною жорстокістю. Сучасники і найближчі нащадки сприйняли події на Калці як прихід «язика незнаемого» на покарання за гріхи попередніх поколінь. З цієї програної битви для Русі настало майже три століття рабства.

#### Посилання

1. Пчелов Е.В. Один проигранный бой и почти три века рабства. О русско-монгольском столкновении на Калке // Военно-исторический журнал. – 1997. – № 2. – С. 79-83.

2. Разин Е.А. История военного искусства. – М.: Воениздат, 1957. – Т. 2; Пашуто В.Т. Героическая борьба русского народа за независимость (XII век). – М., 1956; Битва на реке Калка. 1223 г. // 100 великих битв. – М.: Вече, 2000. – С. 116-119; Герои и битвы. Общедоступная военно-историческая хрестоматия. – М., 1995. – С. 241-248; Летописные повести о татаро-монгольском нашествии // Воинские повести Древней Руси. – М., 1985. – С. 70-95; Скрынников Р.Г. История Российской Руси. IX-XIV вв. – М., 1997. – С. 127-128; Фенел Д. Кризис средневековой Руси. 1200-1304. – М., 1989. – С. 103-117; Калка. 1223: 100 битв, которые изменили мир. Еженедельное издание. – 2011. – № 39. – 29 с. и др.

3. Тизенгаузен В.Г. Сборник материалов, относящихся к истории Золотой Орды. – М.; Л., 1941. – Т. 2. – 588 с.

4. Антонин (Капустин), архимандрит. Заметки XII-XV вв.,

относящиеся к крымскому городу Сугдее (Судаку), приписанные на греческом Синаксаре // Записки Одесского общества истории и древностей. – Одесса, 1877. – Т. 5. – С. 595-628.

5. Ипатьевская летопись // Полное собрание русских летописей. – М., 1962. – Т. 2. – 938 стб. + 108 с.

6. Софиевская I летопись // Полное собрание русских летописей. – Л., 1925. – Т. 5. – Вып. 1. – 245 с.

7. Новгородская I летопись старшего и младшего изводов. – М.; Л.: Изд-во АН СССР, 1950. – 576 с.

8. Татищев В.Н. История российская. – М.; Л., 1963. – Т. 3. – 352 с.

9. Strykowski M. Kronika Polska, Litowska, Zmodzka... – Warszawa, 1846. – Т. 1. – 541 с.

10. Dlugosii I. Annales seu cronicae incliti regni Poloae. – Warszawa, 1973. – Liber sextus. – 262 p.

11. Татищев В.Н. История российская. – М.; Л.: Наука, 1963. – Т. 3. – 352 с.

12. Генрих Латвийский. Хроника Ливонии. – М.; Л.: Изд-во АН СССР, 1938. – 608 с.

13. Дюпюи Р.Э., Дюпюи Т.Н. Харперская энциклопедия военной истории (с комментариями издательства «Полигон»). Всемирная история войн. – СПб.; М.: Полигон; АСТ, 1997. – Кн. 1: 3500 год до Р.Х. – 1400 год от Р.Х. – 944 с.

14. Калка. 1223: 100 битв, которые изменили мир. Еженедельное издание. – 2011. – № 39. – 29 с.

15. Кудряшов К.В. Половецкая степь. – М.: ОГИЗ ГЕОГРАФИЗ, 1948. – 164 с.

16. О местоположении реки Калки // Вопросы истории. – 1954. – № 9. – С. 118-119.

17. Дюпюи Р.Э., Дюпюи Т.Н. Харперская энциклопедия военной истории (с комментариями издательства «Полигон»). Всемирная история войн. – СПб.; М.: Полигон; АСТ, 1997. – Кн. 1: 3500 год до Р.Х. – 1400 год от Р.Х. – 944 с.

18. Калка. 1223: 100 битв, которые изменили мир. Еженедельное издание. – 2011. – № 39. – 29 с.

19. Пчелов Е.В. Один проигранный бой и почти три века рабства. О русско-монгольском столкновении на Калке // Военно-исторический журнал. – 1997. – № 2. – С. 79-83.

20. Калка. 1223: 100 битв, которые изменили мир. Еженедельное издание. – 2011. – № 39. – 29 с.

21. Дюпюи Р.Э., Дюпюи Т.Н. Харперская энциклопедия военной истории (с комментариями издательства «Полигон»). Всемирная история войн. – СПб.; М.: Полигон; АСТ, 1997. – Кн. 1: 3500 год до Р.Х. – 1400 год от Р.Х. – 944 с.

22. Пчелов Е.В. Один проигранный бой и почти три века рабства. О русско-монгольском столкновении на Калке // Военно-исторический журнал. – 1997. – № 2. – С. 79-83.

### **Бережинский В.Г. Трагический апофеоз раздора древнерусских княжеств (к 790-й годовщине битвы на Калке)**

*В статье рассмотрен вопрос начала завоевания монголами Древней Руси. Решительное поражение на реке Калка объединенного русско-половецкого войска стало трагическим апофеозом раздробленности Руси.*

**Ключевые слова:** Калка, монголы, Чингисхан, Киевская Русь, половцы, атака, внезапный удар, разгром.

### **Berezhynskiy V.H. Tragic apotheosis of discord of Old Russian principalities (to the 790th anniversary of battle on the Kalka)**

*The problem of beginning of conquest of Ancient Rus by mongols is considered in the article. Decisive defeat on the river Kalka of the united Old Russian and Polovtsians army became the tragic apotheosis of breaking up of Rus.*

**Key words:** Kalka, Mongols, Chingizkhan, Kievan Rus, Polovtsians, attack, sudden blow, defeat.