

ЕТНОКУЛЬТУРНА СИТУАЦІЯ НА ЗАХОДІ УКРАЇНИ
У ПОСТГАВСЬКИЙ ЧАС: ГОЛІГРАДСЬКА КУЛЬТУРА
Й ПАМ'ЯТКИ ЛАТОРИЦЬКОЇ ГРУПИ
(проблеми хронології й періодизації)

Хоча пам'ятки культури періоду раннього гальштату у Верхньому Придністров'ї досі не мають монографічного опрацювання, однак мало в кого залишається сумнів, що носії, які їх залишили, наприкінці епохи бронзи створили тут – на Придністровському Поділлі, Покутті та в передгірській зоні Покутсько-Буковинських Карпат яскраву й напрочуд самобутню культуру, яку звикли називати культурою Гава. Остання корінним чином відрізнялась і від тогочасної та територіально суміжної з нею на півночі Висоцької культури і від пізньобілогородівської, з якою межувала на сході. Причиною до написання цієї праці стало те, що досі найслабшим місцем у розумінні т. зв. гава-голіградського кола пам'яток була їх хронологія, зокрема повна нерозробленість питання визначення їх верхньої межі. Хоча у свій час Г. Смірнова та Л. Крушельницька однаково вбачали існування пам'яток типу Гава-Голігради навіть до середини VII ст. до нар. Хр. [Смірнова, 1990, с. 8–35; Крушельницька, 1991, с. 24–27], однак сьогодні це припущення, як видається, настав час переглянути. Річ у тім, що комплекси спорідненої за генезисом культури Гава в угорській низовині, зокрема у Верхньому Потиссі, існують не пізніше періоду НаВ1 (наприклад, з 57 скарбів бронзових речей культури Гава, які виявлені на Закарпатській Україні, немає жодного, який би датувався пізніше цього періоду [Кобаль, 1989, с. 93–94]).

Так само близько X ст. до нар. Хр. і, можливо, внаслідок тих-же самих процесів зникають й інші синхронні утворення: припиняє своє існування культура Кіятице в Східній Словаччині, зникає культура Кишинів-Корлетень в Попрутті та ін. І причиною зникнення більшості з цих культур канельованого гальштату називають вторгнення на їх територію вихідців із Українського Лісостепу (наприклад, частина цього новоприбулого населення спричинилася, як вважають, до створення на Алфельді групи пам'яток Фюзешобонь-Мезочат). Отож, знаючи цю етнокультурну ситуацію, треба було мати дуже поважні підстави, щоби допускати подальше існування такої класичної пізньобронзової культури як культура Гава чи схожі до неї комплекси на Верхньому Придністров'ї також й у період раннього залізного віку: до середини VII ст. до нар. Хр. включно, як це звикли вважати досьгодні. Єдиним аргументом на користь такого пізнього датування голіградських пам'яток могли бути лише закриті комплекси. Якби такі “фінальногавські” комплекси існували, то тоді б ми мали всі підстави стверджувати, що ті бурхливі процеси, які наприкінці НаВ1 охопили усю Центрально-Східну Європу якимось чином оминули Покуття, Придністровське Поділля й горішній Дністер – основний ареал поширення гавських старожитностей і тут й надалі (аж до приходу “скіфів”) спокійно й розмірено проживали їх носії. Однак, на сьогоднішній день саме таких “фінальногавських” комплексів на досліджуваній території досі не виявлено. Найпізніші з пам'яток культурного кола Гава на розглядуваній території відносяться до XI – початку (щонайпізніше) X ст. до нар. Хр. А це означає, що й на заході Українського Лісостепу, де в пізньому періоді епохи бронзи проживало населення яке ми традиційно зараховуємо до культури Гава, при переході до періоду раннього заліза також (як і на решті прилеглих областей Центральної Європи) відбулися кардинальні зрушення, які призвели до зникнення тут старих і утворення нових етнокультурних спільнот, які вже належали новій добі – періоду раннього заліза.

Нижче для зручності викладу спочатку подаємо відомості з історії відкриття культури Гава (а ширше – також і пам'яток голіградського типу, які здавна звикли зараховувати до цієї

культури), потім – з приводу датування найраніших її комплексів, а вже опісля – матеріали власне голіградської культури та синхронні пам'ятки Українського Закарпаття (куштановицька культура та верхньотиська (латорицька) група пам'яток), які прийшли на зміну старожитностям культури Гава по обидва боки Північно-Східних Карпат.

І. З приводу відкриття культури Гава у Верхньому Придністров'ї

Перші на західноукраїнських землях розкопки пам'яток, які вже в наш час були виділені у культури Гава і Голігради, розпочав Р. Кнітль у 1909 р. в с. Касперівці Заліщицького повіту [Пастернак, 1961, с. 279].



Рис. 1. Пам'ятки Закарпатської України в період кінця НаВ1–НаС2 (сер. X – VII ст. до нар. Хр.). I – куштановицька культура: 1 – Хуст, 2 – Білки, 3 – Іршава, 4 – Жорнина, 5 – Куштановиця, 6 – Чорний Потік, 7 – Голубине, 8 – Станове, 9 – Лецовиця, 10 – Мукачево, 11 – Бобове, 12 – Тарпа, 13 – Гараздівка; II – Верхньотиська (Латорицька) група пам'яток: 14 – Медведівці II, 15 – Малі Геївці, 16 – Невицьке, 17 – Ужгород, 18 – Великий Березний, 19 – Земплінські Копчани (Східна Словаччина), 20 – Михайлівці (Східна Словаччина), 21 – Шелестівське городище

Fig. 1. Sites of Trans-Carpathian Ukraine during the period of NaB1–NaC2 (middle of X – VII century B. C.). I – Kushtanovitsa culture: 1 – Khust, 2 – Bilky, 3 – Irshava, 4 – Zhornyna, 5 – Kushtanovitsa, 6 – Chorny Potik, 7 – Golubyne, 8 – Stanove, 9 – Letsovytsia, 10 – Mukachevo, 11 – Bobove, 12 – Tarpa, 13 – Garazdivka; II – Verkhnytots'ka (Latorytzia) group of sites: 14 – Medvedivtsi II, 15 – Mali Geivtsi, 16 – Nevyts'ke, 17 – Uzhgorod, 18 – Velykyi Bereznyi, 19 – Zemplins'ki Kopchany (Eastern Slovakia), 20 – Mykhailivtsi (Eastern Slovakia), 21 – Shelestivs'ke hill-fort

Пріоритет у відкритті пам'яток досліджуваних культур належить вченим Наукового Товариства ім. Шевченка. Хоча матеріали з епонімної пам'ятки цієї культури – поселення в с. Голігради (ур. Вигошів) неподалік Заліщик на Тернопільщині почали надходити до Музею НТШ з 1925 року [Археологічні пам'ятки..., 1982, с. 129, 57], однак перші знахідки з Голіград – уламки посуду, п'ять ножів на крем'яних пластинах та крем'яний серп довжиною 12 см передані до Музею НТШ ще напередодні Першої Світової війни [Гребеняк, 1915, т. 122; Janusz,

1918, s. 263 (642)]. У 1926 р. до цього ж Музею були передані уламки кераміки, які були зібрані на місці поселення досліджуваної культури біля с. Новосілка-Костюкова поблизу Заліщик [Археологічні пам'ятки..., 1982, с. 132 (68)]. Опрацюванням цих матеріалів займався Я. Пастернак, який з 1928 р. перейняв керівництво Музеєм НТШ. Колекції з Голіград невдовзі зацікавили також Т. Сулімирського і тому він 1931 року провів в Голіградах невеликі розкопки, результати з яких опублікував зойно через чотири роки [Sulimirski, 1935].

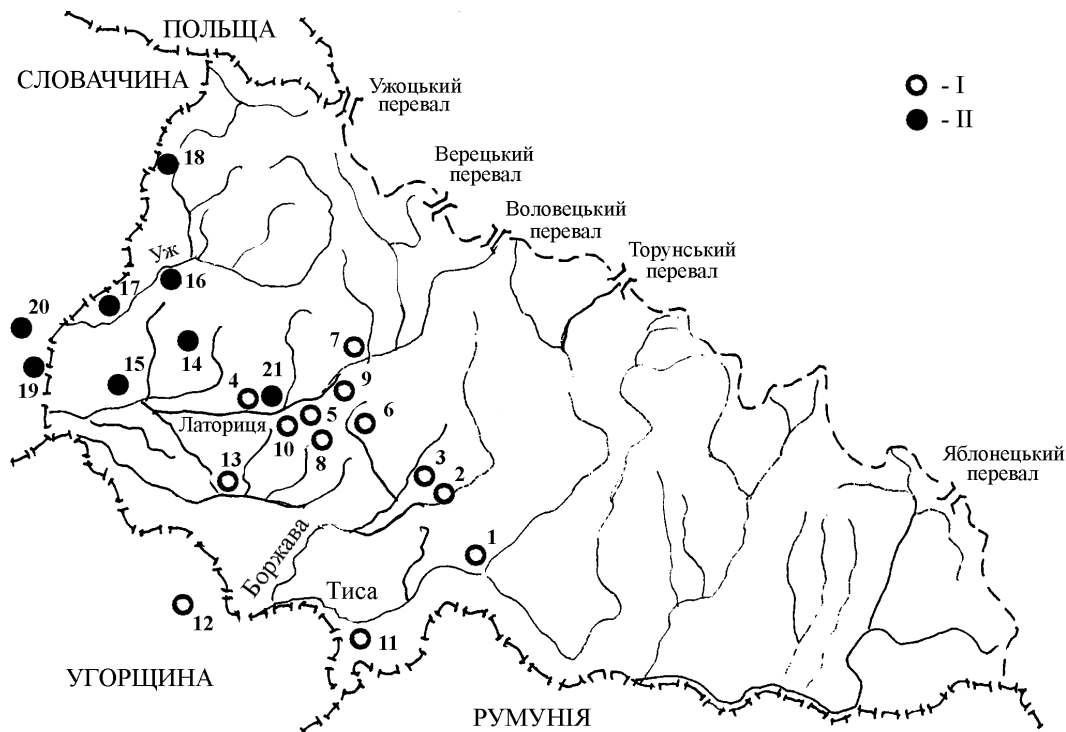
| Періоди, дати | Альфелд (Велика угорська низовина) | Східна Словаччина | Закарпатська Україна | Верхнє Придністров'я | Середнє Придністров'я | |
|---------------|---|-------------------|---|--|---|--|
| BrC2 | КОМПЛЕКСИ ПЕРЕХІДНОГО ХАРАКТЕРУ | | | | | |
| XIV | могілеві культури + Гава-1 (синхронні Липуш-1) | Гава-1 | Станове-III + Гава-1 | пізньобілогородська, Ноа+ Гава-1 (?) | пізньобілогородів- ська культура | |
| BrD | | | | | (на кшталт Гордівки-III) | |
| XIII | Культура Гава | Культура Гава | Культура Кіятице | Культура Гава(?) | | |
| HaA1 | | | | | | |
| XII | | | | | | |
| HaA2 | | Сомотор-1 | | Магала-III, Текуча, Лосва Космач | | |
| XI | 1050 | | | | | |
| HaB1 | Фюзешобонь-Мезочат-1 (горизонт кераміки I-II) за К. Метшнер-Небелсіс, 2002 | Сомотор-2 | Верхньотиська (Латорницька) група пам'яток | Магала-IV | раньочорноліські (?) | |
| X | | | | | | |
| HaB3 | | | | Сопіт Цвігова Розгірче Заліські Бовшів-1 | типу Гордівка-IV (нижній горизонт Непоротова) Мощанець 950 | |
| IX | 800 | | | Голіградська культура | (середній горизонт Непоротова) - курган в Лойвіцях 800 | |
| HaC1 | Фюзешобонь-Мезочат-2 (горизонт кераміки III-а) | | | Михалків Голігради Ворона | середньодністров- ська група 700 | |
| VIII | 700 | | | Бовшів-2 Крушельниця Пилипи | | |
| HaC2 | Фюзешобонь-Мезочат-2 (горизонт кераміки III-в) | | | ↓ ? | (кол. західноподільська) верхній горизонт Непоротова | |
| VII | | | | | | |

Рис. 2. Періодизація культур Верхнього і Середнього Придністров'я в системі тогочасних культур Карпатського басейну (пізній період епохи бронзи – початок доби раннього заліза)

Fig. 2. Periodization of cultures of Upper and Middle Dnister basin in system of simultaneous cultures of Carpathian basin (Late Bronze Age – beginning of Iron Age)

Того ж 1931 р. результативніші розкопки ще одного поселення, матеріали з якого невдовзі зарахували до т. зв. культури Гава-Голігради, проведено біля с. Новосілка-Костюкова Я. Пастернаком. Тут, разом з керамікою дослідник виявив крем'яні й кістяні вироби і, що важливо – дві бронзові фібули типу Пасхера, які сьогодні датуються не пізніше XI ст. до нар. Хр. [Пастернак, 1993, с. 8]. Усвідомлюючи важливість ним відкритого, Я. Пастернак вже наступного року публікує працю, в якій вперше обережно ставить питання про окремішність культури пам'яток на кшталт Голіград, Новосілки Костюкової, Городниці та ін., причому досить точно датує матеріали з цих пам'яток і однозначно пов'язує їх появу на українських землях із закарпатськими теренами: *“Можливо, що їм (племенам з-над Марамурешу – М.Б.) треба б приділити спеціальний тип трацької кераміки, яку знаємо досі тільки з Голіградів, Зозулинець, Заліщик та Новосілки Костюкової заліщицького та з Городниці городенківського повіту. Чорна лискуча поверхня черепків з широкими рівнобіжними жолубками нагадує сильно чеську кновізську¹ кераміку I-ої гальштатської доби, але є безсумнівно закарпатського походження, бо багато цілих посудин цього типу є в музеях Семигороду”* [Пастернак, 1932, с. 32]. Через два роки Я. Пастернак остаточно визначився з виділенням окремої культури: у

¹ Кновізська культура була поширена в Центральній і Західній Чехії, причому три перших фази її розвитку припадають на періоди BrD–HaA₂ [Gedl, 1985, s. 146].

своєю кабілітаційною викладі 1934 р. дослідник виступив з концепцією про “культуру українського гальштату”, основу якої складали власне пам’ятки білогрудівського типу і до яких дослідник зарахував тоді пам’ятки культури Гава і голіградської [Пастернак, 1961, с. 283, прим. № 434; Бандрівський, 2005, с. 313].

Починаючи з 1950-х до середини 1970-х років, по відношенню до розглядуваного типу пам’яток загальноновживаною була назва голіградська група. А. Мелюкова, наприклад, виділяла у Середньому Придністров’ї дві категорії пам’яток границею між якими була течія Збруча. Обидві ці групи пам’яток – голіградська на заході і названа невдовзі непоротівською група пам’яток на сході (Оселівка, Кельменці, Яруга, Мервинці, Лука-Врублівецька та ін.) об’єднані Анною Іванівною у “західноподільську групу пам’яток” північно-західної частини Середнього Придністров’я [Мелюкова, 1958, с. 8–21]. Провівши 1955 р. розкопки в Магалі і відкривши значну площу (730 м²), Г. Смірнова прийшла до висновку про те, що оскільки у матеріальній культурі нижніх (Ноа) шарів і верхніх (Гава і голіградська) шарів Магали є низка спільних рис, то це дає підстави розглядати культуру древнього горизонту, як ранній етап культури фракійського гальштату. І додає, що “...оскільки пам’ятки з матеріалами “передголіградської” культури на території західних областей України до цих пір невідомі, то розкопки селища в Магалі набирають особливого значення” [Смірнова, 1957, с. 59].

На висновки Г. Смірнаної про автохтонне походження голіградської групи (від якого дослідниця невдовзі відмовилась) можливо могла мати вплив стаття Т. Сулімирського, в якій колишній львівський професор обстоював тезу про місцеве лісостепове, пов’язане ще з підгрунтям пізнього трипілля, походження голіградської групи пам’яток [Sulimirski, 1950, XVI; Свешніков, 1964, с. 63]. У своїй відомій підсумовуючій праці Ігор Кирилович також оперував виключно терміном “голіградський тип” та “голіградська група” [Свешніков, 1964, с. 40–66].

У 1972 р. Е. Балагурі запропонував зарахувати в єдину групу усі ранньогальштатські пам’ятки басейну Верхньої Тиси і Українського Прикарпаття, об’єднавши їх у “гавсько-голіградський культурний комплекс району Північно-Східних Карпат” [Балагурі, 1972, с. 52]. В тому ж році на конференції в Ужгороді Г. Смірнова запропонувала схожу дефініцію: гавсько-голіградське коло пам’яток, до якого зараховані об’єкти Північно-Східної Словаччини (Сомоторська Гора), потиських районів північно-східної Угорщини (Гава) та прилеглих північно-західних частин Трансільванії [Смірнова, 1972, с. 96–97]. Однак в згаданих працях і Е. Балагурі і Г. Смірнова паралельно почали вживати й зовсім інші назви – “культура Гава-Голігради” або ж “гава-голіградська спільність”, що далеко не одне і те ж, що пропонувалось на початку (“коло пам’яток...”). Отака, до певної міри, безвідповідальність у поводженні з термінами призвела до багатоваріантності назв однієї й тої самої культури, яку спостерігаємо у науковій літературі до цього часу.

В той час Л. Крушельницька, погоджуючись щодо генетичної спорідненості голіградських пам’яток з верхньотиськими, запропонувала трактувати пам’ятки типу Голіград як приналежні до окремішньої культури серед культур типу Гава-Голігради [Крушельницька, 1976, с. 25]. У 1985 р. знову ж таки не погоджуючись з приставкою “Гава” до голіградських пам’яток дослідниця вводить поняття “голіградська група культури фракійського гальштату” [Крушельницька, 1985, с. 54–55], обстоюючи культурну “рівновіддаленість” тогочасних пам’яток Північно-Східного Прикарпаття й Придністровського Поділля по відношенню до таких епонімних пам’яток, як Речь, Медіаш, Липуш, Гава, Сомоторська Гора та ін. Однак, невдовзі в авторефераті докторської дисертації (1991) та у підсумовуючій праці “Пам’ятки гальштатського періоду...” Л. Крушельницька вже однозначно оперує терміном “культура Гава-Голігради” [Крушельницька, 1991, с. 24–27; 1993, с. 56–122].

II. Про участь автохтонного субстрату у появі найраніших комплексів “культури Гава” у Верхньому Придністров’ї

Виділяючи “гава-голіградське коло пам’яток”, Г. Смірнова поклала в основу цієї концепції дві тези: 1 – про ніби-то близьку спорідненість цих племен і спільне їх походження з північно-східної Угорщини; 2 – що т. зв. гава-голіградська культура є прийшлою на

Українському Підгір'ї і не має тут місцевого коріння (наприклад, Г. Смірнова зовсім виключає ймовірність участі у формуванні "тава-голіградської спільності" культури Ноа і Станове [Смирнова, 1976, с. 26]. Нещодавні розкопки Л. Крушельницької в Текучій на Косівщині та автора біля Космача та обидвох цих дослідників на низці пам'яток Покуття (Стецівка, Лосва, Чортовець та ін.) довели, що говорити про якусь домінацію елементів Тава в ранньогавських комплексах Верхнього Придністров'я не можна.



Рис. 3. Матеріали голіградської культури (період НВ1). 1 – Цвітова; 2, 3, 7 – Сопіт (за: Крушельницька, 1979, 1985); 4, 5 – Магала IV (за: Смирнова, 1990); 6, 8, 9 – Заліски
 Fig. 3. Materials of Goligrady culture (period NB1). 1 – Tsvitova; 2, 3, 7 – Sopit (by: Крушельницька, 1979, 1985); 4, 5 – Magala IV (by: Смирнова, 1990); 6, 8, 9 – Zalisky

Більше того, простежено виразні паралелі до матеріалів культур Липуш та Речь у Трансільванії (наприклад, на солевиробничому поселенні Текуча II вперше на ранньогальштатських пам'ятках України знайдено фрагменти посуду, який прикрашений багаторядним хвилястим орнаментом, що заповнений білою пастою, тобто прикрашений в спосіб – типовий для оздоблення кераміки культури Речь 1). Крім того, значна частина

характерних ознак текучої і лоевської кераміки, наприклад, горизонтальні канелюри на шийці амфор і миска, є притаманною радше ранньогалльштанським культурам південних районів (тобто Нижньому Подунав'ю), які Б. Гензель у свій час охарактеризував як групи з “чисто канельованою керамікою”, що представлені численними знахідками з Мунтенії, Добруджі, Болгарії, а також пам'ятками типу Віртоп і, що важливо, на кераміці культури Кишинів-Корлетені [Hensel, 1976, taf. 12,10; 41, 1–3,8], яку Г. Смірнова запропонувала не зараховувати до т.зв. гава-голіградського кола пам'яток.

Те, що ці “позагавські” паралелі у керамічному комплексі поселень ранньогалльштанського періоду на кшталт Текучої і Лоевої не є поодинокими, а віддзеркалюють щось значно істотніше, доводять також матеріали зі Стецівки біля Снятина. Наприклад, одна із тутешніх амфор, з плічок якої на бочки опускаються продовгуваті фестони з канелюрним заглибленням усередині, за цією ознакою та за формою шийки відрізняється, як зазначає Л. Крушельницька, від поширеного на нашій території посуду т.зв. гава-голіградської спільності, а знаходить паралелі у середовищі культур, які розташовані південніше Карпат – у пам'ятках Подунав'я [Крушельницька, 1993, с. 57, рис. 23, 2]. Окрім того, в матеріалах солевиробничого поселення Текуча I в споруді I серед типової ранньогавської кераміки розчищено розвал великої біконічної посудини та одного стрункого тюльпаноподібного горщика з наскрізними проколами під краєм вінець [Крушельницька, 1993, с. 72, рис. 33, 1–2]. Форма обидвох цих посудин тяжіє до територіально суміжних комплексів висоцької культури і зовсім не є характерною для культури Гава.

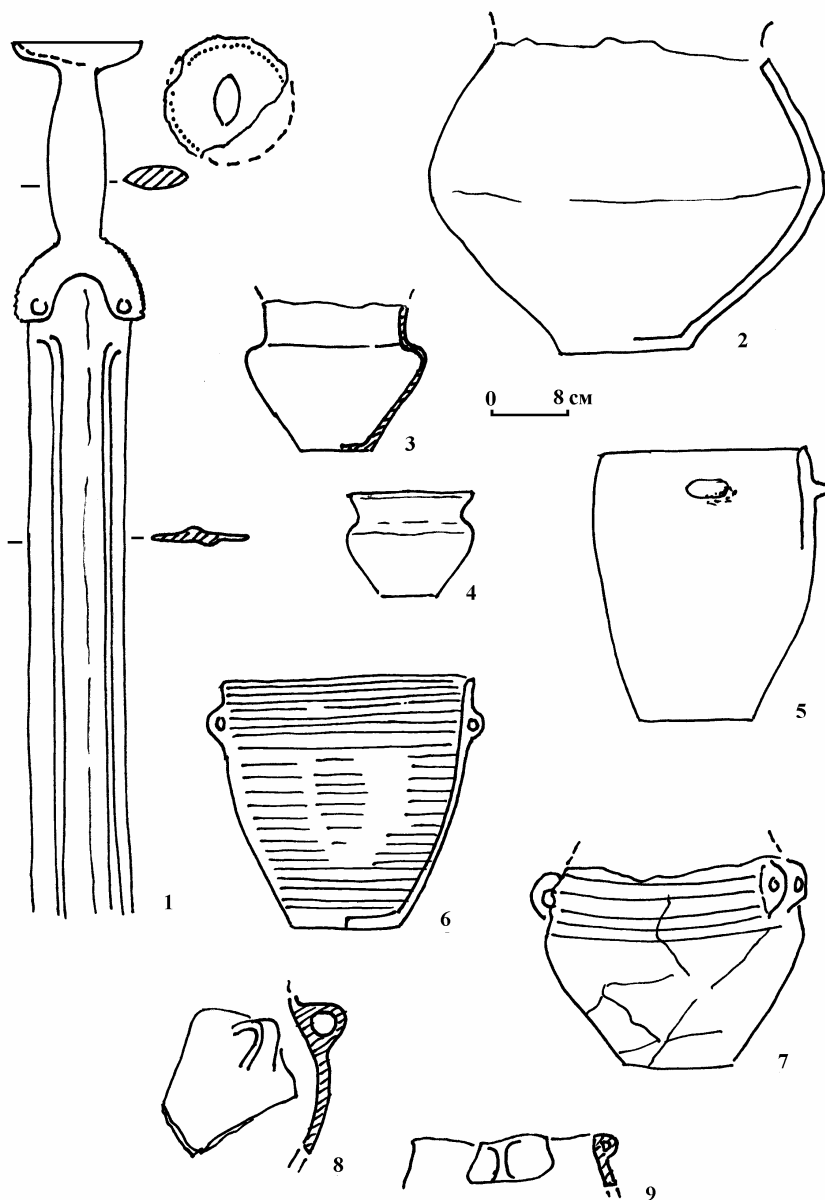
Всупереч твердженню Г. Смірнаної, що в Українському Прикарпатті культура Гава нібито не взаємодіє з культурою Ноа [Смирнова, 1976, с. 26], з'явилися матеріали, які свідчать, що між обома цими культурами могло дійти не лише до взаємодії, але і до появи синкретичних комплексів, які включали ознаки обидвох цих культур. Про такий хід подій може свідчити більшість кухонних горщиків зі Стецівки, які будучи за формами характерними для культури Ноа, мають, разом з тим, ошершавлену розчосами поверхню, що притаманне вже кераміці ранньогалльштанських культур Трансильванії. Крім того, в закритих комплексах Лоевої (споруда II) та Городниці (споруда 3 на розкопі VI) присутні уламки посуду, які є характерними для білогрудівсько-сабатинівського середовища і культури Ноа як от: банкноподібні посудини з наліпним гладким або карбованим пружком під краєм вінець і з наскрізним або до половини витиснутим проколом, а також фрагменти вушок від типових двовухих чаш-канфарів [Крушельницька, 1993, с. 69, рис. 30, 8–9; с. 103, рис. 54, 3,5]. Зрештою, ймовірну участь місцевого “догавського” населення в утворенні найраніших комплексів верхньодністровського вияву культури Гава, можна було припускати вже й раніше. Про це, наприклад, свідчили розкопки Е. Балагурі на поселенні культури Ноа в Острівці, де, за словами першовідкривача, в житлах траплялася т.зв. фракійська кераміка, в т. ч. з канелюрами і навіть з пелюсткоподібними вінцями [Балагурі, 1968, с. 144; Крушельницька, 1985, с. 43]. На формування передкарпатських найбільш ранніх комплексів, які прийнято відносити до культури Гава мала, мабуть, вплив і культура Станове (див. нижче), причому не опосередковано, а безпосередньо – внаслідок епізодичного проникання її носіїв на північно-східні передгір'я Карпат. Про це може свідчити одне з підкурганних поховань у Кавську на Стрийщині з розкопок К. Берняковича, яке супроводжувалося пишно орнаментованим черпаком, який, на думку Й. Кобаля, є характерний для культури для другої (класичної) фази Станове II. Хоча, сам обряд цього поховання не знаходить близьких паралелей у способі захоронення небіжчиків станівським населенням.

Приведені приклади свідчать, що поява т.зв. культури Гава на Покутті, Придністровському Поділлі та в прилеглих районах не обов'язково мусіла мати раптовий характер, як це уявлялося до сьогодні. Судячи з усього, на цих землях не було одномоментної й швидкої “заміни” культури Ноа (чи культури білогрудівсько-сабатинівського типу) на нібито прийшлу з Верхнього Потисся уже остаточно сформовану культуру Гава. Цей процес був, мабуть, значно складнішим, різновекторним і тривав впродовж довшого часу. Звичайно, впливи з горішнього Потисся з ареалу Гава були, але вони, як свідчать найновіші дослідження, у ранньогалльштанській культурі Верхнього Придністров'я, культури не переважали.



Рис. 4. с. Розгірче Стрийського р-ну Львівської обл. Матеріали голіградської культури періоду HaB1 – поч. HaB3 з житла 1 (розкопки автора 1997). 1 – план та переріз житла; 2–5 – уламки посуду з житла

Fig. 4. Rozgirche Stryi district, L'viv region. Materials of Goligrady culture of period HaB1 – beginning of HaB3 from dwelling 1 (excavated by the author in 1997). 1 – plan and cut of dwelling; 2–5 – fragments of ceramic ware from the dwelling

Зрештою, ніхто досі, окрім Л. Крушельницької (в питанні транспортування солі на інший бік Карпат), не ставив питання про ймовірність контактів у зворотньому напрямку: з Покуття й Верхнього Подністрів'я – через Яблоницький і Верецький перевали – не лише на Закарпаття, а звідти – на Середньодунайську низовину, але й у Семиграддя (Марамуреш), Сучавську височину й Трасильванію. Не маючи досі серії абсолютних дат з ранньогальштатських комплексів по обидва боки Карпат, ми тим самим не маємо підстав стверджувати, що от ці форми посуду чи орнаментациї з'явилися там ніби-то раніше, а ці, наприклад, є похідними від них, а тому пізнішими. Дотеперішня аргументація вибудована, як правило, на типологічному зіставленні кераміки, а тому висновки, які з цього слідують, не застраховані від поверховості і малодостовірності.

І останнє. Дискутуючи з приводу генезису т.зв. культури Гава у Верхньому Придністров'ї дослідники, як правило, не розглядали ймовірності впливу на формування її найраніших комплексів двох сусідніх з нею культур: висоцької – з півночі і пізньобілогрудівської – зі сходу. А між тим, дослідження в цьому напрямку можуть виявитися чи не визначальними в процесі конкретизації основних ознак верхньодністровського вияву цієї культури. Адже жодна з тогочасних культур Карпатського басейну не була настільки близько (територіально суміжна!) з висоцько-білогрудівською культурно-історичною спільністю, представники якої безпосередньо долучалися до визначальних подій в Центральному і Східному Середземномор'ї [Бандрівський, 2007а, с. 748–750; 2007б, с. 48–54].

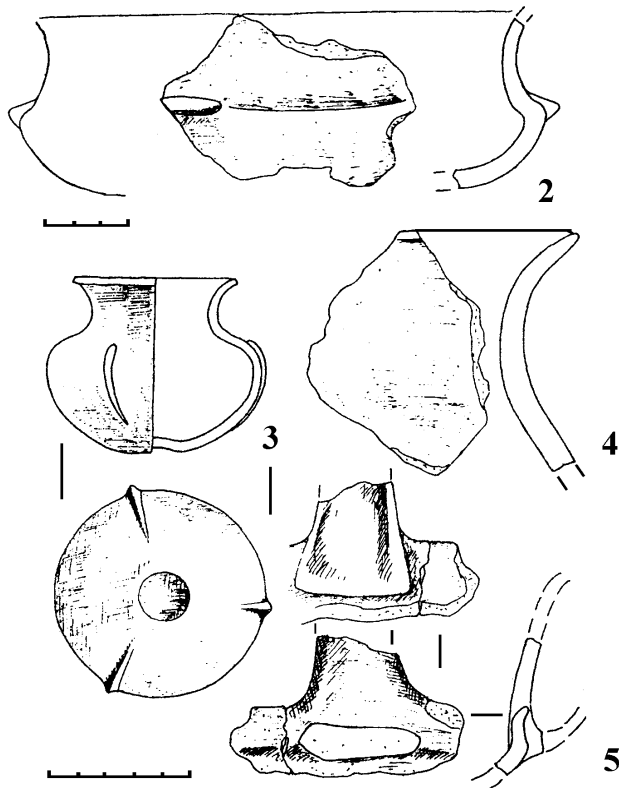
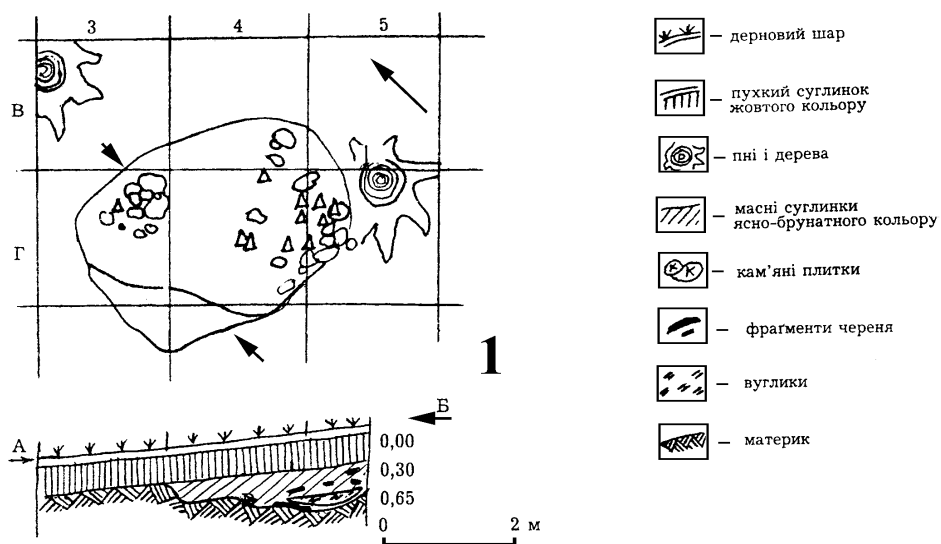
Про те, що проблема вивчення взаємозв'язків носіїв культурного комплексу Гава з тогочасним білогрудівським населенням не є новою (хоча досі на належному рівні так і не поставлена), свідчить переконання такого маститого вченого як Я. Пастернак. Цей дослідник був переконаний в тому, що “...слідки селищ білогрудівського типу виявлено також у 20 місцевостях горішнього Подністрів'я і в північній Буковині, однак вони ще докладно не досліджені” [Пастернак, 1961, с. 279, с. 282].² Звичайно, сьогодні, дехто з нас може списати ці спостереження Я. Пастернака на те, що він, будучи на еміграції і підготовляючи до друку свою “Археологію України”, був відірваний від тогочасної археологічної літератури і тому міг припуститися в цьому питанні помилки, називаючи білогрудівськими ті пам'ятки, які іншими дослідниками пізніше віднесені до голіградського типу чи культури Гава. На цей закид можемо відповісти, що, по-перше, Я. Пастернак свідомо залічує до білогрудівських саме ті пам'ятки, які він безпосередньо копав (Новосілка Костюкова, 1931; Корнич, 1936) або з матеріалами з яких він був особисто добре ознайомлений (Голігради); по-друге, Я. Пастернак на той час знав також про результати щойно проведених Г. Смірною розкопок у Магалі (1955) та використовував фундаментальну статтю А. Мелюкової у МИА 1958 р. I, зрештою, останнє в цій темі: хто-хто, а Я. Пастернак, який багато разів і подовгу вивчав археологічні фонди в музеях Будапешту, Праги, Відня та ін., які вже в той час були заповнені матеріалами гальштатського періоду, якщо була б на те підстава то, мабуть, першим пов'язав чи об'єднав-би пам'ятки голіградського типу з котроюсь із центральноєвропейських культур (навіть з тією-ж культурою Гава). Однак, знаючи матеріал, дослідник цього не зробив ні в передвоєнний час, ні вже будучи на еміграції в 1960-х роках, оперуючи доволі поважним списком найновіших праць з цієї проблематики. Про те, що пам'ятки на кшталт Голіград (як би ми не називали цю культуру) все-таки не можна об'єднувати ні з культурою Гава, ні з будь-якою іншою з тогочасних культур, свідчить й позиція в цьому питанні М. Гедля, Е. Мірошайової, Я. Хохоровського та ін., які сьогодні принципово й однозначно оперують терміном “голіградська культура”.

² Вперше цієї теми Я. Пастернак торкнувся ще у своєму, як він пише “...табiлітаційному викладі у 1934 р. в Українському Вільному університеті в Празі” в якому дослідник виступив з концепцією про “культуру українського гальштату” основу якої склали власне пам'ятки білогрудівського типу і до яких дослідник зарахував пам'ятки голіградської культури [Пастернак, 1961, с. 283, прим. № 434; Бандрівський, 2005а, с. 313].



Рис. 5. с. Розгірче Стрийського р-ну Львівської обл. Матеріали голіградської культури періоду НаВ1 – поч. НаВ3 з житла 2 (3, 4, 7, 9, 10) та культурного шару городища (1, 2, 5, 6, 8)
 Fig. 5. Rozgirche Stryi district, L'viv region. Materials of Goligrady culture of period НаВ1 – beginning of НаВ3 from dwelling 2 (3, 4, 7, 9, 10) and cultural layer of hill-fort (1, 2, 5, 6, 8)

III. Хронологія і періодизація. Оскільки абсолютні дати для верхньодністровських комплексів “культури Гава” відсутні, то для визначення приблизного часу їх появи слід, в основному, опиратися на стратиграфічні спостереження та співставлення матеріалів розглядуваного вияву цієї культури з краще датованими об’єктами. Перший з таких фактів зафіксувала Л. Крушельницька в Городниці на Дністрі, де на долівці та під стінкою споруди 3 розкопу VI розчищено численні уламки ранньогавського посуду, між якими знаходилися виразні фрагменти кераміки – невеликих амфор, банкоподібних горщиків з витисненими ззовні псевдопроколами, уламок вухка двовухої вази з приплюснутим гудзком на верхньому згині та ін., які мали найближчі аналогії в сабатинівсько-білогрудівському блоці культур та культурі Ноа [Крушельницька, 1993, с. 103, рис. 54, 1–5].³ Цей факт – співіснування кераміки двох, здавалось-би, різночасових культур в одному закритому комплексі (до того подібний приклад був простежений на ще одній пам’ятці – поселенні Магала III), про що у свій час писала Л. Крушельницька [Крушельницька, 1985, с. 42–43], свідчить про певний період співіснування обидвох культур і навіть про можливість утворення між ними синкретичних комплексів, в яких ранньогавські елементи поєднуються із пізньосабатинівсько-білогрудівськими та ноїчними.

Ще один схожий приклад стратиграфії, але вже – із Закарпатської України, щойно опублікований Й. Кобалем і пов’язаний з культурою Станове. Тут, на одношаровій пам’ятці Квасове I разом з типовими для керамічного комплексу Станове III зразками посуду (черпаки, амфори, миски, які прикрашені врізними спіралями та гірляндами) розчищено незначну кількість фрагментів посуду, який виготовлений з шамоту, а також, що дуже важливо, і це підкреслює Й. Кобаль, поодинокі фрагменти кераміки, яка має чорнолисковану зовнішню поверхню і рожеву внутрішню. А це є риса, як зазначає першовідкривач, яка притаманна вже для культур так званого раннього гальштату і насамперед культури Гава. Причому, ця “нестанівська” кераміка з Квасове I представлена й типовими формами (амфори типу протовілланова) та орнаментациєю у вигляді паралельних канелюр [Кобаль, 2007, с. 592–593, іл. 8, 1–14]. Те, що цей ранньогавський посуд з поселення Квасове I не є імпортом, а таки виготовлений тут на місці, свідчать домішки жорстви (дресви), яку домішували у глиняне тісто таких посудин, що було засадничою традицією саме станівських гончарів.⁴

Аналогічна кераміка разом із типово станівською відома в Румунії на пам’ятках групи Липуш [Kacsó, 2003; Кобаль, 2007, с. 592–593], а також у комплексах типу Бревені, які Я. Нейметі датує періодом VrD за П. Райнеке й схильний її вважати за індикатор найранішої фази культури Гава-Гава I [Nemeti, 1990; Кобаль, 2007, с. 594]. Окрім того, й на інших пам’ятках Українського Закарпаття трапляються приклади співіснування форм і орнаментациї культури Станове але з домінуванням уже чорнолискованої ззовні й рожевої зі середини кераміки типу Гава (Бобове, Олешник) [Балагурі, 2001, с. 271; Кобаль, 2007, с. 595]. Сьогодні для датування фази Станове III, в якій вперше зустрічаються прямі аналоги до ранньогавської кераміки, дослідники використовують два скарби, знайдені на периферійній ділянці вищезгаданого поселення Квасове I, керамічні матеріали з якого засвідчили співіснування впродовж якогось відрізка часу гончарних традицій пізньостанівської культури й культурного кола Гава. Наприклад, чекано-молот з першого квасівського скарбу належить за класифікацією Й. Нестора до типу Vr3c, Vr₂ та перехідної форми Vr₁/Vr₂, тобто об’єднують знахідки, які до того вважалися приналежними до двох різних хронологічних горизонтів: Форро й Опайї [Mozsolicz, 1973, s. 14–16, 19–20; Кобаль, 2007, с. 596, іл.10].⁵

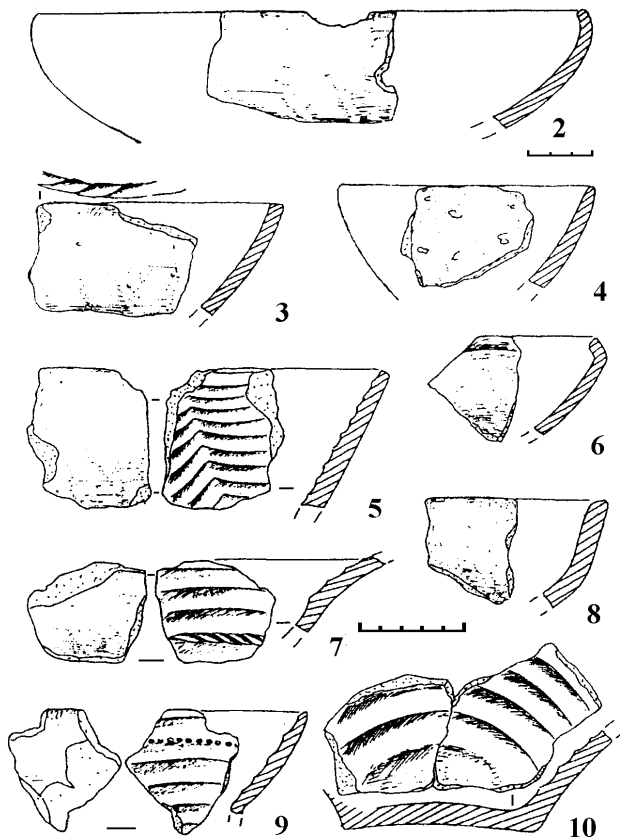
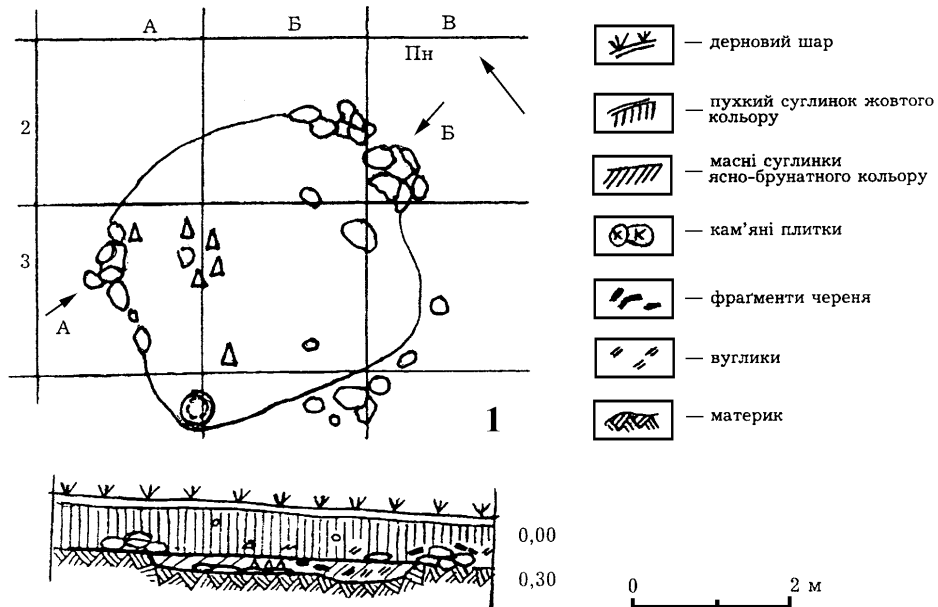
³ Виявлення матеріалів, які Л. Крушельницька відносить до культури Ноа в ранньогавській споруді-3 в Городниці, цікаве ще й тим, що, як пише дослідниця, ні “...на площі городища і поряд з ним, в околиці села, не зафіксовано поки-що жодної пам’ятки культури Ноа, хоч обстеження цих земель проводилося численними експедиціями” [Крушельницька, 1993, с. 104].

⁴ Зрештою, Л. Крушельницька ще 1985 р. навела приклад скарбу з Корнуцель у Трансільванії, в якому бронзові предмети, які були типові для серії Уріу-Доманешті (горизонт Форро-Опайї для Угорщини), знаходилися у амфорі “гавського” типу [Крушельницька, 1985, с. 42–43].

⁵ Ця обставина дала підстави Й. Кобалю висунути припущення, що “горизонти” скарбів Опайї та Форро є синхронні і що перший з них повинен датуватися періодом VrC або, точніше, VrC₂ за П. Райнеке [Kobal,

Отже, останніми дослідженнями підтверджено припущення Л. Крушельницької [Крушельницька, 1985, с. 43] про те, що у Північно-Східному Прикарпатті, як і у Закарпатській Україні, виділяються комплекси, які носять змішаний характер: на Верхньому Потиссі це пізньостанівсько-ранньогавські (Квасове I (?), Бобове, Олешник), а на Покутті – це пізньоноїчно-ранньогавські (Городниця, споруда 3 на розкопі VI). Враховуючи те, що період розквіту культури Ноа на Покутті та Західному Поділлі припадає приблизно на XVI–XV ст. до нар. Хр.⁶ (а це час поширення на нашій території кістяних псалиїв типу Боріаш [Gerskovic, 1999, s. 119–121], то впродовж XIV ст. до нар. Хр. на розглядуваних теренах міг відбутися процес дезінтеграції цієї культури з одночасною появою тут спільнот нового – етно-культурного утворення із Трансильванії, Марамурешу та Верхнього Потисся. Отож, так виглядає, що на сьогодні немає підстав, які б заперечували доцільність виділення у Верхньому Придністров'ї комплексів перехідного характеру, які передують Гава I, і які можемо датувати XIV ст. до нар. Хр. (рис. 2).



Рис. 6. с. Розгірче Стрийського р-ну Львівської обл. Матеріали голіградської культури з культурного шару городища

Fig. 6. Rozgirche Stryi district, L'viv region. Materials of Goligrady culture from cultural layer of hill-fort

Цікаво, що схожі події, які призвели приблизно в цей час до утворення ще однієї, на цей раз – тарнобжегської культури чи групи, відбулись у Верхньому Посаянні. Тут, найраніші матеріали тарнобжегського типу на кшталт тілопокладень в пох. № 1 та № 2 із розкопок 1955 р. на могильнику в Городиську Долішньому, схожих захоронень у Палюхах та могильника в Монастирі (горизонт "А") теж, як не дивно, укладаються в рамки періодів BrC2–BrD [Chohorowski, 1989, s. 600–601]. Тут, у Верхньому Посаянні, серед інвентаря ранньотарнобжегських поховань з горизонту "А" Монастиря так само, як і в споруді 3 з

2000, s. 18]. Другий скарб з Квасове I також належить до типу Опайї, однак дослідник вважає його чомусь приналежним вже до періоду BrD за П. Райнеке, хоча вище пише про співіснування скарбів Опайї та Форро в періоді BrC [Кобаль, 2007, с. 597].

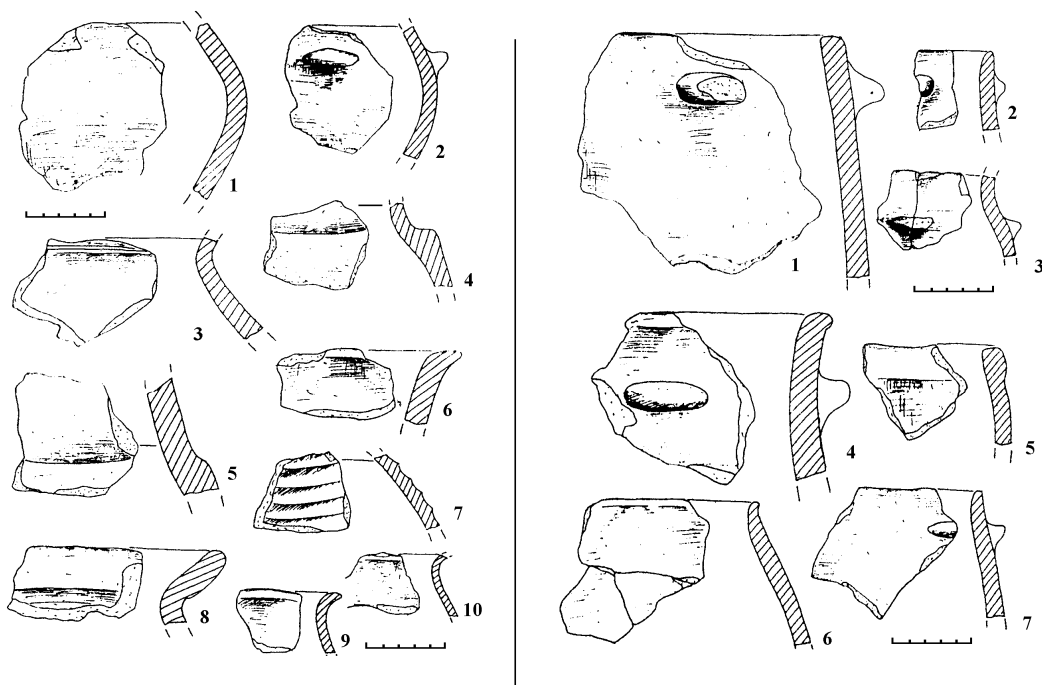
⁶ Про досить ранню появу на українських землях носіїв культури Ноа свідчить й абсолютна хронологічна дата за ¹⁴C для горизонту Ноа I в Магалі, яка становить 1680–1430. Близьку дату має і комплекс Віттенберг-С Sighisoara "Carbionul Vilior" з елементами культури Ноа, яка становить 1685–1524 BC (Bln. 4622) [Popa, Boroffka, 1996, p. 51–61; Бандрівський, 2007, с. 748].

розкопу VI в Городниці, зустрічаються двовухі вази-канфари з приплюснутими гудками на верхньому краю вушок. Такого ж типу двовухі посудини, які імітують добре знаний в сабатинівсько-білогрудівському колі культур вид столового посуду, зустрінуто і на пам'ятках звенигородської групи висоцької культури [Бандрівський, 2006, с. 86–88]. Отож, можемо припустити, що зміни, які наприкінці XV–XIV ст. до нар. Хр (кінець BrC₂–BrD) відбувалися у Верхньому Потиссі, Верхньому Посянні, на Покутті та Придністровському Поділлі, мали глобальний характер і призвели до суттєвої трансформації вже існуючих (висоцька) або ж викристалізації нових археологічних культур (культура Гава, ранньотарнобжегська).

Для пам'яток ранньої фази розвитку культури періоду раннього гальштату Верхнього Придністров'я характерною є значна кількість банкоподібних горщиків з розчісами і наліпними гудками-опертями під зовнішнім краєм вінець. Наприклад, на одній з еталонних пам'яток цієї групи – солевиробничому осередку Теуча III Л. Крушельницькою встановлено, що з 1300 придатних для діагностування форм посуду 80 % мають гудзи-опертя під вінцями, а 35 % – ошершавлену (розчісану) поверхню [Крушельницька, 1993, с. 92]. Цей тип посуду притаманний й для іншої ранньогальштатської пам'ятки – солевиробничого поселення у Лосевій (споруда 1). Ошершавлені в такий спосіб горщики знайдені також на відкритому автором у 1986 році поселенні Теуча IV в ур. Гнилиця та на ще одному виробничому поселенні в Космачі Косовського р-ну Івано-Франківської обл., яке стаціонарно досліджувалось автором 1994 р. [Бандрівський, 1997, с. 68; Крушельницька, Бандрівський, 1999, с. 196–210; 1999, с. 26–29]. На окремих цих пам'ятках розчоси на кераміку наносилися не лише віхтем соломи, але й спеціальним зубчастим штампом. Цей технологічний прийом вважається архаїчним і може свідчити про появу таких комплексів ще до горизонту Магала III [Крушельницька, 1993, с. 68] тобто у час, який синхронний Липуш I (рис. 2). Для матеріалів ранньої фази розвитку характерними є пролошені амфори з горизонтальними канелюрами на шийці і бочках, а також широкі горизонтально зрізані краї вінець. Аналогії до останніх Л. Крушельницька вбачає серед посуду з північноугорського поселення Нодьколло-Телеколдол (горщики з якого також мають на зовнішній поверхні розчіси) і який добре датований шляхом порівняльного аналізу з комплексами, які супроводжуються бронзовими виробами горизонту Кішопаті-Ленделтоті (і цілковитою відсутністю пізніших матеріалів) на період кінця BrD – першою половиною НаА [Крушельницька, 1993, с. 68].

Кінець ранньої фази розвитку культури періоду раннього гальштату Верхнього Придністров'я, можемо проілюструвати матеріалами з поселення в Чортівці (кол. Назаренкове) Городенківського р-ну Івано-Франківської обл., яке відкрите і досліджувалось автором у 1986 р. в складі експедиції Л. Крушельницької. Тут керамічні форми представлені мисками й горщиками з пелюсткоподібним краєм (на кшталт Магали III) та чорнолискованими й світлокоричневими амфорами з горизонтальними канелюрами. Ці матеріали, які походять із закритого комплексу, добре датовані бронзовою орнаментованою шпилькою з кулястою голівкою, яка знаходить найближчі аналогії серед шпильок періоду НаА₁ [Крушельницька, 1993, с. 96].

IV. Постгавський час: голіградська культура Верхнього Придністров'я

До сьогодення загальноприйнятим вважається припущення про те, що пам'ятки т.зв. культури Гава-Голігради ніби-то існують до середини VII ст. до нар. Хр. Це припущення вперше було висловлене І. Свешніковим у 1964 р. у праці “Пам'ятки голіградського типу на Західному Поділлі” і відтоді не переглядалось. Г. Смірнова, Л. Крушельницька та інші, які без критичного аналізу прийняли це припущення, використовують його в численних працях і докторських дисертаціях. Натомість, жоден дослідник не ставив перед собою за ціль простежити аргументацію цього припущення з урахуванням сьогоденних здобутків науки.

Тенденція “дотягувати” існування “гава-голіградських” пам'яток до сер. VII ст. до нар. Хр. зумовлена хибним поглядом про те, що ніби-то кризові явища, які призвели в період НаВ1 до зникнення у верхньотисиському районі культури Гава та цілої низки інших культур в Карпатському басейні й Дунайському регіоні, ніяким чином не позначились на долі населення

на Покутті, Придністровському Поділлі та прилеглому Передкарпатті. Ті пізні “гава-голіградці” ніби-то якимось чином “доживають” тут до середини VII ст. до нар. Хр. і підмінюються носіями пам’яток середньодністровської (кол. західноподільської) групи [Смирнова, 1990; 1993; Крушельницька, 1991]. Залишається без відповіді питання, чому, зараховуючи т. зв. гава-голіградську культуру до Гава-Голіградського кола пам’яток пізнього періоду епохи бронзи, вищезгадані дослідники вбачають її існування навіть тоді, коли згадане коло пам’яток століттями як вже не існувало, тобто в період раннього заліза.

Ця загальноприйнята до цього часу схема із непомірно завищеним часом існування т.зв. верхньодністровського вияву культури Гава дала “збій” одразу, як були переглянуті у бік подавлення речові комплекси періодів NaB–NaC з могильників типу Фюзешобонь-Мезочат, носії яких, як вважають, спричинилися до зникнення культури Гава на Великій Угорській низовині близько 1000 рр. до нар. Хр [Metzner-Nebelsick, 1998, p. 381]. Після порівняння постгавських верхньодністровських матеріалів з матеріалами з Верхнього Потисся та Середньодунайської низовини стало очевидним, що і на західноукраїнських землях мала місце приблизно та ж сама ситуація, що й по той бік Карпат на Алфельді, де хронологічна лакуна, яка утворилася між комплексами Гава-Кіятице з одного боку і пам’ятками на кшталт Векерцуг з другого боку, була нещодавно “заповнена” власне старожитностями Фюзешобонь-Мезочат I–III, які проіснували тут до часу появи найраніших “скіфідних” пам’яток (рис. 2).

Отож, і на заході Українського Лісостепу між найпізнішими пам’ятками культури Гава і найранішими пам’ятками середньодністровської та черепинсько-лагодівської груп, які з’явилися на територіях західніше Збруча не пізніше середини VII ст. до нар. Хр., намітився горизонт пам’яток, які не можуть бути віднесені до жодної з цих культур. Власне ці пам’ятки мала на увазі Л. Крушельницька, коли писала, що на території висоцької і (гава-)голіградської культур з’являються поселення “...культурну належність яких важко визначити. Деякі елементи пов’язують їх ще з попередньою епохою, але основна маса матеріалів дає зовсім нові форми...Визначення перехідного етапу від культури (гава) голіградського типу до виразно “скіфських” пам’яток Західного Поділля, є найслабшим місцем у дослідженні цієї території...не вивчено ще етап хронологічного стику цих культур – найпізніший матеріал (гава) голіградського типу, ані найраніші пам’ятки, що прийшли їм на зміну” [Крушельницька, 1985, с. 103, с. 127]. Як приклад, дослідниця навела матеріали з тілопальних поховань Увисли і, що важливо, з курганів в Мишкові і Тенетниках, які супроводжувалися струнким тюльпаноподібним горщиком та глибокими кухлями жаботинського зразка. Власне, ця ознака – повсемісне поширення на колишній території т.зв. верхньодністровського вияву культури Гава підкурганного обряду поховання (кургани періоду NaB3–NaC1 досліджені, окрім Мишкова та Тенетник, також в Крилосі, Комарові біля Крилоса, Городищі біля Кульчиць, – див. нижче) разом з появою ґрунтових тілопальних поховань в урнах (Остриця біля Чернівців, Колодрібка біля Заліщик) та зміною практично в усіх інших галузях культури, дали підстави для виокремлення пам’яток цього часу в локальну голіградську культуру, яка своєю появою пов’язана, можливо, з просуненням на захід носіїв непоротівської групи Середнього Придністров’я [Бандрівський, 2003, с. 18–26]. Про пам’ятки верхньодністровської групи, але з додатком “михалківська” (від місцезнаходження двох скарбів винятково цікавих і цінних коштовностей початку періоду раннього заліза), писав свого часу й О. Тереножкін.⁷ Вважаємо,

⁷ Вперше назву “верхньодністровська михалківська група” вжив Олексій Іванович Тереножкін у своїй доповіді “Культура передскіфського часу на Середньому Придніпров’ї (чорноліський етап)”, яка була виголошена ним 27 січня 1952 р. на ранковому засіданні конференції Інституту історії матеріальної культури АН СРСР, яка відбувалася в Москві. Назву “верхньодністровська михалківська група” О. Тереножкін ототожнював з голіградською культурою, що й не дивно, оскільки періодизація останньої була на той час зовсім нерозробленою, а найбільш яскравою пам’яткою розглядуваного регіону періоду раннього заліза вважали Михалківські скарби. Лише згодом нижню дату культури було істотно занижено у зв’язку з розкопками Г. Смирнової у Магалі (1955) та відомою підсумовуючою працею І. Свешнікова 1964 р., проте верхня хронологічна дата згаданої культури й надалі залишалась практично невмотивованою.

що сьогодні, коли постало питання виокремлення пам'яток постгавського часу на Верхньому Придністров'ї в окрему – голіградську культуру, цілком природно, можна було б повернути назву михалківської групи тим пам'яткам, які сконцентровані в пониззі Збруча на Придністровському Поділлі та в прилеглих регіонах, в яких чи не найсильніше відчувається вплив непоротівської групи і культур післявисоцького часу на місцеву постгавську підоснову. Тим більше, що іншої такої презентабельної епонімної пам'ятки вказаного часу, як скарби у Михалковому, у цьому районі не знайдено.

Зрештою, серйозні сумніви щодо правильності атрибування викликали городища на Покутті та Придністровському Поділлі, які Ю. Малеев зараховував до культури фракійського гальштату [Maleev, 1988, s. 95–116]. Наприклад, на городищу в Кривче, що на відстані 9 км від Михалкова, знайдений матеріал, за словами самого ж Ю. Малеева, близький до кераміки типу Бабадаг та північно-болгарських комплексів [Малеев, 1987, с. 95]. З цим погодилась Л. Крушельницька, навівши ще й інші паралелі до матеріалів з городища в Кривче серед знахідок групи Інсула Банулуї та горизонту Бабадаг II, який за Б. Гензелем датується 1000–800 рр. до нар. Хр. [Крушельницька, 1998, с. 190–191, рис. 110]. Зайвим є наголошувати, що жодного гавського матеріалу на вищезгаданих городищах досі не виявлено. До голіградської культури слід, очевидно, зараховувати скарб з Руди на Рогатинщині, який відноситься до періоду НаВЗ та фрагмент бронзового меча з антеноподібним руків'ям із с. Ворона на Коломийщині (рис. 7, 9). Хоча прототипи цих мечів поширені у верхньодунайському регіоні, однак меч з антеноподібним руків'ям з Ворони, зважаючи на наявність на ньому не до кінця ліквідованих ливарних швів, є, скоріш за все, продуктом місцевих бронзообробних осередків, які діяли у Верхньому Придністров'ї.

Підкурганні поховання. В с. Городищі поблизу Самбора у верхів'ях Дністра у 1932 р. В. Кобільник в ур. Могилки дослідив три кургани. В кургані 1 діаметром 30 м і висотою 1,5 м на глибині 0,75 м вчений розчистив потужний шар деревного вугілля розміром 5 м, який перекривав рештки тілоспалення. Нижче, на глибині 1,25 м знайдено скупчення каміння, що були викладені у формі кільця діаметром до 1 м. Над камінням лежало два бронзових, мабуть, дитячих браслета, по 5 см в діаметрі, фрагмент залізного стержня (можливо, шпильки) і дві каолінові намистинки. Ззовні кам'яного кільця розчищено два горщики, які мали легко відігнуті назовні вінця. Один з них висотою 12,5 см був прикрашений на шийці чотирма врзними лініями. На відстані 3 м від центру кургану 1 знайдено урнове поховання. В кургані-2 Городища, діаметр якого сягав 35 м, а висота 0,75 м В. Кобільник розчистив уламки керамічних посудин і деревне вугілля. В кургані 3 Городища діаметром 36 м і висотою 0,8 м також знайдено скупчення деревного вугілля і уламки посуду, серед якого траплялися фрагменти чорнолискованих посудин і горщиків із горбкуватою (хрповатою, як пише В. Кобільник) поверхнею. Окрім уламків посуду, які були у скупченні діаметром до 1 м, знайдено кістки, окремі з яких мали сліди обпалу. З огляду на те, що В. Кобільник “...*позбирав... осібно... довгі кости, а осібно плоскі кости чашки (черепи)*”, можна припустити, що йдеться про т.зв. неповне тілоспалення [Кобільник, 1933, с. 32–38]. В. Кобільник, послуговуючись, як він пише, вказівками і фаховою допомогою Т. Сулімирського, датував кургани № 1–3 на толоці в Городищі “*гальштатською добою 800–500 літ перед Христом*” [Кобільник, 1933, с. 37–38]. Близької думки щодо хронології кургану 1 з Городища притримувався І. Свешніков, який датував його VIII ст. до нар. Хр., однак відносив його до пізнього вияву комарівської культури.

Один курган, який, як припускаємо, може відноситися до початку періоду раннього заліза, дослідила Археологічна комісія НТШ у 1935 р. біля с. Крилос, поблизу княжого Галича у лісі “Іванівське”, на угіддях сучасного с. Підгороддя. В насипі кургану знайдено уламки чорнолискованого посуду, а також “...*гальштатську скляну жовту намистинку з голубими гудзками і білою обвідкою*” [Пастернак, 1936, с. 281]. Дуже схожа намистинка, як відзначали дослідники, є у Михалківському скарбі. Отже, на підставі аналогії курган у Крилосі можна датувати не пізніше періоду НаВЗ. Під насипом крилоського кургану виявлено могильну яму розміром 100×190 см і глибиною 0,25 м. Яма була заповнена, як пише Я. Пастернак, “*ясно сивую смугастою глиною, неначе з верствами очищеного від вугликів попелу, або з останком*

роз'їждженого вже гумусовими кислотами кістяка” [Пастернак, 1936, с. 281]. Через три роки ця ж експедиція під керівництвом Я. Пастернака провела розкопки ще одного кургану біля княжого Галича, який знаходився поблизу села Комарів неподалік Крилоса. Після зняття насипу на рівні первісної поверхні виявлено залишки вогнища, на якому, на думку дослідника, відбулася кремація, а поруч – дві урни зі спаленими останками, в одній з яких лежав уламок залізного кільця. До урн приставлені вісім посудин – три миски, які мали нахилені до середини вінця, чотири черпаки з піднесеними понад вінця вушками і один кухонний горщик. Біля однієї з мисок лежало особливо багато перепалених кісток, а між ними – уламок крем'яного знаряддя, яке, на думку Я. Пастернака, служило вкладнем до серпа. В цьому ж кургані знайдено бронзові вудила, які передано до Музею НТШ [Пастернак, 1936, с. 427].

В середині 1930-х років Я. Пастернак дослідив курган періоду раннього заліза біля с. Яблонів під Перемишлянами на Львівщині, який розташований на порубіжній території голіградської і поствисоцької культури (тому його остаточну приналежність ще доведеться встановлювати). Діаметр кургану – 26 м. Трохи західніше від центру кургану виявлено скелети двох осіб у випростаному положенні, які покладні на шар підсипки з темного гумусу, товщина якого становила 0,4 м. В ногах першого скелета стояв черпак з півкруглим тілом, прямими вінцями і вушком, що виступало понад край черпака. На бочках посудинка була прикрашена 60-ма скісними канелюрами по 3 см висоти кожна. Дно гладке, не виділене. Циліндрична шийка є прикрашена на всю висоту шістьма смугами канелюр, що розташовані одна над одною. З обох боків вушка кінці канелюр опущені донизу [Пастернак, 1936, с. 178–179]. Найближчі аналогії до описаного яблонівського черпака знаємо із середовища культури Басарабі. Так, ще Я. Пастернак відзначав, що форма і орнаментация цього черпака є типовою для пам'яток ранньої залізної доби, що розташовані на південь від Карпат. Аналогії до нього дослідник знайшов серед посуду могильника у Штілфріді з району Гансендорф у Нижній Австрії [Пастернак, 1936, с. 178–179], серед керамічного інвентаря у самому Гальштаті [Пастернак, 1936, с. 178–179], а також на тілопальному могильнику Гадерсдорф з району Кремс у Нижній Австрії [Пастернак, 1936, с. 178–179]. Близькі паралелі до цього черпака Я. Пастернак знайшов і в культурах гальштатського періоду, які розташовані південніше: на тілопальному могильнику Кішкесег комітату Бороня в Угорщині, а також на поселенні в долині р. Сави біля м. Донья-Доліна у Сербії [Пастернак, 1936, с. 178–179].

Кінська упряж. Одним з найпрезентативніших елементів речового комплексу носіїв голіградської культури є деталі кінської упряжі. Відомо два пункти, звідки походять ці речі: два бронзових псалія знаємо з Медині біля Калуша на Івано-Франківщині та три таких-же бронзових псалія із вже згаданих Голіград вище Заліщик.⁸ На відміну від перших двох випадків, голіградські псалії виявлені у вотивному, як припускаємо, скарбі [Bandrivsky, 2006, s. 175–183], до складу якого входили й інші елементи кінської упряжі, як от: чотири хрестоподібні бляхи-розподільвачі, 47 бронзових калачикоподібних бляшок, два круглих

⁸ Скарб, який складався з деталей кінської упряжі, виявлений в Голіградах у 1937 р. (вода вимулила його з-під каменя на горі “Ковалева Балка”) і переданий до Музею НТШ у Львові, де зберігався під інв. № 28232–28240. Хоча у 1961 р. Я. Пастернак писав, що цей скарб з Голіград є неопублікований [Пастернак, 1961, с. 442], однак ці речі без дозволу НТШ і без покликання на місцезнаходження самого скарбу на момент виходу праці опублікував К. Журовський у “Przegląd Archeologiczny”, t. VIII за 1949 р. Хоча К. Журовський у своїй публікації голіградського скарбу й писав, що не знає, де він зберігається (дослідник винуватив у цьому німців, які нібито під кінець окупації вивезли голіградський скарб на Захід [Zugowski, 1949, s. 154], однак вже в наш час нові рисунки з оригіналів Голіградського скарбу з'явилися у праці: Chochorowski J. Ekspansja kimmerijska na terenie Europy Środkowej. – Kraków, 1993. – S. 198–199, гус. 42, s. 279 і знову ж таки – без покликання на місце їх сучасного зберігання. Навіть у IX-му розділі своєї монографії, який власне присвячений переліку пам'яток, і де під № 1 значиться скарб з Голіград, Я. Хохоровський скромно відсилає читача до вищезгаданої праці К. Журовського, в якого зарисовки Голіградського скарбу зовсім інші. Отож, питання про теперішнє перебування скарбу після публікації Я. Хохоровського стало риторичним. Ніби-то все тепер зрозуміло, а от неприємний присмак від усієї цієї історії залишився...

бронзових орнаментованих фалара та кістяна застібка [Пастернак, 1961, с. 443, фото]. Металеві псалії з Медині, Підсадок і Голіград належать до одного карпатського центральноєвропейського кола і є єдиними цього типу в Україні (рис. 7, 4–5; 8). В нещодавно запропонованій К. Метцнер-Небелсік типологічній класифікації кінської упряжі періоду раннього заліза усі три західноукраїнських екземпляри зараховано до типу I групи А [Metzner-Nebelsick, 1994, s. 387, abb. I, A-I, s. 441] і віднесені до фази Фюзешобонь-Мезочат I, яка датується приблизно з 1000 рр. до нар. Хр. до IX ст. до нар. Хр. включно [Metzner-Nebelsick, 1998, s. 381].

Кераміка. На поселенні у Новосілці-Костюкової з об'єктів верхнього горизонту походять уламки тюльпаноподібних посудин з проколами під вінцями та фрагменти великих амфор, які на бочках мають серії густо розташованих вертикальних канелюр [Мелюкова, 1958, с. 23, рис. 4, 10]. В схожій спосіб орнаментовані подібної форми амфори на могильнику в Дормонд-Гоніпусто [Patek, 1989–90, tabl. 3, 1] та на інших пам'ятках групи Фюзешобонь-Мезочат, які віднесені до I–II фаз її розвитку [Metzner-Nebelsick, 1998, s. 381, abb. 17, 4] або ж форми кераміки з горизонту IIIa [Metzner-Nebelsick, 2002, s. 171, abb. 74, 3]. Класичним зразком амфор михалківської групи голіградської культури є велика опуклобока посудина на нестійкому денці з верхнього горизонту городища в Городниці (рис. 12, 3). Посудина на плічках оздоблена чотирма симетрично розташованими гудзками, має широке горло і високі розхилені назовні вінця. Аналогічні за формою та оздобленням амфори відомі з пох. № 35 могильника Мезочат-Герчегеш [Metzner-Nebelsick, 1998, s. 372, abb. 9], а також в пам'ятках культури Басарабі [Hansel, 1976, taf. XVIII, 9], впливи якої з Банату і Мунтенії (Південні Карпати) сягали не лише угорської низовини, але й горішнього Посяння [Czorek, 1996, s. 235–237, гус. 1], Верхнього й Середнього Придністров'я [Бандрівський, 2003, с. 18–26].

Вотивні предмети і культ. Період поширення впливів культури Басарабі на північ збігся з періодом кристалізації релігійних уявлень місцевого середньо-і верхньодністровського населення. Образним виразником таких уявлень могли виступати бронзові підвіски (?) у вигляді сполучених між собою кілець із меншими підвісками у вигляді качиних голівок (Кудринці біля Борщева (рис. 12, 2), Смереківка під Перемишлянами, хоча в останньому випадку ця знахідка може бути зарахована до культури поствисоцького часу). Саме ці вироби є яскравими репрезентантами епохи і т. зв. стилю “Hallstattvogel” [Hoernes, 1928, s. 34, 57]. Західноукраїнські екземпляри підвісок паралелізуються із знахідками з Румунії (рис. 9), і серед них, із унікальною пам'яткою культури Басарабі – бронзовим вотивним казаном з качиними голівками із Біжору [Moscalu, Veda, 1988, s. 23–47, fig. 10, fig. 12, 1–4]. Відмітимо також схожість голівок водоплаваючих птахів на підвісках із Кудринців і Смереківки до качиних голівок, які вписані у медальйони на зооморфних фібулах першого Михалківського скарбу. При цьому кількість голівок (три) в кожному медальйоні на михалківських фібулах відповідає кількості таких-же голівок, прикріплених до бічних кілець із Смереківки і Кудринців, на що свого часу звернув увагу І. Свешніков.

Зміни, які зумовили виникнення голіградської культури, торкнулися багатьох ланок тогочасного життя і, мабуть, в першу чергу ідеологічної сфери. Хоча про ідеологію населення, яке проживало на цій території, населення у пізньобронзовий період (т. зв. верхньодністровський вияв культури Гава), ми знаємо не так багато, однак з впевненістю можемо казати, що в традиціях їх вірувань не було звичаю наносити на скелі символічні зображення. Натомість, з початком періоду раннього заліза традиція наносити на стіни печер символічні знаки та вибивати наскельні рисунки відродилась не лише в Середньому й Верхньому Подунав'ї та східноальпійському регіоні, але й у Північно-Східних Карпатах. Тепер, з настанням періоду раннього заліза, тут, у Сколівських Бескидах, скельну поверхню почали використовувати як тло для нанесення символічних ідеограм.

Так, біля с. Урич Сколівського р-ну Львівської обл. на величезному скельному останцю, який на 75 м піднімається над прилеглою долиною, відкрито близько 270 наскельних рельєфів і петрогліфів більшість з яких вибита у важкодоступних місцях та на значній висоті [Бандрівський, 1989, с. 109–116, рис. 1, 4; 1990, с. 44–46]. Найближчі аналогії до Урицьких

петрогліфів (рис. 12, 5) та наскельних рельєфів знаходимо на скелях Валь-Камоніки у східноальпійському регіоні [Anati, 1969, s. 92–100] та на Середньому Подунав'ї – на стінах печери Рабиша в північно-західній Болгарії (солярні диски, фалічні, хрестоподібні, антропоморфні та інші мотиви) та на скелях Палеокастро на Сакар-Планіні [Венедиков, 1976, фото 341–353]. Причому, частина зображень на стінах печери Рабина виконана “...у високому рельєфі, який іноді робить враження тривимірності (просторовості) – особливому ефекту при боковому освітленні” [Anati, 1971, s. 85, 101, fig. 64].



Рис. 7. Матеріали голіградської культури (перша половина періоду НаВ3): 1, 3 – Гірське (за: Крушельницька, 1993); 2 – Магала IV (за: Смирнова, 1990); 4, 5 – псалії з Медині; 6 – кухлик з кургану в Мишкові; 7, 8 – посуд з кургану в Тенетниках; 9 – руків'я меча з с. Ворона (за: Малєєв, Томенчук, 1990)

Fig. 7. Materials of Goligrady culture (first half of period NaB3): 1, 3 – Girs'ke (by: Крушельницька, 1993); 2 – Magala IV (by: Смирнова, 1990); 4, 5 – fragment of horse's trappings from Medynia; 6 – goblet from barrow in Myshkov; 7, 8 – ceramic ware from barrow in Tenetnyky; 9 – fragment of sword from Voron (by: Малєєв, Томенчук, 1990)

Це тим більш важливо, що аналогічне використання високого рельєфу і гри тіней притаманно більшості наскельних рельєфів Урича. Б. Гензель і Е. Анаті у різних роботах однаково датували зображення на стінах печери Рабиша періодом культури Басарабі (Бошут III-A, згідно з Медовіц), який припадає на VIII–VII ст. до нар. Хр. [Hansel, 1971, s. 112–119; Hansel, 1974, s. 45–51].

У місцевому – верхньодністровському матеріалі ні витoki цих технічних навичок, ні генезис самих ідей, які спонукали до створення наскельних зображень, не простежуються. Видається, що ця складна система збереження і передачі певного роду інформації переноситься у Східні Бескиди у вже цілісному і остаточно сформованому вигляді. Це може свідчити, що релігія і вимоги тогочасного культу, який практикували носії голіградської культури, були включені в орбіту цивілізаційних процесів усієї Південно-Східної Європи. Ці вірування, судячи з величезних просторів, на яких трапляються дуже схожі, майже однотипні пам'ятки, могли носити надкультурний (надплеменний) характер, який, скажімо, залежав від циркулювання однотипних релігійних ідей. Об'єднуючим чинником у такому релігійному процесі, який поєднував релігійні елементи культури різних етносів у віддалених між собою областях, могли виступати й ритуальні процесії. (Одна з таких процесій – слідування гіперборейських Дарів, була добре відома Античному Світові і розпочиналась, згідно з Геродотом, у лісостеповій частині тогочасної “Скіфії”, звідки посланців з Дарами приймали різні народи вздовж Карпат і Подунав'я аж до Адріатичного узбережжя, а звідтам морем переправляли на о. Делос).

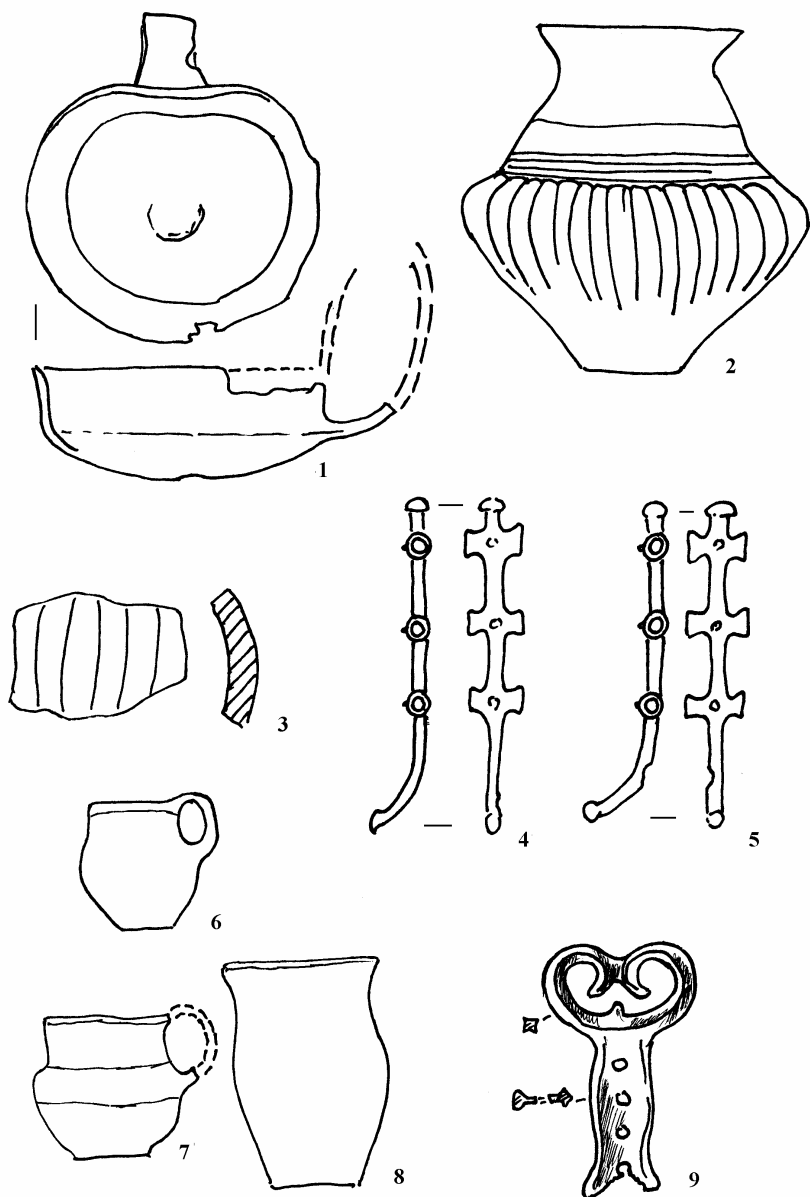
V. Постгавський час: куштановицька культура

До проблеми походження, а, отже, і датування найраніших комплексів куштановицької культури⁹ можемо підійти лише після з'ясування питання долі пізньогавського населення у верхів'ях Тиси. Сьогоднішній стан вивчення археологічного матеріалу дає підстави припускати, що найближчими (але, мабуть, не прямими) спадкоємцями традицій Гава на Українському Закарпатті, виступають носії культури на кшталт Шелестівського городища. Натомість, носії культури типу Куштановиця є, скоріш за все, прийшлим тут населенням. В цьому ми солідарні з К. Берняковичем і Г. Смірною. Однак, на відміну від цих дослідників (які вважали, що до появи куштановицької культури спричинилося західноподільське населення яке, ніби-то, було витіснене за Карпати скіфами), вважаємо, що висхідною територією цих племен могли бути й інші ареали культур. Ці складові: кіятицький, східногальштатський а також лужицький І. Попович вважав лише елементами, які увібрала у себе місцева пізньогавська культура Верхнього Потисся зреформувавши себе, таким чином, у куштановицьку культуру [Попович, 2006, с. 65]. Натомість, модель утворення куштановицьких старожитностей яка пропонується, передбачає інплантацію протокуштановицького ядра ззовні, яке вже після прибуття у верхів'я Тиси тут на місці засвоїло ряд елементів пізнього вияву культури Гава II. До цього висновку дуже близько підійшов і сам І. Попович який припускав, що курганний обряд у носіїв куштановицької культури з'явився власне під впливом східногальштатської культури Задунав'я [Попович, 2006, с. 59].¹⁰

⁹ Тут, і надалі по відношенню до куштановицьких пам'яток ми використовуємо термін “культура”, а не “група”. Власне назвою “куштановицька культура” і лише нею оперували й оперують у своїх дослідженнях такі вчені, як Й. Янкович і Я. Бем, М. Смішко [1956, с. 28], Л. Крушельницька [1974, с. 263–268], Г. Смірнова [1979, с. 39–54], С. Махортих [1996, с. 138–139] та інші. Притримувався назви “культура” по відношенню до пам'яток куштановицького типу й І. Попович [1990, с. 157–162]. Однак в наступні роки, підпавши під вплив паніраністичних тенденцій в археології ранньозалізної доби Центральної Європи (виразником яких досьогодні виступає один з наших краківських колег), Іван Іванович змінив свою думку, обстоючи в подальшому по відношенню до куштановицької культури поняття “група”. Зрештою, коригування власних поглядів із припущеннями, які виходили, як вважав Іван Іванович, від більш досвідчених своїх колег з-за кордону, зумовили низку неточностей у його баченні куштановицької проблеми, зокрема, хронології самої культури й генезису її носіїв.

¹⁰ Не вдаючись тут у дискусію з приводу появи в цей час в Українському Закарпатті підкурганного способу захоронення, зазначимо лише, що в періоді кінця НаВ1–НаВ3 звичай споруджувати кургани



Рис. 8. Поширення бронзових псаліїв на кшталт Голіград і Медині в Центральній Європі (пр. 1000–800 до нар. Хр.) (за: Metzner-Nebelsick, 1998, 2002)
 Fig. 8. Spreading of bronze fragments of horse's trappings of Goligrad and Medynia type in Central Europe (about 1000–800 B. C.) (by: Metzner-Nebelsick, 1998, 2002)

значно поширився на пам'ятках непоротівського типу Середнього Придністров'я (Лука-Врублівецька, Мервинці, Бернашівка, Бандашівка та ін.), а звідси, як припускаємо, ця поховальна традиція могла бути привнесеною у голіградське середовище Верхнього Придністров'я (Мишків, Тенетники, Крилос, Городище).

При цьому спостерігається цікава територіальна у розселенні новоприбулого населення: носії ранньої Куштановиці захоплюють лише території, які розташовані східніше р. Латориці до р. Боржави і далі¹¹, витісняючи, мабуть, звідси залишки пізньогавського населення або ж асимілюючи останнє. А власне спадкоємці колишніх гавських традицій (комплекси Шелестівського городища), міцно закріпилися в районах безпосередньо вздовж правого берега р. Латориці та її західних притоків (рис. 1).

Чим підкріплені подібні припущення щодо такого раннього походження, а головне – проникнення ззовні носіїв куштановицької культури? По-перше, і на це неодноразово звертав у свій час увагу І. Попович, опонуючи Г. Смірновій та К. Берняковичу, на посуді з кургану 1 із гори Жорнина під Мукачевом виразно простежуються типово гавські традиції гончарства. Так, амфора з кургану 1 Жорнина має не лише чорнолисковану поверхню, але й за складом тіста та рожево-брунатною внутрішньою поверхнею наближена до гавських зразків [Попович, 1993, с. 283]. Очевидно, щоби ці традиції збереглися, мусів пройти відносно невеликий проміжок часу. Зрештою, ще Й. Пастор – першовідкривач кургану 1 з Жорнина на підставі аналізу форми та орнаментативної корчаги з цього підкурганного поховання відносив увесь комплекс до періоду раннього гальштату [Пастор, 1945/1946, с. 1–5; Попович 2006, с. 50]. Можливо, не вповні мають рацію ті дослідники, які, датуючи вищезгадану корчагу-урну з кургану 1 Жорнина, зазначають, що такий врізний геометричний декор, який на неї нанесений, міг з'явитися не раніше кінця VII – початку VI ст. до нар. Хр. [Попович, 2006, с. 51]. Мусимо уточнити, що врізний декор у вигляді трикутників на кераміці чорноліської культури, на яку при цьому покликаються дослідники, є значно давнішим: аналіз вугілля з ями 24, яка залягала на глибині 1,40–1,65 м на поселенні Дністрівка-Лука, в якій знайдено частину орнаментованої корчаги, визначено (ЛЕ 2163) – 3010±40 (1060 рр. до нар. Хр.) [Смирнова, 1986, с. 23, рис. 11]. Таке поглиблення (не пізніше кінця а то й середини НаВ₃) початкової дати появи куштановицьких комплексів не мусить дивувати. Ще М. Смішко, розкопуючи підкурганні поховання в Білках поблизу Іршави, датував їх починаючи з VIII ст. до нар. Хр. [Смішко, 1956, с. 24–28], що в тогочасному уявленні відповідало періодові НаВ₃, який сьогодні, як була мова вище, обмежують рамками 950/920–800 рр. до нар. Хр. Отож, припущення відносити час появи куштановицьких старожитностей до, здавалось би, такого раннього часу – як IX – поч. VIII ст. до нар. Хр., не таке вже й нове. По-друге, низка дослідників, в т.ч. й І. Попович [2006, с. 52–53], неодноразово акцентували увагу на питанні впливу культури Кіятице на формування куштановицької культури. Як приклад, Іван Іванович приводить курган № 13 з Куштановиці (рис. 13, 3), в якому тілопальні останки захоронені у кіятицькій, на його думку, урні [Bohm, Jankovich, 1936, s. 55–56, tabl. 11; Попович, 2006, с. 51–52, рис. 29, 6], яку дослідник співставляє зі схожою за формою корчагою з могильника Озд в Угорщині [Кеменцеи, 1986, с. 107, рис. 38,5]. Зрештою, до цієї протокуштановицької фази розвитку, слід, мабуть, відносити й відоме поховання в Хусті (рис. 13, 1–2), яке супроводжувалось біконічною корчагою, що за формою аналогічна урні з тілопального пох. № 46 на могильнику голіградської культури в Сопоті.

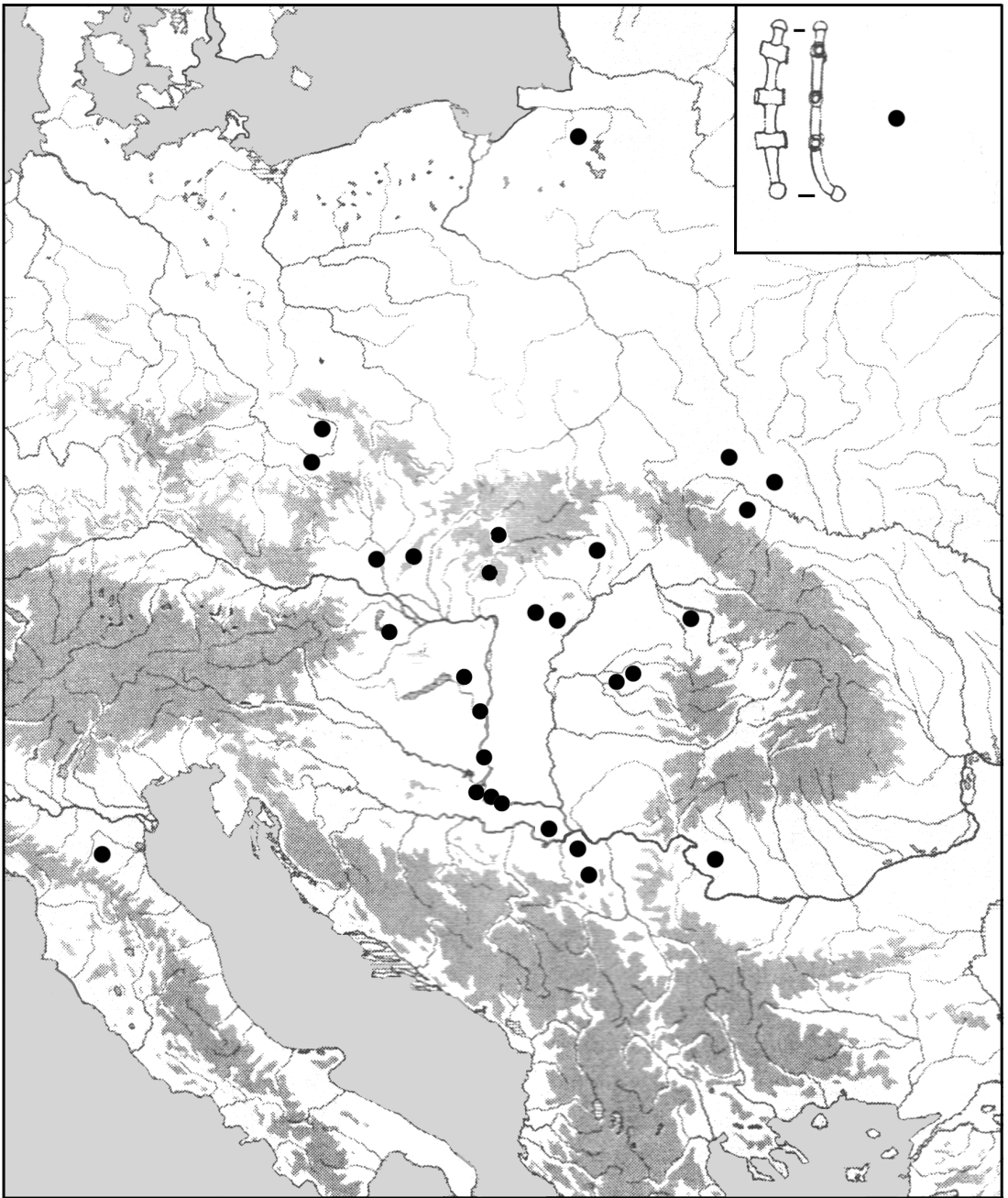
Тепер щодо часу, коли могло відбутися проникнення перших носіїв куштановицької культури на схід від Латориці і вздовж Боржави. Очевидно, що цей момент міг настати за умови послаблення місцевого пізньогавського населення на фінальному етапі розвитку його культури. З огляду на те, що зникнення культури Гава в Угорщині пов'язують з появою на Великій угорській низовині носіїв групи Фюзешобонь-Мезочат [Patek, 1976, s. 337; Kemenczei, 1980, s. 79–90], а остання, як прийнято сьогодні вважати, з'явилась тут в період НаВ1 [Metzner-

¹¹ Власне, лише в межиріччі Латориці і Боржави спостерігається найбільша концентрація курганів куштановицької культури – Білки, Голубине, Станове, Лецовиця, Мукачево, Куштановиця, Чорний Потік [Попович, 2006, с. 82]. Висловлюю глибоку подяку зав.відділу Закарпатського краєзнавчого музею, кандидату історичних наук п. Йосипу Кобалю за цінні поради при підготовці даної статті, хоча з окремими її положеннями (зокрема, щодо хронології куштановицької культури та ін.) Й. Кобаль має іншу думку.

Nebelsick, 2002, s. 178, abb. 78], початок якого нині відносять до 1050/1020 рр. до нар. Хр. [Pare, 1998, s. 299; Кобаль, 2006, с. 97], то, очевидно, що і протокуштановицька фаза, яка, за всіма ознаками, слідує одразу після зникнення культури Гава, мусить мати початок щонайменше від початку IX ст. до нар. Хр., а то й раніше.

До першої фази розвитку куштановицької культури відносимо також курган № 10 з епонімного могильника, серед інвентаря якого знаходилася миска з маленькими вушками в нижній половині висоти і пелюсткоподібним оформленням вінець [Попович, 2006, рис. 46, 6].



Рис. 9. Поширення вотивних підвісок із качиними головками на кшталт Кудринець у Центральній Європі (за: Metzner-Nebelsick, 2002)

Fig. 9. Spreading of votive decoration with ducks heads of Kudrynets' type in Central Europe (by: Metzner-Nebelsick, 2002)

Таке поєднання – пелюсткоподібний край і маленькі вушка зустрічаються на мисках вже в пілінській культурі та в середньодунайській культурі урнових поховань у фазі Чака [Kemenczei, Paulik, Gedl, 1985, s. 295, tabl. XXVI, 1, 19]. Можливо, звідти миски прикрашені в такий спосіб, потрапляють до сілезької групи лужицької культури [Gedl, 1985, s. 297, tabl. XXVIII, 13]. Пізніше – в НаВЗ миски такого типу майже не зустрічаються. Єдиний з відомих нам винятків – миска з різко профільованими бочками, маленьким вушком і пелюсткоподібними виступами на вінцях походить з поховання Ляйтенгріввалде 28 із Верхнього Подунав'я [Metzner-Nebelsick, 2002, s. 141, abb. 55, 11]. Отже, правий був І. Попович, який свого часу зазначав, що миски, які оздоблені пелюсткоподібними виступами на вінцях “...слід вважати найбільш архаїчними” [Попович, 2006, с. 34].

До I–II фази розвитку куштановицької культури відносимо й курган IV з Чорного Потoku, в якому виявлено миску з розхиленими назвні вінцями з пелюсткоподібними краями (рис. 16, 8). Зі середини ця посудина орнаментована врізними символічними зображеннями [Смирнова, 1979, с. 47, рис. 8,5]. Аналогічного профілю миски зустрічаються в культурах

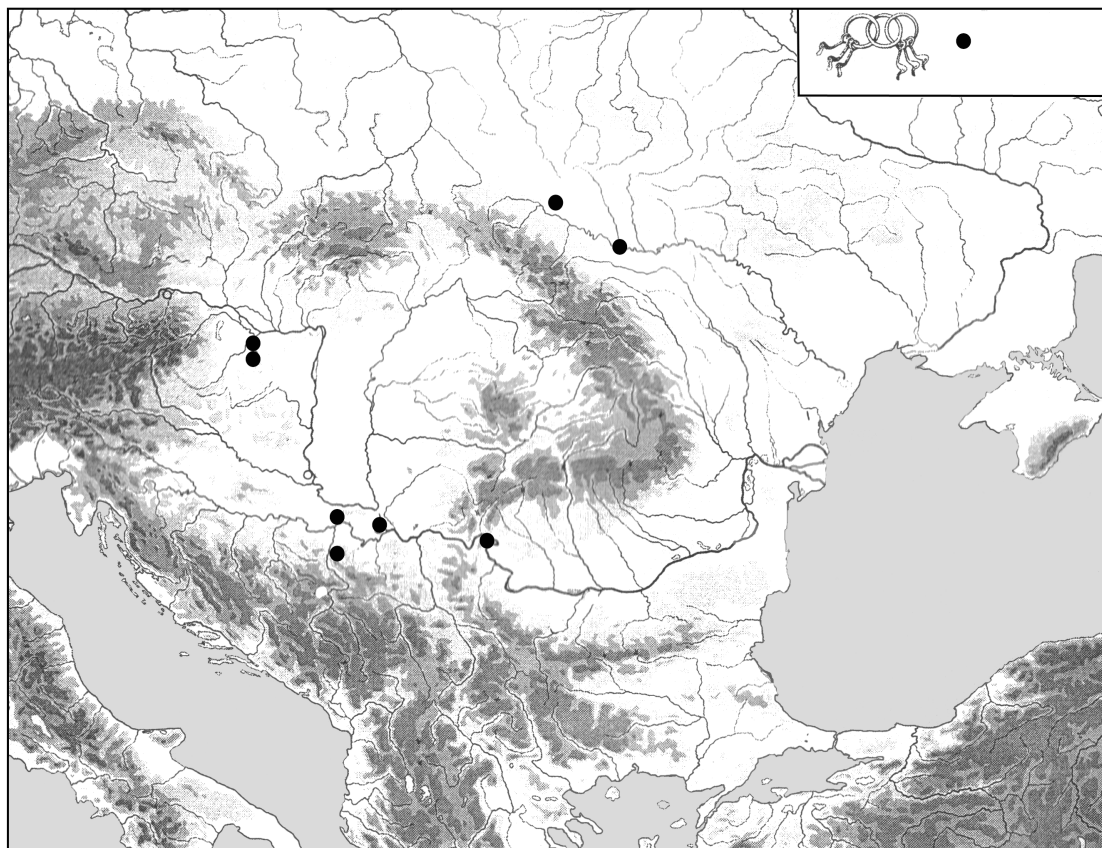

Рис. 10. Графічне відтворення ймовірного використання речей з першого Михалківського скарбу (художник Ігор Коцаба)

Fig. 10. Graphic reconstruction of possible usage of artifacts from first Mykhalkiv hoard (drawn by Igor Kozaaba)

дібним руків'ям [Porovich, 1999, p. 152, pl. I,1] (рис. 16, 1), а також курган № 8 Куштановиці, в якому виявлено кістяні предмети, оздоблені в тому самому стилі, що й кістяні орнаментовані платівки з поховань Фюзешобонь-Мезочат [Patek, 1989–90, tabl. 28–29]. До кінця другої фази розвитку слід, напевне, відносити й курган 1 зі Станове, супровідний інвентар якого вмщав два черпаки з приплюснутими гудзиками на верхньому краю вушок [Попович, 2006, рис. 52, 2–3], які мають прямі й численні аналогії у чорноліській культурі

Третя фаза розвитку куштановицької культури припадає на період HaC1, тобто на час, починаючи, приблизно з 800 рр. до нар. Хр. Межею між III та IV фазами може бути середина VII ст. до нар. Хр., тобто початок активного спорудження стовпово-кам'яних усипальниць у неврів на Поділлі, Покутті та в Українській Буковині і водночас період найінтенсивніших контактів населення Невриди за посередництва Ужоцького і Верецького перевалів із середньо – і верхньодунайським регіоном (одна з останніх знахідок – бронзова пишно орнаментована чаша-ситечко з приклепанним вушком із усипальниці у Швайківцях біля Чорткова на Тернопільщині, яка є прямим імпортом із середовища східногальштатської культури). До розглядуваної III фази належить, мабуть, й курган № 26 із с. Білки, з якого походить глибока миска із символічними (можливо, магічного призначення) зображеннями, які за стилем виконання схожі до знакових мотивів календенбергської культури й східногальштатської культури в цілому [Dobiat, 1982, s. 299, abb. 2, abb. 14, 1–4, abb. 18 A]. Назвемо також курган № 7 у Білках з розкопок М. Смішка, в якому виявлено “...частини дуже опуклого, ніби придавленого бочка, прикрашеного по опуклості групами вертикальних реберець по три у кожній групі” (рис. 16, 4–5) [Смішко, 1956, с. 25, табл. I, 12–13, с. 26]. В аналогічний спосіб – по три вертикальних реберець, прикрашені опуклобкі корчаги групи Фюзешобонь-Мезочат, які виділені у горизонт кераміки IIIa, що датується 800–720 рр. до нар. Хр. [Metzner-Nebelsick, 1998, s. 380, abb. 16, 10; s. 381, abb. 17, 8]. Цікавою з кургану в Білках є і верхня частина

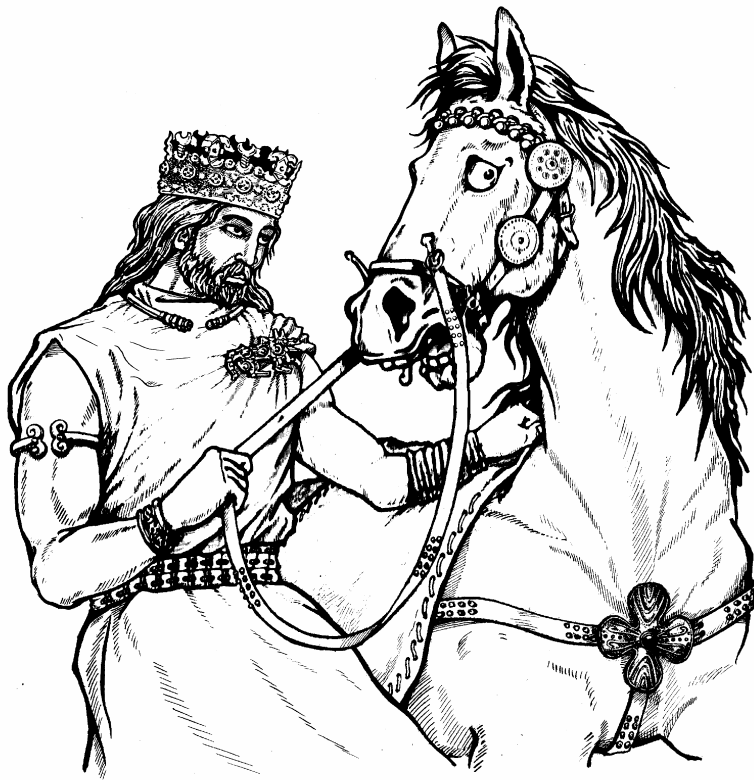
гальштату, наприклад, з Пояни-Дулцешті округу Нямц в Румунській Молдові [Hansel, 1976, taf. 42, 7], а миски такого ж профілю, але ще й з пелюсткоподібними виступами на вінцях – в південно-східній Паннонії (Шомловашаргей, пох. № 1 та у східно альпійському регіоні наприклад, з Кляйнкляйну (Гохшустервалд 36; Ляйтенгріввалд 28, Грелвалд 49) [Metzner-Nebelsick, 2002, s. 141, fbb. 55, 8, 10–12].

Не маючи можливості детально зупинитися на проблемах, які пов'язані з періодизацією куштановицької культури, все ж відмітимо, що окрім вищезгаданої I-ої фази розвитку, виділяються ще три. Так, наприклад, до другої фази розвитку, яку синхронізуємо з розвинутим і пізнім HaB3, зараховуємо скарб з Чорного Поток, який містив місцеву імітацію меча з антенопо-

глекоподібної посудини з розкопок М. Смішка (рис. 16, 2), яка знаходить найближчі аналогії серед керамічних форм нижньодунайської культури Інсула-Банулуї в групі Острів [Hansel, 1976, taf. X, 9].

В цілому, до характерних рис керамічного інвентаря курганів куштановицької культури слід зарахувати такі ознаки, як: 1 – відсутність під вінцями горщиків наскрізних проколів і невеликі розміри самих посудин; 2 – відсутність ззовні під самим краєм вінець наліпного карбованого пружка; 3 – відсутність на тулубі або плічках посудин ще одного наліпного пружка, який карбований відтисками пальця; 4 – виразна домінація банкоподібних (нерідко – приземкуватих) і біконічних форм; 5 – майже повна відсутність у супровідному інвентарі під курганних захоронень імпортів із середовища інших культур (за виключенням кургану 7 з Білок з розкопок М. Смішка) та предметів озброєння.

Отож, підсумовуючи вищевикладене, можемо зробити припущення, що в низці попередніх праць, метою яких було встановити генезис куштановицької культури, допущено помилку: окремі дослідники довгий час наполегливо намагались виділити т. зв. передкуштановицький горизонт пам'яток¹², який мав-би бути, на їх думку, зв'язуючою ланкою між культурою Гава і куштановицькою культурою. З якихось причин не припускалася думка, що в Українському Закарпатті на різних територіях в один і той самий час могло проживати



Рис. 11. Графічне відтворення ймовірного використання речей з першого Михалківського скарбу (художник Ігор Коцаба)

Fig. 11. Graphic reconstruction of possible usage of artifacts from first Mykhalkiv hoard (drawn by Igor Koцаба)

¹² Передкуштановицький горизонт пам'яток вперше був виділений на матеріалах Словаччини (поховання типу Войнатина) Будінським-Крічкою, який відносив його до періоду HaB3-HaC [Budinsky-Kricka, 1976, s. 119–1336, 137], тобто ці пам'ятки виявилися синхронними горизонту Сомоторська Гора II Східної Словаччини [Pastor, 1958, s. 326; Budinsky-Kricka, 1976, s. 128]. Однак, після того, як у південно-західній Словаччині були виявлені пам'ятки типу Хотин, які мають більше схожості з матеріалами Фюзешабоні-Мезочат, а у Східній Словаччині в той же час було доведено відсутність підкурганних поховань, які б могли бути пов'язані з куштановицькою культурою, то питання т. зв. передкуштановицького горизонту, принаймі для Словаччини, відпало ще тоді. Тут на початку періоду раннього заліза проживало населення на кшталт могильника в Земплінських Копчанах та ями в Михалівцях, яке, на думку Е. Мірошайової генетично пов'язане з культурою Шелестівського городища, Малих Геївець та ін., а всі разом – із привнесеними сюди традиціями тогочасної культури Верхнього і Середнього Придністров'я. При цьому, Е. Мірошайова, не бачить жодного зв'язку носіїв культури Земплінських Копчан-Михалівець-Малих Геївець з куштановицькою культурою, з чим слід, очевидно, погодитись. Тому, виділення сумнівного під кожним оглядом т.зв. передкуштановицького горизонту у Верхньому Потиссі вважаємо засадничо помилковим.

різне за походженням населення: на захід від Латориці – переважно постгавське, культура якого за участю вихідців із голіградського середовища Верхнього Придністров'я була трансформована у нове культурне явище, яке виділено у верхньотиську (латорицьку) групу, рання фаза розвитку якої синхронна Сомотору II Східної Словаччини, та групі Фюзешобонь-Мезочат I (горизонт кераміки 1). На схід від Латориці приблизно з IX ст. до нар. Хр. проживало ранньокуштановицьке населення, яке витіснило або асимілювало найпізніші общини культури Гава II (рис. 2).



Рис. 12. Матеріали голіградської культури (кінець періоду НаВ3–НаС1): 1 – Кудринці, 2 – Городниця, 3, 4 – Лисичники, 5 – петрогліфи Урича (за: Бандрівський, 1989, 1990)
 Fig. 12. Materials of Goligrady culture (end of period НаВ3–НаС1): 1 – Kudryntsi, 2 – Horodnytsia, 3, 4 – Lysychnyky, 5 – petroglyphs from Urych (by: Бандрівський, 1989, 1990)

VI. Верхньотиська (латорицька) група пам'яток початку періоду раннього заліза

В Українському Закарпатті існують пам'ятки, які неможливо зарахувати ні до культури Гава, ні до лужицької, ні, тим більше, до куштановицької культур. Оскільки довший час період існування куштановицької культури надмірно завищували, то вищезгадані пам'ятки, щоб їх якось ув'язати з місцевою культурно-хронологічною шкалою, в 1970-х роках запропоновано виділяти у т.зв. передкуштановицький горизонт. Сьогодні, коли дату появи найраніших куштановицьких комплексів відсунуто практично до рубежу HaB1–HaB3 (див. вище), а, крім того, стверджено, що носії культури куштановицьких курганів займали не усю територію Українського Закарпаття, як це прийнято вважати, а лише землі, розташовані східніше р. Латориці (рис. 2), то стало очевидним, що пам'ятки, які знаходяться на захід від Латориці, включно з суміжними територіями Східної Словаччини (і на яких в останній час виявлені комплекси, які практично невідрізними від непоротівських та ранньочерепинсько-лагодівських [Mirošajova, 2003, s. 357–375; 2006, s. 191–202], то постало припущення, що ці пам'ятки можуть представляти собою якийсь постгавський, але окремішній від куштановицького, культурний вияв. Ми, звичайно, згідні з І. Поповичем, який, як і інші дослідники (наприклад, Е. Мірошайова), відокремлював комплекси Шелестівського городища від культури Гава. Але, вважаємо безпідставним зараховувати їх до *“передкуштановицького горизонту”*. Окрім вищеназваних причин ще й тому, що матеріали куштановицької культури не виявляють генетичного зв'язку із поширеною на цій території в раніший час культурою Гава, спадкоємцями традицій якої, до певної міри, слід вважати будівничих Шелестівського городища. Більше того, і куштановицька культура, і пам'ятки, які виділяємо у верхньотиську Латорицьку групу (яка в значній мірі синхронна голіградській), на досить довгому відліку часу були одночасові (наприклад, поховання протокуштановицької фази в Хусті (рис. 13, 1–2) є одночасовим із урновим тілопальним захороненням № 46 на могильнику голіградської культури в Сопоті у Сколівських Бескидах, який відноситься до періоду HaB1) (рис. 3, 2).

У верхньотиській Латорицькій групі виділяємо три фази розвитку. До ранньої – першої фази, яку співставляємо з кінцем періоду HaB1 – поч. HaB3, відносимо ґрунтовий могильник у Великому Березному, досліджений М. Потушняком 1958 р. Датуючим елементом у великоберезнянською комплексі є, мабуть, лише двовуха амфора, аналогії якій Й. Кобаль, вслід за В. Будінським-Крічкою, вбачає серед посуду у пох. № 18 Войнатина та в лужицьких і лужицько-сілезьких могильниках на території Східної Словаччини та Чехії [Кобаль, 1992, с. 177]. Погоджуючись з таким поглядом, разом з тим зазначимо, що форму корчаг даного типу слід, мабуть, сприймати, перш за все, як індикатор певного часу, а не як елемент етнокультурної атрибуції. Свідченням цього є поширення майже аналогічного типу корчаг у середовищі різних культур. Наприклад, аналогічні за формою корчаги зустрічаються у найранішій фазі групи Фюзешобонь-Мезочат, зокрема у горизонті кераміки 1 для Алфельду, який відноситься ще до періоду HaB1 [Metzner-Nebelsick, 2002, s. 168, abb. 78]. Цим же часом датуються й схожі за формою корчаги у висоцькій культурі [Бандрівський, Білик, Конопля, 2007, с. 607, іл. 3, 8]. Верхньодністровські паралелі має й друга двовуха корчага з Великого Березного, яка своїми рядами паралельних канелюр, що розташовані на рівні вушок (рис. 15, 4), схожа до посуду з таких голіградських пам'яток як Сопіт та Заліски (рис. 3, 6–7), про що вже неодноразово зазначалось в літературі [Кобаль, 1992, с. 177].

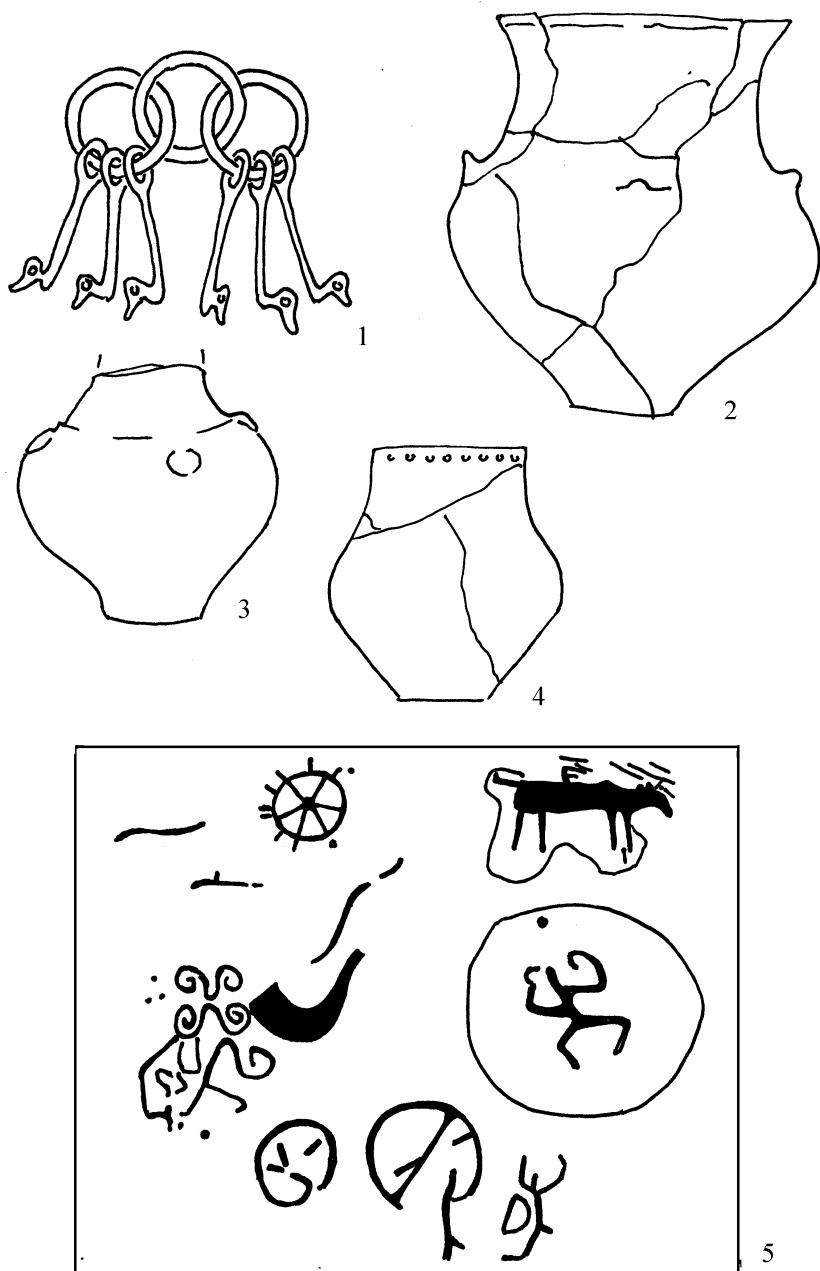
До кінця першої фази розвитку Латорицької групи відносимо й матеріали з житла на розкопі IV в Малих Геївцях, яке було досліджене І. Поповичем у 1974 р. Знахідки з цього об'єкту виразно відрізняються від речей, які виявлені в інших спорудах (рис. 14, 2, 4–7). По-перше, в житлі з розкопу IV відсутні горщики з наліпними карбованими пружками та проколами під вінцями, що, як і в інших випадках, може служити хронологічною ознакою [Попович, 2006, рис. 2, рис. 14]. Разом з тим, в цьому житлі присутні уламки корчаг з різко профільованим тілом, найближчі аналогії до яких знаходимо у верхньому Придністров'ї на поселенні в Залісках. Датуючими ознаками в керамічному комплексі з житла на розкопі IV в Малих Геївцях є: 1 – двовухий банкоподібний горщик, який має прямі паралелі в пох. № 31

могильника Фюзешобонь¹³ (рис. 14, 2) і який зараховують до ранньої фази цієї групи пам'яток [Patek, 1989–90, tabl. 10, 4]; 2 – орнаментовані фрагменти посуду [Попович, 2002, рис. 2, 8–9], які мають близькі паралелі в нижньому горизонті еталонного поселення в Непоротовому, зокрема в споруді 19 Непоротова II, в якій знайдено фрагменти корчаги, прикрашеної комбінацією врізних заштрихованих трикутників [Крушельницька, 1998, с. 104, рис. 62, 5] та в ямі 63, в якій трапився фрагмент горщика, прикрашений в схожий спосіб – пальцевими вдавненнями у верхній частині корпусу [Крушельницька, 1998, с. 128, рис. 80, 4].



Рис. 13. Куштановицька культура (рання фаза розвитку, кін. НаВ1 – поч. НаВ3) та аналогії: 1, 2 – з поховання у Хусті, 3 – корчага з кургану № 13 з Куштановиці, 4 – фрагмент корчаги з Иршави (за: Попович, 1999), 4 – корчага з поховання № 55 з могильника у Фюзешобонь (за: Patek, 1989–90, tabl. 14, 1)

Fig. 13. Kushtanovitsa culture (early phase of development, end of NaB1 – beginning of NaB3) and analogues: 1, 2 – from burial in Khust, 3 – large pots from barrow № 13 in Kushtanovitsa, 4 – fragment of large pot in Irshava (by: Popovich, 1999), 4 – large pot from burial № 55 in burial complex in Fuzeshobon' (by: Patek, 1989–90, tabl. 14, 1)

¹³ Віднесення цього поховання до найранішої першої фази розвитку групи Фюзешобонь-Мезочат зроблене на підставі наявності в цьому похованні також двовухої корчаги, яка на плічках орнаментована широким пасом тонких горизонтальних ліній. В такий самий спосіб орнаментована корчага в пох. № 6 цього-ж могильника [Patek, 1989–90, tabl. 4, 1], посуд з якого зараховують до горизонту кераміки – 1, отже до періоду НаВ1 [Metzner-Nebelsick, 1998, s. 381; 2002, s. 178, abb. 78].

При цьому зазначимо, що нижній горизонт Непоротова в значній мірі синхронний з Гордіївкою IV та з Фюзешобонь-Мезочат I. З інших форм кераміки до ранньої фази Латорицької групи зараховуємо біконічні урни з Ужгорода-Замкової Гори (рис. 14, 3) та з Невицького [Кобаль, 1992, с. 176, рис. 2, D-E], які мають численні аналогії у часі поширення урнових полів Центральної Європи, зокрема, у висоцькій культурі [Бандрівський, 2002, с. 30, рис. 9,7; с. 39, рис. 16, 1; с. 51, рис. 20, 1].

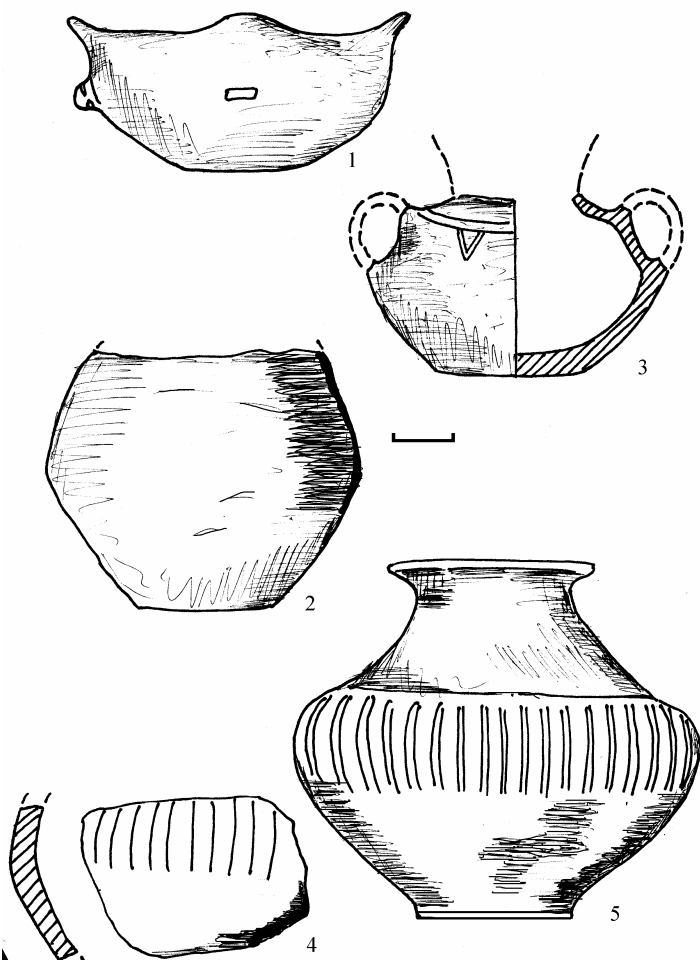

Рис. 14. Латорицька група та аналогії. Матеріали кінця НаВ1 – поч. НаВ3: 1 – горщик з Малих Геївць з житла Р-IV (за: Попович, 2006); 2 – горщик з поховання 28 у Фюзешабоні (за: Patek, 1989–90, tabl. 7, 25); 3 – корчага з Ужгорода; 4–7 – фрагмент посуду з житла Р-IV в Малих Геївцях (за: Попович, 2006)

Fig. 14. Latorytsia culture and analogues. Materials from the end of NaB1 – beginning of NaB3: 1 – pot from Mali Geivtsi, dwelling P-IV (by: Попович, 2006); 2 – pot from burial 28 in Fuzeshaboni (by: Patek, 1989–90, tabl. 7, 25); 3 – large pot from Uzhgorod; 4–7 – fragment of ceramic ware from dwelling P-IV in Mali Geivtsi (by: Попович, 2006)

З металевого інвентаря до першої фази розвитку Латорицької групи відносимо бронзову шпильку з вазоподібною голівкою і кулястим потовщенням на стержні, яка походить зі с. Грабушичі у Східній Словаччині (рис. 15, 2) [Miroššajova, 2003, obr. 5, 7], яка має найближчі паралелі у висоцькій культурі, зокрема до шпильки з інгумаційного захоронення № 88 на епонімному могильнику у Висоцьку з розкопок В. Канівця 1951 р. [Бандрівський, Крушельницька, 1998, с. 230, мал. 27, 74] та на могильнику висоцької культури в Луговому

[Крушельницька, 1985, с. 76, рис. 23, 5]. Потрапивши із висоцького середовища на Закарпаття, шпильки цього типу зберігають тут свою форму, але додатково прикрашаються врізним орнаментом, про що свідчить скарб з Медведівць II, який віднесений до періоду HaB1 (рис. 15, 1) [Kobal, 2000, taf. 79–B, 14]¹⁴.

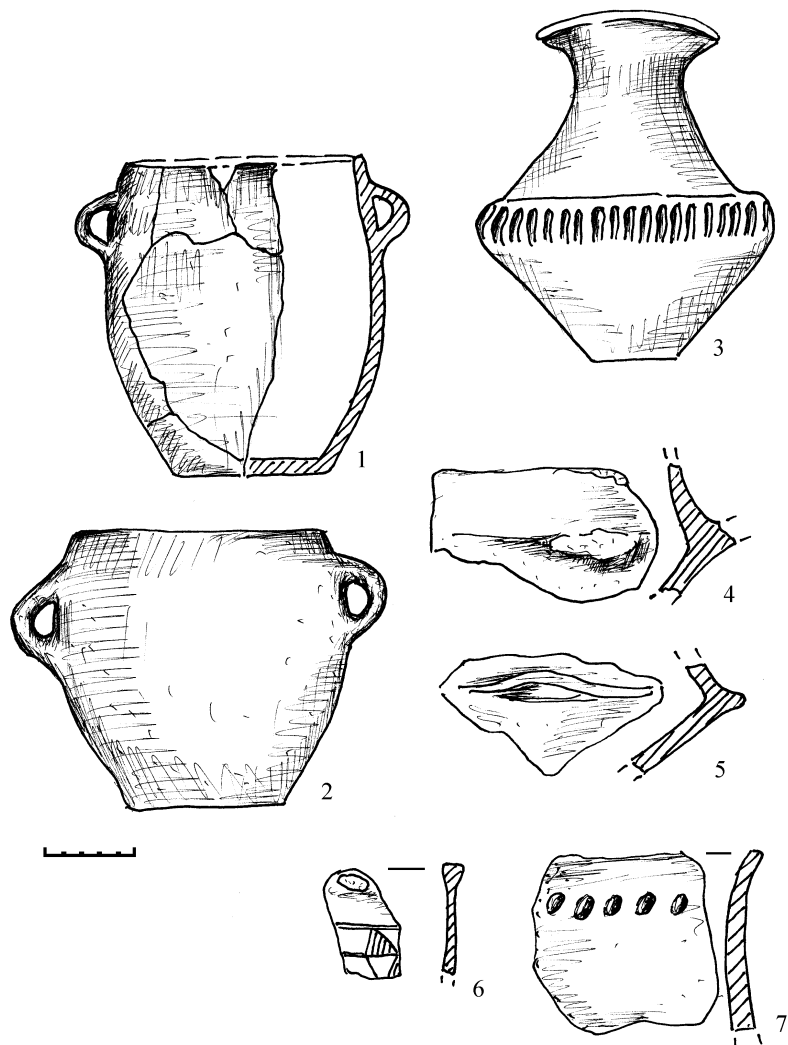
До другої фази розвитку Латорицької групи, яку співставляємо з періодом HaB3 і якому відповідають горизонти кераміки II–IIIa для Альфельду, відносно перепоховання решток людського скелету в Земплінських Копчанах (яма № 1/81) та тілопальне поховання № 2/81 (рис. 15, 4).



Рис. 15. Латорицька група та аналогії. Матеріали кінця HaB1: 1 – фрагмент бронзової шпильки з Медведівць II (за: Kobal, 2000, tab. 79, B–4); 2 – бронзова шпилька з Грабушич у Східній Словаччині (за: Miroššajová, 2003, s. 367, Obr. 5, 7); 3–5 – посуд з могильника у Великому Бережному (за: Кобаль, 1992); 6, 7 – урни з тілопального поховання періоду HaB3 в Ужгороді (за: Popovich, 1999)

Fig. 15. Latorytsia culture and analogues. Materials from the end of HaB1: 1 – fragment of bronze pin from Medvedivets II (by: Kobal, 2000, tab. 79, B–4); 2 – bronze pin from Grabushychi in Eastern Slovakia (by: Miroššajová, 2003, s. 367, Obr. 5, 7); 3–5 – ceramic ware from burial complex in Velyke Berezhne (by: Кобаль, 1992); 6, 7 – urns from cremation from period HaB3 in Uzhgorod (by: Popovich, 1999)

¹⁴ Правомірність співставлення Медведівць II з Гордіївкою IV посилюється й тим, що в цьому скарбі знаходилась одна ланка бронзових вудил (?). А власне в гордіївському кургані 34, окрім вудил і деталей кінської упряжі, виявлено також черпак з гудзоподібним виступом на верхньому перегині вушка [Berezanskaja, Klocko, 1998, taf. 66, 2]. Цей пласт пам'яток засвідчує, можливо, час і напрямок

Обидва ці східнослов'янські об'єкти супроводжувалися уламками тюльпаноподібних горщиків з наскрізними проколами під вінцями та наліпними карбованими пружками [Miroššajova, 2005, s. 199, obr. 3, c-d]. Уламки схожих за формою та орнаментациєю посудин виявлено також в господарській ямі на поселенні Михайлівці [Miroššajova, 2006, s. 191–202]. Найвність у цій ямі корчаг, які за профілем нагадують непоротівські амфори середнього горизонту [Miroššajova, 2006, s. 195, obr. 4, 7] та фрагмент бочка опуклої амфори з трьома вертикально розміщеними наліпами [Miroššajova, 2006, s. 195, obr. 4, 7], яка має прямі аналогії в горизонті кераміки IIIa групи Фюзешобонь-Мезочат [Metzner-Nebelsick, 1998, s. 381, abb. 17, 8] дають підстави відносити цей комплекс до другої половини періоду HaB₃. Підкреслимо, що звичай перепоховувати людські рештки в ямах, засипка яких включала також і уламки посуду в т. ч. тюльпаноподібні посудини, практикувало поствисоцьке населення у Верхньому Придністров'ї. Наприклад, аналогічний обряд захоронення решток скелету одразу в кількох ямах засвідчений нами на могильнику у Винниках поблизу Львова [Бандрівський, 2002, с. 172–176, рис. 42].

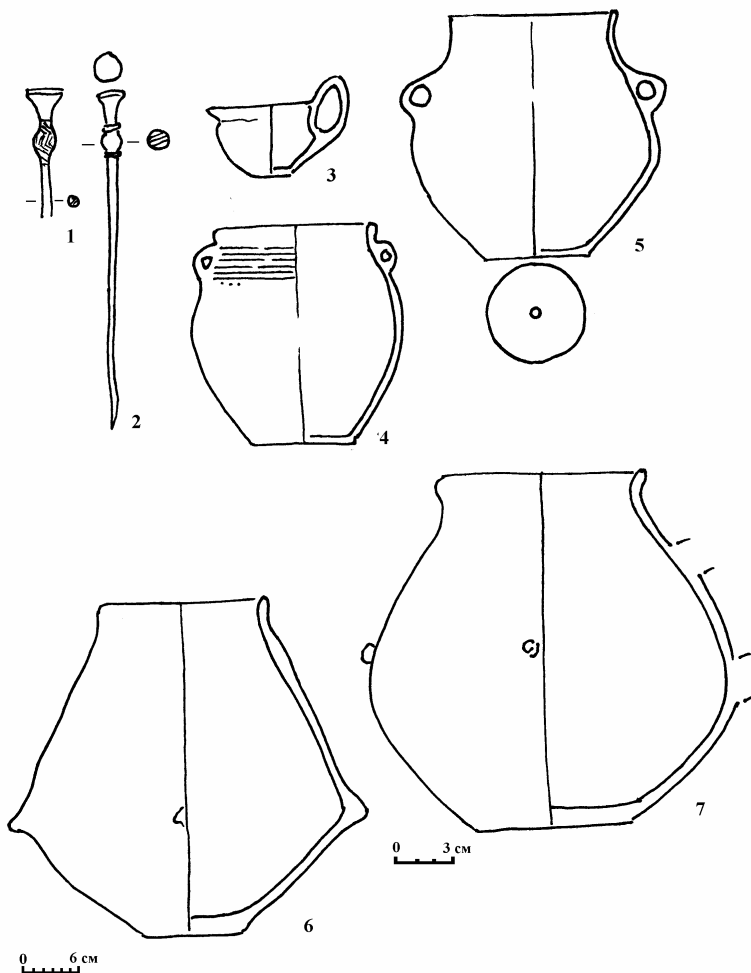
Найвність у латорицькій групі значного відсотка тюльпаноподібних посудин з наліпним карбованим пружком і наскрізними отворами під вінцями (основний ареал поширення яких в цьому часі охоплював Верхнє і Середнє Придністров'я), дає підстави припускати, так як це і передбачала Е. Мірошайова, прибуття в район Латориці контингентів населення з вищеназваних районів. Такий висновок робимо з того, що кухонні горщики, про які йде мова, не могли бути імпортовані з верхньо- чи середньодністровських районів, а виготовлялись безпосередньо тут, на місці, по берегах Латориці прийшлим населенням з привнесеними разом з ним специфічними лісостеповими традиціями гончарства.

Той факт, що ні в Михайлівцях, ні в Земплінських Копчанах не виявлено кераміку банкоподібних форм з наліпними карбованими пружками під вінцями, не дає підстав синхронізувати ці пам'ятки з іншими житловими об'єктами в Малих Геївцях. Останні є, мабуть, дещо пізніші за часом, хоча, судячи з усього, й належать тому самому населенню. До третьої фази розвитку, яку співставляємо з періодом HaC1 слід, напевне, віднести основну кількість об'єктів у Малих Геївцях, а також хрестоподібну нашивну бляху від кінської упряжі з Летанівців у Східній Словаччині [Miroššajova, 2003, s. 370, obr. 6, 1]. Найближчі аналогії цій прикрасі знаходимо серед матеріалів горизонту кераміки IIIb Фюзешабоні-Мезочат, які, в цілому, відносяться до періоду HaC1 (рис. 17, 4) [Metzner-Nebelsick, 2002, s. 306, abb. 141, Xb; s. 354, abb. 163]. Третя фаза розвитку верхньотиської Латорицької групи синхронна з часом поширення на Верхнє Придністров'я і Посяння особливо сильних впливів нижьодунайських культур, в т. ч. Басарабі (підвіски з Кудринець і Підсадок).

Висновки

Вищенаведене можемо підсумувати таким чином. По-перше, теперішній стан вивчення пам'яток, які до недавнього часу називали “культурою Гава-Голігради”, дав підстави розділити її на дві окремі і хронологічно послідовні культури: ранішу – т.зв. верхньодністровський вияв культури Гава (XIV ст. до нар. Хр. – комплекси перехідного характеру; XIII – сер. XI ст. до нар. Хр. – класична і пізня фази розвитку); та пізнішу – голіградську культуру Верхнього Придністров'я (друга пол. XI – перша пол. VII ст. до нар. Хр.). В самій же голіградській культурі підтверджено існування михалківської групи пам'яток (яку у 1952 р. виділив О. Тереножкін) і до якої зараховано поселення в Городниці (верхній горизонт), Лисичниках, Колодрібці (середній горизонт), Михалківські скарби, Кудринці (підвіска), скарб з Голіград, підкурганні поховання в Мишкові, Тенетниках, а також городища в Кривче та Лисичниках в керамічному посуді з яких засвідчено сильні впливи нижьодунайських культур і групи Непоротове.



Рис. 16. Куштановицька культура (друга і третя фази розвитку, період HaB3 – HaC1) та аналогії: 1 – меч із скарбу в Чорному Поточі (за: Popovich, 1999); 2, 4, 5 – уламки посуду з курганів у Білках з розкопок М. Смішка; 3 – кухоль культури Інсула-Банулуї (за: Hänsel, 1976, tab. 10, 9); 6 – корчага групи Фюзешобонь-Мезочат з могильника Tarnaörs (за: Patek, 1989–90, tabl. 25, 3); 7 – корчага групи Фюзешобонь-Мезочат з могильника Tarnaörs (за: Metzner-Nebelsick, 1998, s. 380, Abb. 16, 10); 8 – миска з кургану 4 у Чорному Поточі (за: Смирнова, 1979)

Fig. 16. Kushtanovitsa culture (second and third phases of development, period HaB3 – HaC1) and analogues: 1 – sword from the hoard in Chornyi Potok (by: Popovich, 1999); 2, 4, 5 – fragments of ceramic ware from barrows in Bilky from M. Smishko's excavations; 3 – goblet of Insula-Banului culture (by: Hänsel, 1976, tab. 10, 9); 6 – large pot of Fuzeshobon'-Mezochat from burial complex Tarnaörs (by: Patek, 1989–90, tabl. 25, 3); 7 – large pot of Fuzeshobon'-Mezochat from burial complex Tarnaörs (by: Metzner-Nebelsick, 1998, s. 380, abb. 16, 10); 8 – large plate from barrow 4 in Chornyi Potok (by: Смирнова, 1979)

Зазнали змін також загальноприйнятї уявлення про територію і час існування куштановицької культури, пам'ятки якої, як можна тепер припускати, з'являються східніше Латориці не пізніше IX ст. до нар. Хр. (рис. 2). В цей же час на землях, які розташовані на захід від р. Латориці (включно з прилеглими територіями Східної Словаччини), розвивалась культура творців Шелестівського городища, поховань у Великому Березному, Землінських Копчанах, ями з Михайлівцевь, житла з розкопу – IV у Малих Геївцях та ін., яку виділено у

верхньотиську (Латорицьку) групу пам'яток (рис. 1). Отже, рання фаза куштановицької культури і середня фаза латорицької групи пам'яток співіснували в часі, але розвивались на різних територіях Українського Закарпаття межею між якими була, в основному, течія р. Латориці.

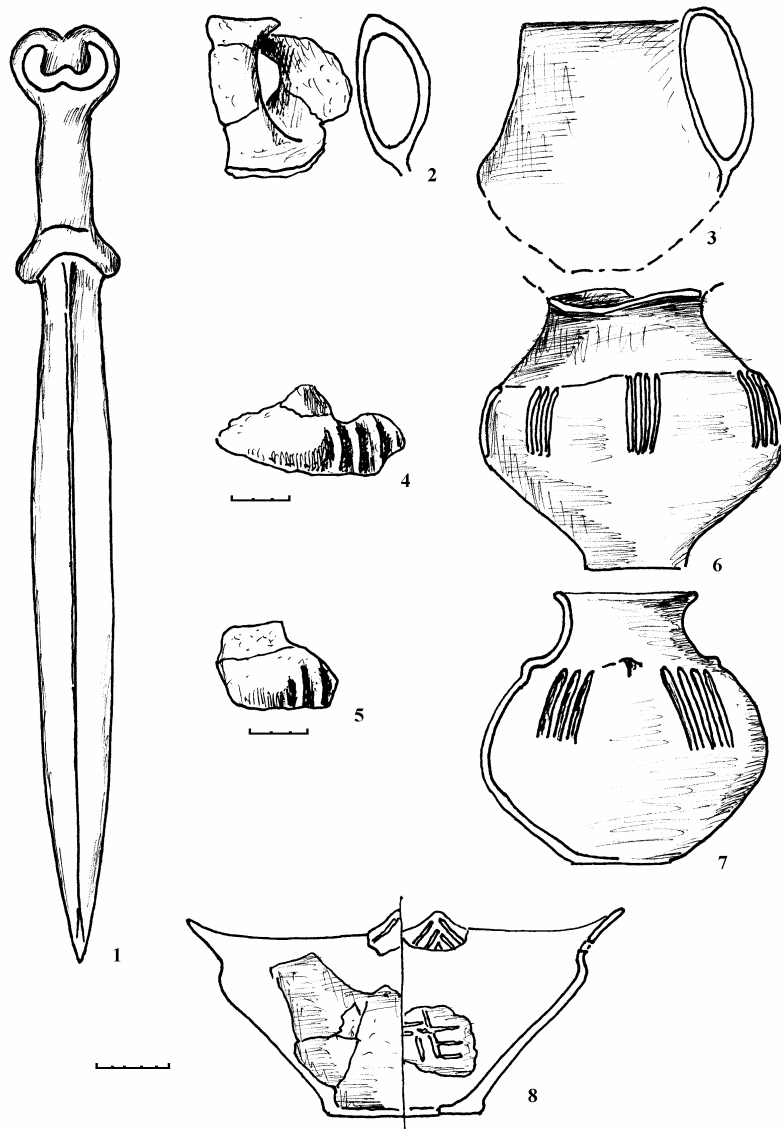
Тривалість існування куштановицької культури, на тих матеріалах, якими диспонуємо на сьогодні, встановити не вдається.



Рис. 17. Латорицька група. Матеріали періоду НаВ3–НаС1 з Східної Словаччини. 1, 2 – Земплінські Копчани (за: Miroššajová, 2006, Obr. 5, 7, 9); 3 – Михайлівці (за: Miroššajová, 2006, Obr. 4, 5); 4 – Летанівці – печера Чортова Діра (за: Miroššajová, 2003, s. 370, Obr. 6, 1)

Fig. 17. Latoritsia culture. Materials from the period NaB3–NaC1 from Eastern Slovakia. 1, 2 – Zemplins'ki Kopchany (by: Miroššajová, 2006, Obr. 5, 7, 9); 3 – Mykhailivtsi (by: Miroššajová, 2006, Obr. 4, 5); 4 – Letanivtsi – Chortova Dira cave (by: Miroššajová, 2003, s. 370, Obr. 6, 1)

Пізні, найбільш виразні куштановицькі знахідки відносяться до періоду НаС2. Натомість, куштановицьких пам'яток наступних століть – кінця VI, V, IV, практично, не відомо. Звичайно, таку ситуацію можна пояснити недостатнім обстеженням регіону. Однак, аналогічну ситуацію спостерігаємо і з протилежного боку Карпат – на Верхньому Придністров'ї, де найпізніші пам'ятки середньодністровської (кол. західноподільська) та черепинсько-лагодівської груп, майже одночасно зникають у VI ст. до нар. Хр. І після них, аж до III/II ст. до нар. Хр. існує правдивий хіатус. Це ще раз підтверджує припущення, що зміни, які відбулися, приблизно, в

VI ст. до нар. Хр. в даному регіоні Центрально-Східної Європи, мали глобальний характер і призвели до занепаду і зникнення цілої низки тутешніх яскравих і самобутніх культур.

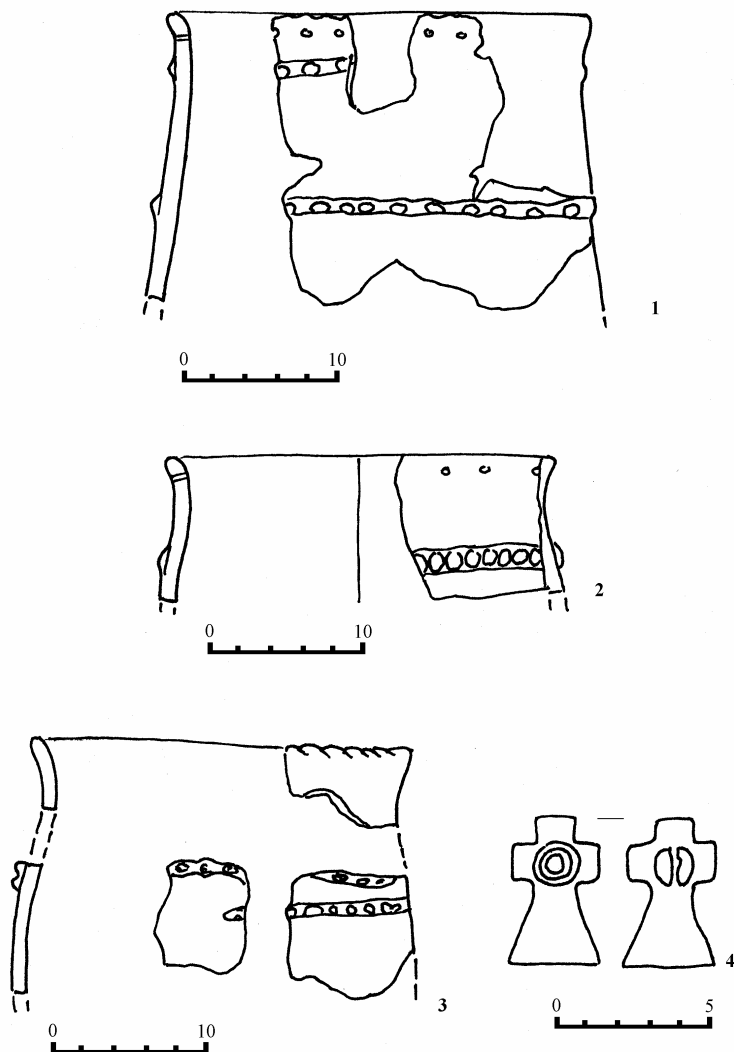
ЛІТЕРАТУРА

Балагури Э.

- 1968 Исследование памятников поздней бронзы – раннежелезного века на Закарпатье в 1966–1967 гг. // Археологические исследования. – Вып. 2. – С. 105–107.
2001 Население Верхнего Потисья в эпоху бронзы. – Ужгород. – 211 с.

Бандрівський М.

- 1989 Про “поганські камені” в Карпатах // Археологія. – Київ. – № 3. – С. 109–116.
1997 Археологія Косівщини і суміжного з нею краю // Старожитності Косівщини. – Івано-Франківськ. – С. 3–71.
2002 Могильник в Петрикові в контексті поховального обряду висоцької культури. – Львів. – 282 с.
2005 Проблема Білогрудівки і Чернолісся – реабілітація “культури українського гальштату?” // АДЛУ. – Вып. 8. – С. 311–321.
2006 Проблеми етно-культурної атрибуції пам’яток на Північно-Західному Поділлі, Волинській височині і прилеглому Поліссі наприкінці середнього в пізньому періодах епохи бронзи // МДАПВ. – Вып. 10. – С. 72–91.
2007 Клепані “казани” і дволезі сокири: щодо витоків релігійних уявлень на заході Українського Лісостепу в пізній період епохи бронзи // МДАПВ. – Вып. 11. – С. 38–64.

Бандривский Н.

- 1990 Петроглифы Карпат и их место в наскальном искусстве Центральной и Юго-Восточной Европы // Проблемы изучения наскальных изображений в СССР. – Москва. – С. 44–46.

Бандрівський М., Крушельницька Л.

- 2003 Причини появи курганного обряду поховання на Верхньому Подністров’ї в кінці IX–VIII до н. е. // Історія релігій в Україні. – Львів. – Кн. I. – С. 18–26.

Бандрівський М., Білик М., Конопля В.

- 2007 Перший сезон розкопок в Жукові на Бережанщині // Записки НТШ. – Т. ССLIII. – С. 602–610.

Венедиков И.

- 1976 Скални гробниці // Тракийски паметници. Т. I: Мегалитите в Тракия. – София. – С. 11–219.

Гребеняк В.

- 1915 Нові археологічні знахідки на території Східної Галичини // Записки НТШ. – Т. СХХII. – С. 5–28.

Кеменцеи Т.

- 1986 Предскифская эпоха в восточной Венгрии // Археология Венгрии. Конец II тысячелетия до н. э. – I тысячелетие и. э. – Москва. – С. 139–153.

Кобаль Й.

- 1989 Бронзовые клады Закарпатья // Проблеми історії та археології давнього населення Української РСР. Тези доповідей. – Київ. – С. 93–94.
1992 Лужицкие элементы в археологических культурах конца бронзового – начала раннежелезного веков Закарпатья // Ziemie polskie we wczesnej epoce żelaza. – Rzeszów.
2007 До питання про хронологію та періодизацію культури Станове // Записки НТШ. – Т. ССLIII. – С. 583–602.
2007a Бронзові казани у верхів’ї Дністра // МДАПВ. – Вып. 10. – С. 92–99.

Крушельницька Л.

- 1976 Північне Прикарпаття і Західна Волинь за доби раннього заліза – Київ. – 144 с.
1985 Взаємозв’язки населення Прикарпаття і Волині з племенами Східної і Центральної Європи. – Київ. – 161 с.
1993 Нові пам’ятки культури Гава-Голігради Пам’ятки гальштатського періоду в межиріччі Вісли, Дністра і Прип’яті. – Київ. – С. 56–122.
1998 Черноліська культура Середнього Придністров’я. – Київ. – 221 с.

Крушельницька Л., Бандрівський М.

- 1999 Солевиоробництво на Гуцульщині в доісторичні часи // Гуцульщина. – Торонто. – Ч. 56. – С. 26–29.
1999a Солевиоробництво на Гуцульщині три тисячоліття тому // Історія Гуцульщини. – Львів. – С. 196–210.

- Малеєв Ю.*
1987 Гальштатские городища в Западном Подолье и Прикарпатье // Межплеменные связи эпохи бронзы на территории Украины. – Київ. – С. 86–101.
- Мелюкова А.*
1958 Памятники скифского времени Лесостепного Среднего Поднестровья // МИА. – № 64. – С. 5–102.
- Свешніков І. К.*
1964 Пам'ятки голіградського типу на Західноу Поділлі // МДАПВ. – Київ. – Вип. 5. – С. 58.
- Смішко М. Ю.*
1956 Курганний могильник ранньозалізного часу в с. Білках // АП УРСР. – Т. VI. – С. 24–28.
- Смирнова Г. И.*
1957 Поселение позднебронзового века и раннего железа возле с. Магала, Черновицкой области // КСИИМК. – № 70. – С. 99.
1972 Населення Східних Карпат в епоху раннього гальштату // Населення Українських Карпат. – Ужгород. – С. 96–97.
1979 Куштановицькі кургани в Закарпатті у села Чорний Поток // Исследования по археологии Евразии. Археологические сборник. – Ленинград. – № 20. – С. 39–54.
1986 Последний сезон работ на чернолесском поселении Днестровка-Лука и вопросы хронологии позднего Чернолесья // Археологический сборник. – Ленинград. – С. 8–26.
1993 Памятники Среднего Поднестровья в хронологической схеме раннескифской культуры // Российская археология. – Москва. – № 2. – С. 108–118.
1990 Культурно-исторические процессы в бассейне Среднего Днестра в конце II – первой половине I тысячелетия до н.э. Автореф. дисс.... докт... исторических наук в форме научного доклада. – Киев. – С. 5–21.
- Пастернак Я.*
1932 Коротка археологія західноукраїнських земель. – Львів. – 130 с.
1936 Вибрані питання. Перші археологічні розкопки з рамени гр. кат. Богословської Академії у Львові // Богословія. – Львів. – Т. XIV. – Ру. 2–3. – С. 178–174.
1961 Археологія України. – Торонто. – 789 с.
1993 Західне Поділля на заранні історії // Заліщицька земля в спогадах емігрантів. – Тернопіль. – С. 3–14.
- Пастор Й.*
1945–46 Отчет о раскопках близ Мукачево в 1945 году // Архів Ін-ту археології НАН України. – С. 1–5.
- Попович І.*
1990 Памятники куштановицької культури // Археологія Прикарпаття, Волини і Закарпаття (энеолит, бронза і раннее железо). – Київ. – С. 157–162.
1993 Куштановицька група пам'яток // Пам'ятки гальштатського періоду в межиріччі Вісли, Дністра і Прип'яті. – Київ. – С. 250–286.
2006 Закарпаття за доби раннього заліза. – Львів-Краків. – 121 с.
- Anati E.*
1969 Prehistoric Sanctuary Cave in Bulgaria. Magukata Cave // Archeology. – № 22. – S. 92–100.
1971 Magoukata Cave, Bulgaria // Bulletin del Centro Camuna di Studi preistorici. – Capo di Ponte. – S. 85–101.
- Budinský-Krička V.*
1976 Predkušanovicke žiarové pohrebisko vo Vojnatine // SA. – Nitra. – Т. XXIV/1. – S. 3–85.
- Berezanskaja S., Kločko V.*
1998 Das graberfeld vom Hordeevka. – Rahden/West. – 87 s.
- Dobiat C.*
1982 Menschendarstellungen auf Ostalpiner Hallstattkeramik // Acta Archaeologica Academiae Scientiarum Hungaricae. – Т. 34. – S. 279–322.
- Gedl M.*
1985 Epoka brązu i wczesna epoka żelaza w Europie // Archeologia pierwotna. – Kraków. – 339 s.
- Gerskovič J.*
1999 Studien zur spatbronzezeitlichen Sabatinovka-kultur am unteren Dniepr und der Westküste des Azov'schen Meeres // Archeologie in Eukasien, Band 7. – GmbH-Rahden/Westf. – 124 s.

- Hänsel B.*
 1971 Höhlen und Felsmalekeien un der unteren Donan und ihre Bedetung für die Hallstatkultur Mitteleuropas // Actes du VIII-e Congres International des sciences prehistoriques. – Beograd. – III (1973). – S. 112–119.
 1974 Bülgarische Höhlenmalerien der älteren Hallstattzeit // Archeološki Vestnik. – Ljubljana. – T. 4–5. – S. 45–51.
 1976 Beiträge zur regionalen und chronologischen Gliederung der älteren Hallstattzeit an der unteren Donan. – Bonn. – 314 s.
- Hoernes M.*
 1928 Uhrgeschichte der bildenden Kunst in Europa. – Wien. – 340 s.
- Kascó C.*
 2003 Női descoperiri Sucin de Sus și Lăpus în Nordul Transilvâniei // Makmatia. – Báia Máre. – № 7/1. – Pl. II. – S. 1–3.
- Kobal J.*
 2000 Bronzezeitliche Depotfunde aus Transkarpatien (Ukraine) // Prähistorische Bronzefunde. – Stuttgart. – Bd. XX/4. – S. 2–120.
- Maleew J.*
 1988 Trackie grodziska okresu Halstackiego na południowo-wschodnim Podkarpaciu // Acta Archeologica Carpatica. – T. 27. – S. 95–116.
- Mozsolicz A.*
 1973 Bronze – und Goldfunde des Karpatenbeckens. – Budapest. – 463 s.
- Metzner-Nebelsick K.*
 1994 Die Früheisenzeitliche Treusenwicklung zwischen Kaukasus und Mitteleuropa // Regensburger Beiträge zur prähistorischen Archäologie. – Bonn. – Bd. I. – P. 387–441.
 1998 Abschied von den “Thrako-Kimmeriern”? – Neu Aspekte der Interartion zwischen karpatenländischen Kulturgruppen der späten Bronze – und frühen Eisenzeit mit der osteuropäischen Steppenkoine // Das Karpatenbecken und die osteuropäische Steppe. – Rahden/Westf. – S. 361–422.
 2001 Der “Thrako-kimmerische” Formenkreis aus der Sicht der Urnenfelder – und Hallstattzeit im südöstlichen Pannonien. – Rahden/Westf. – Teil 1–Text. – 542 s.
- Moscalu E., Beda C. Bujoku.*
 1988 Un tumul cu car-cazan votiv aparținî ud culturii Basarabi // Thraco-Dacia. – București. – T. IX. – 1–2. – S. 23–47.
- Popovich I.*
 1999 Study of the Eakly Iron Age sites in the Transcarpathian region // A Jósa András Múzeum Évkönyve. – T. XLI. – S. 137–159.
- Miroššajová E.*
 2003 K problematike tzv. Skýtskyých nálezov z regiónu Spiša // Epoka brázu i wczesna epoka żelaza. – Krosno.
 2006 Príspevok k problematike výskytu keramiky s perforovanými okrajmi v severnom Potisi // Vitaarchaeologica. Sbornik Vita Vokolka. – Hradec Králové-Pardubice. – S. 191–202.
- Pastor J.*
 1958 Sídliškový výskum na Somatorskej hore r. 1955 // SA. – T. VI/2. – S. 314–346.
- Nemeti I.*
 1960 Contribuții la cunoașterea sfișitului epocii bronzului din Nord-Vestul României // Studii și Cercetări de Istorie Veche și Archeolôgi. – Vol. 41. – № 1. – Fig. 1,7, 14, 4.
- Pare Chr.*
 1998 Beiträge zum Übergang von der Bronze zur Eisenzeit in Mitteleuropa. Teil 1: Grundzüge der Chronologik im Östlichen Mitteleuropa (11–8. Jahrhundert V. Chr) // Jahrbuch des Römisch–Germanischen Zentralmuzeums Mainz. – Mainz. Jahrgang. – S. 293–433.
- Patek E. F.*
 1974 Präsrythische Gräberfelder in Ostungarn // Symposium zu Problemen der jüngeren Hallstattzeit in Mitteleuropa. – Bratislava. – S. 18–36.
 1976 Hallstatt kultúra Sopron romnyéki csoportj // Archaeologiai Ertesitô. – S. 3–28.
 1989–1990 A szabó jános györö által feltárt “preszkíta” síranyag // Agria. – T. XXV–XXVI. – S. 61–118.
- Kemenczei T.*
 1981 Ostungarn in der Zeit der Frühhallstattkultur // Die Hallstatkultur. Bericht über Symposium in Steyk 1980. – Linz. – S. 79–92.

Popa D., Boroffka N.

1996 Considerations on the Nona Culture. The Settlement of Tichindeal, jnd. Sibin // Studii și Cercetări de Istorie Veche. – București. – Vol. 47. – № 1. – P. 51–61.

Sulimirski T.

1950 The Problem of the Survival of the Tripolye culture // Proceedings of the Prehistoric Society for 1950. – London. – T. XVI. – S. 3–116.

Janusz B.

1918 Zabytki przedhistoryczne Galicji Wschodniej. – Lwów. – 310 s.

Mykola BANDRIVS'KYI

ETHNOCULTURAL SITUATION IN WESTERN UKRAINE IN POSTGAVA PERIOD OF GOLIGRADY CULTURE AND SITES OF LATORYTS'KA GROUP

(problems of chronology and periodisations)

First attempts of separation of sites of Goligrady culture from materials of Upper Dnister region variant of Gava culture are made at the article. The author asserts that middle of XI century B. P. is a chronological border between these cultures. Time of existence of Goligrady culture is designated between periods HaB1–HaC1.

So-called “pre-Kushtanovyts'ka” horizon of sites did not exist in Trans-Carpathian region during post-Gava period. However, two cultures developed simultaneously. First of them – Kushtanovyts'ka culture. Its bearers settled on the east from Latorytsia River in the period not late than HaB1. And second – autochthon – culture, which was influenced by Goligrady culture of Upper Dnister region and transformed into new cultural phenomenon. The author distinguishes it as sites of Verkh'otyts'ka (Latoryts'ka) group. He dated back this culture to periods HaB1–HaC1 and localized also in adjacent regions of Eastern Slovakia.